



Universidad Nacional José Faustino Sánchez Carrión

Escuela de Posgrado

Implementación del departamento de auditoría, herramienta de gestión financiera en empresas agroexportadoras del género CAPSICUM Norte Chico 2022

Tesis

Para optar el Grado Académico de Maestro en Contabilidad con Mención en
Auditoría

Autor

Caleb Isau Espinoza Aguirre

Asesor

Dr. Miguel Ángel Suarez Almeira

Huacho – Perú
2024



Reconocimiento - No Comercial – Sin Derivadas - Sin restricciones adicionales

<https://creativecommons.org/licenses/by-nc-nd/4.0/>

Reconocimiento: Debe otorgar el crédito correspondiente, proporcionar un enlace a la licencia e indicar si se realizaron cambios. Puede hacerlo de cualquier manera razonable, pero no de ninguna manera que sugiera que el licenciante lo respalda a usted o su uso. **No Comercial:** No puede utilizar el material con fines comerciales.

Sin Derivadas: Si remezcla, transforma o construye sobre el material, no puede distribuir el material modificado. **Sin restricciones adicionales:** No puede aplicar términos legales o medidas tecnológicas que restrinjan legalmente a otros de hacer cualquier cosa que permita la licencia.



UNIVERSIDAD NACIONAL JOSÉ FAUSTINO SÁNCHEZ CARRIÓN

LICENCIADA Resolución de Consejo Directivo N° 012-2020-SUNEDU/CD de fecha 27/01/2020

ESCUELA DE POSGRADO

MAESTRÍA EN CONTABILIDAD CON MENCIÓN EN AUDITORIA

INFORMACIÓN

DATOS DEL AUTOR (ES):		
NOMBRES Y APELLIDOS	DNI	FECHA DE SUSTENTACIÓN
Caleb Isau Espinoza Aguirre	46005135	10/09/2024
DATOS DEL ASESOR:		
NOMBRES Y APELLIDOS	DNI	CÓDIGO ORCID
Miguel Ángel Suarez Almeida	15646696	0000-0002-1747-8145
DATOS DE LOS MIEMBROS DE JURADOS – PREGRADO/POSGRADO-MAESTRÍA-DOCTORADO:		
NOMBRES Y APELLIDOS	DNI	CODIGO ORCID
Teodorico Ángel Villanueva Rodriguez	15611093	0000-0002-9933-6406
Manuel Augusto Rodriguez Ramírez	15587210	0000-0002-0670-5058
Jorge Martin Romero Quichiz	40501389	0000 0002 5175 1053

Implementación del departamento de auditoría, herramienta de gestión financiera en empresas agroexportadoras del género CAPSICUM Norte Chico 2022

INFORME DE ORIGINALIDAD

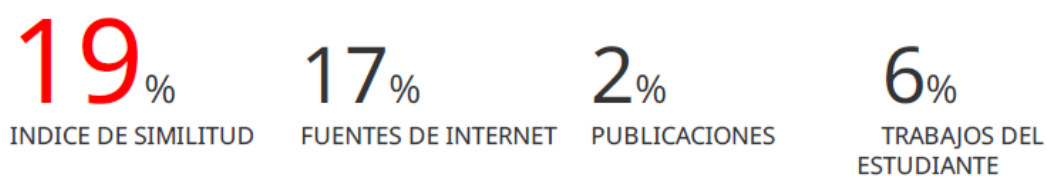

FUENTES PRIMARIAS

1	hdl.handle.net Fuente de Internet	8%
2	1library.co Fuente de Internet	1%
3	www.coursehero.com Fuente de Internet	1%
4	repositorio.ulasamericas.edu.pe Fuente de Internet	1%
5	repositorio.uladech.edu.pe Fuente de Internet	1%
6	Submitted to Universidad TecMilenio Trabajo del estudiante	<1%
7	repositorio.ujcm.edu.pe Fuente de Internet	<1%
8	repositorio.ucv.edu.pe Fuente de Internet	<1%

**Implementación del departamento de auditoría, herramienta de
gestión financiera en empresas agroexportadoras del género
CAPSICUM Norte Chico 2022**

ESPINOZA AGUIRRE, CALEB ISAU

TESIS DE MAESTRÍA

Asesor: Dr. Miguel Ángel Suarez Almeida

**UNIVERSIDAD NACIONAL
JOSÉ FAUSTINO SÁNCHEZ CARRIÓN
ESCUELA DE POSGRADO**

MAESTRO EN CONTABILIDAD CON MENCIÓN EN AUDITORÍA

**HUACHO
2024**

DEDICATORIA

En primer lugar, a Dios, por ser guía y sostenimiento de mi vida y familia. En segundo lugar, a mis padres, que sacrificaron muchas cosas por darme educación y formar desde niño la inclinación a los estudios. También a mis hermanos, que ven en mí un modelo a seguir en lo profesional y personal.

Agradecer también, a los docentes de la maestría que, con su experiencia y conocimientos, nos formaron el criterio profesional.

AGRADECIMIENTO

A los docentes de la maestría, por compartir sus vastos conocimientos y valiosas experiencias en cada clase académica.

A mi asesor, el Dr. Miguel Ángel Suarez Almeida, quien desempeñó el papel de mentor y cuya experiencia contribuyó al desarrollo de la presente investigación.

A mi familia, por el constante apoyo a lo largo de todo el programa de estudio.

A quienes estuvieron dándome palabras de apoyo en cada momento de la etapa académica.

ÍNDICE

DEDICATORIA	iv
AGRADECIMIENTO	v
RESUMEN	xii
ABSTRACT	xiii
CAPÍTULO I	4
PLANTEAMIENTO DEL PROBLEMA	4
1.1 Descripción de la realidad problemática	4
1.2 Formulación del problema	6
1.2.1 Problema general	6
1.2.2 Problemas específicos	6
1.3 Objetivos de la investigación	7
1.3.1 Objetivo general	7
1.3.2 Objetivos específicos	7
1.4 Justificación de la investigación	8
1.5 Delimitaciones del estudio	10
1.6 Viabilidad del estudio	11
CAPÍTULO II	12
MARCO TEÓRICO	12
2.1 Antecedentes de la investigación	12
2.1.1 Investigaciones internacionales	12
2.1.2 Investigaciones nacionales	14
2.2 Bases teóricas	15
2.3 Bases filosóficas	18
2.4 Definición de términos básicos	19
2.5 Hipótesis de investigación	22
2.5.1 Hipótesis general	22
2.5.2 Hipótesis específicas	22
2.6 Operacionalización de las variables	23
CAPÍTULO III	26
METODOLOGÍA	26
3.1 Diseño metodológico	26
3.2 Población y muestra	27
3.2.1 Población	27

3.2.2	Muestra	28
3.3	Técnicas de recolección de datos	29
3.4	Técnicas para el procesamiento de la información	30
CAPÍTULO IV		32
RESULTADOS		32
4.1	Análisis de resultados	32
4.2	Contrastación de hipótesis	52
CAPÍTULO V		62
DISCUSIÓN		62
5.1	Discusión de resultados	62
CAPÍTULO VI		64
CONCLUSIONES Y RECOMENDACIONES		64
6.1	Conclusiones	64
6.2	Recomendaciones	66
REFERENCIAS		68
7.1	Fuentes bibliográficas	68
Anexos		71

INDICE DE TABLAS

Tabla 1	¿El planeamiento de auditoria es importante para la gestión en empresas agroexportadoras del género CAPSICUM del Norte Chico?	32
Tabla 2	¿La aplicación de técnicas de auditoria será importante para la gestión en empresas agroexportadoras del género CAPSICUM del Norte Chico?	34
Tabla 3	¿La ejecución de auditoria será importante para la gestión en empresas agroexportadoras del género CAPSICUM del Norte Chico?	36
Tabla 4	¿La presentación del informe de auditoría es importante para la gestión en empresas agroexportadoras del género CAPSICUM del Norte Chico?	38
Tabla 5	¿La implementación del departamento de auditoría es una herramienta para la gestión en empresas agroexportadoras del género CAPSICUM del Norte Chico?	40
Tabla 6	¿El planeamiento financiero es importante para la gestión financiera en empresas agroexportadoras del género CAPSICUM del Norte Chico?	42
Tabla 7	¿Las estrategias financieras son importantes para la gestión financiera en empresas agroexportadoras del género CAPSICUM del Norte Chico?	44
Tabla 8	¿La detección de riesgos financieros es importante para gestión financiera en empresas agroexportadoras del género CAPSICUM del Norte Chico?	46
Tabla 9	¿La toma de decisiones es importante para la gestión financiera en empresas agroexportadoras del género CAPSICUM del Norte Chico?	48
Tabla 10	¿La gestión financiera se mejora con el departamento de auditoria en empresas agroexportadoras del género CAPSICUM del Norte Chico?	50
Tabla 11	La implementación del departamento de auditoría, es herramienta importante para la gestión financiera en empresas agroexportadoras del género CAPSICUM del Norte Chico 2022	52
Tabla 12	El planeamiento de auditoria es una herramienta que permite realizar el planeamiento financiero en empresas agroexportadoras del género CAPSICUM del Norte Chico.	54

Tabla 13	Las técnicas de auditoria es una herramienta que ayuda a desarrollar la estrategia financiera en empresas agroexportadoras del género CAPSICUM del Norte Chico.	56
Tabla 14	La ejecución de auditoría, es una herramienta que permite identificar los riesgos financieros en empresas agroexportadoras del género CAPSICUM del Norte Chico.	58
Tabla 15	El informe de auditoría es una herramienta que ayuda en la toma de decisiones en empresas agroexportadoras del género CAPSICUM del Norte Chico.	60

INDICE DE FIGURAS

Figura 1	¿Considera que el planeamiento de auditoría es importante para la gestión en empresas agroexportadoras del género CAPSICUM?	33
Figura 2	¿La aplicación de técnicas de auditoría será importante para la gestión en empresas agroexportadoras del género CAPSICUM?	35
Figura 3	¿Considera que la ejecución de auditoría será importante para la gestión en empresas agroexportadoras del género CAPSICUM?	37
Figura 4	¿Considera que presentación del informe de auditoría es importante para gestión en agroexportadora del género CAPSICUM?	39
Figura 5	¿Implementación de departamento de auditoría, es herramienta para gestión en agroexportadoras del género CAPSICUM Norte Chico?	41
Figura 6	¿El planeamiento financiero es importante para gestión financiera en agroexportadoras del género CAPSICUM Norte Chico?	43
Figura 7	¿Estrategias financieras son importantes para la gestión financiera en agroexportadoras del género CAPSICUM Norte Chico?	45
Figura 8	¿Detección de riesgos financieros es importante para gestión financiera en agroexportadoras del género CAPSICUM?	47
Figura 9	¿La toma de decisiones es importante para la gestión financiera en empresas agroexportadoras del género CAPSICUM Norte Chico?	49
Figura 10	¿Gestión financiera se mejora con departamento de auditoría en empresas agroexportadoras del género CAPSICUM Norte Chico?	51
Figura 11	Implementación de departamento de auditoría, es importante para gestión financiera en agroexportadoras del género CAPSICUM.	53
Figura 12	El planeamiento de auditoría es una herramienta que permite realizar el planeamiento financiero en empresas agroexportadoras del género CAPSICUM	55
Figura 13	Técnicas de auditoría herramienta que ayuda a desarrollar la estrategia financiera agroexportadora del género CAPSICUM.	57
Figura 14	Ejecución de auditoría, herramienta que permite identificar los riesgos financieros en empresas agroexportadoras del género CAPSICUM.	59

Figura 15 Informe de auditoría es una herramienta que ayuda en la toma de 61
decisiones en empresas agroexportadoras del género CAPSICUM.

RESUMEN

Su objetivo fue determinar como la implementación del departamento de auditoría interna, aporta como herramienta para mejorar la gestión financiera en empresas agroexportadoras del género CAPSICUM en el Norte Chico. Su diseño metodológico de tipo básica, no experimental, aplicada, de enfoque cuantitativa. Su población integrada por 122 personas, entre gerentes, Administradores, equipo del departamento contable, nivel productivo, y del proceso de exportación, tamaño de muestra 93 personas, producto de aplicar fórmula para una población finita. Para la recopilación de información se acudió al instrumento cuestionario y entrevista designados de forma aleatoria permitiendo la obtención de data. Se contó con el apoyo del Excel para procesar y organizar la información obtenida, así como del paquete estadístico SPSS versión 27.00 para determinar su validez, de la misma forma se utilizó la estadística descriptiva, y la Ji cuadrada que permitieron contrastar las hipótesis. Debido a la aplicación de factores correlacionales aplicadas a las hipótesis se logra comprobar que la gran mayoría (69.89%) reconocieron estar muy de acuerdo por la implementación de departamento de auditoría, y el mejoramiento de la gestión financiera el (68.82%) mostraron estar muy de acuerdo. Finalmente se concluye que la implementación de un departamento de auditoría es una herramienta importante para mejorar la gestión financiera en empresas agroexportadoras del género CAPSICUM en el Norte Chico.

Palabras clave: departamento de auditoría, gestión financiera, agroexportación, planeamiento de auditoría, estrategia financiera.

ABSTRACT

Its objective was to determine how the implementation of the internal audit department contributes as a tool to improve financial management in agro-export companies of the CAPSICUM type in the northern part of the country. Its methodological design is basic, non-experimental, applied, with a quantitative approach. Its population is made up of 122 people, including managers, administrators, the accounting department team, production level, and the export process, sample size 93 people, product of applying formula for a finite population. To collect information, the randomly designated questionnaire and interview instrument were used, allowing data to be obtained. The support of Excel was used to process and organize the information obtained, as well as the statistical package SPSS version 27.00 to determine its validity. In the same way, descriptive statistics and the Chi square were used to contrast the hypotheses. Due to the application of correlational factors applied to the hypotheses, it is possible to verify that the vast majority (69.89%) acknowledged that they strongly agreed with the implementation of the audit department, and the improvement of financial management (68.82%) showed that they were very OK. Finally, it is concluded that the implementation of an audit department is an important tool to improve financial management in agroexport companies of the CAPSICUM type in the northern part of the country.

Keywords: audit department, financial management, agroexport, audit planning, financial strategy.

INTRODUCCIÓN

Estudio concerniente a la implementación de departamento de auditoría, como herramienta para mejorar la gestión financiera en empresas agroexportadoras del género CAPSICUM en el Norte Chico, tuvo como objetivo general determinar en qué medida la implementación del departamento de auditoría interna como herramienta permite mejorar la gestión financiera en compañía agroexportadora situadas en Norte Chico.

Para ejecutar la investigación se cumplió con cada uno de los métodos y procedimientos administrativos para el sustento científico, así como a lo solicitado por el reglamento de grados y títulos, de manera que se cumple con la visita in situ de las empresas situadas en Barranca, dedicadas a la producción y exportación del género CAPSICUM, que a partir de ello nos permitimos proponer recomendaciones como aportes de nuestro trabajo investigativo a la sociedad, enmarcado dentro de la labor de la académica en cuanto a la responsabilidad social universitaria. Dicha actividad directa permitió acudir y obtener información directa de las empresas agroexportadoras situadas en el Norte Chico, empresas líderes en la exportación del género CAPSICUM, permitiendo la obtención de información directa fiable, medible, comparativa, para lo cual se acudió a instrumentos y técnicas entre ellos el cuestionario, entrevista, encuesta y observación para el acopiamiento de data necesaria, siendo clasificada, organizada y seleccionada, permitiendo analizar su importancia como confiabilidad, desarrollando valores éticos como la confidencialidad en el uso de la información, que permitieron sustentar la descripción de la situación problemática, sobre métodos de aplicación en cuanto al tratamiento que se aplica a la creación del departamento de auditoría y el mejoramiento de la

gestión financiera en las empresas del género CAPSICUM del Norte Chico.

El proceso de búsqueda de antecedentes investigadas sobre la gestión financiera como la implantación del departamento de auditoría, se recurrió al desarrollo de estudio internacionales como nacionales, los cuales abordan la misma situación problemática así mismo se proponen alternativas a solucionar los problemas, como procesos para mejorar la administración y uso de sus recursos financieros, para ello la auditoría interna permite la prevención de posibles riesgos o fraudes que podrían presentarse en la administración y uso de sus recursos.

El sustento del trabajo investigativo se vigoriza, con la presentación de metodología que se sustenta en procedimientos, en la ciencia y dialéctica como mecanismos para una investigación científica, de manera que la epistemología es base importante en la labor de recolección, análisis de data obtenida en el trabajo de campo, las mismas que forman la base para la determinación en los resultados como en las propuestas lo cual permitió identificar la unidad de análisis como la población objetiva para identificar el tamaño muestra para la labor de campo, orientado a la implementación del departamento de auditoría interna en la compañía.

De acuerdo a las particularidades del estudio se apeló a instrumentales tecnológicos con la objetivo de obtener la data necesaria, la cual fue contrapuesta con la presencia directa a las deficiencias que se presentan en áreas relacionadas a la gestión financiera, así como de la propuesta en relación a la implementación del departamento de auditoría, con la selección del personal experimentado que asuma la labor de control previo., simultaneo y posterior, además asumir el nivel de asesoría a la alta dirección de la compañía.

Sus resultados fueron expresados e interpretados en primer lugar en sus tablas, para luego ser interpretados en la figura, los mismos que reconocen a cada una de las

respuestas de interrogados que constituyen el soporte de la muestra, lo cual enuncia la situación real de compañías agroexportadoras, dando respuestas a los problemas. Posterior a la presentación de resultados y su contrastación de hipótesis, se verifica sus conclusiones que permiten la presentación de aportes del estudio como recomendaciones para su aplicación por las compañías agroexportadoras del género CAPSICUM, en el Norte Chico, su importancia en la implementación del departamento de auditoría interna.

CAPÍTULO I

PLANTEAMIENTO DEL PROBLEMA

1.1 Descripción de la realidad problemática

La zona norte de la capital de la Republica sigue siendo agrícola, en su nivel productivo, que con el correr del tiempo se convierte en negocios expectante no solamente en el territorio nacional hoy son parte significativa en el proceso de la exportación, la inversión nacional, regional y local a avanzado en la tecnificación, los empresarios agrarios desarrollan nuevas técnicas globales, para mejorar su proceso productivo como calidad de los mismos lo cual les permite competir en el contexto internacional, en ese sentido ubicamos al género CAPSICUM, el cual es descendiente científicamente del griego kapsakes o capsula, que agrupa a serie de especies de origen americano, entre las principales de aproximadamente 26 especies originales entre ellos el aji pprika, aj chile ancho, aj guajillo, entre otros.

Las empresas del Norte Chico son lderes en agroexportacin segn la data de la Asociacin de Exportadores (ADEX). Estn constituidas en su mayora como sociedades annimas cerradas e instaladas sus centros de produccin en la ciudad de Barranca. Se dedican a la produccin y procesamiento del gnero CAPSICUM.

En la actualidad, las empresas lderes, cuentan con predios agrcolas para el proceso de produccin agrcola, adicionalmente poseen plantas de molido, dichos predios dedicados a la agricultura como centros de produccin se ubican en zonas rusticas en la ciudad de Barranca.

Podemos verificar la presencia de empresas entre ellas segn la

Asociación de Exportadores (ADEX) entre el 2021-2022, las empresas que registraron e incrementaron su exportación del género CAPSICUM se encuentran: Gandules INC SAC; Danper Trujillo SAC; Ecosac Agrícola SAC, S&M Foods SRL; Viru SA; Green Perú SA; Agroexportadora Sol de Olmos SAC, Agroindustrial E&SAC; ADB International SAC, Industrial Comercial Holguin e Hijos SA, entre otros.

Se puede observar en los procesos productivos que, las tierras agrícolas con el apoyo de la tecnología se convierten en un sector importante y participativo en el mundo de los negocios, de la agroexportación, es en ese contexto que se permite el desarrollo de nuevos competidores en el contexto internacional, sin embargo de la visita realizada a la compañía observación la capacidad en el nivel organizativo, como productivo en el campo suyo procedimiento permite un crecimiento que en cierta medida el COVID 19, paralizó su actividad, pero con dedicación y los cuidados de protocolos necesarios, ha logrado salir adelante y se encuentran en el espiral de crecimiento.

Visto de manera general nos permitimos indicar la carencia de niveles de control, que los negocios hoy necesitan aplicar para un crecimiento ordenado, advirtiendo la presencia de riesgos, por ello la situación problemática se presenta en la carencia de órgano administrativo que les de manera continua, supervisar cada uno de los procesos, y desarrollar planes de mejora en las fases que se requieran, entendiendo que las compañías en ese sentido buscan la excelencia en su producción para competir en el mercado internacional, de manera que permita mantener su calidad, analizar sus costos, las líneas de negocios, como la inversión para una administración adecuada que no ponga en riesgo la continuidad de los proyectos, por tal motivo nos permitimos avanzar en propuestas orientadas al

control de procesos, que de manera independiente y profesional se asuman acciones que ayuden a la conservación, consolidación y avance en negocios de la agroexportación en esta parte de nuestro país.

1.2 Formulación del problema

1.2.1 Problema general

¿Cómo la implementación del departamento de auditoria es una herramienta de gestión financiera en empresas agroexportadoras del género CAPSICUM en Norte Chico 2022?

1.2.2 Problemas específicos

¿En qué medida el planeamiento de auditoria es una herramienta que permite realizar el planeamiento financiero en empresas agroexportadoras del género CAPSICUM?

¿En qué medida las técnicas de auditoria es una herramienta que ayuda a desarrollar la estrategia financiera en empresas agroexportadoras del género CAPSICUM?

¿En qué medida la ejecución de auditoria es una herramienta que permite identificar los riesgos financieros en empresas agroexportadoras del género CAPSICUM?

¿En qué medida el informe de auditoría es una herramienta que ayuda en la toma de decisiones en empresas agroexportadoras del género CAPSICUM?

1.3 Objetivos de la investigación

1.3.1 Objetivo general

Determinar como la implementación del departamento de auditoria es una herramienta de gestión financiera en empresas agroexportadoras del género CAPSICUM en Norte Chico 2022.

1.3.2 Objetivos específicos

Verificar en qué medida el planeamiento financiero es una herramienta que permite realizar el planeamiento financiero en empresas agroexportadoras del género CAPSICUM.

Verificar en qué medida las técnicas de auditoria es una herramienta que ayuda a desarrollar la estrategia financiera en empresas agroexportadoras del género CAPSICUM.

Verificar en qué medida la ejecución de auditoria es una herramienta que permite identificar los riesgos financieros en empresas agroexportadoras del género CAPSICUM.

Verificar en qué medida el informe de auditoría es una herramienta que ayuda en la toma de decisiones en empresas agroexportadoras del género CAPSICUM.

1.4. Justificación de la investigación

Justificación teórica

Desde el aspecto teórico el estudio se justifica, ya que permite ampliar los saberes sobre el nacimiento desarrollo de dichos productos como el CAPSICUM, como género que abraza un sin número de variantes en el mundo de la agricultura, así como su descendencia y su consideración científica, de manera que permite relacionar con la normativa para para la exportación, en el aspecto tributario, financiero, y comportamiento del complicado mercado internacional, ello permite ampliar los conocimiento en la capacidad de dirección en el contexto agrícola y gestión financiera, y como en dicho proceso adicionamos el conocimiento de los controles, herramienta que aporta en la prevención de posibles actos que podrían poner en riesgo la continuidad del negocio.

Justificación practica

En orden practico es de singular importancia, en la medida que permite conocer de forma directa como las compañías hoy desarrollan diversas líneas de negocios, desde los procesos de preparación del terreno, el sembrado, conservación, el crecimiento como mantenimiento de la planta, los costos que ello implica hasta la cosecha otra fase importante del negocio, para ingresar en el proceso de transformación del producto como parte de la preparación para su ubicación en el contexto de la exportación por ello conocido como la agroexportación, que ayuda en la identificación de dichos procesos, y la participación activa de los directivos como personal capacitado en dichas actividades.

Justificación metodológica

Las compañías hoy requieren la interconexión de sus actividades y la supervisión, de manera permanente que proponga mecanismos de mejora para el sostenimiento y desarrollo de los negocios, es en ese escenario, que logramos advertir como la creación de un departamento de auditoría en este tipo de negocio, contando con la participación de profesionales orientados a mejorar y hacer más eficiente la gestión financiera, en el entendido que ello es producto de conservar la aplicación de buenas prácticas corporativas en las empresas agroexportadoras en el Norte Chico como parte importante del desarrollo del país.

Justificación social

Las empresas modernas vinculan sus operaciones y seguimiento entre sí y así proponer mecanismos que permitan mejorar la sostenibilidad y desarrollo de la empresa, de manera que los estudios se orienten a proponer mejoras en las empresas agroexportadoras, para ello se requirió visitar in situ la compañía permitiendo realizar la aplicación de técnicas de recolección de información, de forma directa de actores entre ellos directivos, profesionales, como de personal operativo, con la finalidad de proponer alternativas orientadas a resolver los hallazgos identificados en empresas exportadoras, situada en la zona norte del país como parte importante del desarrollo del país.

1.5. Delimitaciones del estudio

Delimitación espacial

La investigación se desarrolló en el ámbito geográfico del Norte Chico teniendo como centro la provincia de Barranca, parte importante de la Región Lima, de manera que participaremos de manera directa en el recorrido de cada uno de los procesos que se ejecutan hasta el proceso de exportación, y de información sobre la gestión financiera de la compañía, permitiendo interactuar con personal profesional, y la importancia que genera contar con un departamento de auditoría interna.

Delimitación temporal

El periodo nos permitió abordar el estudio corresponderá la recopilación de data como opinión de los colaboradores, de las diversas actividades por el periodo comprendido entre enero a diciembre del año 2022.

Delimitación social

Fue necesario la participación y dialogo con inversionistas, gerentes, como profesionales contables, administradores, expertos en el sector agrario de campo de manera que permitió identificar la relación directa del proceso de producción y exportación, así como de su gestión financiera, para ello fue necesario abordar el aspecto de gestión operativa y su importancia de la auditoria.

1.6 Viabilidad del estudio

La realización de esta investigación fue posible porque existieron los recursos económicos, financieros y humanos necesarios para cubrir los costos. A nuestro juicio fue viable el desarrollo del estudio, toda vez que contamos con los presupuestos requeridos para tal fin, como también con el capital humano, los cuales participaron activamente en su desarrollo, asumiendo los costos, de manera adicional accediendo a los datos suficientes de las actividades efectuadas en dichas compañías agroexportadoras

CAPÍTULO II

MARCO TEÓRICO

2.1 Antecedentes de la investigación

2.1.1 Investigaciones internacionales

Frías (2019) tesis: “La auditoría interna y decisiones financieras en cooperativas de ahorro y crédito del segmento uno del Cantón Ambato para la Universidad Técnica de Ambato”. Su finalidad establecer relación entre auditoría interna y gestión de decisiones financieras de fondeo e inversiones. Su metodología de enfoque cualitativo, nivel exploratoria, descriptiva, correlacional - explicativa. Para acopiamiento de data e información recurrió al cuestionario y entrevista, para dar validez y consistencia a dicha data recurrió al paquete informático SPSS y para su organización al Excel. Concluyendo que la auditoría interna es de suma importancia para las decisiones que tomen las Cooperativas de ahorro y crédito, con mayor razón cuando se trate de asuntos financieros, en salvaguarda de sus activos.

Palacios et al. (2022) estudio: objetivo “explicar como la administración financiera participa en el crecimiento de MiPymes, en el Ecuador”. Su enfoque metodológico fue cualitativa, inductiva y bibliográfico. Para procesar su información acudió al análisis documental e instrumento ficha de registro documentario; Concluyendo, las empresas no cuentan con política de cobranza, a veces los clientes no cumplen con el pago oportuno de sus cuentas, generando que las empresas no puedan cumplir con sus compromisos financieros repercutiendo en el incumplimiento de créditos financieros, siendo calificados como malos

pagadores.

Zambrano, M. y Carreño, N. (2020) artículo: “Auditoría interna su impacto en la toma de decisiones en la Cooperativa de Ahorro y Crédito 15 de abril”. Su objetivo determinar cómo impactan los resultados de auditoría interna en la toma de decisiones de alta dirección de Cooperativa de Ahorro y Crédito 15 de abril de Manabí – Ecuador. Metodología de enfoque cualitativo, de método descriptivo, correlacional y de carácter exploratorio, no experimental. Resultando que directivos de la cooperativa evalúen sus decisiones mediante verificaciones de auditorías internas, por ello se proponen considerar políticas, proyectos como procedimientos que permitan prevenir riesgos.

Torrez, M. (2021) tesis: “Importancia de la auditoría interna para el perfeccionamiento de niveles de eficiencia y calidad en empresas”. Su objetivo evidenciar el aporte de la auditoría interna en la mejora de procesos internos. El método investigativo fue de revisión bibliográfica y análisis sistemático. Para la recolección de información y aplicación de data se utilizó el cuestionario para aplicar de manera aleatoria integrantes del tamaño de muestra, cuya verificación de certeza se produjo al aplicar el paquete informático SPSS y Excel. Finalmente se concluye que mediante la aplicación de instrumentos de auditoría se logra mejorar estrategias operativas en la empresa reduciendo los niveles de riesgos principalmente operativos o administrativos.

Cabrera, K (2023) “Diseño de departamento de auditoría interna para empresa Krause negocios SA.” Universidad de Guayaquil – Ecuador. Su objetivo orientado a la importancia que implica que la empresa cuente con un departamento de auditoría interna y como ella incide en el mejoramiento de la gestión operativa. El método desarrollado fue de enfoque cuantitativo, naturaleza

básica, descriptiva; no experimental. Aplico el cuestionario como instrumento para el recojo de información para su organización y análisis se recurrió al Excel y para su valides al paquete informático SPSS. Concluyendo la necesidad de diseñar la constitución del departamento de auditoría interna con la finalidad de mejorar el sistema de control para mejorar las actividades de desarrollo económico.

2.1.2 Investigaciones nacionales.

Tarazona, C. (2023) tesis: “Auditoría interna su relación con la rentabilidad en empresa fabricante de productos químicos industriales Lima” su objetivo principal fue determinar como la Auditoría Interna se relaciona con rentabilidad teniendo en cuenta la situación económica y sanitaria del país. Metodología de orientación cuantitativa; de tipo básica, nivel correlacional; su población estuvo integrada por 18 trabajadores de áreas administrativas y contable de la empresa. Se recolecto por medio de técnica de encuesta e instrumento cuestionario con nivel de medición escala tipo Likert, los resultados fueron validados a prueba de expertos. Concluyendo la auditoría interna se relaciona significativamente con la rentabilidad en una empresa de productos químicos industriales.

Carranza (2020) tesis: “Implementación del Área de Auditoría Interna, para optimizar la rentabilidad de la empresa Camobu SAC, Chiclayo - 2018” en la Universidad Señor de Sipán. El objetivo fue analizar la implementación de la Auditoría Interna en las acciones operativas en Distribuidora Camobu S.A.C., para optimizar su rentabilidad. Método de nivel descriptiva, tipo no experimental. Concluyendo la implementación del área de auditoría en la empresa Camobu es de suma importancia ya que permitirá mejorar los niveles de control, mejorando sus niveles de rentabilidad.

Zurita (2021) tesis “Auditoría interna y su incidencia en la rentabilidad en la empresa Gold Gym SAC, Surco - 2019” Universidad Peruana de las Américas. Su objetivo fue como la auditoría interna influye en la rentabilidad de la empresa Gold Gym SAC, Surco-2019. Su metodología de enfoque cuantitativo, tipo aplicada, carácter descriptivo correlacional, diseño no experimental. Aplico el instrumento cuestionario para recolectar información a una muestra de 30 personas, de manera no probabilística. Concluyendo que al carecer de instrumentos de control en la empresa se hace necesario la implementación del área de auditoria con la finalidad de mejorar los niveles de rentabilidad.

Ramos, L. (2023) tesis: “Gestión financiera en empresas de prestación de servicios de mantenimiento y reparación de unidades móviles en Moquegua”. Su objetivo general fue analizar la importancia de la gestión financiera en empresas de prestación de servicios de mantenimiento. Su diseño no experimental, de tipo transversal, descriptivo; para el recojo de información recurrió a técnicas de observación y instrumento el cuestionario. Concluyendo, la gestión financiera no es aplicada de manera conveniente en empresa de prestación de servicios de mantenimiento y reparación de unidades móviles, del distrito de Moquegua.

2.2 Bases teóricas

Implementación de auditoria

Que las empresas cuenten con un área de auditoría interna es de suma importancia ya que permite mejorar los niveles de procesos, advirtiendo la posibilidad de riesgos, al respecto Manrique (2019) define a la auditoría interna como: “el proceso sistemático, para obtención de evidencias aplicando técnicas y procedimientos de

auditoría, que permitan la presentación de consecuencias cuantitativas, cualitativas, sobre el comportamiento y existencia de debilidades en los niveles operativos en relación a sus objetivos”.

Así mismo Según Manrique (2019) añade: “auditoría proceso sistemático para procesar evidencias objetivas, que permita mostrar deficiencias, en cada una de sus operaciones revisados y validados, sean estas de carácter contables, operativos, como administrativos, a fin de que gerencia genere recomendaciones para su superación”. (p.16).

El desarrollo de actividades operativas permiten desarrollar con la calidad deseada, con el apoyo de los niveles de controles aplicados por las áreas de auditoría interna en las empresas; sobre ello Cevallos, Moreno & Chaves (2018) precisan: “la auditoría interna, permite mejorar niveles de calidad, al supervisar que las actividades se realicen con eficacia en el desarrollo de políticas empresariales, buscando responsabilidad en cada una de sus actividades orientadas a mejorar la calidad de servicios” (p. 4).

En relación a los objetivos de la auditoría interna Santana (2019), considera: “ el principal objetivo de la aplicación de la auditoría interna, es generar actividades eficaces en todas las áreas operativas de la entidad, producto de las recomendaciones de cada acción de control y sus recomendaciones de auditoría” (p,52).

Con respecto a la importancia de implementación del departamento de auditoría interna, Diaz (2018) señala: “es importante que empresas cuenten con departamento de auditoría interna, considerando su acción evaluadora y de control de las operaciones de la entidad, advirtiendo la presencia de riesgos y previniendo posibles actos de fraudes” (p.9). En ese mismo contexto se corrobora por Rojas, Pelegrín, & Basulto (2018) cuando precisan: “la auditoría interna ayuda a gerentes, los asesora en el logro

de controles internos, para una gestión eficiente, analizando sus políticas y procesos como proponiendo normas para prevenir futuros riesgos de fraudes en salvaguarda de sus activos”.

Gestión financiera

Sobre gestión financiera Westreicher, (2020) considera: “es el análisis de cómo obtener y el uso de manera eficiente los procesos para contar con los recursos financieros, que permitan que la empresa cumpla con los proyectos planeados y el periodo previsto evaluando dicha inversión” (p. 1).

La gestión administrativa y de recursos financieros para el cumplimiento de sus proyectos, implica contar con capital de trabajo, sobre ello la Real Academia Española (RAE) (2014) al respecto teoriza: “acción y consecuencias de la gestión o administración de los recursos financieros”

Deberá de entenderse que no será posible la consolidación y desarrollo empresarial, si no se administra de manera adecuada y oportuna los recursos financieros de las empresas para su éxito empresarial, sobre el particular Ucha (2015) explica: “la gestión financiera es el mecanismo primordial, para que los negocios se consoliden, su planeamiento y uso de los recursos de manera objetiva, y los ciclos económicos permitan mejorar su rentabilidad”

Necesariamente implica la relación con otros factores entre ellos gestión de endeudamiento, ciclo de ventas, colocación de productos, forman parte de ello, en ese sentido Fajardo y Soto (2017) precisa: “es necesario tener en cuenta la gestión de endeudamientos, controlar el ciclo de ventas, los inventarios, el comportamiento de fondos, el capital de trabajo elementos que requieren revisión permanente, garantizando su rentabilidad en función de inversiones”

2.3 Bases filosóficas

La filosofía de cumplimiento fiscal es de vital importancia en el ámbito empresarial, ya que implica el compromiso ético y legal de cumplir con todas las obligaciones fiscales establecidas por las leyes y regulaciones correspondientes. Esto implica pagar los impuestos adecuados, presentar declaraciones fiscales precisas y mantener registros financieros transparentes. Una filosofía sólida de cumplimiento fiscal no solo garantiza el cumplimiento legal, sino que también ayuda a construir una reputación sólida y a mantener relaciones positivas con las autoridades fiscales, los clientes y los socios comerciales.

Establecer una cultura de cumplimiento fiscal en una empresa implica promover y fomentar prácticas y comportamientos que aseguren el cumplimiento de las obligaciones fiscales. Algunas medidas que se pueden tomar para lograrlo: Liderazgo comprometido; educación y capacitación; comunicación clara: Es importante establecer una comunicación clara y abierta sobre las políticas y procedimientos fiscales de la empresa.; los empleados deben entender las expectativas y las consecuencias del incumplimiento; controles internos: Implementar controles internos sólidos para garantizar que se cumplan las obligaciones fiscales. Esto puede incluir la revisión periódica de los registros y la implementación de políticas de documentación adecuadas; asesoramiento profesional; incentivos y reconocimiento; monitoreo y auditoría; responsabilidad y consecuencias; al implementar estas medidas, una empresa puede establecer una cultura de cumplimiento fiscal que promueva la transparencia, la ética y el cumplimiento de las leyes y regulaciones fiscales.

2.4 Definición de términos básicos

Planeamiento de auditoría

El auditor luego de realizar un diagnóstico situacional de la compañía, orientado a la situación de riesgos se permite elaborar el mapeo de riesgo empresarial, a partir del cual en función a los riesgos altos deberá de elaborar la estrategia que permita formular un plan de auditoría de periodo anual a fin de ejercitar acciones de control posterior, considerando el reporte de dichos informes en el periodo indicado al Directorio de la empresa.

Técnicas de auditoría

Luego de la planificación del trabajo de auditoría, el auditor deberá de seleccionar su equipo profesional experimentado con la finalidad de ejecutar cada acción de control posterior, quienes estarán entrenados para aplicar las técnicas de auditoría, las cuales les permite identificar evidencias que sustenten los informes, entre ellos tenemos las técnicas de rastreo, conciliación, comparación, observación, como acciones retrospectivas a fin de verificar si dichos actos se realizan de manera adecuada.

Ejecución de auditoría

Fase de suma importancia, en la cual el equipo de auditoría inicia su trabajo, previo a ello el jefe de comisión habrá instruido a la realización del trabajo, principalmente a aplicar técnicas tendientes a la revisión de hechos ya ejecutados, por su característica de labor posterior, es aquella fase en la cual el equipo detecta ciertas brechas las cuales requieren ser contrastadas.

Informe de auditoría

Fase final en la cual el jefe del departamento de auditoría, responsable de las acciones de

control posterior deberá de realizar la presentación y sustentación del informe priorizando los hechos encontrados, así como orientando a la aplicación de las recomendaciones emergentes de dicha acción de control posterior, considerando que el aporte principal de la auditoría está en su implementación para mejorar la gestión empresarial, finalmente dicha implementación es responsabilidad de la administración.

Planeamiento financiero

Acción de suma importancia en los negocios, que se inicia en el diagnóstico situacional financiero, y a partir de ello analizar las funciones orientadas a la generación de recursos económicos a fin de que la compañía cuente con dicha liquidez corriente y les permita cumplir con sus planes de negocios, el plan financiero deberá de abordar dichas exigencias a fin de cumplir con los periodos y capacidad operativa necesaria, de manera integral incluido los pasivos.

Estrategia financiera

Actividades orientadas a identificar aquellos departamentos relacionados con la inversión, la estructura financiera, como de capital, y los posibles riesgos que se podrían presentar en aspectos directos en la liquidez corriente, o la capacidad de apalancamiento de ser necesario, que permita que la compañía mantenga sus niveles de competitividad en sus negocios, y no enfrente dificultades en su ejecución.

Riesgos financieros

Riesgos siempre se presentan en las actividades integrales, y en relación a los financieros, son aquellos que podrían generar la posibilidad de incumpliendo con las obligaciones contraídas, ellas pueden ser un endeudamiento financiero, las obligaciones laborales tributarias y los pasivos contingentes con que cuente la empresa, por ello es

importante su verificación periódica.

Toma de decisiones

Desde el punto de vista empresarial, está relacionada a las decisiones de inversión, cuando, donde y como invertir, con capital propio o de terceros, para tomar decisión de dicho nivel el gerente financiero deberá de proponer alternativas viables y sustentados de manera que el directorio o gerencia cuente con la sustentación debida para dicha decisión, sin poner en riesgo alto el desarrollo y funcionamiento empresarial.

2.5 Hipótesis de investigación

2.5.1 Hipótesis general

La implementación del departamento de auditoria es una herramienta de gestión financiera en empresas agroexportadoras del género CAPSICUM en Norte Chico 2022.

2.5.2 Hipótesis específicas

El planeamiento de auditoria es una herramienta que permite realizar el planeamiento financiero en empresas agroexportadoras del género CAPSICUM.

Las técnicas de auditoria es una herramienta que ayuda a desarrollar la estrategia financiera en empresas agroexportadoras del género CAPSICUM.

La ejecución de auditoria es una herramienta que permite identificar los riesgos financieros en empresas agroexportadoras del género CAPSICUM.

El informe de auditoría es una herramienta que ayuda en la toma de decisiones en empresas agroexportadoras del género CAPSICUM.

2.6 Operacionalización de las variables

VARIABLE INDEPENDIENTE

Departamento de auditoria

CONCEPTO OPERATIVO

El auditor tiene la responsabilidad de asistir a la gerencia general y al directorio así como el monitoreo de procedimientos de cada uno de los departamentos internos de la compañía, con la finalidad de analizar si se cumplen adecuadamente con los objetivos previstos, y si los mismos se encuentran libres de riesgos altos que pongan en peligro el desarrollo empresarial, dichos factores les permiten al auditor contar con un mapeo integral y así pueda rendir cuenta al directorio cuando así lo requiera.

DIMENSIONES

- Departamento de auditoría
- Herramientas de auditoria
- Acción de control posterior
- Resultados de auditoria

INDICADORES

- Planeamiento de auditoria
- Técnicas de auditoria
- Ejecución de auditoria
- Informe de auditoria

ÍTEM

- Muy de acuerdo
- Poco de acuerdo
- De acuerdo
- En desacuerdo
- Muy en desacuerdo

VARIABLE DEPENDIENTE

Gestión financiera

CONCEPTO OPERACIONAL

Aquellas acciones orientadas a mejorar de forma eficiente la situación económica de la compañía, considerando contar con liquidez corriente, rendimiento óptimo, y el adecuado control de riesgo, de la misma forma que la compañía cuente con la capacidad suficiente de recurrir a instrumentos financieros, que permitan tener en cuenta costos que no pongan en peligro su incumpliendo, tasa de créditos apropiadas del mercado manejo de capital nacional frente a moneda extranjera de ser el caso.

DIMENSIONES

- Gestión financiera
- Planeamiento empresarial
- Estructura financiera
- Gestión gerencial

INDICADORES

- Planeamiento financiero
- Estrategia financiera
- Riesgos financieros
- Toma de decisiones

ÍTEM

- Muy de acuerdo
- Poco de acuerdo
- De acuerdo
- En desacuerdo
- Muy en desacuerdo

CAPÍTULO III

METODOLOGÍA

3.1 Diseño metodológico

Su diseño metodológico de investigación científica es básica, no experimental considerando que no se manipularon sus variables, ellas estarán presentes en el desarrollo del trabajo de campo que permitió verificar la importancia de la implementación del departamento de auditoría, en el mejoramiento de la gestión financiera en empresas agroexportadoras del género CAPSICUM en el Norte Chico.

Su orientación de acuerdo con sus características y objetivo es investigación aplicada considerando que se propusieron alternativas para resolver deficiencias que forman parte de la situación problemática con el conocimiento y buenas prácticas con el apoyo del departamento de auditoría, mejorando los mecanismos de control en empresas agroexportadoras instaladas en Norte Chico.

Su nivel del estudio fue explicativo en la medida que nos permitimos demostrar cómo el departamento de auditoría en la compañía, e en las compañías agroexportadoras del género CAPSICUM en el Norte Chico de la provincia de Lima.

Su enfoque es cuantitativo considerando que nos permitimos desarrollar las hipótesis, así como los niveles comparativos para el desarrollo de la contrastación de dicha hipótesis lo cual nos permitirá avanzar en las propuestas de solución al problema, a presentados.

El diagrama del diseño es no experimental que se utilizó en la presente investigación se muestra a continuación:

M = ox i oy

Dónde:

M = Muestra representativa.

Ox = Observación de la Variable Independiente.

Departamento de auditoria

i = Reflejo de la variable independiente sobre la variable dependiente

Oy = Observación de Variable Dependiente

Gestión financiera

El procedimiento de este diseño implica los siguientes pasos:

- Medición o Evaluación de la Variable Independiente
- Medición o Evaluación de la Variable Dependiente.
- Análisis de la existencia de la influencia de la Variable Independiente Ox sobre la Variable Dependiente Oy, mediante la usanza Estadística.

La eficacia de la influencia de una variable sobre la otra se determina al comparar o contrastar los resultados de la medición o evaluación en ambas variables, según los siguientes casos:

$$Ox - Oy \quad , \quad Oy - Ox$$

3.2 Población y muestra**3.2.1 Población**

Para el estudio la unidad de análisis estuvo constituida por empresas agroexportadoras en el Norte Chico de la provincia de Lima, para ello de acuerdo con la información de Gerencia de Recursos Humanos, de manera que se ha determinado 25 personas que incluyen a inversionistas, Gerencias, administradores, contadores (50)

individuos en el sector operativo dedicados al trabajo en el agro, (30) dedicados a los procesos de preparación para la exportación (12) personas relacionados a los contactos con países para el proceso de exportación y finalmente a (5) especialistas en auditoría interna empresarial, siendo un total de 122 personal que constituyen la población.

3.2.2 Muestra

Teniendo en cuenta que cada uno de los elementos que conforman la población tiene la misma posibilidad de integrar la muestra, utilizando el muestreo aleatorio simple se determina que la muestra será de 93 personas entre inversionistas, Gerentes, administradores, contables, personal especializado en exportación como en auditoría quienes forman parte de empresas agroexportadoras ubicadas en el Norte Chico de la provincia de Barranca.

$$n = \frac{Z^2 N p q}{E^2 (N - 1) + Z^2 p q}$$

Dónde:

n= tamaño de muestra

Z = Nivel de confianza (1.96)

N = Tamaño de la población

E = Precisión o error (0.05)

p= tasa de prevalencia del objeto de estudio (0.50)

q = (1-p) = 0.50

Reemplazando la fórmula:

$$n = \frac{(1.96)^2 (122) (0.5) (0.5)}{(0.05)^2 (122 - 1) + (1.96)^2 (0.5) (0.5)}$$

$$n = \frac{117.1688}{0.3025 + 0.9604}$$

$$n = \frac{117.1688}{1.2629}$$

$$n = 93.18$$

En consecuencia, se tomará en cuenta en forma aleatoria a 93 personas entre inversionistas, administradores, contables, especialistas en exportación como en gestión financiera y auditoría interna relacionados con compañías agroexportadoras en el Norte Chico de la región de Lima.

3.3 Técnicas de recolección de datos

En la investigación, se utilizaron diversos instrumentos que permitirá la recolección de los datos e información, y poder medir la importancia del departamento de auditoria como herramienta para mejorar la gestión financiera en empresas agroexportadoras del Norte Chico instaladas en el departamento de Lima.

Se utilizaron tres tipos de fuentes, que son las siguientes:

Las Técnicas que se emplearon fueron las siguientes:

- Técnica de Encuesta

- Técnica de Entrevista
- Técnica de la Observación

Los instrumentos que se utilizaron fueron los siguientes

- El cuestionario
- Guía de entrevista
- Guía de observación

El cuestionario con las preguntas formuladas en la encuesta fue elaborado de acuerdo con los indicadores e índices de la variable dependiente.

La validez de las respuestas se sustentará en que los encuestados darán informaciones reales sobre su conocimiento de las disposiciones y procedimientos que establecen las normas para el ejercicio del departamento de auditoría como herramienta, y su importancia para mejorar la gestión financiera en empresas agroexportadoras del Norte Chico del departamento de Lima.

3.4 Técnicas para el procesamiento de la información

En cuanto al procesamiento de la información y el estudio de variables se acudió, al programa computacional SPSS sustentada en estadística representativa e inferencial.

Para elaborar la base de datos y el análisis de variables se aplicará la estadística descriptiva e inferencial, con el apoyo del Software SPSS y la hoja de cálculo EXCEL.

Para las Pruebas de Hipótesis principal y de las Hipótesis específicas se utilizó la prueba estadística no Paramétrica denominada chi cuadrado, que permitió conocer el Grado de influencia de la variable independiente inversión en activos fijos sobre la variable dependiente que corresponde al impuesto a la renta.

Se efectuaron los siguientes análisis:

- Análisis cuantitativo de las Variables
- Análisis de la influencia de la variable independiente sobre la variable dependiente

El procesamiento de la información recolectada se realizó de acuerdo con los pasos siguientes:

- Ordenamiento
- Clasificación
- Selección
- Codificación
- Tabulación
- Cuadros
- Gráficos

Se aplico el cálculo de los valores estadísticos.

En lo que se refiere a la interpretación de los datos se utilizó lo siguiente:

- Se interpretará la Aceptación o Rechazo de las Hipótesis
- Se establecieron las conclusiones sobre el Problema de la presente investigación.
- Se efectuaron las recomendaciones en base a las Conclusiones establecidas.
- Se analizaron el cumplimiento de los objetivos de la presente investigación.
- Se examinaron los efectos que en el futuro puede generar el presente estudio investigativo.

CAPÍTULO IV

RESULTADOS

4.1 Análisis de resultados

1. ¿El planeamiento de auditoria es importante para la gestión en empresas agroexportadoras del género CAPSICUM del Norte Chico?

Tabla 1

Planeamiento de auditoria es importante para la gestión en empresas agroexportadoras del género CAPSICUM del Norte Chico.

ALTERNATIVAS	Frecuencia		Frecuencia	
	absoluta	Porcentaje	Relativa (%)	Relativa acumulada (%)
a. Muy de acuerdo	38	40.86	40.86	40.86
b. Poco de acuerdo	22	23.65	23.66	64.52
c. De acuerdo	20	21.50	21.50	86.02
d. En desacuerdo	07	7.52	7.53	93.55
e. Muy en desacuerdo	06	6.45	6.45	100.00
TOTAL	93	99.98	100.00	

Nota: El investigador mismo realizo la estructuración



Figura 1. Planeamiento de auditoria es importante para la gestión en empresas agroexportadoras del género CAPSICUM del Norte Chico.

INTERPRETACIÓN

Un 40.86% registraron estar muy de acuerdo que, el planeamiento de auditoria es importante para la gestión en empresas agroexportadoras del género CAPSICUM, el 23.66% especularon estar poco de acuerdo, un 21.50% manifestaron estar de acuerdo, el 7.53% expresaron estar en desacuerdo, y un 6.45% consideraron estar muy en desacuerdo. Por lo tal se puede evidenciar de acuerdo con los hallazgos que se sienten completamente muy de acuerdo. El planeamiento de auditoria es importante para la gestión en empresas agroexportadoras del género CAPSICUM del Norte Chico.

2. ¿La aplicación de técnicas de auditoría será importante para la gestión en empresas agroexportadoras del género CAPSICUM del Norte Chico?

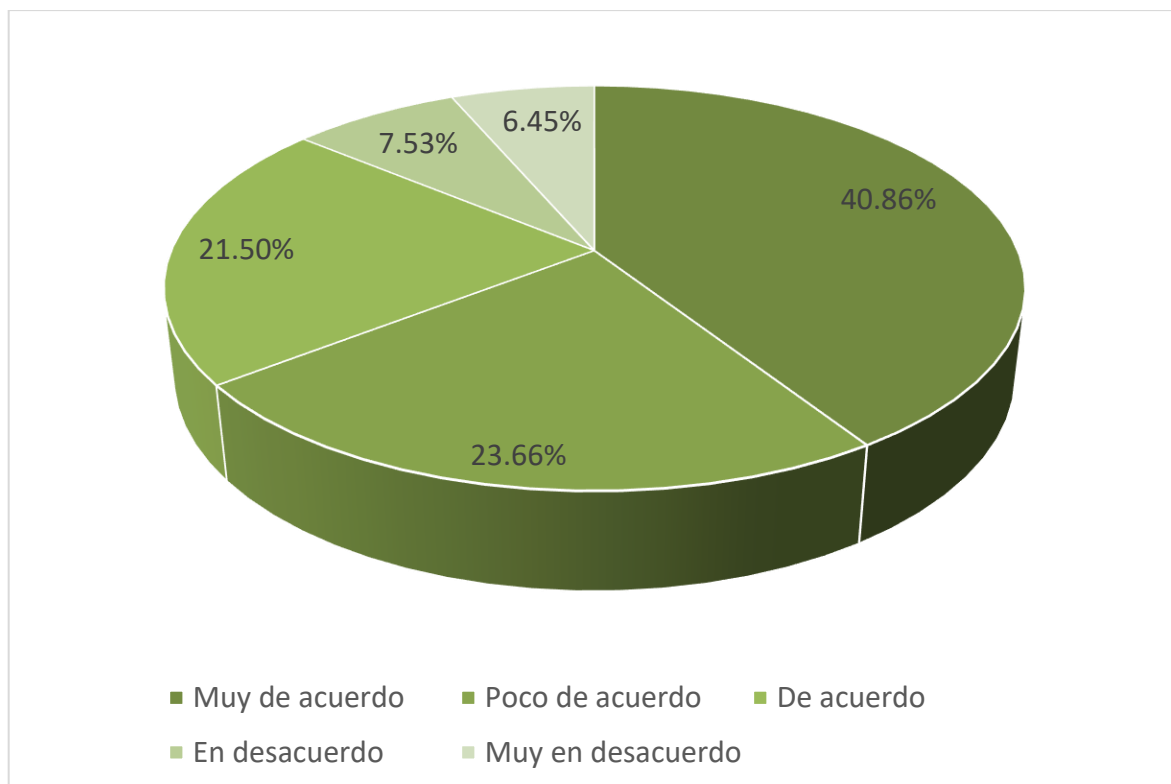
Tabla 2

La aplicación de técnicas de auditoría será importante para la gestión en empresas agroexportadoras del género CAPSICUM del Norte Chico.

ALTERNATIVAS	Frecuencia		Frecuencia	
	absoluta	Porcentaje	Relativa (%)	Relativa acumulada (%)
a. Muy de acuerdo	36	38.70	38.71	38.71
b. Poco de acuerdo	21	22.58	22.58	61.29
c. De acuerdo	23	24.73	24.73	86.02
d. En desacuerdo	07	7.52	7.53	93.55
e. Muy en desacuerdo	06	6.45	6.45	100.00
TOTAL	93	99.97	100.00	

Nota: El investigador mismo realizó la estructuración



Figura 2. Aplicación de técnicas de auditoria será importante para la gestión en empresas agroexportadoras del género CAPSICUM del Norte Chico.

INTERPRETACIÓN

La representación evidencia como un 38.71% están muy de acuerdo, el 22.58% declararon estar poco de acuerdo el 24.73% juzgaron estar de acuerdo, frente al 7.53% quienes manifestaron estar en desacuerdo y el 6.45% expresaron estar muy en desacuerdo. En ese sentido, se ha evidenciado que, gran parte de los interrogados se encuentran completamente muy de acuerdo que la aplicación de técnicas de auditoria será importante para la gestión en empresas agroexportadoras del género CAPSICUM del Norte Chico.

3. ¿La ejecución de auditoria será importante para la gestión en empresas agroexportadoras del género CAPSICUM del Norte Chico?

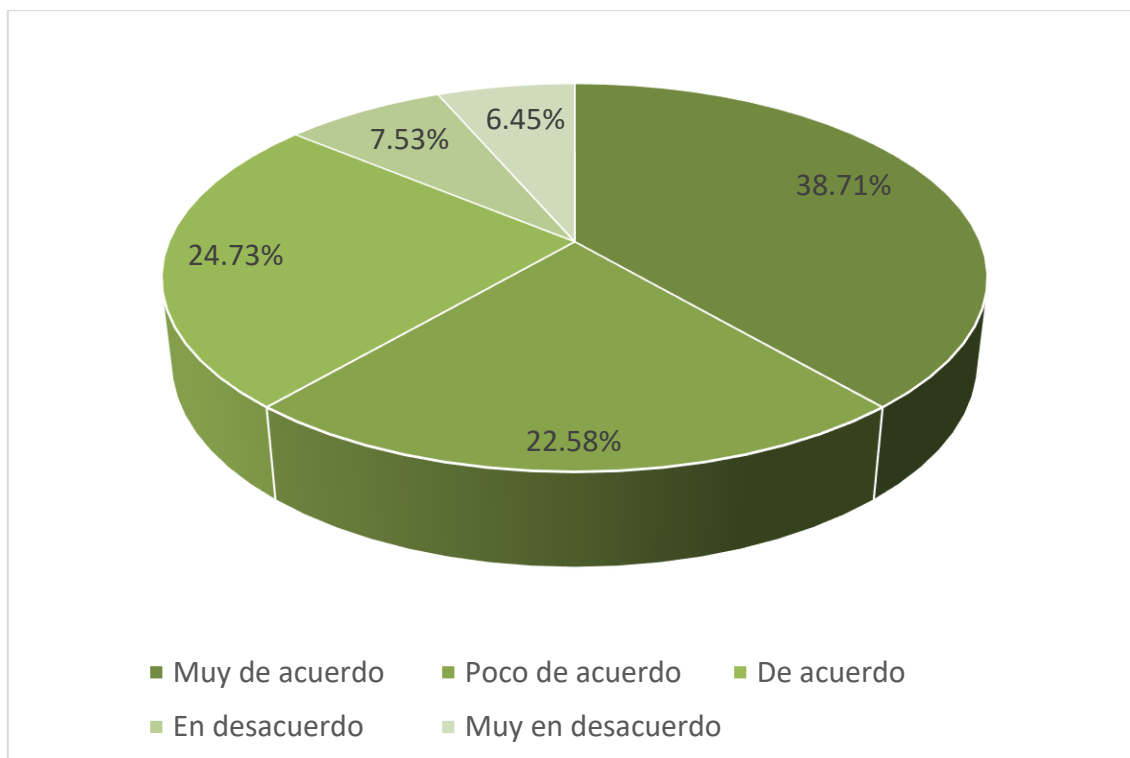
Tabla 3

La ejecución de auditoria será importante para la gestión en empresas agroexportadoras del género CAPSICUM del Norte Chico.

ALTERNATIVAS	Frecuencia		Frecuencia	
	absoluta	Porcentaje	Relativa (%)	Relativa acumulada (%)
a. Muy de acuerdo	34	36.55	36.56	36.56
b. Poco de acuerdo	21	22.58	22.58	59.14
c. De acuerdo	22	23.65	23.66	82.80
d. En desacuerdo	10	10.75	10.75	93.55
e. Muy en desacuerdo	06	6.45	6.45	100.00
TOTAL	93	99.98	100.00	

Nota: El investigador mismo realizo la estructuración



Figura 3. Ejecución de auditoria será importante para la gestión en empresas agroexportadoras del género CAPSICUM del Norte Chico.

INTERPRETACIÓN

De acuerdo con lo evidenciado se encontró que el 36.56% reconocieron sentirse muy de acuerdo, el 22.58% opinaron estar poco de acuerdo, así como el 23.66% manifestaron sentirse de acuerdo, contrariamente el 10.75% expresaron sentirse en desacuerdo, mientras el 6.45% declararon estar muy en desacuerdo. Evidenciándose al respecto que la gran parte de los interrogados se encuentran completamente de acuerdo en que la ejecución de auditoria será importante para la gestión en empresas agroexportadoras del género CAPSICUM del Norte Chico.

4. ¿En su opinión considera que la presentación del informe de auditoría es importante para la gestión en empresas agroexportadoras del género CAPSICUM del Norte Chico?

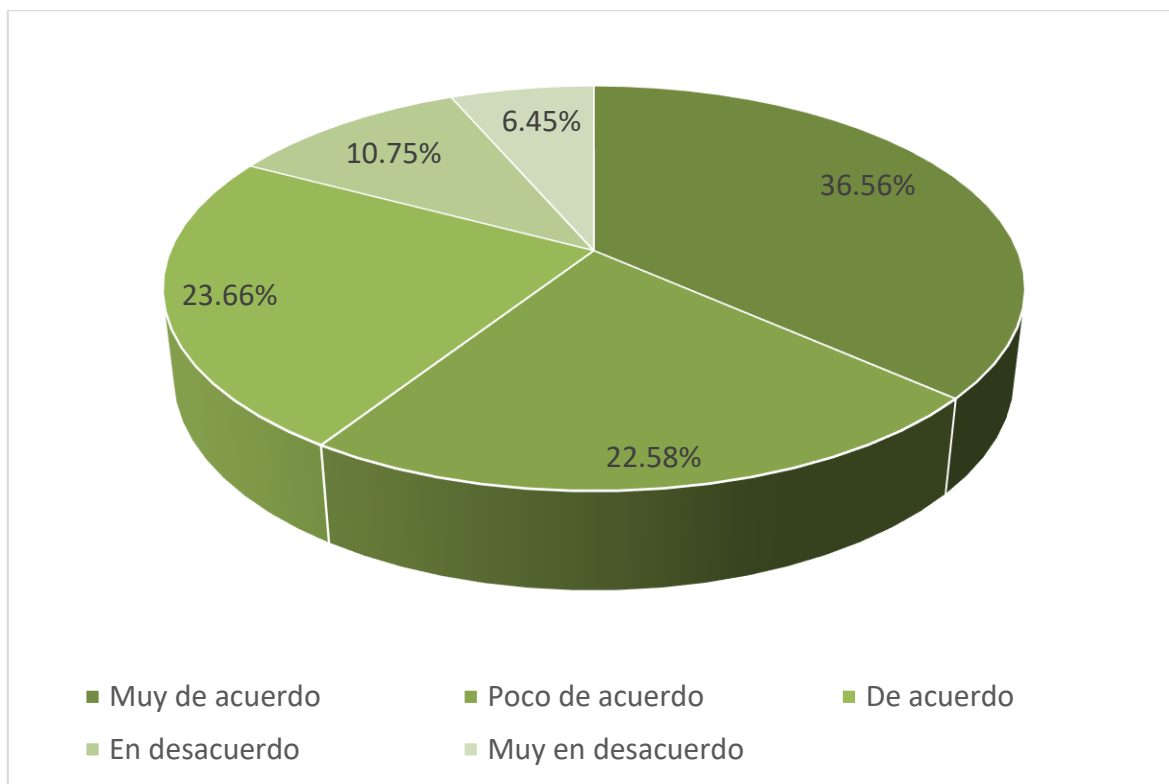
Tabla 4

La presentación del informe de auditoría es importante para la gestión en empresas agroexportadoras del género CAPSICUM del Norte Chico.

ALTERNATIVAS	Frecuencia		Frecuencia	
	absoluta	Porcentaje	Relativa (%)	Relativa acumulada (%)
a. Muy de acuerdo	31	33.33	33.33	33.33
b. Poco de acuerdo	20	21.50	21.51	54.84
c. De acuerdo	24	25.80	25.81	80.65
d. En desacuerdo	10	10.75	10.75	91.40
e. Muy en desacuerdo	08	8.60	8.60	100.00
TOTAL	93	99.98	100.00	

Nota: El investigador mismo realizo la estructuración



Figura 4. Presentación del informe de auditoría es importante para la gestión en empresas agroexportadoras del género CAPSICUM del Norte Chico.

INTERPRETACIÓN

Al respecto, se puede evidenciar que el 33.33% manifestaron sentirse muy de acuerdo, el 21.51% formularon estar poco de acuerdo, un 25.81% expresaron estar de acuerdo, no obstante, el 10.75% expresaron su desacuerdo y por último el 8.60% han afirmado sentirse muy en desacuerdo. Por lo que se concluye que, la gran mayoría considera que la presentación del informe de auditoría es importante para la gestión en empresas agroexportadoras del género CAPSICUM del Norte Chico.

5. ¿De qué manera la implementación del departamento de auditoría es una herramienta para la gestión en empresas agroexportadoras del género CAPSICUM del Norte Chico?

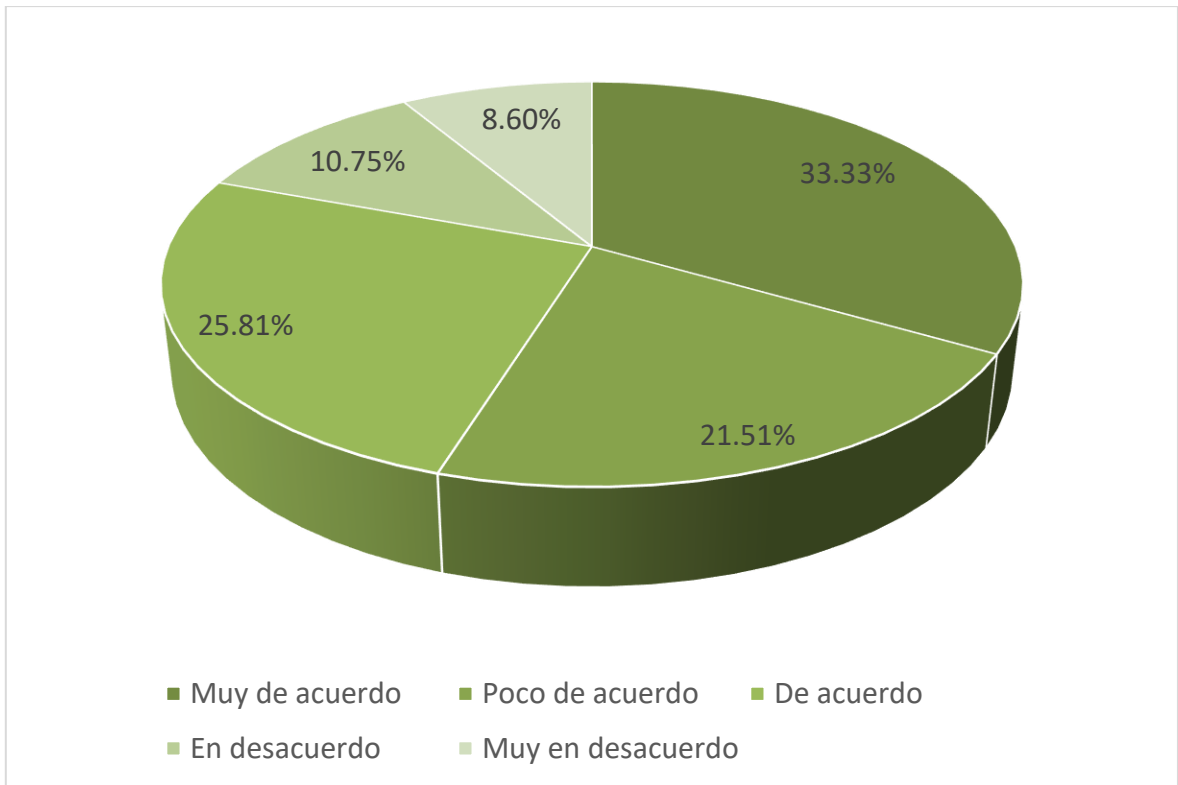
Tabla 5

La implementación del departamento de auditoría, es herramienta para la gestión en empresas agroexportadoras del género CAPSICUM del Norte Chico.

ALTERNATIVAS	Frecuencia		Frecuencia	
	absoluta	Porcentaje	Relativa (%)	Relativa acumulada (%)
a. Muy de acuerdo	65	69.89	69.89	69.89
b. Poco de acuerdo	11	11.82	11.83	81.72
c. De acuerdo	08	8.60	8.60	90.32
d. En desacuerdo	05	5.37	5.38	95.70
e. Muy en desacuerdo	04	4.30	4.30	100.00
TOTAL	93	99.98	100.00	

Nota: El investigador mismo realizo la estructuración



Figura 5. Implementación de departamento de auditoría, es herramienta para la gestión en empresas agroexportadoras del género CAPSICUM del Norte Chico.

INTERPRETACIÓN

Al respecto se aprecia que del 69.89% han afirmado sentirse muy de acuerdo, el 11.83% están poco de acuerdo, un 8.60% expresaron estar de acuerdo; contrariamente el 5.38% consideraron estar en desacuerdo y el 4.30% expresaron estar muy en desacuerdo. Concluyéndose en ese sentido que, la gran parte de ellos se encuentran completamente de acuerdo que la implementación del departamento de auditoría, es herramienta para la gestión en empresas agroexportadoras del género CAPSICUM del Norte Chico.

6. ¿El planeamiento financiero es importante para la gestión financiera en empresas agroexportadoras del género CAPSICUM del Norte Chico?

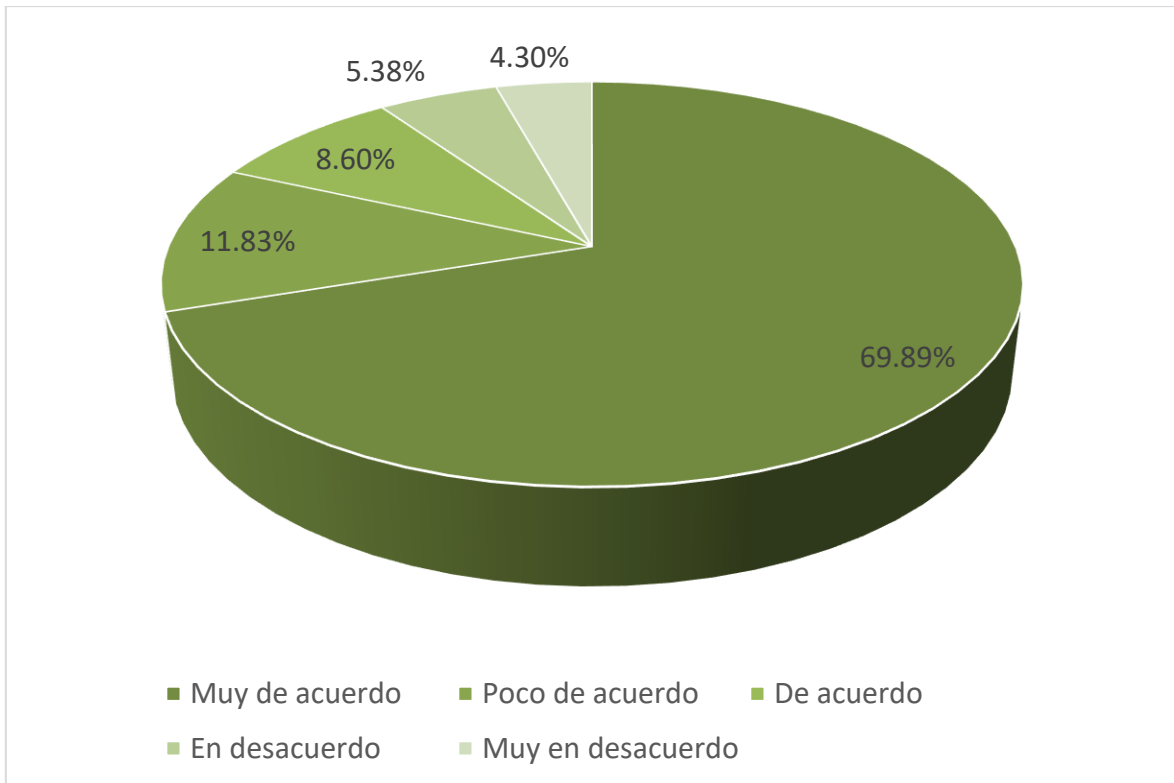
Tabla 6

El planeamiento financiero es importante para la gestión financiera en empresas agroexportadoras del género CAPSICUM del Norte Chico.

ALTERNATIVAS	Frecuencia		Frecuencia	
	absoluta	Porcentaje	Relativa (%)	Relativa acumulada (%)
a. Muy de acuerdo	28	30.10	30.11	30.11
b. Poco de acuerdo	23	24.73	24.73	54.84
c. De acuerdo	22	23.65	23.66	78.50
d. En desacuerdo	13	13.97	13.98	92.48
e. Muy en desacuerdo	07	7.52	7.52	100.00
TOTAL	93	99.99	100.00	

Nota: El investigador mismo realizo la estructuración

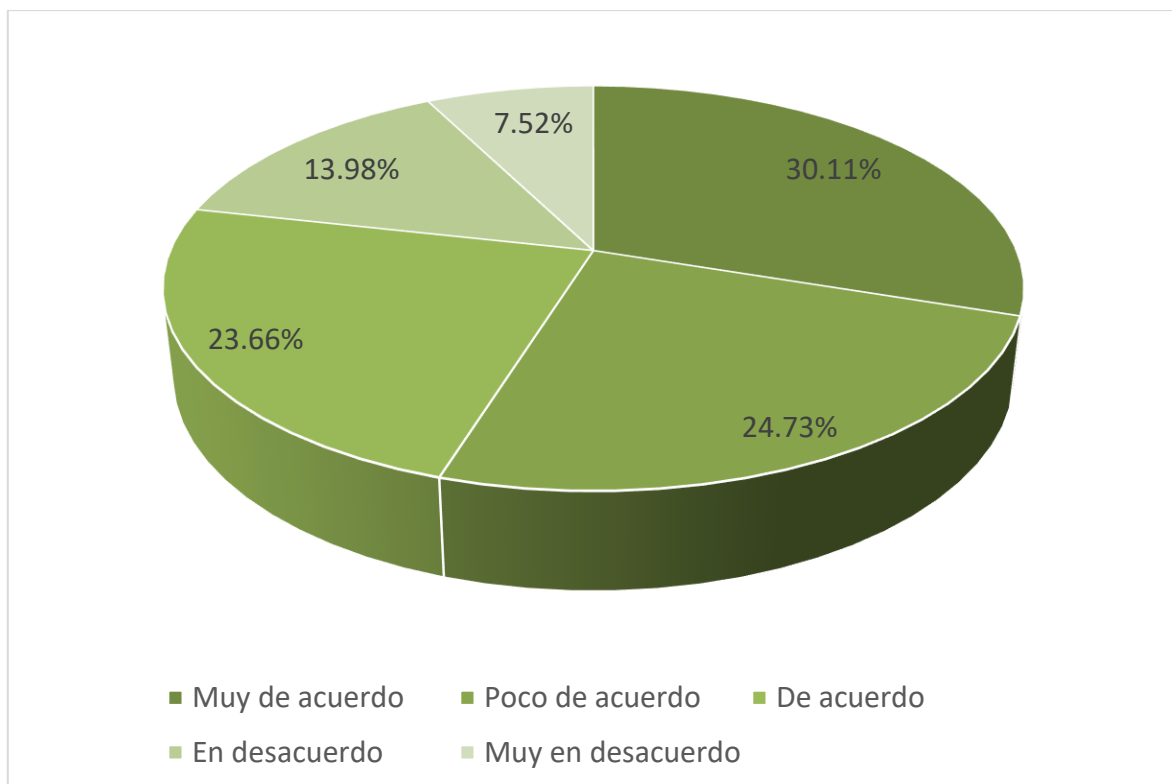

Fuente 6. Planeamiento financiero es importante para la gestión financiera en empresas agroexportadoras del género CAPSICUM del Norte Chico.

INTERPRETACIÓN

En base a lo evidenciado en los hallazgos pertinentes tenemos que el 30.11% se encuentran muy de acuerdo, el 24.73% están poco de acuerdo, el 23.66% respondieron estar de acuerdo, contrariamente el 13.98% consideran se encuentran en desacuerdo y el 7.52% han tomado en cuenta sentirse muy en desacuerdo. Frente a ello se concluye que, la gran parte de los interrogados han afirmado que se sienten completamente de acuerdo que el planeamiento financiero es importante para la gestión financiera en empresas agroexportadoras del género CAPSICUM del Norte Chico.

7. ¿Las estrategias financieras son importantes para la gestión financiera en empresas agroexportadoras del género CAPSICUM del Norte Chico?

Tabla 7

las estrategias financieras son importantes para la gestión financiera en empresas agroexportadoras del género CAPSICUM del Norte Chico.

ALTERNATIVAS	Frecuencia		Frecuencia	
	absoluta	Porcentaje	Relativa (%)	Relativa acumulada (%)
a. Muy de acuerdo	29	31.18	31.18	31.18
b. Poco de acuerdo	24	25.80	25.81	56.99
c. De acuerdo	20	21.50	21.51	78.50
d. En desacuerdo	11	11.82	11.83	90.33
e. Muy en desacuerdo	09	9.67	9.67	100.00
TOTAL	93	99.98	100.00	

Nota: El investigador mismo realizo la estructuración



Figura 7. Estrategias financieras son importantes para la gestión financiera en empresas agroexportadoras del género CAPSICUM del Norte Chico.

INTERPRETACIÓN

El 31.18% respondieron estar muy de acuerdo, un 25.81% expresaron estar poco de acuerdo, el 21.51% reconocieron estar de acuerdo; pero adversamente un 11.83% revelaron estar en desacuerdo un 9.67% que expresaron estar muy en desacuerdo. En consecuencia, la gran parte de interrogados afirmaron sentirse completamente de acuerdo las estrategias financieras son importantes para la gestión financiera en empresas agroexportadoras del género CAPSICUM del Norte Chico.

8. ¿La detección de riesgos financieros es importante para gestión financiera en empresas agroexportadoras del género CAPSICUM del Norte Chico?

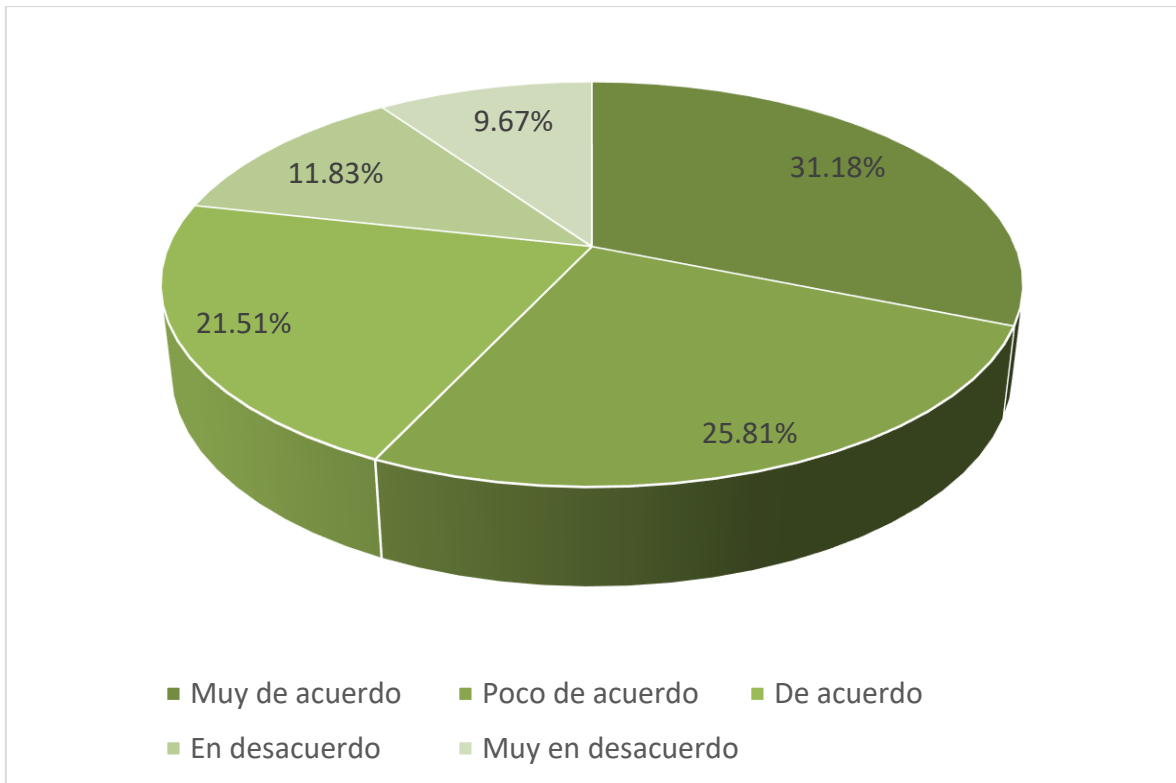
Tabla 8

La detección de riesgos financieros es importante para gestión financiera en empresas agroexportadoras del género CAPSICUM del Norte Chico.

ALTERNATIVAS	Frecuencia		Frecuencia	
	absoluta	Porcentaje	Relativa (%)	Relativa acumulada (%)
a. Muy de acuerdo	33	35.48	35.48	35.48
b. Poco de acuerdo	22	23.65	23.66	59.14
c. De acuerdo	19	20.43	20.43	79.57
d. En desacuerdo	13	13.97	13.98	93.55
e. Muy en desacuerdo	06	6.45	6.45	100.00
TOTAL	93	99.98	100.00	

Nota: El investigador mismo realizo la estructuración



Figura 8. Detección de riesgos financieros es importante para gestión financiera en empresas agroexportadoras del género CAPSICUM del Norte Chico.

INTERPRETACIÓN

Consecuentemente, se evidencia que el 35.48% de interrogados, han afirmado sentirse muy de acuerdo, el 23.66% han asegurado encontrarse poco de acuerdo, así el 20.43% han sostenido sentirse de acuerdo; en opinión contraria fue de un 13.98% quienes afirmaron estar en desacuerdo y el 6.45% confirmaron muy en desacuerdo. Sin embargo, gran parte de los interrogados respondieron encontrarse completamente de acuerdo sobre la interrogante que, la detección de riesgos financieros es importante para gestión financiera en empresas agroexportadoras del género CAPSICUM del Norte Chico.

9. ¿La toma de decisiones es importante para la gestión financiera en empresas agroexportadoras del género CAPSICUM del Norte Chico?

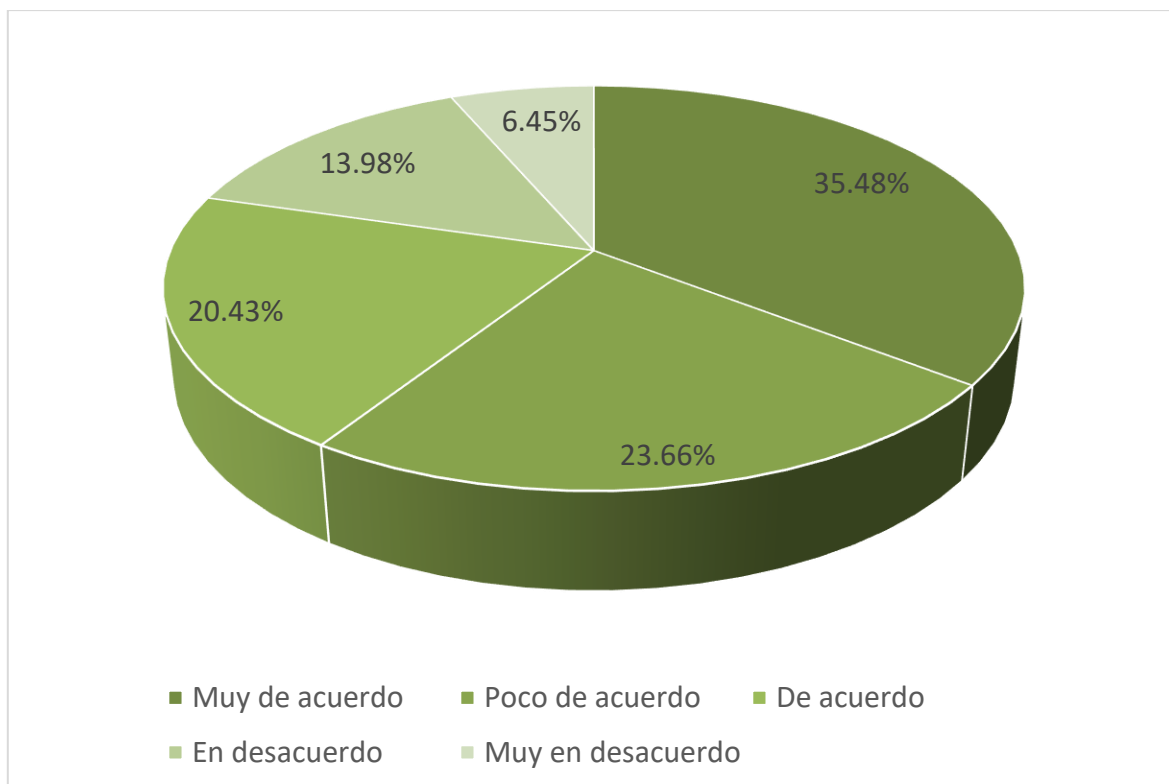
Tabla 9

Toma de decisiones es importante para la gestión financiera en empresas agroexportadoras del género CAPSICUM del Norte Chico.

ALTERNATIVAS	Frecuencia		Frecuencia	
	absoluta	Porcentaje	Relativa (%)	Relativa acumulada (%)
a. Muy de acuerdo	33	35.48	35.48	35.48
b. Poco de acuerdo	22	23.65	23.66	59.14
c. De acuerdo	19	20.43	20.43	79.57
d. En desacuerdo	11	11.82	11.83	91.40
e. Muy en desacuerdo	08	8.60	8.60	100.00
TOTAL	93	99.98	100.00	

Nota: El investigador mismo realizo la estructuración



Figura 9. Toma de decisiones es importante para la gestión financiera en empresas agroexportadoras del género CAPSICUM del Norte Chico.

INTERPRETACIÓN

De acuerdo con lo evidenciado tenemos que el 35.48% han asegurado sentirse muy de acuerdo, el 23.66% sentirse poco de acuerdo; el 20.43% enunciaron estar de acuerdo, sin embargo, el 11.83% expresaron estar en desacuerdo y un 8.60% enunciaron estar muy en desacuerdo.

En consecuencia, se evidencia que la gran parte de los interrogados han afirmado estar muy de acuerdo que la toma de decisiones es importante para la gestión financiera en empresas agroexportadoras del género CAPSICUM del Norte Chico.

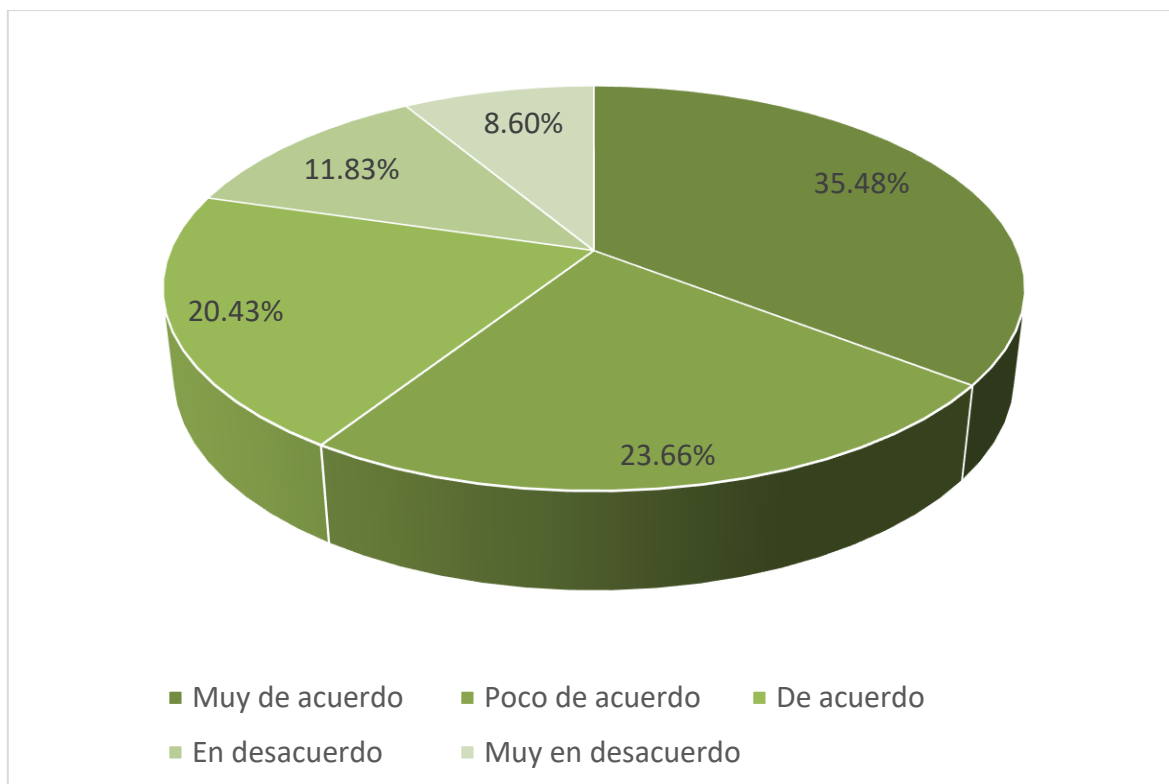
10. ¿La gestión financiera se mejora con el departamento de auditoria en empresas agroexportadoras del género CAPSICUM del Norte Chico?

Tabla 10

La gestión financiera se mejora con el departamento de auditoria en empresas agroexportadoras del género CAPSICUM del Norte Chico.

ALTERNATIVAS	Frecuencia		Frecuencia	
	absoluta	Porcentaje	Relativa (%)	Frecuencia Relativa acumulada (%)
a. Muy de acuerdo	64	68.81	68.82	68.82
b. Poco de acuerdo	10	10.75	10.75	79.57
c. De acuerdo	11	11.82	11.83	91.40
d. En desacuerdo	05	5.37	5.38	96.78
e. Muy en desacuerdo	03	3.22	3.22	100.00
TOTAL	93	99.98	100.00	

Nota: El investigador mismo realizo la estructuración



Figura 10. Gestión financiera se mejora con departamento de auditoria en empresas agroexportadoras del género CAPSICUM del Norte Chico.

INTERPRETACIÓN

De conformidad a lo evidenciado tenemos que el 68.82% se encuentra muy de acuerdo, el 10.75% poco de acuerdo, un 11.83% de acuerdo, inversamente el 5.38% está en desacuerdo y el 3.22% manifestaron estar muy en desacuerdo. Pese a ello la gran parte de interrogados han afirmado sentirse muy de acuerdo en que la gestión financiera se mejora con el departamento de auditoria en empresas agroexportadoras del género CAPSICUM del Norte Chico.

4.2. CONTRASTACION DE HIPÓTESIS

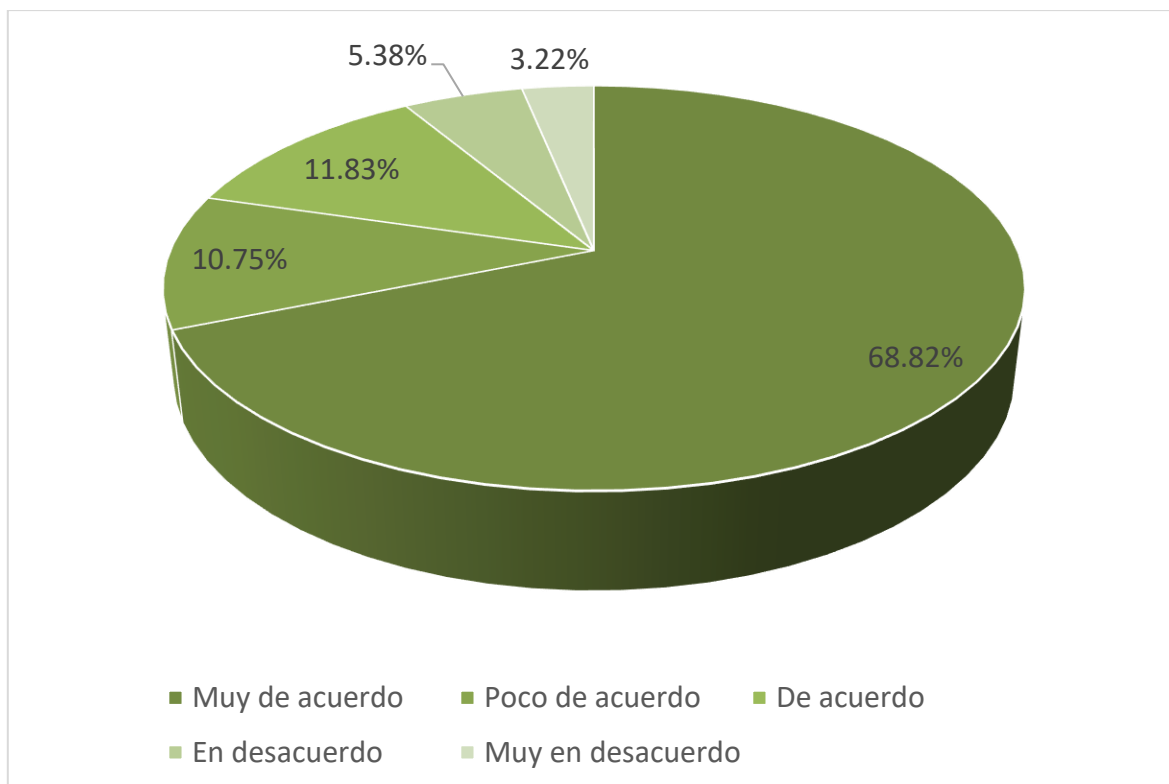
HIPÓTESIS GENERAL:

H₀: Implementación del departamento de auditoría, no es herramienta importante para la gestión financiera en empresas agroexportadoras del género CAPSICUM en Norte Chico 2022.

H₁: Implementación del departamento de auditoría, es herramienta importante para gestión financiera en empresas agroexportadoras del género CAPSICUM en Norte Chico 2022.

Tabla 11

La implementación del departamento de auditoría, es herramienta importante para la gestión financiera en empresas agroexportadoras del género CAPSICUM en Norte Chico 2022.

	Muy de acuerdo	Poco de acuerdo	De acuerdo	En desacuerdo	Muy en desacuerdo	TOTAL
a. Muy de acuerdo	28	6	2	1	1	38
b. Poco de acuerdo	6	1	10	3	2	22
c. De acuerdo	2	10	6	1	1	20
d. En desacuerdo	1	3	1	1	1	7
e. Muy en desacuerdo	1	2	1	1	1	6
TOTAL	38	22	20	7	6	93

Nota: El investigador mismo realizo la estructuración

1. - Estadísticamente para ensayo:

$$p(f) = \frac{(a+b)!(c+d)!(a+c)!(b+d)!}{n!a!b!c!d!}$$

2.- Nivel de error ideal I: $\alpha = 0.05$.

3.- Sistematización de forma estadística para prueba: El dispersar su procedimiento obtenemos:

$$p(f) = \frac{(34)!(7)!(34)!(7)!}{93!28!6!6!1!}$$
$$= 0.60E-106$$

4.- Destreza computacional: Transmitido un $0.60E-106 < 0.05$, no acepta **H₀**.



Figura 11. Implementación de departamento de auditoría, es herramienta importante para gestión financiera en empresas agroexportadoras del género CAPSICUM en Norte Chico 2022.

5.- Conclusión: como observamos el $0.60 < 0.05$ rechaza **H₀**. en tal sentido se confirma hipótesis planteada, Implementación de departamento de auditoría, es herramienta importante para la gestión financiera en empresas agroexportadoras del género CAPSICUM del Norte Chico 2022.

HIPÓTESIS ESPECIFICA A:

H₀: El planeamiento de auditoría, no es una herramienta que permite realizar el planeamiento financiera en empresas agroexportadoras del género CAPSICUM del Norte Chico.

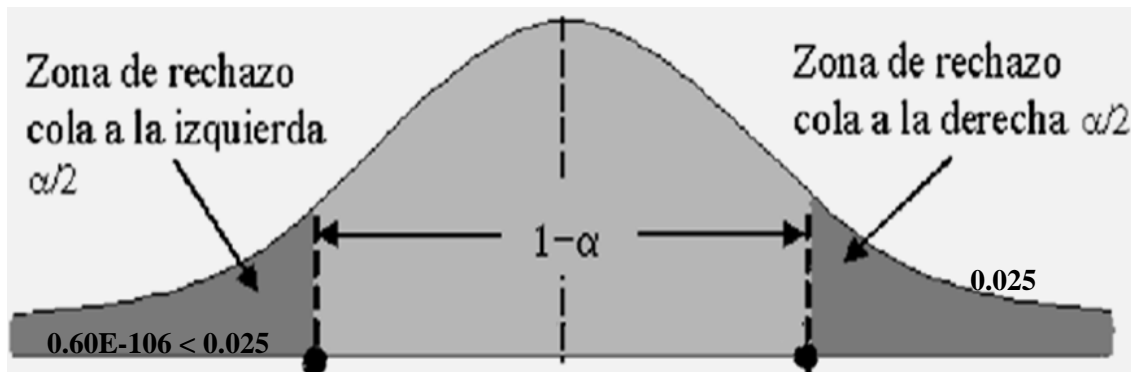
H₁: El planeamiento de auditoria es una herramienta que permite realizar el planeamiento financiera en empresas agroexportadoras del género CAPSICUM del Norte Chico.

Tabla 12

El planeamiento de auditoria es una herramienta que permite realizar el planeamiento financiero en empresas agroexportadoras del género CAPSICUM del Norte Chico.

	Muy de acuerdo	Poco de acuerdo	De acuerdo	En desacuerdo	Muy en desacuerdo	TOTAL
a. Muy de acuerdo	24	5	5	1	1	36
b. Poco de acuerdo	5	1	10	3	2	21
c. De acuerdo	5	10	6	1	1	23
d. En desacuerdo	1	3	1	1	1	7
e. Muy en desacuerdo	1	2	1	1	1	6
TOTAL	36	21	23	7	6	93

Nota: El investigador mismo realizo la estructuración

1. - Estadística para ensayo:

$$p(f) = \frac{(a+b)!(c+d)!(a+c)!(b+d)!}{n!a!b!c!d!}$$

2.- **Grado de importancia error ideal I:** $\alpha = 0.05$.

3.- **Automatización estadística para ensayo:** El dispersando técnicas tenemos:

$$p(f) = \frac{(29)! (6)! (29)! (6)!}{93! 24! 5! 5! 1!}$$
$$= 0.54E-106$$

4.- **Habilidad computacional:** Entregado un $0.54E-106 < 0.05$, no admite **Ho**.



Figura 12. El planeamiento de auditoria es una herramienta que permite realizar el planeamiento financiero en empresas agroexportadoras del género CAPSICUM

5.- **Conclusión:** Cuando $0.54 < 0.05$, permite el rechazo H_0 . Por tal motivo se concluye que, el planeamiento de auditoria es una herramienta que permite realizar el planeamiento financiero en empresas agroexportadoras del género CAPSICUM del Norte Chico.

HIPÓTESIS ESPECIFICA B:

H₀: Las técnicas de auditoría, no es una herramienta que ayuda a desarrollar la estrategia financiera en empresas agroexportadoras del género CAPSICUM del Norte Chico.

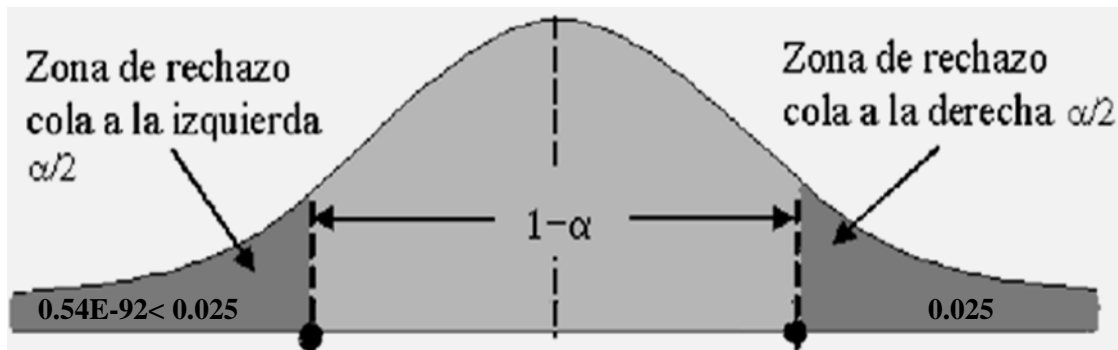
H₁: Las técnicas de auditoria es una herramienta que ayuda a desarrollar la estrategia financiera en empresas agroexportadoras del género CAPSICUM del Norte Chico.

Tabla 13

Las técnicas de auditoria es una herramienta que ayuda a desarrollar la estrategia financiera en empresas agroexportadoras del género CAPSICUM del Norte Chico.

	Muy de acuerdo	Poco de acuerdo	De acuerdo	En desacuerdo	Muy en desacuerdo	TOTAL
a. Muy de acuerdo	27	4	1	1	1	34
b. Poco de acuerdo	4	1	10	4	2	21
c. De acuerdo	1	10	8	2	1	22
d. En desacuerdo	1	4	2	2	1	10
e. Muy en desacuerdo	1	2	1	1	1	6
TOTAL	34	21	22	10	6	93

Nota: El investigador mismo realizo la estructuración.

1. - Estadísticamente para reconocimiento:

$$p(f) = \frac{(a+b)!(c+d)!(a+c)!(b+d)!}{n!a!b!c!d!}$$

2.- Nivel de falla ideal I: $\alpha = 0.05$.

3.- Procesamiento de datos de manera estadística: El desplegar su método obtenemos:

$$p(f) = \frac{(31)! (5)! (31)! (5)!}{93! 27! 4! 4! 1!}$$

$$= 0.59E-92$$

4.- Habilidad computacional: Entregado un $0.59E-106 < 0.05$, no acepta **H₀**.



Figura 13. Las técnicas de auditoría es una herramienta que ayuda a desarrollar la estrategia financiera en empresas agroexportadoras del género CAPSICUM del Norte Chico.

5.- Conclusión: En tanto se aprecia que $0.59 < 0.05$, por consiguiente, es rechazada **H₀**. Por tal motivo se ratifica propuesta, las técnicas de auditoría es una herramienta que ayuda a desarrollar la estrategia financiera en empresas agroexportadoras del género CAPSICUM del Norte Chico.

HIPÓTESIS ESPECIFICA C:

H₀: La ejecución de auditoría, no es una herramienta que permite identificar los riesgos financieros en empresas agroexportadoras del género CAPSICUM del Norte Chico.

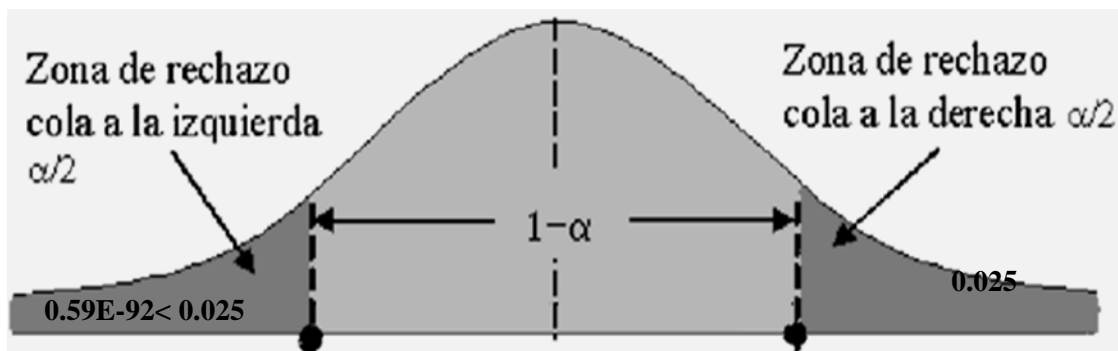
H₁: La ejecución de auditoría es una herramienta que permite identificar los riesgos financieros en empresas agroexportadoras del género CAPSICUM del Norte Chico.

Tabla 14

La ejecución de auditoría, es una herramienta que permite identificar los riesgos financieros en empresas agroexportadoras del género CAPSICUM del Norte Chico.

	Muy de acuerdo	Poco de acuerdo	De acuerdo	En desacuerdo	Muy en desacuerdo	TOTAL
a. Muy de acuerdo	24	3	2	1	1	31
b. Poco de acuerdo	3	1	8	5	3	20
c. De acuerdo	2	8	10	2	2	24
d. En desacuerdo	1	5	2	1	1	10
e. Muy en desacuerdo	1	3	2	1	1	8
TOTAL	31	20	24	10	8	80

Nota: El investigador mismo realizo la estructuración

1. - Estadísticamente para ensayo:

$$p(f) = \frac{(a+b)!(c+d)!(a+c)!(b+d)!}{n!a!b!c!d!}$$

2.- Nivel de significancia ideal I: $\alpha = 0.05$.

3.- **Computo de manera estadística para ensayo:** El desplegando su método obtenemos:

$$p(f) = \frac{(27)!(4)!(27)!(4)!}{93!24!3!3!1!}$$

$$= 0.58E-108$$

4.- Habilidad computacional: Entregado un $0.58E-106 < 0.05$, no acepta **H₀**.



Figura 14. Ejecución de auditoría es una herramienta que permite identificar los riesgos financieros en empresas agroexportadoras del género CAPSICUM.

5.- Conclusión: En tanto $0.58 < 0.05$, es rechazada **H₀**. Motivo por el cual ha concluido que, la ejecución de auditoría, es una herramienta que permite identificar los riesgos financieros en empresas agroexportadoras del género CAPSICUM del Norte Chico.

HIPÓTESIS ESPECIFICA D:

H₀: El informe de auditoría, no es una herramienta que ayuda en la toma de decisiones en empresas agroexportadoras del género CAPSICUM del Norte Chico.

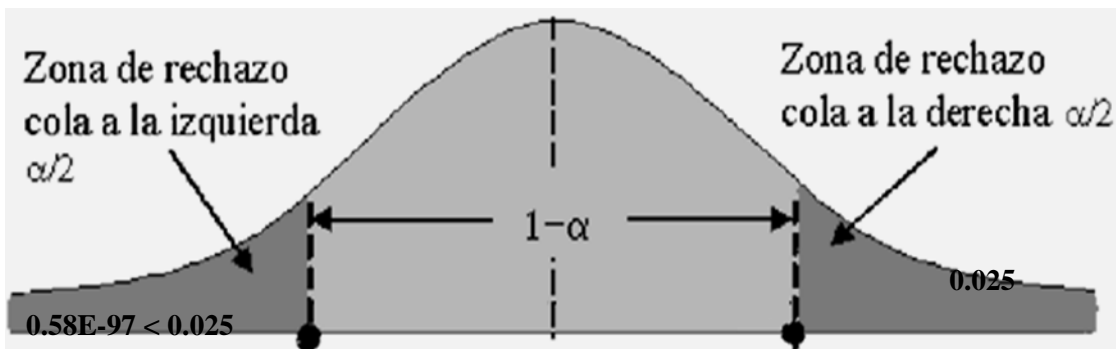
H₁: El informe de auditoría es una herramienta que ayuda en la toma de decisiones en empresas agroexportadoras del género CAPSICUM del Norte Chico.

Tabla 15

El informe de auditoría es una herramienta que ayuda en la toma de decisiones en empresas agroexportadoras del género CAPSICUM del Norte Chico.

	Muy de acuerdo	Poco de acuerdo	De acuerdo	En desacuerdo	Muy en desacuerdo	TOTAL
a. Muy de acuerdo	58	5	1	1	0	65
b. Poco de acuerdo	5	1	3	1	1	11
c. De acuerdo	1	3	2	1	1	8
d. En desacuerdo	1	1	1	1	1	5
e. Muy en desacuerdo	0	1	1	1	1	4
TOTAL	65	11	8	5	4	93

Nota: El investigador mismo realizo la estructuración

1. - Estadísticamente para ensayo:

$$p(f) = \frac{(a+b)!(c+d)!(a+c)!(b+d)!}{n!a!b!c!d!}$$

2.- Nivel de significancia ideal I: $\alpha = 0.05$.

3.- **Computo de manera estadística para ensayo:** El desplegando su método obtenemos:

$$p(f) = \frac{(63)! (6)! (63)! (6)!}{93! 58! 5! 5! 1!}$$

$$= 0.94E-108$$

4.- Habilidad computacional: Entregado un $0.94E-106 < 0.05$, no acepta H_0 .



Figura 14 Informe de auditoría es una herramienta que ayuda en la toma de decisiones en empresas agroexportadoras del género CAPSICUM.

5.- Conclusión: En tanto $0.94 < 0.05$, es rechazada H_0 . Motivo por el cual ha concluido que, el informe de auditoría es una herramienta que ayuda en la toma de decisiones en empresas agroexportadoras del género CAPSICUM del Norte Chico.

CAPÍTULO V

DISCUSIÓN

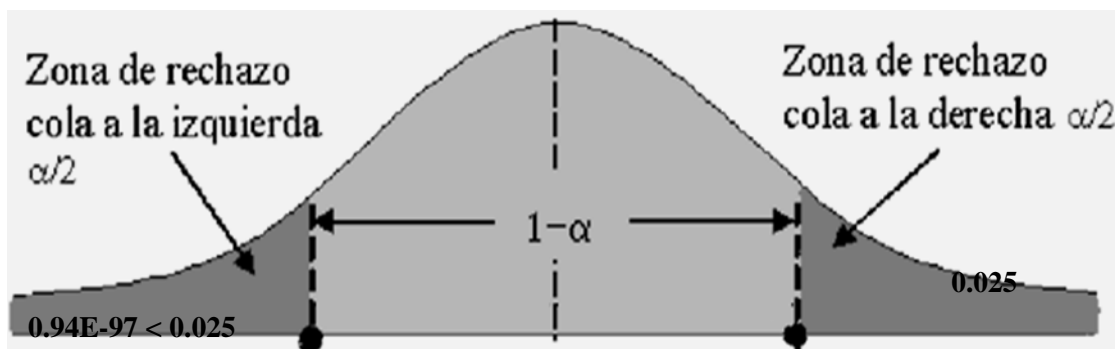
5.1 Discusión de resultados

Con relación a los problemas identificados, y en la aplicación de la metodología científica se concluye que la implementación del departamento de auditoría permite mejorar la gestión financiera en las empresas agroexportadoras del género CAPSICUM en el Norte Chico de la Región Lima, situación que se sustenta cuando, Cabrera, K (2023) de Guayaquil – Ecuador. Precisa: la delineación de un departamento de auditoría con la finalidad de mejorar el sistema de control y desempeño de gestión financiera su actividad económica. Situación que ratifica lo señalado por Torrez, M. (2021) cuando precisa: la importancia que implica mejorar la gestión económica, con la presencia del departamento de auditoría, ya que permite realizar los controles de gestión y asesorar a la alta dirección de la compañía. En ese contexto Tarazona, C. (2023) manifiesta: Auditoría interna se relaciona con la rentabilidad en compañía, por lo que es importante contar con un área de auditoría en las empresas con la finalidad de mejorar sus controles a fin de prevenir posibles fraudes. así mismo se confirma cuando Manrique (2019) mencionaba: el área de auditoría realiza el proceso sistemático que permitan medir el nivel de riesgo de la entidad y prevenir futuras debilidades, con el apoyo de la

ata dirección. Es necesario mencionar que Cevallos, Moreno & Chavez (2018) señalaban: las compañías para obtener certificado de calidad en el mercado requieren de contar con un departamento de auditoría que permita realizar dicho cumplimiento. Como podemos observar la revisión de diversos especialistas en el contexto de la función que asume un departamento de auditoría, efectivamente ayuda auditoria, como en el descrito, que efectivamente las empresas exportadoras, adicionalmente a dicha labor, desarrollan actividades de producción agrícola de manera que dado a las diversas actividades que desarrollan, es importante la implementación del departamento de auditoría, para lo cual los inversionistas y Directorio de las empresas deberán de priorizar la implementación del departamento de auditoría, para que cumpla las funciones de apoyo en la gestión de riesgos, la prevención de fraudes, orientados al crecimiento y desarrollo de las compañías.

CAPÍTULO VI

CONCLUSIONES Y RECOMENDACIONES

6.1 Conclusiones:

1. Producto de lo evidenciado en los respectivos hallazgos y puesta a prueba en la comparación de hipótesis general, se ha concluido al respecto que la implementación del departamento de auditoria es una herramienta de singular importancia para la gestión financiera en empresas agroexportadoras del género CAPSICUM del Norte Chico 2022.
2. Realizada la contrastación a las hipótesis específicas, con las contrastaciones aplicadas a la muestra, se ratifica que, el planeamiento de auditoria es una herramienta que permite realizar el planeamiento financiero en empresas agroexportadoras del género CAPSICUM del Norte Chico 2022.
3. Producto del análisis de la data obtenida de la unidad de análisis, y comparada con la propuesta inicial se confirma que, las técnicas de auditoria es una herramienta que ayuda a desarrollar la estrategia financiera en empresas agroexportadoras del género CAPSICUM del Norte Chico 2022.
4. En referencia a la comparación de la propuesta y resultado de su contrastación se logra concluir, ratificar que, la ejecución de auditoria es una herramienta que permite identificar los riesgos financieros en empresas agroexportadoras del género CAPSICUM del Norte Chico 2022.

5. En referencia a la comparación de la propuesta y resultado de su contrastación se logra concluir, ratificar que, el informe de auditoría es una herramienta que ayuda en la toma de decisiones en empresas agroexportadoras del género CAPSICUM del Norte Chico 2022.

6.2 Recomendaciones:

- 1.** Inversionistas, directorio, así como profesionales deberán de desarrollar acciones orientadas a la implementación del departamento de auditoría, considerando que es una herramienta de suma importancia para mejorar la gestión financiera en empresas agroexportadoras del género CAPSICUM en Norte Chico.
- 2.** La Gerencia de la compañía con el apoyo del área respectiva, deberán de considerar las acciones pertinentes para el desarrollo de la auditoría como el planeamiento, teniendo en cuenta que es una fase de suma importancia para su realización además que permite realizar el planeamiento financiero en empresas agroexportadoras del género CAPSICUM en Norte Chico.
- 3.** El departamento de auditoría con el apoyo técnico y su personal especializado deberá de considerar la aplicación de las técnicas y herramientas de auditoría que son acciones que realiza la auditoría en el trabajo de campo, considerando que ello apoya a desarrollar la estrategia financiera en empresas agroexportadoras del género CAPSICUM en Norte Chico.
- 4.** El directorio con el apoyo de gerencia deberá de verificar y apoyar la labor del trabajo auditor, por lo que toda ejecución de auditorio aplique las herramientas necesarias ya que permiten la identificación de los riesgos económicos como financieros en empresas agroexportadoras del género CAPSICUM en Norte

Chico.

5. El directorio como gerencia general, y las áreas pertinentes deberán de asumir la lectura y análisis del informe de auditoría considerando que dicho documento es una herramienta de suma importancia en la medida que permite revisar las recomendaciones para su implementación orientada a la mejora de gestión y ayuda en la toma de decisiones en compañías agroexportadoras del género CAPSICUM del Norte Chico.

CAPITULO VII

REFERENCIAS

7.1 Bibliografía

- Agüero, E. (2021) su tesis: “*Los proyectos de inversión privada y las fuentes de financiamiento para las micros y pequeñas empresas de la provincia de Huaura,*”
- Andrade, A. (2017). *Ratios o razones financieras. asesoría contable*, 305.
[https://repositorioacademico.upc.edu.pe/bitstream/handle/10757/622323/art %c3%adculo](https://repositorioacademico.upc.edu.pe/bitstream/handle/10757/622323/art%c3%adculo)
- Carrión, H., Mendoza, M. y Vera, C. (2018). *Importancia de la auditoría interna para el perfeccionamiento de los niveles eficiencia y calidad en las empresas.* Dominio de las Ciencias. 3(2). 908-920.
<http://dominiodelasciencias.com/ojs/index.php/es/index>
- Cabrera, K. y Vera, A. (2023) “*Diseño de departamento de auditoría interna para la empresa Krause negocios SA*” Universidad de Guayaquil Ecuador.
- Cevallos, D., Moreno, C., & Chavez, Á. (2018). *La auditoría interna como herramienta efectiva para la prevención de fraudes de las empresas familiares.* Revista científica de la Universidad de Cienfuegos.
- Díaz, J. (Julio de 2018). *La auditoría Interna y su incidencia en el cumplimiento de normas tributarias y contables.* pág. 9.
- Fajardo, M., & Soto, C. (2017). *Gestión financiera empresarial. Machala: UTMACH*
- Frías, J., (2019). *La Auditoría Interna y las decisiones financieras en las*

Cooperativas de ahorro y crédito del segmento uno del Cantón Ambato.

<https://repositorio.uta.edu.ec/handle/123456789/29137>

Manrique, J. (2019). *Introducción a la Auditoría*. Editado por Universidad Católica los Ángeles de Chimbote.

Palacios, A., Tavares, A. & Alay, D. (2022). Incidencia de la Administración Financiera en el Desarrollo de las Mipymes del Cantón Jipijapa. *Dominio de las Ciencias*, 8(1), 346-360. <http://dx.doi.org/10.23857/dc.v8i1.2575>

Real Academia Española. (2014). *Diccionario de la lengua española*. Barcelona: Espasa Libros.

Rojas, J. , Pelegrín, A., & Basulto, M. (2018). *Enfoques teóricos para la evaluación de la eficiencia y eficacia en el primer nivel de atención médica de los servicios de salud del sector público*.

Santana, P. (2019). *La Auditoría Interna como herramienta de Gestión de las organizaciones públicas del Cantón Vinces*. Revista Eumednet.

Tarazona, C. (2023) tesis: “Auditoría interna su relación con la rentabilidad en empresa fabricante de productos químicos industriales Lima”.

Ucha, F. (Julio de 2015). Definición ABC. Obtenido de <https://www.definicionabc.com/negocios/gestion-de-ventas.php>

Westreicher, G. (16 de Abril de 2020). Gestión Financiera. (G. Westreicher, Ed.) Economipedia, 01. <https://economipedia.com/definiciones/gestion-financiera.html>

Zambrano-García, M. y Carreño-Arteaga, N. (2020). *Auditoría interna y su impacto en la toma de decisiones en la Cooperativa de Ahorro y Crédito 15 de abril, periodo 2020*. Polo del conocimiento. 7(5). <file:///C:/Users/ingmi/Downloads/3955-20964-1-PB.pdf>

Zurita, A. (2021). Auditoría Interna y su incidencia en la Rentabilidad de la empresa Gold Gym SAC, Surco-2019.

<http://repositorio.ulasamericas.edu.pe/handle/upa/1411>

Anexos

La presente técnica que se presenta es el Cuestionario correspondiente al trabajo de investigación denominado: *IMPLEMENTACIÓN DEL DEPARTAMENTO DE AUDITORÍA, HERRAMIENTA DE GESTIÓN FINANCIERA EN EMPRESAS AGROEXPORTADORAS DEL GÉNERO CAPSICUM NORTE CHICO 2022*, con relación a dicho trabajo se pide que tenga a bien marcar con un aspa (X) la alternativa que según su criterio conteste la pregunta que se formula. Se agradece de antemano por su colaboración.

1. ¿Considera usted que el planeamiento de auditoria es importante para la gestión en empresas agroexportadoras del género CAPSICUM del Norte Chico?
 - a. Muy de acuerdo ()
 - b. Poco de acuerdo ()
 - c. De acuerdo ()
 - d. En desacuerdo ()
 - e. Muy en desacuerdo ()

2. ¿En su opinión la aplicación de técnicas de auditoria será importante para la gestión en empresas agroexportadoras del género CAPSICUM del Norte Chico?
 - a. Muy de acuerdo ()
 - b. Poco de acuerdo ()
 - c. De acuerdo ()

d. En desacuerdo ()

e. Muy en desacuerdo ()

3. ¿Considera usted que la ejecución de auditoría será importante para la gestión en empresas agroexportadoras del género CAPSICUM del Norte Chico?

a. Muy de acuerdo ()

b. Poco de acuerdo ()

c. De acuerdo ()

d. En desacuerdo ()

e. Muy en desacuerdo ()

4. ¿En su opinión considera que la presentación del informe de auditoría es importante para la gestión en empresas agroexportadoras del género CAPSICUM del Norte Chico?

a. Muy de acuerdo ()

b. Poco de acuerdo ()

c. De acuerdo ()

d. En desacuerdo ()

e. Muy en desacuerdo ()

5. ¿De qué manera la implementación del departamento de auditoría es una herramienta para la gestión en empresas agroexportadoras del género CAPSICUM del Norte Chico?

- a. Muy de acuerdo ()
- b. Poco de acuerdo ()
- c. De acuerdo ()
- d. En desacuerdo ()
- e. Muy en desacuerdo ()

6. ¿Considera usted que el planeamiento financiero es importante para la gestión financiera en empresas agroexportadoras del género CAPSICUM del Norte Chico?

- a. Muy de acuerdo ()
- b. Poco de acuerdo ()
- c. De acuerdo ()
- d. En desacuerdo ()
- e. Muy en desacuerdo ()

7. ¿Considera Usted que las estrategias financieras son importantes para la gestión financiera en empresas agroexportadoras del género CAPSICUM del Norte Chico?

- a. Muy de acuerdo ()
- b. Poco de acuerdo ()

c. De acuerdo ()

d. En desacuerdo ()

e. Muy en desacuerdo ()

8. ¿En qué medida la detección de riesgos financieros es importante para gestión financiera en empresas agroexportadoras del género CAPSICUM del Norte Chico?

a. Muy de acuerdo ()

b. Poco de acuerdo ()

c. De acuerdo ()

d. En desacuerdo ()

e. Muy en desacuerdo ()

9. ¿Considera Usted que la toma de decisiones es importante para la gestión financiera en empresas agroexportadoras del género CAPSICUM del Norte Chico?

a. Muy de acuerdo ()

b. Poco de acuerdo ()

c. De acuerdo ()

d. En desacuerdo ()

e. Muy en desacuerdo ()

10. ¿Considera usted que la gestión financiera se mejora con el departamento de auditoría en empresas agroexportadoras del género CAPSICUM del Norte Chico?

- a.** Muy de acuerdo ()
- b.** Poco de acuerdo ()
- c.** De acuerdo ()
- d.** En desacuerdo ()
- e.** Muy en desacuerdo ()

Muchas gracias por su participación y apoyo

DR. MIGUEL ANGEL SUAREZ ALMEIRA

ASESOR

Dr. TEODORICO ANGEL VILLANUEVA RODRIGUEZ

PESIDENTE

M (o) MANUEL AUGUSTO RODRIGUEZ RAMIREZ

SECRETARIO

Dr. JORGE MARTIN ROMERO QUICHIZ

VOCAL