



Universidad Nacional José Faustino Sánchez Carrión

**Facultad de Ciencias Económicas, Contables y Financieras
Escuela Profesional de Ciencias Contables y Financieras**

**La contabilidad de gestión y su relación en el cumplimiento tributario en empresas constructoras de la
Provincia de Huaura 2022**

Tesis

Para optar el Título Profesional de Contador Público

Autores

**Roger Jair Matias Perez
Ariana Melissa Retuerto Gonzales**

Asesor

Dr. Cpcc. Pedro Gustavo Castro Burgos

Huacho – Perú

2024



Reconocimiento - No Comercial – Sin Derivadas - Sin restricciones adicionales

<https://creativecommons.org/licenses/by-nc-nd/4.0/>

Reconocimiento: Debe otorgar el crédito correspondiente, proporcionar un enlace a la licencia e indicar si se realizaron cambios. Puede hacerlo de cualquier manera razonable, pero no de ninguna manera que sugiera que el licenciante lo respalda a usted o su uso. **No Comercial:** No puede utilizar el material con fines comerciales. **Sin Derivadas:** Si remezcla, transforma o construye sobre el material, no puede distribuir el material modificado. **Sin restricciones adicionales:** No puede aplicar términos legales o medidas tecnológicas que restrinjan legalmente a otros de hacer cualquier cosa que permita la licencia.



UNIVERSIDAD NACIONAL JOSÉ FAUSTINO SÁNCHEZ CARRIÓN

LICENCIADA

(Resolución de Consejo Directivo N° 012-2020-SUNEDU/CD de fecha 27/01/2020)

Indicar nombre de la Facultad/Escuela o Escuela de Posgrado

METADATOS

DATOS DEL AUTOR (ES):

APELLIDOS Y NOMBRES	DNI	FECHA DE SUSTENTACIÓN
Matias Perez, Roger Jair	71520819	02-11-23
Retuerto Gonzales, Ariana Melissa	72560275	02-11-23

DATOS DEL ASESOR:

APELLIDOS Y NOMBRES	DNI	CÓDIGO ORCID
Castro Burgos, Pedro Gustavo	09474845	0000-0002-4117-1952

DATOS DE LOS MIEMBROS DE JURADOS – PREGRADO/POSGRADO-MAESTRÍA- DOCTORADO:

APELLIDOS Y NOMBRES	DNI	CODIGO ORCID
Lino Torero, Yessica Yulissa	15738338	0000-0003-4794-2647
Oyola Diaz, Marco Liborio	15687894	0000-0002-9523-0890
Romero Quichiz, Jorge Martin	40501389	0000-0002-5175-1053

LA CONTABILIDAD DE GESTIÓN Y SU RELACIÓN EN EL CUMPLIMIENTO TRIBUTARIO EN EMPRESAS CONSTRUCTORAS DE LA PROVINCIA DE HUAURA 2022"

INFORME DE ORIGINALIDAD

18%

INDICE DE SIMILITUD

17%

FUENTES DE INTERNET

6%

PUBLICACIONES

8%

TRABAJOS DEL ESTUDIANTE

FUENTES PRIMARIAS

1	repositorio.uss.edu.pe Fuente de Internet	2%
2	Submitted to Universidad Nacional Santiago Antunez de Mayolo Trabajo del estudiante	2%
3	docplayer.es Fuente de Internet	1%
4	repositorio.uncp.edu.pe Fuente de Internet	1%
5	www.coursehero.com Fuente de Internet	1%
6	repositorio.upsjb.edu.pe Fuente de Internet	1%
7	Submitted to Universidad Cesar Vallejo Trabajo del estudiante	1%
8	repositorio.une.edu.pe Fuente de Internet	1%

TESIS

**LA CONTABILIDAD DE GESTIÓN Y SU RELACIÓN EN EL CUMPLIMIENTO
TRIBUTARIO EN EMPRESAS
CONSTRUCTORAS DE LA PROVINCIA DE HUAURA 2022**

JURADO EVALUADOR

**Dr. CPCC YESSICA YULISSA LINO TORERO
PRESIDENTE**

**Dr. CPCC. MARCOS LIBORIO OYOLA DIAZ
SECRETARIO**

**Dr. CPCC. JORGE MARTIN ROMERO QUICHIZ
VOCAL**

DEDICATORIA:

Este trabajo de investigación está dedicado en primer lugar a Dios, por haberme permitido llegar a obtener el Grado Académico más alto para cumplir una de mis metas más importantes de mi vida.

ÍNDICE

DEDICATORIA	iii
ÍNDICE.....	iv
ÍNDICE DE TABLAS	vii
ÍNDICE DE FIGURAS	viii
RESUMEN	ix
ABSTRACT.....	x
INTRODUCCIÓN	xi
CAPITULO I PLANTEAMIENTO DEL PROBLEMA	13
1.1 DESCRIPCIÓN DE LA REALIDAD PROBLEMÁTICA.....	13
1.2 FORMULACIÓN DEL PROBLEMA.....	13
1.2.1 Problema General.....	15
1.2.2 Problemas Específicos	15
1.3 OBJETIVOS DE LA INVESTIGACIÓN.....	16
1.3.1 Objetivo General.....	16
1.3.2 Objetivos Específicos.....	16
1.4 JUSTIFICACIÓN DE LA INVESTIGACIÓN.....	16
1.5 DELIMITACIÓN DEL ESTUDIO.....	17
1.6 VIABILIDAD DEL ESTUDIO	17
CAPITULO II.....	18
MARCO TEÓRICO.....	18
2.1 ANTECEDENTES DE LA INVESTIGACIÓN	18
2.2 BASES TEÓRICAS.....	21
2.2.1 <i>Contabilidad de Gestión</i>	21
2.2.2 Cumplimiento Tributario	24
2.3 BASES FILOSÓFICAS.....	25
2.4 DEFINICIONES CONCEPTUALES	25

2.5 HIPÓTESIS DE INVESTIGACIÓN 	27
2.5.1 Hipótesis General	27
2.5.2 Hipótesis Específica.....	27
2.6 OPERACIONALIZACIÓN DE VARIABLES E INDICADORES	28
CAPITULO III.....	30
METODOLOGÍA.....	30
3.1 DISEÑO METODOLÓGICO	30
3.1.1 Tipo de investigación	30
3.1.2 Enfoque de investigación	30
3.2 POBLACIÓN Y MUESTRA.....	30
3.2.1 Población.....	30
3.2.2 Muestra	30
3.3 TÉCNICAS E INSTRUMENTOS DE RECOLECCIÓN DE DATOS	32
3.3.1 Técnicas por emplear.....	32
3.3.2 Descripción de los instrumentos.....	32
3.4 TÉCNICAS PARA EL PROCESAMIENTO DE LA INFORMACIÓN	33
3.4.1 Técnicas de análisis	33
3.4.2 Técnicas para el procesamiento de datos	34
CAPÍTULO IV.....	35
RESULTADOS.....	35
4.1 ANÁLISIS DE RESULTADOS	35
4.1.1 Proceso contable.....	35
4.1.2 Gestión financiera.....	36
4.2 CONTRASTACIÓN DE HIPÓTESIS.....	50
CAPITULO V.....	60
DISCUSIÓN	60
5.1 DISCUSIÓN DE RESULTADOS	60
CAPITULO VI.....	61

CONCLUSIONES Y RECOMENDACIONES.....	61
6.1 CONCLUSIONES	61
6.2 RECOMENDACIONES	62
CAPITULO VII	64
FUENTES DE INFORMACIÓN.....	64
7.1 FUENTES DOCUMENTALES.....	64
7.2 FUENTES BIBLIOGRÁFICAS	64
7.3 FUENTES ELECTRÓNICAS	65
ANEXO 1: MATRIZ DE CONSISTENCIA	66
” LA CONTABILIDAD DE GESTIÓN Y SU RELACIÓN EN EL CUMPLIMIENTO TRIBUTARIO EN EMPRESAS CONSTRUCTORAS DE LA PROVINCIA DE HUAURA 2022... 66	
ANEXO 2	69
INSTRUMENTOS PARA LA TOMA DE DATOS.....	69

ÍNDICE DE TABLAS

Tabla 1	¿El proceso contable se relaciona en el cumplimiento tributario de las empresas constructoras de la provincia de Huaura?	38
Tabla 2	¿La gestión financiera se relaciona en el cumplimiento tributario de las empresas constructoras de la provincia de Huaura?	39
Tabla 3	¿El procedimiento administrativo se relaciona en el cumplimiento tributario de las empresas constructoras de la provincia de Huaura ?	41
Tabla 4	¿La planificación se relaciona en el cumplimiento tributario de las empresas constructoras de la provincia de Huaura?	42
Tabla 5	¿La contabilidad de gestión es una herramienta que permite cumplir con obligaciones tributarias en empresas constructoras de la provincia de Huaura?	44
Tabla 6	¿El pago mensual se relaciona en el cumplimiento tributario de las empresas constructoras de la provincia de Huaura?	45
Tabla 7	¿La deuda tributaria se relaciona en el cumplimiento tributario de las empresas constructoras de la provincia de Huaura?	47
Tabla 8	¿La presentación periódica se relaciona en el cumplimiento tributario de las empresas constructoras de la provincia de Huaura?	48
Tabla 9	¿El comprobante de pago se relaciona en el cumplimiento tributario de las empresas constructoras de la provincia de Huaura ?	50
Tabla 10	¿El cumplimiento tributario, impacta en la solvencia económica de las empresas constructoras en la Provincia de Huaura ?	51
Tabla 11	Contabilidad de gestión se relaciona significativamente en el cumplimiento tributario de las empresas constructoras en la Provincia Huaura .	53
Tabla 12	El proceso contable se relaciona significativamente en el pago mensual de las empresas constructoras de la Provincia Huaura .	55
Tabla 13	la gestión financiera se relaciona significativamente en las deudas tributarias de las empresas constructoras de la Provincia Huaura.	57
Tabla 14	los procedimientos administrativos se relacionan significativamente en la presentación periódica de las empresas constructoras de la Provincia Huaura	59
Tabla 15	la planificación se relaciona significativamente en el comprobante de pago de las empresas constructoras de la Provincia Huaura	61

ÍNDICE DE FIGURAS

Figura 1	El proceso contable se relaciona en el cumplimiento tributario de las empresas constructoras de la provincia de Huaura?	36
Figura 2	¿La gestión financiera se relaciona en el cumplimiento tributario de las empresas constructoras de la provincia de Huaura?	38
Figura 3	¿El procedimiento administrativo se relaciona en el cumplimiento tributario de las empresas constructoras de la provincia de Huaura ?	39
Figura 4	¿La planificación se relaciona en el cumplimiento tributario de las empresas constructoras de la provincia de Huaura?	41
Figura 5	¿La contabilidad de gestión es una herramienta que permite cumplir con obligaciones tributarias en empresas constructoras de la provincia de Huaura?	42
Figura 6	¿El pago mensual se relaciona en el cumplimiento tributario de las empresas constructoras de la provincia de Huaura?	44
Figura 7	¿La deuda tributaria se relaciona en el cumplimiento tributario de las empresas constructoras de la provincia de Huaura?	45
Figura 8	¿La presentación periódica se relaciona en el cumplimiento tributario de las empresas constructoras de la provincia de Huaura?	47
Figura 9	¿El comprobante de pago se relaciona en el cumplimiento tributario de las empresas constructoras de la provincia de Huaura ?	48
Figura 10	¿El cumplimiento tributario, impacta en la solvencia económica de las empresas constructoras en la Provincia de Huaura ?	50
Figura 11	Contabilidad de gestión se relaciona significativamente en el cumplimiento tributario de las empresas constructoras en la Provincia Huaura .	52
Figura 12	El proceso contable se relaciona significativamente en el pago mensual de las empresas constructoras de la Provincia Huaura .	54
Figura 13	la gestión financiera se relaciona significativamente en las deudas tributarias de las empresas constructoras de la Provincia Huaura.	56
Figura 14	los procedimientos administrativos se relacionan significativamente en la presentación periódica de las empresas constructoras de la Provincia Huaura	58
Figura 15	la planificación se relaciona significativamente en el comprobante de pago de las empresas constructoras de la Provincia Huaura	60

RESUMEN

Con la realización del presente proyecto se desea conocer la relevancia que tiene la contabilidad de gestión, cuenta con información confiable, veraz, oportuna y completa. De esta forma tendremos el poder para hacer, cambiar cosas y situaciones, para tomar mejores decisiones. De aquí surge la importancia de la se encarga del análisis de los costes y, por tanto, ayuda a la toma de decisiones relacionadas con el proceso de gestión y control, y proporcionando información confiable contable y financiera, debidamente relacionado con la complementaria administrativa y operacional, una base importante para conocer la evolución y puesta en marcha de la organización como punto referencial para poner recto su destino organizacional. Por ello es que se han considerado como métodos a una población constituida por 108 participantes quienes ocupan el cargo de autoridad, funcionario, contable, colaborador y profesionales que dominan el tema de la contabilidad de gestión y su relación en el cumplimiento tributario de las empresas constructoras de la provincia de Huaura. La aplicación de la muestra fue hecha de manera probabilística empleando como medida de actitud la escala de Likert. En cuanto a los resultados, se han conseguido derivaciones del 37.04 % con lo cual el autor se encuentra muy satisfecho. Esto implica que la contabilidad de gestión, es el área encargada de proveer datos e información relevante a los funcionarios y gestores corporativos principalmente con la intención de orientar las actividades y acciones estratégicas. Dados los resultados obtenidos, el autor ha llegado a la conclusión de que la contabilidad de gestión constituye un instrumento de suma importancia al ser aplicado en la gestión administrativa. Mientras que, finalmente, como recomendación, el autor menciona que todos los integrantes de las empresas constructoras, a cargo del contador deberá de liderar la aplicación del procedimiento contable por cuanto permite que se cumpla de manera oportuna con la presentación de la información requerida por la administración tributaria a las empresas constructoras de la Provincia de Huaura 2022.

Palabras Claves: Contabilidad de gestión, Cumplimiento tributario, Empresas constructoras de la Provincia de Huaura

ABSTRACT

With the realization of this project it is desired to know the relevance of management accounting, it has reliable, truthful, timely and complete information. In this way we will have the power to do, change things and situations, to make better decisions. From here arises the importance of the one in charge of cost analysis and, therefore, helps decision-making related to the management and control process, and providing reliable accounting and financial information, duly related to the complementary administrative and operational information, an important base to know the evolution and start-up of the organization as a point of reference to straighten its organizational destiny. For this reason, a population made up of 108 participants who hold the position of authority, official, accountant, collaborator and professionals who master the subject of management accounting and its relationship in tax compliance of construction companies in the province of Huaura have been considered as methods. The application of the sample was done in a probabilistic way using the Likert scale as an attitude measure. Regarding the results, referrals of 37.04% have been achieved, with which the author is very satisfied. This implies that management accounting is the area in charge of providing relevant data and information to corporate officials and managers, mainly with the intention of guiding strategic activities and actions. Given the results obtained, the author has reached the conclusion that management accounting is an extremely important instrument when applied in administrative management. While, finally, as a recommendation, the author mentions that all the members of the construction companies, in charge of the accountant, must lead the application of the accounting procedure insofar as it allows compliance in a timely manner with the presentation of the information required by the tax administration to the construction companies of the Province of Huaura 2022.

Keywords: Management accounting, tax compliance, Construction companies in the province of huaura

INTRODUCCIÓN

Desde un principio lo que el autor busca conseguir es entender y explorar la contabilidad de gestión que busca relacionar el cumplimiento tributario de las empresas constructoras de la provincia de Huaura. El proceso empleado obedece todo lo plasmado dentro del reglamento de la casa de estudios; empezando con describir la realidad problemática, entender y plasmar las bases doctrinarias que integran el marco teórico, descripción de los procedimientos desarrollados y aplicados, aplicación de las herramientas para la obtención de información y demás; lo cual es detallada en el siguiente espaciado:

Dentro del primer capítulo se planteará la problemática, en donde se explica el contexto al que pertenece el problema considerado dentro del estudio; ello con el fin de entender y determinar las propuestas que puedan dar con la solución de las causas que han generado este problema o, más detalladamente hablando, aminorar y eliminar las dificultades que se presentan dentro del mejoramiento del cumplimiento tributario en las empresas constructoras de la Provincia de Huaura.

En el segundo capítulo se considera todo lo relacionado con el marco teórico, partiendo por los antecedentes que implican gran importancia por ser la base de los argumentos que justifican la investigación, estas serán tanto nacionales como internacionales. Además, se considerarán las bases teóricas que le corresponden tanto a la contabilidad de gestión y el cumplimiento tributario dentro de las empresas constructoras en la Provincia de Huaura; seguidamente se mostrarán las bases filosóficas y los conceptos correspondientes a los términos básicos de cada indicador.

En el tercer capítulo se desarrollará la descripción de la metodología en donde se dará a conocer el enfoque al que obedece la investigación, además del tipo y el diseño. Seguidamente se muestra la población con la que se trabajará y se detalla quienes son los participantes de esta.

En el cuarto capítulo se detallan los resultados que se obtuvieron gracias a la aplicación de los procedimientos, es preciso mencionar que estos resultados vienen acompañados con ilustraciones que pretenden representar tablas de datos obtenidos y las hipótesis interpretadas.

En el quinto capítulo se muestra las discusiones correspondientes a los resultados conseguidos y descritos en el capítulo anterior, aquí se desarrolla una comparación entre antecedentes de investigaciones pasadas para terminar de convencerse de que se ha llegado a lo correcto.

Por último, se mostrará el sexto capítulo en donde se plasmarán las conclusiones obtenidas por parte del autor, dando a conocer la validación o nulidad de las hipótesis establecidas antes de la aplicación de los procedimientos correspondientes.

CAPITULO I

PLANTEAMIENTO DEL PROBLEMA

1.1 DESCRIPCIÓN DE LA REALIDAD PROBLEMÁTICA

En estos últimos años las empresas constructoras en el Perú, y en la Provincia de Huaura se encuentran en una posición expectante, respecto a ser el agente económico fundamental para poder hacer desarrollar al país en los diferentes aspectos, estas empresas clasificadas en las diferentes formas societarias dan lugar al motivo de nuestro trabajo de investigación.

Actualmente las empresas constructoras, es uno de las áreas manufactureras de mayor importancia para el desarrollo de la economía nacional, ya que por sus características y potencial constituye una industria altamente integrada. Con el incremento de las necesidades de infraestructura civil, la industria de la construcción ha tenido que aumentar la intensidad de sus operaciones. Al tener que operar a niveles cada vez mayores, las empresas constructoras deben aumentar sus capacidades administrativas. Aunque la construcción tiene patrones muy singulares de operación que no siguen exactamente las pautas convencionales de la industria de proceso, es necesario reconocer que el conocimiento en ella se ha desarrollado, y a la vez es susceptible de ser utilizado en las empresas constructoras.

Su situación problemática se agudiza con la carencia de instrumentos, para que las empresas constructoras de la provincia de Huaura cumplan, con niveles de formalidad, principalmente en aspectos de orden administrativo como contables, que les permita identificar sus deberes de orden tributario, sin embargo, se ha identificado que aquellas empresas formales cuentan con instrumentos como planeamiento tributario que les permite ordenar los aspectos

de orden administrativos, contables orientados a la determinación de identificar la base imponible para la cuantificación de las cantidades a ser pagadas, de manera que la administración se preocupe por la programación de dichos pagos en los plazos previstos en el cronograma de pago aprobado por el ente regulador.

En su gran mayoría las empresas constructoras de la provincia de Huaura en el periodo 2021 producto de la pandemia, fue difícil cumplir con sus obligaciones tributarias, principalmente por carencia de liquidez para su cumplimiento, por lo que en situación de dicha naturaleza tuvieron que recurrir a fraccionamiento tributario, sin embargo, se pudo verificar el incumplimiento en la presentación de sus declaraciones juradas de impuesto a la renta, situación que pudo generar sanciones.

Si bien es cierto a las empresas formales se le presentan dificultades para cumplir con sus obligaciones tributarios, generalmente por carencia de liquidez, deben de recurrir a la herramienta del planeamiento tributario de manera que les permita la programación oportuna de sus ingresos, así como de las obligaciones que se generan en las empresas, con la finalidad de cumplir en forma oportuna con sus compromisos incluidos, con respecto a los tributos, a fin de no incurrir en incumplimiento que podría generar infracciones.

Por lo tanto, es importante tener en cuenta la aplicación de la contabilidad de gestión como un instrumento de suma importancia ya que permite revisar la documentación pertinente de las empresas constructoras en cuanto a sus ingresos como obligaciones para su registro contable adecuado, permitiendo presentar la información a una fecha determinada con las características que ello requiere, y su exposición para revisiones posteriores.

En este sentido, las empresas constructoras de la provincia de Huaura tienen que reacomodar sus operaciones y mejorar sus procesos en la dirección que exige esta nueva corriente económica. Atrás quedaron aquellas políticas que apuntaban a la protección de la industria, por eso bajo, los actuales escenarios económicos, en los que prima la ley del mercado, a las empresas, cualquiera sea su dimensión, sólo les queda el camino de la competencia, lo cual implica que las empresas constructoras de la Provincia de Huaura desarrollen ventajas competitivas en el más corto plazo.

1.2 FORMULACIÓN DEL PROBLEMA

1.1.1 Problema General

¿En qué medida la contabilidad de gestión se relaciona en el cumplimiento tributario en las empresas constructoras en la Provincia de Huaura 2022?

1.1.2 Problemas Específicos

- a) ¿De qué manera los procesos contables se relacionan en el pago mensual en las empresas constructoras en la Provincia de Huaura 2022?
- b) ¿De qué manera la gestión financiera se relaciona con las deudas tributarias en las empresas constructoras en la Provincia de Huaura 2022?
- c) ¿De qué forma los procedimientos administrativos se relaciona en la presentación periódica en las empresas constructoras en la Provincia de Huaura 2022?
- d) ¿De qué manera la planificación se relaciona con el comprobante de pago en las empresas constructoras en la Provincia de Huaura 2022?

1.2 OBJETIVOS DE LA INVESTIGACIÓN

1.2.1 Objetivo General

Determinar en qué medida la contabilidad de gestión se relaciona en el cumplimiento tributario en las empresas constructoras en la Provincia de Huaura 2022

1.2.2 Objetivos Específicos

- a) Evaluar de qué forma los procesos contables se relaciona con el pago mensual en las empresas constructoras en la Provincia de Huaura 2022.
- b) Verificar si la gestión financiera se relaciona con las deudas tributarias en las empresas constructoras en la Provincia de Huaura 2022
- c) Verificar si los procedimientos administrativos se relacionan en la presentación periódica en las empresas constructoras en la Provincia de Huaura 2022
- d) Establecer si la planificación se relaciona con el comprobante de pago en las empresas constructoras en la Provincia de Huaura 2022

1.3 JUSTIFICACIÓN DE LA INVESTIGACIÓN

EL presente trabajo de investigación se justifica en la medida que permitirá indagar en qué medida se debe priorizar, la contabilidad de gestión que va de la mano con el cumplimiento tributario, brindando solución a los problemas en las empresas del sector construcción de la provincia de Huaura, reflejando los datos reales en los estados financieros que son de suma importancia, debido que a través de ellos se puede medir la verdadera situación económica, financiera como también la toma de decisiones acertadas, de las empresas constructoras.

1.4 DELIMITACIÓN DEL ESTUDIO

La investigación se realizará en las instalaciones de las empresas constructoras en la Provincia de Huaura, teniendo en cuenta cumplir con los protocolos pos pandemia COVID-19 se exige, por cuanto se tendrá contacto con los Gerentes General, Gerentes Financieros, y especialista en contabilidad de gestión, de tal manera que permita confirmar si se cumple con los controles en las empresas constructoras de la provincia de Huaura, por lo tanto nos permitirá verificar la existencia de instrumentos de gestión que son la base para el cumplimiento de las funciones de los funcionarios, así como la aplicación de los instrumentos necesarios para la obtención de datos, e información así como el desarrollo de encuesta y cuestionario.

1.5 VIABILIDAD DEL ESTUDIO

El desarrollo de la investigación es viable, por cuanto se contó con la aplicación de normativa legal, así mismo se dispuso el talento humano, contamos con el apoyo de la información como de personal profesional de las empresas constructoras, con experiencia en asuntos de contabilidad e gestión, se aplicó la metodología propuesta para todo el desarrollo de la investigación, nos permitirá encontrar las respuestas a los problemas planteados ya que laboramos para dicha entidad.

CAPITULO II

MARCO TEÓRICO

2.1 ANTECEDENTES DE LA INVESTIGACIÓN

Al respecto, en relación al asunto hemos realizado diferentes consultas a nivel de la Facultad de Ciencias Económicas, Contables y Financieras, así como en las Escuelas Académicas Profesionales de Contabilidad, Economía, habiéndose determinado que en relación al tema materia de investigación, hemos observado temas generales pero no existen estudios específicos que hayan tratado sobre la problemática por lo que consideramos que el presente trabajo reunirá las características de una investigación inédita.

Antecedentes Internacionales

Azogue, I. (2019) en su tesis titulada: “La contabilidad de gestión y la competitividad de las pequeñas empresas del sector textil del cantón Ambato”. Establece como objetivo analizar de qué manera la contabilidad de gestión influye la competitividad de las empresas del sector textil en el Cantón de Ambato. El estudio es de tipo mixto, y para su análisis se recolectó datos de 12 empresas del sector textil. Se realizaron entrevistas y encuesta a los gerentes, administradores y/o dueños de las empresas; para su análisis se emplearon estadísticas y se llegó a las siguientes conclusiones: 1) Se determinó que el 58.3% de los entrevistados tienen moderado conocimiento acerca de la contabilidad de gestión, por lo que su implementación se produce inconscientemente, sin embargo en el aspecto administrativo más del 76% concuerda en que las actividades son aplicadas correctamente y para la obtención de estadísticas toman en cuenta aspectos cualitativos como la comunicación y el tiempo en que se realizan los procesos. 2) En este tipo de empresas, el no implementar procedimientos o políticas para la toma de decisiones impide el correcto desarrollo de la empresa ya que no tiene metas establecidas.

Como no existe un lineamiento a seguir por parte del personal, es muy difícil que todos estén enfocados en generar beneficios económicos y sociales a la empresa.

Baigorria, C. (2018) en su trabajo final de grado nombrado “Contabilidad de gestión en Pymes”. Se propuso como objetivo analizar la importancia de la contabilidad de gestión y profundizar su utilización en las Pymes. Indicó que dentro de las Pymes los Estados Financieros son elaborados con el único fin de ser presentados a los usuarios externos, restándole importancia como herramienta de gestión. Señaló que la contabilidad de gestión está orientada a encontrar mejoras en las fortalezas y eliminar las debilidades de las empresas. Se menciona la importancia de las estrategias empresariales, entre estas define al Balanced Scorecard como una herramienta ideal para plantear estrategias teniendo en consideración los 4 aspectos claves que son: Clientes, Finanzas, Procesos Internos y Aprendizaje y conocimientos. Además, define la importancia del control interno de los procesos para el cumplimiento de estrategias. La autora plantea las siguientes conclusiones: Primero, la contabilidad de gestión a través del empleo de herramientas útiles, genera información adecuada para obtener una toma de decisiones eficiente, productiva y eficaz. Esto debido a que estas herramientas son capaces de encontrar oportunidades en las fortalezas y mejoras en las debilidades. Segundo, la implementación de la contabilidad de gestión, puede en un principio generar mayores costos que ingresos en el corto plazo, sin embargo, en el largo plazo la empresa podrá ver que sus objetivos se van a ir cumpliendo de manera menos compleja. Tercero, la auditoría interna de la mano con la contabilidad de gestión, también contribuyen al alcance de los objetivos, debido a la capacidad de detectar riesgos y posibles fraudes en la empresa.

Antecedentes nacionales

De la misma manera, Sánchez (2018) en su tesis titulada “La contabilidad de gestión y la rentabilidad en las empresas de fabricación de pinturas en Lima Metropolitana año 2017”, se propone como objetivo determinar de qué forma la contabilidad de gestión incide en la rentabilidad de las empresas de fabricación de pinturas en Lima Metropolitana. El tipo de diseño implementado fue investigación no experimental, mientras en cuanto a los propósitos la investigación será de nivel descriptivo. Respecto al proceso de recolección se realizaron encuestas y entrevistas. Siendo la población de 147 empresas, se tomó como muestra a 53 empresas. Para el análisis de datos se hizo uso del software estadístico denominado “Statistical Package for the Social Sciences”. La autora luego de realizar el estudio brindó las siguientes conclusiones: Dentro del rubro de fabricación de pinturas es muy importante la planificación lo cual permitirá estimar la demanda, determinar la capacidad de producción, la disponibilidad de insumos, planificar la fuerza de trabajo y el plan financiero, ya que de ese modo se podrá determinar el impacto en el ámbito de lo económico, de los procesos y actividades de las empresas; una correcta gestión de los procesos permite realizar un seguimiento con el fin de lograr su correcto funcionamiento comparando su eficiencia respecto a los insumos utilizados para su obtención, determinando si los resultados son los deseados o no; la aplicación de herramientas de gestión como punto de equilibrio, modelo costo-volumen-utilidad, facilitarán la toma de decisiones ya que contribuirán a la determinación de precios y margen de utilidad, distribución de costos, entre otros; la información brindada por el área contable debe estar orientado a facilitar su comprensión, ser toma de decisiones.

Además, Ureta (2017) en su tesis titulada “Gestión Contable para la Toma de Decisiones de la Asociación Marsano Home Center Surquillo, 2017” propone como objetivo principal de su investigación poner en marcha la aplicación de un programa contable en la

Asociación Marsano Home Center con el fin de mejorar la gestión contable y cómo puede incidir en la toma de decisiones de la Junta Directiva de la empresa. Además, la autora realice el análisis correcto para la toma de decisiones. La unidad de análisis aplicada para esta tesis fue descriptiva. De esta manera para el presente estudio fue realizado un muestreo censal, por lo que se tomó como muestra a las 15 personas que laboran en la empresa, a las cuales se les realizó encuestas y entrevistas como técnica de recolección de datos. La autora concluyó el trabajo de investigación indicando que: La planeación estratégica cumple un papel importante en el proceso de actividades ya que contribuye a que la empresa logre sus objetivos planteados; una buena toma de decisiones por la gerencia garantiza un beneficio a corto o largo plazo en la empresa; para que la empresa cumpla sus metas es necesario comparar sus objetivos a corto plazo con los resultados obtenidos, para así tomar una adecuada decisión basada en información la cual deberá contar con datos precisos y pautas necesarias que garanticen la obtención del éxito en la toma de decisiones.

2.2 BASES TEÓRICAS

Las bases teóricas que se considerarán como aspecto principal doctrinario normativo para el desarrollo de la investigación serán las siguientes:

2.2.1 *Contabilidad de Gestión*

En ámbitos generales de contabilidad, el autor Horngren (2016) señala que la contabilidad es un sistema de información muy valioso para la medición en las empresas, cuya finalidad radica en brindar información apropiada y precisa a los diversos usuarios internos y externos para ayudar en la toma de decisiones empresariales.

El Institute of Management Accountants por sus siglas “IMA” (2008, como se citó en Silva da Rosal et. al, 2011) destaca que la contabilidad de gestión tiene como finalidad ayudar al proceso de toma de decisiones mediante la elaboración e implementación de planes estratégicos obtenidos luego de un estudio y análisis de la información.

La Asociación Española de Contabilidad y Administración de Empresas (AECA) (2003) menciona que la contabilidad de gestión tiene como finalidad captar, medir y valorar los procesos internos estableciendo un control, el cual debe facilitar a la empresa información fundamental para la toma de decisiones. Además, menciona que para realizar un control eficaz y conveniente se debe disponer con antelación las cifras precisas de costos como: mano de obra, materia prima, costos indirectos de productos y servicios, así como también de los gastos administrativos y de ventas.

Asimismo, Fernández (1993) plantea que el objetivo de la contabilidad de gestión consiste en no tan solo revelar información financiera, sino que también consiste en revelar información no financiera, es decir, información cuantitativa y cualitativa con la finalidad de apoyar en la toma de decisiones y el cumplimiento de objetivos estratégicos. Es por ello que la contabilidad de gestión requiere ser implementada como soporte, de acuerdo a la información obtenida por la contabilidad de costos, contabilidad financiera, entre otros, con la finalidad que la empresa pueda participar en el mercado y ser competitiva.

Por otro lado, los autores Escobar y Cortijo (2012) definen a la contabilidad de gestión como la parte de la contabilidad encargada de emitir informes “entendibles” destinados a los usuarios internos, los cuales no pueden ser proporcionados por la contabilidad financiera.

Entonces los periodos de elaboración de dichos informes se relacionan con la necesidad de información que tengan los usuarios.

Antecedentes y Evolución de la Contabilidad de Gestión.

El presente autor Baujín, P. (2009) desde 1950, los profesionales e investigadores relacionados con la Contabilidad de costos se vieron en la necesidad de implementar una Contabilidad de Gestión la cual sea la más adecuada para una mejor toma de decisiones.

Luego, Kaplan y Norton (1996) indicaron que un solo sistema de información contable no satisface a una empresa, ya que la contabilidad financiera tiene como objetivo la elaboración de los estados financieros, lo cual no coincide con los objetivos de la contabilidad de gestión lo cual es brindar oportunamente los datos relevantes para la toma de decisiones.

De acuerdo a Ripoll y Balada (1994) en los 90's la contabilidad de gestión como práctica era muy significativa, por lo que era necesario diferenciarla con la contabilidad de costes, la cual era más conocida que la contabilidad de gestión.

Herramientas y técnicas implementadas en la Contabilidad de Gestión

Kaplan y Norton (1996) detallaron que las nuevas técnicas que se fueron implementando en las empresas a través de los años son:

- La gestión del ciclo de vida de los productos
- La gestión organizativa y de recursos humanos
- Nuevos sistemas de medida y control

Según los autores manifiestan Escobedo y Segovia (2020) señalan que la administración a día de hoy se concentra en la aplicación de herramientas y técnicas orientadas a la mejora de sus procesos internos y externos. Debido a las diversas cualidades, puntos de vista y necesidades de las empresas, estas herramientas necesitaran ser adaptadas. Las principales herramientas de gestión de mayor impacto son: Balanced Scorecard, Benchmarking, Planeación estratégica, Outsourcing, entre otras.

2.2.2 Cumplimiento Tributario

Desde el punto de vista tributario, nos permite la utilización de diversas prácticas que en su momento son autorizadas por la administración fiscal, a través de normas o directivas, dirigidas a mejorar el cumplimiento como a la efectividad de sus operaciones en línea, sobre lo cual, Octavio (2015). Señala: el uso de comprobantes electrónicos permite no solo cumplir con lo exigido por la administración, además mejora los niveles de legitimidad en operaciones de venta de bienes o servicios a lo cual se deberá confirmar con rúbrica electrónica. (p. 152).

Las operaciones comerciales computarizadas han avanzado que ya se emite boletas por dicho medio, conservado los requisitos exigidos por el control fiscal a través de comprobantes, a ello (Nubefact, (2020). Indica: boletas electrónicas documentos emitidos por el computador, pero que en todos sus externos cumplen con los requisitos de comprobantes de pago, para efectos contables como tributarios (p. 65).

Los comprobantes de pago permiten evidenciar las operaciones de trasferencias de bienes o servicios, cuya utilidad es importante para efectos contables, de control como para asuntos de orden fiscal, por lo que Poaquera (2016). Manifiesta: documento que permite respaldar las erogaciones como costos de manera detallada por los bienes o servicios e importes

individuales. (p. 123). En ese mismo contexto Acevedo (2016). Expresa boleta de venta comprobante que sustenta la transferencia de un bien como servicios pro la cual se comercializa y permite contar con un sustento por dicha operación. (p. 58).

2.3 BASES FILOSÓFICAS

Contabilidad de Gestión

Contabilidad de Gestión es una rama de la Contabilidad que tiene por objeto la captación, medición y valoración de la circulación interna, así como su racionalización y control con el fin de suministrar a la organización la información relevante para la toma de decisiones empresariales.

Cumplimiento Tributario

Toda empresa deberá de realizar su evaluación pertinente al cumplir el ejercicio fiscal en la cual se traduce el pago de sus obligaciones tributarias, de acuerdo con lo normado, de la misma forma se cuenta con herramientas como un planeamiento tributario que permita ordenar y programar con su respectivo calendario y las obligaciones pertinentes, de manera que la empresa no tenga dificultades que podrían generar multas o sanciones.

2.4 DEFINICIONES CONCEPTUALES

Procesos Contables

El proceso contable son todas aquellas consecuencias de pasos e instructivos que se utilizan para el registro de las transacciones u operaciones que realiza una empresa en los libros de contabilidad. De igual manera, se define como la operación diaria ordinaria de un sistema particular de cuentas.

Gestión Financiera

Gestión financiera como el proceso contable donde se registran las transacciones y ajuste, con la finalidad de informar financieramente a la gerencia, accionistas o usurarios sobre el desempeño financiero del negocio, fundamentalmente en su rentabilidad y liquidez.

Procedimiento Administrativo

El procedimiento administrativo es el cauce formal de una serie de actos de la actuación administrativa, para la realización de un fin, para llevarlo a los actos de autoridad que precisan de un proceso para dar seguimiento y llegar a un fin que solucione dicho proceso.

Planificación

Es el proceso que se sigue para determinar en forma exacta lo que la organización hará para alcanzar sus objetivos.

Pago mensual

El pago es el cumplimiento de la obligación, a través del cual se extingue ésta, satisfaciendo el interés del acreedor y liberando al deudor.

Deudas Tributarias

La deuda tributaria es una obligación legal que tiene un individuo o empresa a favor de la administración pública. La deuda tributaria se refiere a un monto de dinero (u otro bien aceptado por ley para el pago de deudas) que un agente económico (persona o empresa) debe pagar a la administración pública.

Presentación Periódica

Puede afirmarse que la presentación es un proceso que permite exhibir el contenido de un tema ante una audiencia. Se trata de ofrecer información o hacerla pública a través de un discurso, textos, imágenes, vídeos, grabaciones de audio o componentes multimedia

Comprobante de pago

Es un comprobante de pago emitido por el vendedor o prestador de servicios en las operaciones de venta de bienes y prestación de servicios. Características: Se utiliza para sustentar costos o gastos para efectos del Impuesto a la Renta y el crédito fiscal del Impuesto General a las Ventas.

2.5 HIPÓTESIS DE INVESTIGACIÓN |

2.5.1 *Hipótesis General*

La contabilidad de gestión se relaciona significativamente en el cumplimiento tributario de las empresas constructoras en la Provincia Huaura.

2.5.2 *Hipótesis Específica*

- El proceso contable se relaciona significativamente en el pago mensual de las empresas constructoras de la Provincia Huaura. 2022
- Si la gestión financiera se relaciona significativamente en las deudas tributarias de las empresas constructoras de la Provincia Huaura. 2022
- Si los procedimientos administrativos se relacionan significativamente en la presentación periódica de las empresas constructoras de la Provincia Huaura. 2022
- Si la planificación se relaciona significativamente en el comprobante de pago de las empresas constructoras de la Provincia Huaura. 2022.

2.6 OPERACIONALIZACIÓN DE VARIABLES E INDICADORES

VARIABLE INDEPENDIENTE

Variables	Definición	Dimensiones	Indicadores	Índices
Variable Independiente Contabilidad de Gestión	La contabilidad de gestión es el área encargada de proveer datos e información relevante a los funcionarios y gestores corporativos principalmente con la intención de orientar las actividades y acciones estratégicas.	-Organización Financiera -Crédito Financiero Capacidad Operativa Capacidad de Cobranza	Proceso Contable Gestión Financiera Procedimiento administrativo Planificación.	-Ética Institucional Liquidez. Registros Contables Objetivos y metas

VARIABLE DEPENDIENTE

Variables	Definición	Dimensiones	Indicadores	Índices
Variable Dependiente Cumplimiento tributario	La forma como los contribuyentes cumplen las siguientes obligaciones: Estar registrado en los sistemas de la administración tributaria, presentación oportuna de la información tributaria necesaria, presentación de información completa y precisa, pago de las obligaciones.	<ul style="list-style-type: none"> - Obligaciones Tributarias - Pago de Impuestos - Declaración de Impuesto a la Renta - Emisión de boletas electrónicas 	<ul style="list-style-type: none"> - Pago mensual - Deudas Tributarias - Presentación Periódica - Comprobantes de Pago 	<ul style="list-style-type: none"> - Actitud y Capacidades - Planificar - Eficiencia - Capacidades

CAPITULO III

METODOLOGÍA

3.1 DISEÑO METODOLÓGICO

3.1.1 *Tipo de investigación*

En razón de sus peculiaridades del estudio, reúne los contextos necesarios para una indagación descriptiva, de carácter transversal, entendiendo que el proceso de recopilación de datos será desarrollado en el tiempo que la entidad así nos lo permita.

3.1.2 *Enfoque de investigación*

Por su característica el enfoque será cuantitativo, en la medida que nos permitirá cuantificar la capacidad del control interno que permita apreciar sus valores reales y su manifestación en la gestión el su comportamiento existente, palpable, visible, medible.

3.2 POBLACIÓN Y MUESTRA

3.2.1 *Población*

Para el desarrollo de la investigación consideramos que nuestra población estará constituida por trabajadores de empresas constructoras. La cual se considera a 150 trabajadores como Gerentes, funcionarios, servidores como profesionales a prueba de expertos en asuntos de contabilidad en gestión.

3.2.2 *Muestra*

En el desarrollo de investigación la muestra representa un grupo de personas de la población seleccionada. Por lo que el tamaño de la muestra estará constituido por 108 personas, Gerentes, funcionarios, servidores profesionales a prueba de expertos, para lo cual utilizaremos

la fórmula de muestreo aleatorio simple para estimar proporciones, cuando se trata de una población finita o conocida, la cual se detalla a continuación:

$$n = \frac{Z^2 N p q}{E^2 (N - 1) + Z^2 p q}$$

De dónde:

- n** = Tamaño de la muestra
- Z** = Valor de la abscisa de la curva normal para una Probabilidad del 95% de confianza.
- P** = Proporción (Se asume P=0.5).
- Q** = Proporción. (Q = 0.5, valor asumido debido al desconocimiento de Q).
- E** = Parte por falla 5%
- N** = Población
- n** = Volumen óptimo de modelo.

Entonces, se tendrá en cuenta a un nivel de significancia de 95% y 5% como margen de error Reemplazando cálculos tenemos:

$$n = \frac{(1.96)^2 (0.5) (0.5) (150)}{(0.05)^2 (150 - 1) + (1.96)^2 (0.5) (0.5)}$$

$$n = \frac{144.06}{0.3725 + 0.9604}$$

$$n = 108.0801$$

$$n = 108$$

3.3 TÉCNICAS E INSTRUMENTOS DE RECOLECCIÓN DE DATOS

3.3.1 *Técnicas por emplear*

Para el desarrollo de la investigación será necesario utilizar herramientas y técnicas que permitan realizar la recopilación de datos como:

Cuestionario

Instrumento que nos permitirá obtener opinión de los individuos identificados en la muestra seleccionada con la finalidad de contrastar con las hipótesis, de la situación planteada.

Encuestas

Técnica que permitirá obtener datos, información y opinión de entrevistados, relacionados con la contabilidad de gestión, como se relaciona en el cumplimiento tributario en empresas constructoras de la provincia de Huaura.

Análisis Documental.

Técnica que ayudará en la recolección de datos, documentación la cual será examinada como corresponde a la contabilidad de gestión, y su relación en el cumplimiento tributario en empresas constructoras de la provincia de Huaura.

3.3.2 *Descripción de los instrumentos*

Ficha bibliográfica:

Instrumento que será utilizado para el proceso selección y registro de los diferentes textos, monografías, revistas, periódicos, y trabajos a la cual se tenga acceso en el trabajo de campo, así mismo se recurrirá a información de Internet.

Guía de entrevista:

Dicha herramienta será preelaborada teniendo en cuenta las variables adoptadas como los indicadores determinados de manera que se pueda conseguir información importante de las personas seleccionadas de la muestra de manera aleatoria.

Ficha de encuesta:

Instrumento que estará utilizada y pre elaborada para su aplicación en el proceso de producción de información y documentación necesaria de manera que se pueda formular interrogaciones a la muestra seleccionada.

Procedimientos de comprobación de la validez y confiabilidad de los instrumentos

Del desarrollo de los instrumentos elaborados que serán puestos en consulta a profesionales con la experiencia requerida, se requiere que estos sean comprobados para determinar su confiabilidad, la aplicación de la encuesta (10) como piloto a 108 personas quienes serán determinados al azar entre la muestra determinada por autoridades, funcionarios, servidores como especialistas a prueba de expertos con la finalidad de comprobar la calidad de la información obtenida.

3.4 TÉCNICAS PARA EL PROCESAMIENTO DE LA INFORMACIÓN

3.4.1 *Técnicas de análisis*

Se tomarán en cuenta la aplicación de las siguientes técnicas:

- Análisis documental
- Conciliación de datos
- Indagación
- Rastreo

3.4.2 *Técnicas para el procesamiento de datos*

El trabajo de investigación permitirá procesar los datos e información que se obtengan de las diferentes fuentes por medio de las diversas técnicas como:

- Ordenamiento y clasificación
- Registro manual
- Análisis documental
- Tabulación de Cuadros con porcentajes
- Comprensión de gráficos
- Conciliación de datos

Proceso Computarizado con SPSS (Statistical Package for Social Sciences), Versión 24.0 del modelo de correlación de Pearson y nivel de confianza del 95%.

CAPÍTULO IV

RESULTADOS

4.1 ANÁLISIS DE RESULTADOS

4.1.1 Proceso contable

¿El proceso contable se relaciona en el cumplimiento tributario en empresas constructoras de la Provincia de Huaura 2022?

Tabla 1

Alternativas	Frecuencia	Porcentaje	Porcentaje valido	Porcentaje acumulado
a. Muy satisfecho	40	37.04	37.04	37.04
b. Satisfecho	31	28.70	28.70	65.74
c. Poco satisfecho	23	21.30	21.30	87.04
d. Insatisfecho	6	5.56	5.56	92.60
e. Muy insatisfecho	8	7.40	7.40	100.00
TOTAL	108	99.97	100.00	

Nota: Elaboración propia



Figura 1. El proceso contable se relaciona en el cumplimiento tributario en empresas constructoras de la Provincia de Huaura 2022

Interpretación

De la exposición de acuerdo a la gráfica que antepone los resultados de la encuesta han expresado, que 37.04% manifestaron estar muy satisfechos, que el proceso contable se relaciona en el cumplimiento tributario en empresas constructoras de la Provincia de Huaura el 28.70% reconocieron estar satisfechos, no obstante un 21.30% consideraron estar poco satisfechos, pero inversamente un 5.56% pensaron estar insatisfechos, finalmente un 7.40% reconocieron estar muy insatisfechos que el proceso contable se relaciona en el cumplimiento tributario en empresas constructoras de la Provincia de Huaura.

4.1.2 Gestión financiera

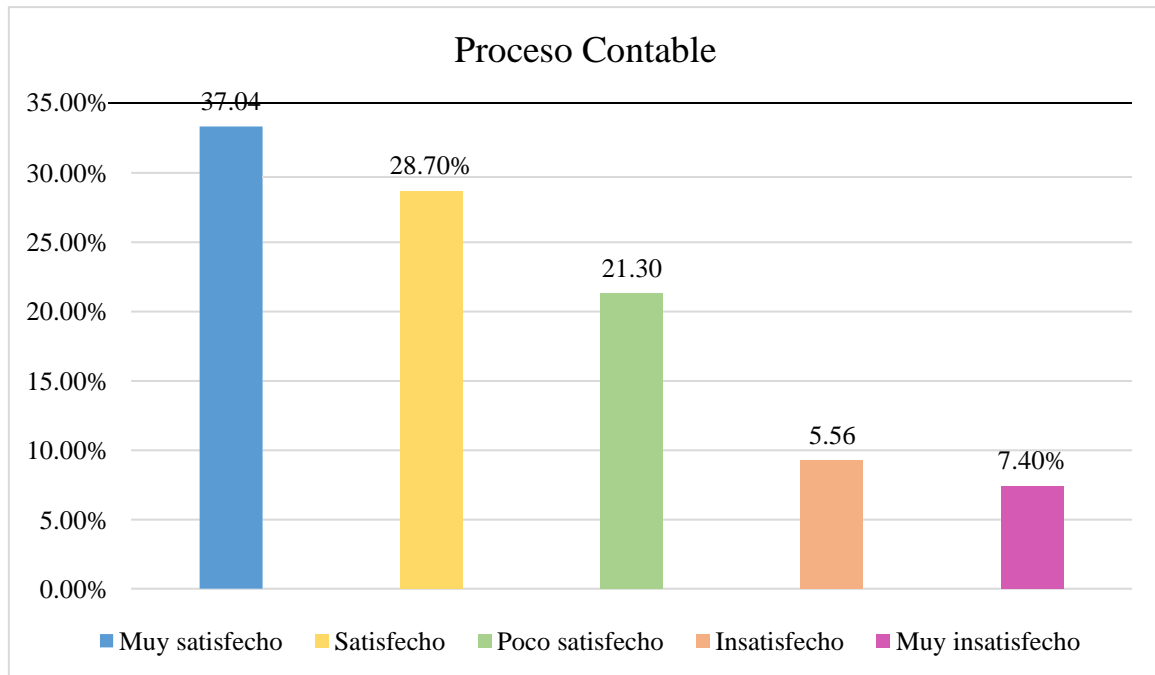
¿La gestión financiera se relaciona en empresas constructoras de la Provincia de Huaura?

Tabla 2

Alternativas	Frecuencia	Porcentaje	Porcentaje valido	Porcentaje acumulado
a. Muy satisfecho	35	32.40	32.41	32.41
b. Satisfecho	29	26.85	26.85	59.26
c. Poco satisfecho	27	25.00	25.00	84.26
d. Insatisfecho	9	8.33	8.33	92.59
e. Muy insatisfecho	8	7.40	7.41	100.00
TOTAL	108	99.97	100.00	

Nota: Elaboración propia



Figura 2. Gestión financiera se relaciona en empresas constructoras de la Provincia de Huaura

Interpretación

De la indagación al proceso de respuestas a interrogantes las cuales se exponen en grafica precedente, es necesario indicar un 32.41% opinaron estar muy satisfechos que, la gestión financiera se relaciona en empresas constructoras de la Provincia de Huaura; el 26.85% opinaron estar satisfechos, un 25.00% respondieron estar poco satisfechos, contrariamente 8.33% manifestaron estar insatisfechos, finalmente el 7.40% opinaron estar muy insatisfechos que, la gestión financiera se relaciona en empresas constructoras de la Provincia de Huaura

4.1.3 Procedimiento administrativo

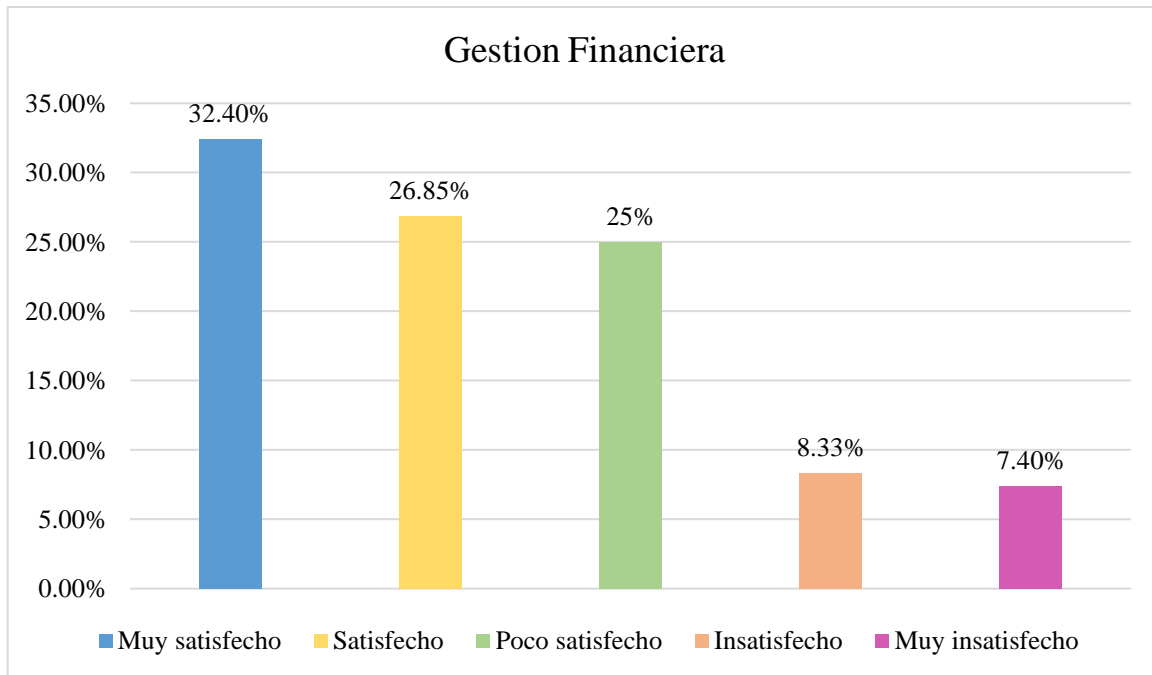
¿Se tiene en cuenta los procedimientos administrativos se relaciona en empresas constructoras de la Provincia de Huaura?

Tabla 3

Alternativas	Frecuencia	Porcentaje	Porcentaje valido	Porcentaje acumulado
a. Muy satisfecho	32	29.62	29.63	29.63
b. Satisfecho	30	27.77	27.78	57.41
c. Poco satisfecho	28	25.92	25.93	83.34
d. Insatisfecho	12	11.11	11.11	94.45
e. Muy insatisfecho	06	5.55	5.55	100.00
TOTAL	108	99.97	100.00	

Nota: Elaboración propia



Figura 3. Procedimiento administrativo se relaciona en empresas constructoras de la Provincia de Huaura.

Interpretación

De la pregunta formulada logramos estimar de respuestas obtenidas como se expresan en grafica que precede es necesario indicar un 29.63% consideraron que se tiene en cuenta los procedimientos administrativos se relaciona en empresas constructoras de la Provincia de Huaura; el 27.78% opinaron estar satisfechos, un 25.93% respondieron estar poco satisfechos, contrariamente 11.11% manifestaron quedar insatisfechos, finalmente el 5.55% opinaron quedar muy insatisfechos que se tiene en cuenta los procedimientos administrativos se relaciona en empresas constructoras de la Provincia de Huaura.

4.1.4 Planificación

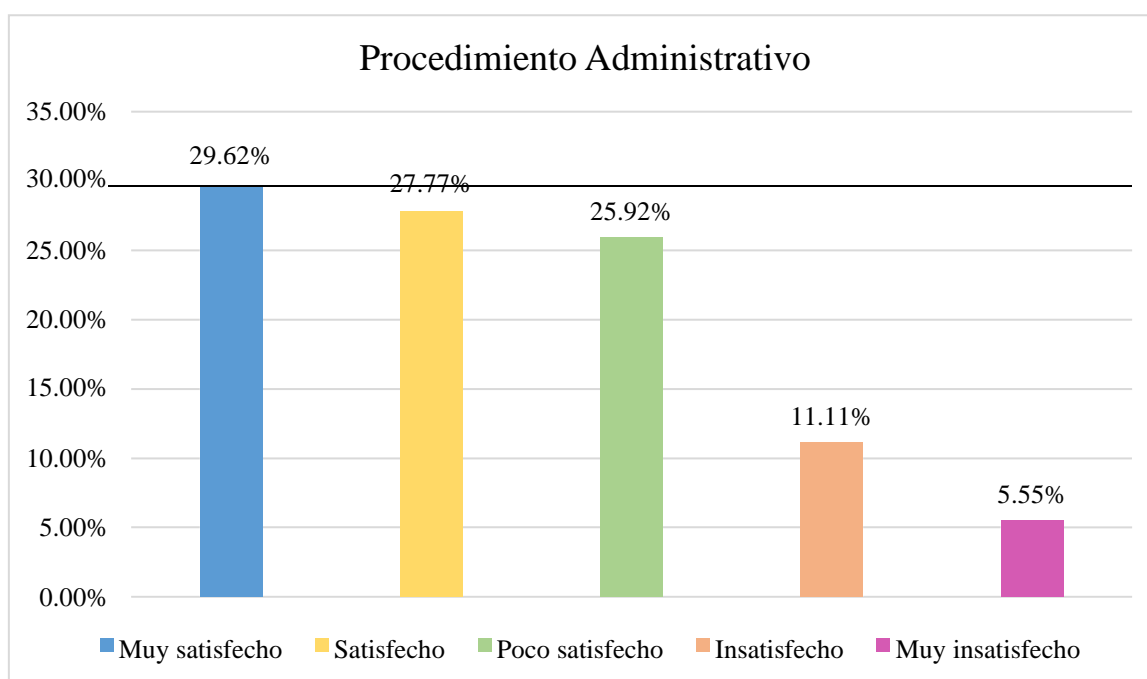
¿La planificación se relaciona en empresas constructoras de la Provincia de Huaura?

Tabla 4

Alternativas	Frecuencia	Porcentaje	Porcentaje valido	Porcentaje acumulado
a. Muy satisfecho	33	30.55	30.56	30.56
b. Satisfecho	32	29.62	29.63	60.19
c. Poco satisfecho	22	20.37	20.37	80.56
d. Insatisfecho	12	11.11	11.11	91.67
e. Muy insatisfecho	09	8.33	8.33	100.00
TOTAL	108	99.98	100.00	

Nota: Elaboración propia



Figura 4. La planificación se relaciona en empresas constructoras de la Provincia de Huaura.

Interpretación

Tal como alcanzamos declarar a través de la gráfica que antecede nos permite señalar como, el 30.56% razonaron estar muy satisfechos, se aplica la se relaciona en empresas constructoras de la Provincia de Huaura, en el procedimiento contable; un 29.63% consideraron quedar satisfechos, el 20.37% consideraron estar poco satisfechos, pero contrariamente el 11.11%, consideraron estar insatisfechos, finalmente el 8.33% consideraron estar muy insatisfechos que se aplica la planificación se relaciona en empresas constructoras de la Provincia de Huaura.

4.1.5 Cumplimiento Tributario

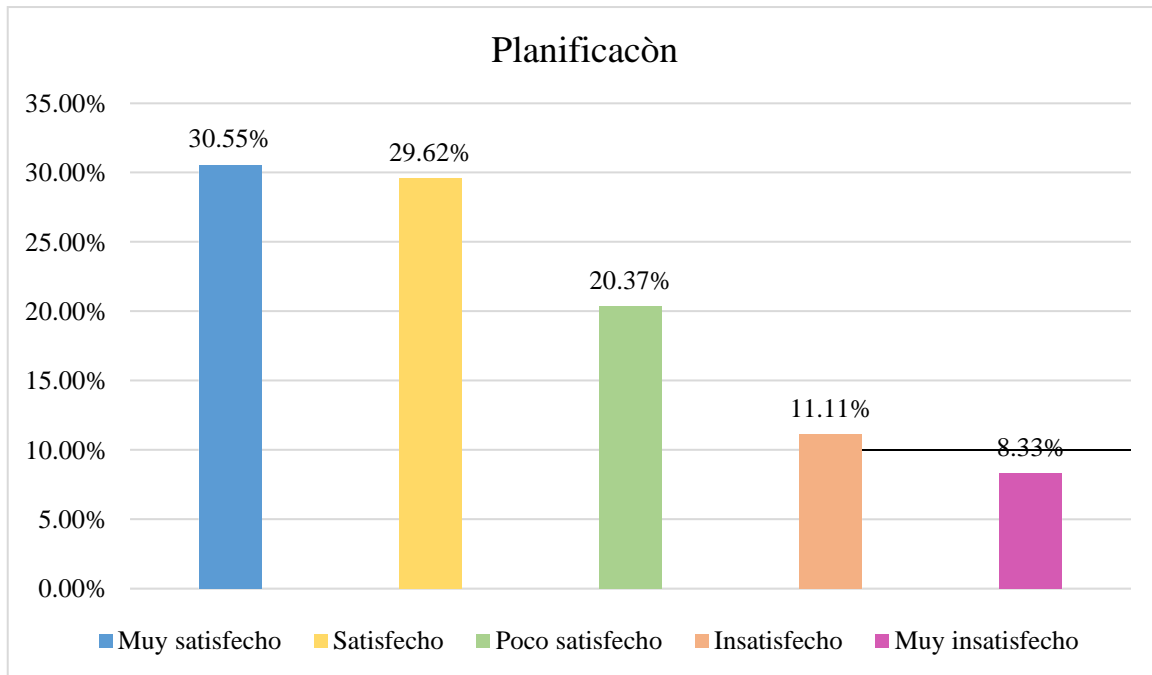
¿El cumplimiento tributario se relaciona con las empresas constructoras en la provincia de Huaura?

Tabla 5

Alternativas	Frecuencia	Porcentaje	Porcentaje valido	Porcentaje acumulado
a. Muy satisfecho	58	53.70	53.70	53.70
b. Satisfecho	29	26.85	26.85	80.55
c. Poco satisfecho	11	10.18	10.19	90.74
d. Insatisfecho	6	5.55	5.56	96.30
e. Muy insatisfecho	4	3.70	3.70	100.00
TOTAL	108	99.98	100.00	

Nota: Elaboración propia



Figura 5. El cumplimiento tributario se relaciona con las empresas constructoras en la provincia de Huaura 2022.

Interpretación

Tal como evidenciamos de lo expresado en absoluciones a interrogantes expresadas en gráfica, precedentemente expuesta, expresa como un 53.70% consideraron muy satisfechos que el cumplimiento tributario se relacionan con las empresas constructoras de la provincia de Huaura; el 26.85% manifestaron estar satisfechos; el 10.19% consideraron estar poco satisfechos, sin embargo inversamente el 5.56% respondieron estar insatisfechos, al culminar un 3.70% respondieron estar muy insatisfechos en que la contabilidad de gestión es una herramienta que permite cumplir con obligaciones tributarias en empresas comerciales.

4.1.6 Pago mensual

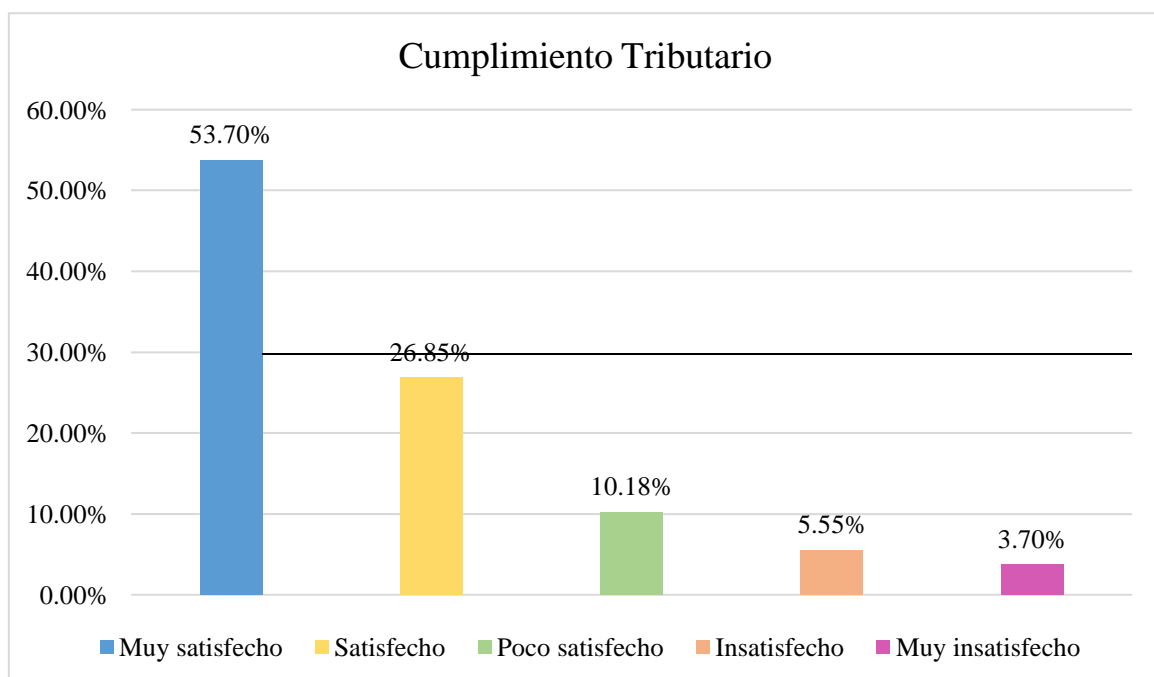
¿El pago mensual se relaciona con el cumplimiento tributario de las empresas constructoras en la Provincia Huaura 2022?

Tabla 6

Alternativas	Frecuencia	Porcentaje	Porcentaje valido	Porcentaje acumulado
a. Muy satisfecho	39	36.11	36.11	36.11
b. Satisfecho	32	29.62	29.63	65.74
c. Poco satisfecho	11	10.18	10.19	75.93
d. Insatisfecho	20	18.51	18.52	94.45
e. Muy insatisfecho	6	5.55	5.55	100.00
TOTAL	108	99.98	100.00	

Nota: Elaboración propia



Figura 6. El pago mensual se relaciona con el cumplimiento tributario de las empresas constructoras en la Provincia Huaura 2022.

Interpretación

De las respuestas a obtenidas las cuales se exponen en la gráfica que antecedente en función a las interrogantes, conseguimos señalar como un 36.11% opinaron estar muy satisfechos el pago mensual se relaciona con el cumplimiento tributario de las empresas constructoras en la Provincia Huaura; un 29.63% opinaron quedar satisfechos, un 10.19% opinaron estar poco satisfechos; sin embargo de manera contrariamente el 18.52% opinaron estar insatisfechos que el pago mensual se relaciona con el cumplimiento tributario de las empresas constructoras en la Provincia Huaura y un 5.55% opinaron estar muy insatisfechos.

4.1.7 Deuda Tributaria

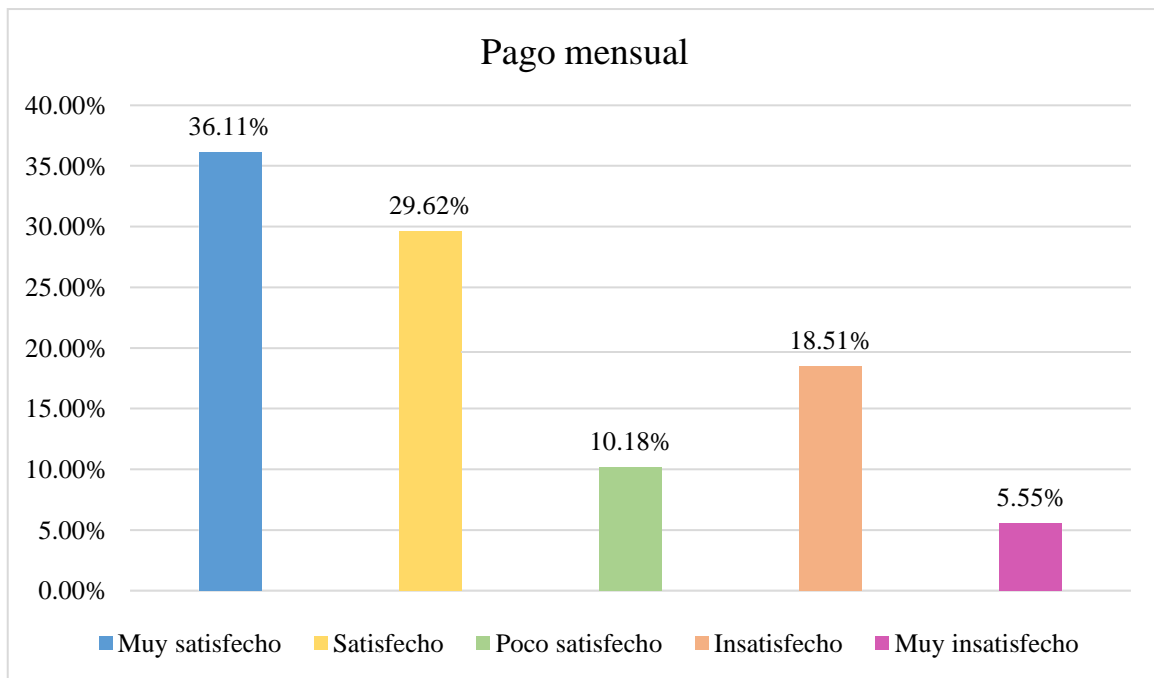
¿La deuda tributaria se relaciona con el cumplimiento tributario de las empresas constructoras en la Provincia Huaura?

Tabla 7

Alternativas	Frecuencia	Porcentaje	Porcentaje valido	Porcentaje acumulado
a. Muy satisfecho	49	45.37	45.37	45.37
b. Satisfecho	21	19.44	19.44	64.81
c. Poco satisfecho	25	23.14	23.15	87.96
d. Insatisfecho	6	5.55	5.56	93.52
e. Muy insatisfecho	7	6.48	6.48	100.00
TOTAL	108	99.98	100.00	

Nota: Elaboración propia



Figura 7. La deuda tributaria se relaciona con el cumplimiento tributario de las empresas constructoras en la Provincia Huaura.

Interpretación

Como podemos observar las consecuencias derivadas de interrogación expresada que se describen en la gráfica precedente, podemos señalar que el 45.37% consideraron estar muy satisfechos, la deuda tributaria se relaciona con el cumplimiento tributario de las empresas constructoras en la Provincia Huaura; el 19.44% consideraron estar satisfechos, un 23.15% consideraron estar poco satisfechos; sin embargo contradictoriamente el 5.56% consideraron estar insatisfechos, finalmente el 6.48% consideraron estar muy insatisfechos que la deuda tributaria se relaciona con el cumplimiento tributario de las empresas constructoras en la Provincia Huaura.

4.1.8 Presentación Periódica

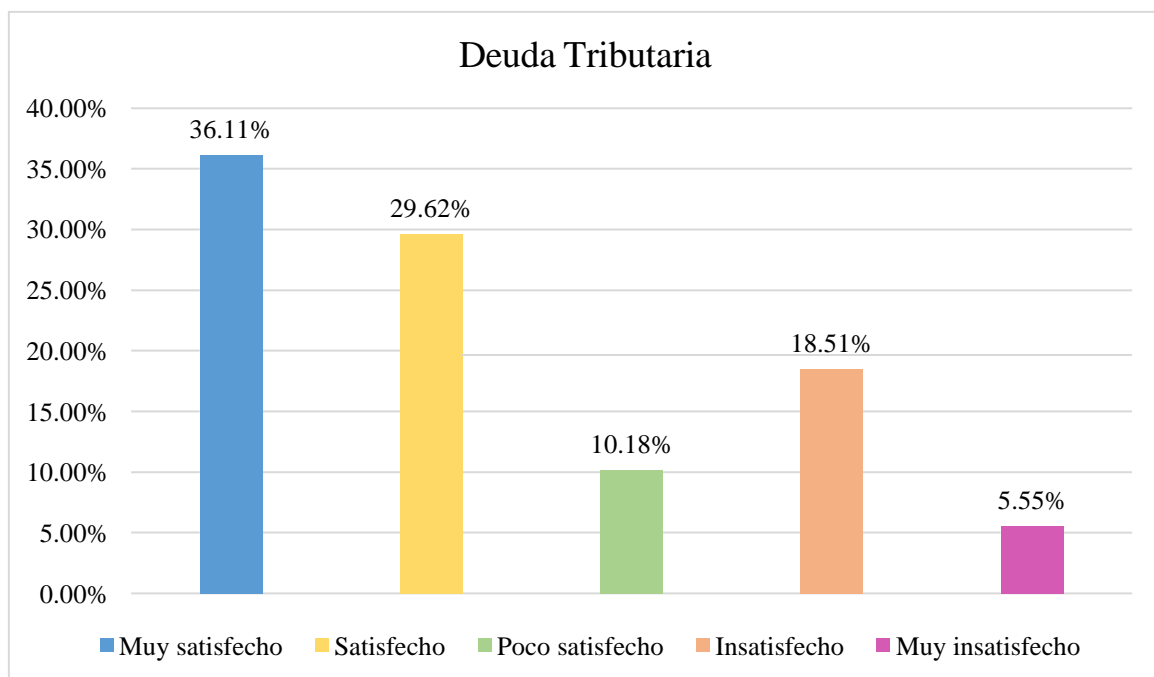
¿La Presentación Periódica de impuestos se relaciona con el cumplimiento tributario de las empresas constructoras en la Provincia Huaura?

Tabla 8

Alternativas	Frecuencia	Porcentaje	Porcentaje valido	Porcentaje acumulado
a. Muy satisfecho	33	30.55	30.56	30.56
b. Satisfecho	31	28.70	28.70	59.26
c. Poco satisfecho	32	29.62	29.63	88.89
d. Insatisfecho	7	6.48	6.48	95.37
e. Muy insatisfecho	5	4.62	4.63	100.00
TOTAL	108	99.98	100.00	

Nota: Elaboración propia



Figura 8. La presentación periódica de impuestos se relaciona con el cumplimiento tributario de las empresas constructoras en la Provincia Huaura

Interpretación

De acuerdo a los hechos y procedimientos a incógnitas desarrolladas y mencionadas en gráfica, muestra como un 30.56% calificaron estar muy satisfechos, la presentación periódica de impuestos se relaciona con el cumplimiento tributario de las empresas constructoras en la Provincia Huaura; el 28.70% consideraron estar satisfechos; un 29.63% respondieron estar poco satisfechos; sin embargo contrariamente el 6.48% consideraron estar insatisfechos; finalmente un 4.63% opinaron estar muy insatisfechos, que la presentación periódica de impuestos se relaciona con el cumplimiento tributario de las empresas constructoras en la Provincia Huaura.

4.1.9 Comprobantes de Pago

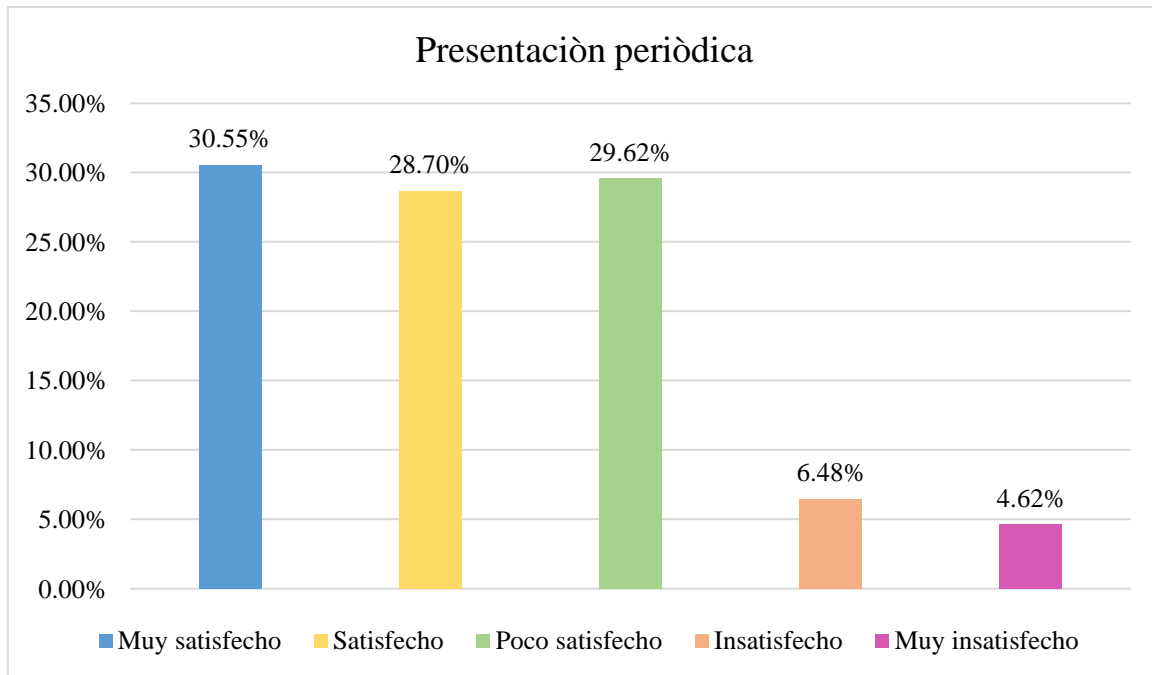
¿Los comprobantes de pago se relaciona con el cumplimiento tributario de las empresas constructoras en la Provincia Huaura?

Tabla 9

Alternativas	Frecuencia	Porcentaje	Porcentaje valido	Porcentaje acumulado
a. Muy satisfecho	45	41.66	41.67	41.67
b. Satisfecho	27	25.00	25.00	66.67
c. Poco satisfecho	22	20.37	20.37	87.04
d. Insatisfecho	9	8.33	8.33	95.37
e. Muy insatisfecho	5	4.62	4.63	100.00
TOTAL	108	99.98	100.00	

Nota: Elaboración propia



Figura 9. Los comprobantes de pago se relacionan con el cumplimiento tributario de las empresas constructoras en la Provincia Huaura

Interpretación

Como conseguimos comprobar de las incógnitas expresadas en los cuestionarios y mencionados la gráfica que precede, señalamos como un 41.67% consideraron estar muy satisfecho, los comprobantes de pago se relacionan con el cumplimiento tributario de las empresas constructoras en la Provincia Huaura; un 25.00% opinaron estar satisfechos; un 20.37% opinaron estar poco satisfechos; contradictoriamente el 8.33% reflexionaron quedar insatisfechos; finalmente el 4.63% opinaron estar muy insatisfechos que los comprobantes de pago se relacionan con el cumplimiento tributario de las empresas constructoras en la Provincia Huaura.

4.1.10 Cumplimiento tributario

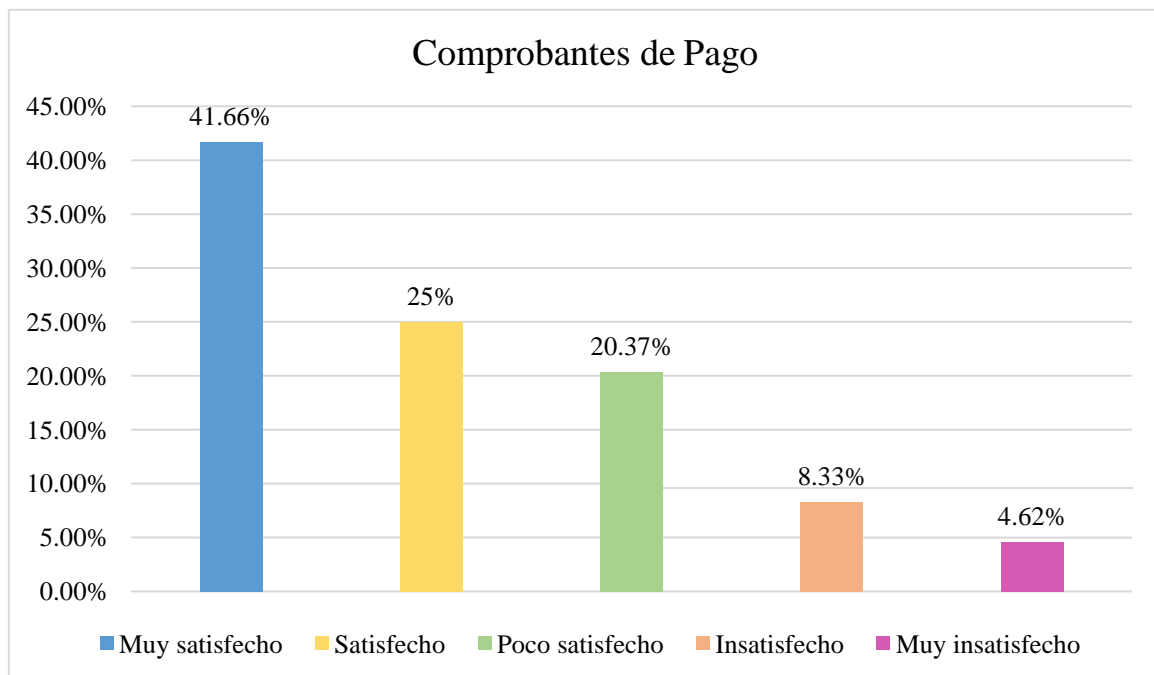
¿El cumplimiento tributario, impacta en la solvencia económica de las empresas constructoras en la Provincia de Huaura?

Tabla 10

Alternativas	Frecuencia	Porcentaje	Porcentaje valido	Porcentaje acumulado
a. Muy satisfecho	70	64.81	64.81	64.81
b. Satisfecho	15	13.88	13.89	78.70
c. Poco satisfecho	12	11.11	11.11	89.81
d. Insatisfecho	7	6.48	6.48	96.29
e. Muy insatisfecho	4	3.70	3.70	100.00
TOTAL	108	99.98	100.00	

Nota: Elaboración propia



Figura 10. El cumplimiento tributario, impacta en la solvencia económica de las empresas constructoras en la Provincia de Huaura

Interpretación

Como logramos corroborar las respuestas a incógnitas desarrolladas se expresan la gráfica que antecede, en tal sentido indicamos que un 64.81% opinaron estar muy satisfechos, el cumplimiento tributario, impacta en la solvencia económica de las empresas constructoras en la Provincia de Huaura, un 13.89% consideraron estar satisfechos, el 11.11% consideraron estar poco satisfechos; pero contrariamente el 6.48% consideraron estar insatisfechos, finalmente el 3.70% consideraron estar muy insatisfechos que el cumplimiento tributario, impacta en la solvencia económica de las empresas constructoras en la Provincia de Huaura.

4.2 CONTRASTACIÓN DE HIPÓTESIS

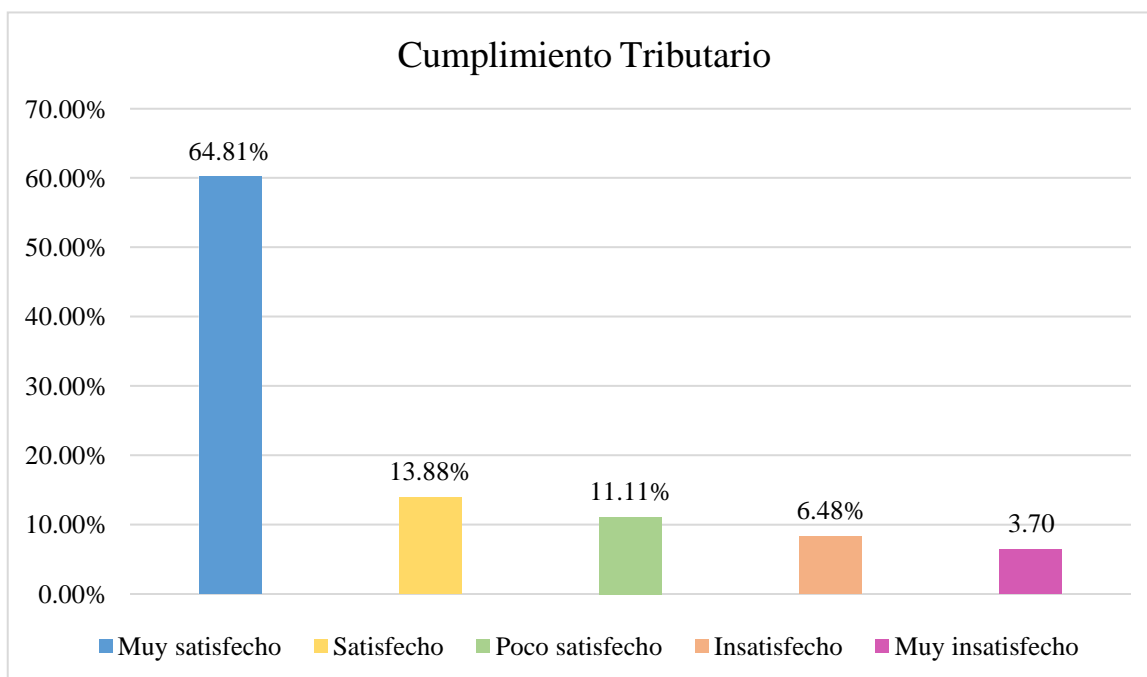
Hipótesis General

H0: La contabilidad de gestión no se relaciona significativamente en el cumplimiento tributario de las empresas constructoras en la Provincia Huaura.

H1: La contabilidad de gestión si se relaciona significativamente en el cumplimiento tributario de las empresas constructoras en la Provincia Huaura.

Tabla 11

La contabilidad de gestión si se relaciona significativamente en el cumplimiento tributario de las empresas constructoras en la Provincia Huaura.

	Muy satisfecho	Satisfecho	Poco satisfecho	Insatisfecho	Muy insatisfecho	TOTAL
a. Muy satisfecho	16	15	3	1	1	36
b. Satisfecho	15	1	10	3	2	31
c. Poco satisfecho	3	10	6	2	2	23
d. Insatisfecho	1	3	2	2	2	10
e. Muy insatisfecho	1	2	2	2	1	8
TOTAL	36	31	23	10	8	108

Nota: Elaboración propia

1.- Estadísticamente para ensayo:

$$v(f) = \frac{(a+b)!(c+d)!(a+c)!(b+d)!}{n!a!b!c!d!}$$

2.- Nivel de categoría como falta por ideal I: $\alpha = 0.05$.

3.- Automatización en manera estadísticamente para prueba: El desplegar su método obtenemos:

$$p(f) = \frac{(14)!(6)!(14)!(6)!}{72!9!5!5!1!}$$

4.- Destreza informática: Entregado un $0.41E-106 < 0.05$, no acepta H_0 .



Figura 11. La contabilidad de gestión si se relaciona significativamente en el cumplimiento tributario de las empresas constructoras en la Provincia Huaura

5.- Conclusión: A modo $0.43 < 0.05$ no acepta H_0 . Por lo que se concluye, La contabilidad de gestión si se relaciona significativamente en el cumplimiento tributario de las empresas constructoras en la Provincia Huaura 2022.

H.E.1.

H0: El proceso contable no se relaciona significativamente en el pago mensual de las empresas constructoras de la Provincia Huaura. 2022.

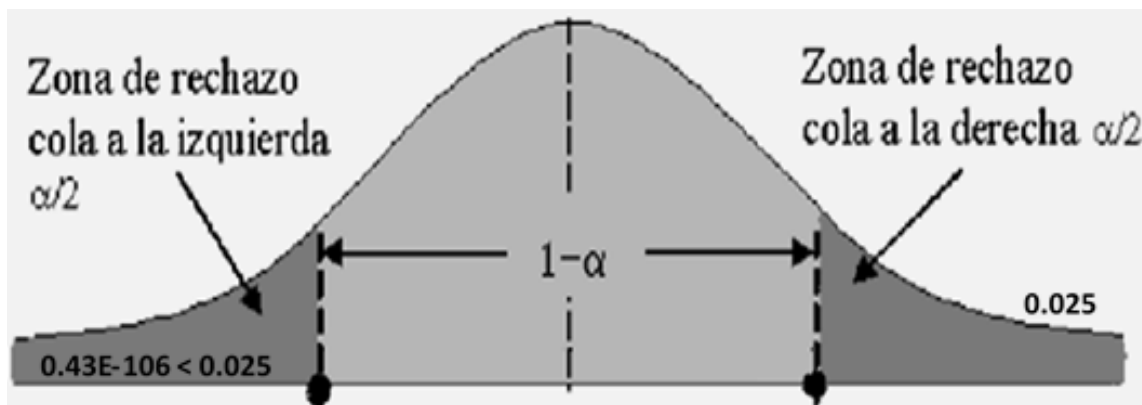
H1: El proceso contables si se relaciona significativamente en el pago mensual de las empresas constructoras de la Provincia Huaura. 2022.

Tabla 12

-El proceso contable se relaciona significativamente en el pago mensual de las empresas constructoras de la Provincia Huaura. 2022

	Muy satisfecho	Satisfecho	Poco satisfecho	Insatisfecho	Muy insatisfecho	TOTAL
a. Muy satisfecho	12	13	6	2	2	35
b. Satisfecho	13	1	10	2	3	29
c. Poco satisfecho	6	10	8	2	1	27
d. Insatisfecho	2	2	2	2	1	9
e. Muy insatisfecho	2	3	1	1	1	8
TOTAL	35	29	27	9	8	108

Nota: Elaboración propia

1.- Estadísticamente para ensayo:

$$p(f) = \frac{(a+b)!(c+d)!(a+c)!(b+d)!}{n!a!b!c!d!}$$

2.- Nivel de categoría como falta por ideal I: $\alpha = 0.05$.

3.- Automatización en manera estadísticamente para prueba: El desplegando técnica obtenemos:

$$p(f) = \frac{(25)!(12)!(25)!(12)!}{72!14!11!11!1!}$$
$$= 1.11E-92$$

4.- Habilidad computacional: Entregado un $1.11E-106 < 0.05$, no acepta H_0 .



Figura 12. El proceso contable se relaciona significativamente en el pago mensual de las empresas constructoras de la Provincia Huaura. 2022

5.- Conclusión: Como $1.11 < 0.05$, no acepta H_0 . concluyendo, El proceso contable se relaciona significativamente en el pago mensual de las empresas constructoras de la Provincia Huaura. 2022

H.E.2.

H0: Si la gestión financiera no se relaciona significativamente en las deudas tributarias de las empresas constructoras de la Provincia Huaura. 2022

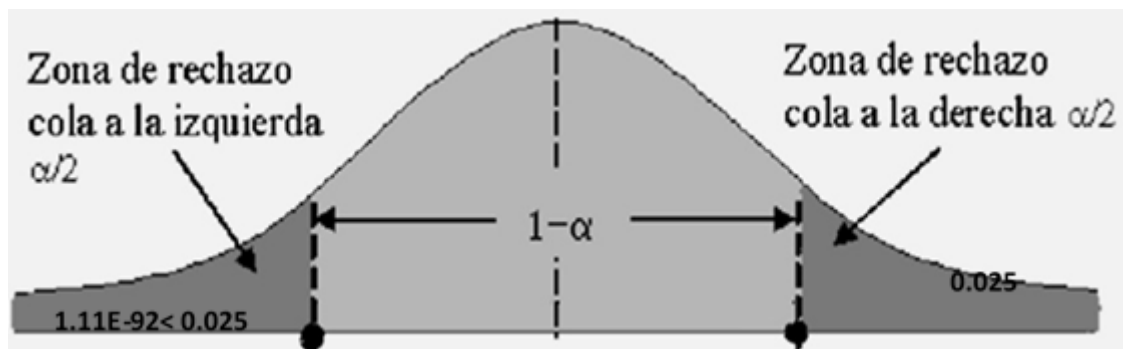
H1: Si la gestión financiera se relaciona significativamente en las deudas tributarias de las empresas constructoras de la Provincia Huaura. 2022

Tabla 13

Si la gestión financiera se relaciona significativamente en las deudas tributarias de las empresas constructoras de la Provincia Huaura. 2022

	Muy satisfecho	Satisfecho	Poco satisfecho	Insatisfecho	Muy insatisfecho	TOTAL
a. Muy satisfecho	7	13	9	3	0	32
b. Satisfecho	13	0	11	4	2	30
c. Poco satisfecho	9	11	4	2	2	28
d. Insatisfecho	3	4	2	2	1	12
e. Muy insatisfecho	0	2	2	1	1	6
TOTAL	32	30	28	12	6	108

Nota: Elaboración propia

1.- Estadísticamente para ensayo:

$$p(f) = \frac{(a+b)!(c+d)!(a+c)!(b+d)!}{n!a!b!c!d!}$$

2.- Nivel de categoría como falta por ideal I: $\alpha = 0.05$.

3.- Automatización en manera estadísticamente para prueba: El desplegar su método obtenemos:

$$p(f) = \frac{(16)!(2)!(16)!(2)!}{72!14!2!2!0!}$$
$$= 0.25E-92$$

4.- Habilidad computacional: Entregado un $0.25E-106 < 0.05$, no acepta H_0 .



Figura 13. Si la gestión financiera se relaciona significativamente en las deudas tributarias de las empresas constructoras de la Provincia Huaura. 2022

5.- Conclusión: Como $0.25 < 0.05$, se rechaza H_0 . Concluyendo -Si la gestión financiera se relaciona significativamente en las deudas tributarias de las empresas constructoras de la Provincia Huaura. 2022.

H.E.3.

H0: Si los procedimientos administrativos no se relacionan significativamente en la presentación periódica de las empresas constructoras de la Provincia Huaura. 2022

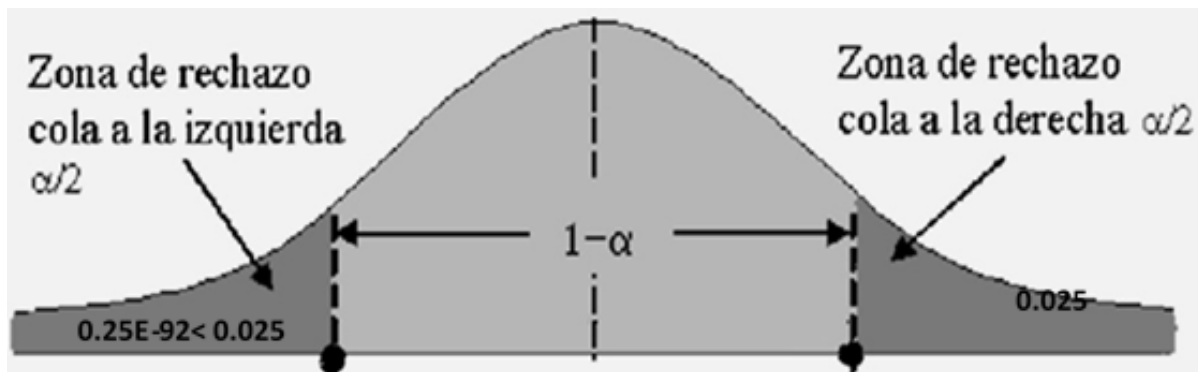
H1: Si los procedimientos administrativos se relacionan significativamente en la presentación periódica de las empresas constructoras de la Provincia Huaura. 2022

Tabla 14

Si los procedimientos administrativos se relacionan significativamente en la presentación periódica de las empresas constructoras de la Provincia Huaura. 2022

	Muy satisfecho	Satisfecho	Poco satisfecho	Insatisfecho	Muy insatisfecho	TOTAL
a. Muy satisfecho	10	15	4	2	2	33
b. Satisfecho	15	1	10	4	2	32
c. Poco satisfecho	4	10	4	2	2	22
d. Insatisfecho	2	4	2	2	2	12
e. Muy insatisfecho	2	2	2	2	1	9
TOTAL	33	32	22	12	9	108

Nota: Elaboración propia

1.- Estadísticamente para ensayo:

$$v(f) = \frac{(a+b)!(c+d)!(a+c)!(b+d)!}{n!a!b!c!d!}$$

2.- Nivel de categoría como falta por ideal I: $\alpha = 0.05$.

3.- Cómputo en forma estadísticamente para ensayo: El desplegar su método obtenemos:

$$p(f) = \frac{(16)!(3)!(16)!(3)!}{72!13!3!3!0!}$$

$$= 0.27E-108$$

4.- Disposición computacional: Entregado un $0.27E-106 < 0.05$, no acepta H_0



Figura 14 Si los procedimientos administrativos se relacionan significativamente en la presentación periódica de las empresas constructoras de la Provincia Huaura. 2022

5.- Conclusión: Como $0.27 < 0.05$. Rechaza H_0 . En tal sentido se concluye: los procedimientos administrativos se relacionan significativamente en la presentación periódica de las empresas constructoras de la Provincia Huaura. 2022

H.E.4.

H0: Si la planificación no se relaciona significativamente en el comprobante de pago de las empresas constructoras de la Provincia Huaura. 2022.

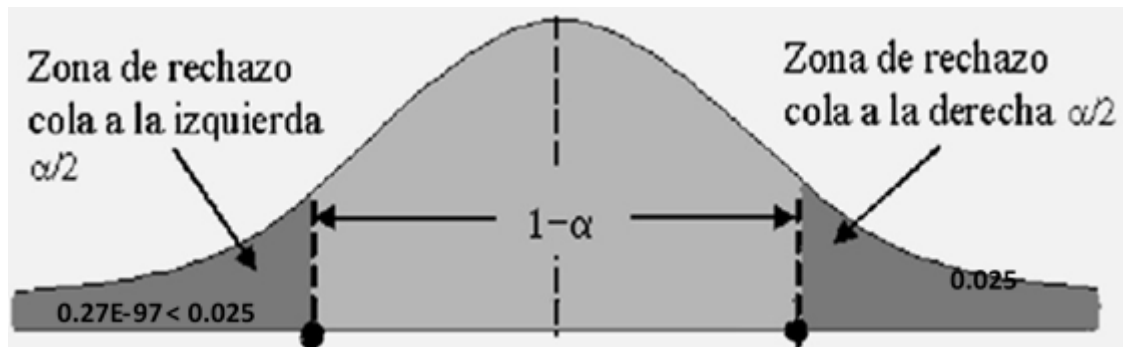
H1: Si la planificación se relaciona significativamente en el comprobante de pago de las empresas constructoras de la Provincia Huaura. 2022.

Tabla 15

Si la planificación se relaciona significativamente en el comprobante de pago de las empresas constructoras de la Provincia Huaura. 2022.

	Muy satisfecho	Satisfecho	Poco satisfecho	Insatisfecho	Muy insatisfecho	TOTAL
a. Muy satisfecho	30	22	4	1	1	58
b. Satisfecho	22	1	4	2	0	29
c. Poco satisfecho	4	4	1	1	1	11
d. Insatisfecho	1	2	1	1	1	6
e. Muy insatisfecho	1	0	1	1	1	4
TOTAL	58	29	11	6	4	108

Nota: Elaboración propia

1.- Estadísticamente para ensayo:

$$v(f) = \frac{(a+b)!(c+d)!(a+c)!(b+d)!}{n!a!b!c!d!}$$

2.- Grado en importancia como falta por ideal I: $\alpha = 0.05$.

3.- Cómputo en forma estadísticamente para ensayo: El desplegar su método obtenemos:

$$p(f) = \frac{(41)!(6)!(41)!(6)!}{72!36!5!5!1!}$$
$$= 0.93E-108$$

4.- Disposición computacional: Entregado un $0.93E-106 < 0.05$, no acepta Ho



Figura 15. Si la planificación se relaciona significativamente en el comprobante de pago de las empresas constructoras de la Provincia Huaura. 2022.

5.- Conclusión: Como $0.93 < 0.05$. Rechaza H_0 . En tal sentido se concluye: la planificación se relaciona significativamente en el comprobante de pago de las empresas constructoras de la Provincia Huaura. 2022.

CAPITULO V

DISCUSIÓN

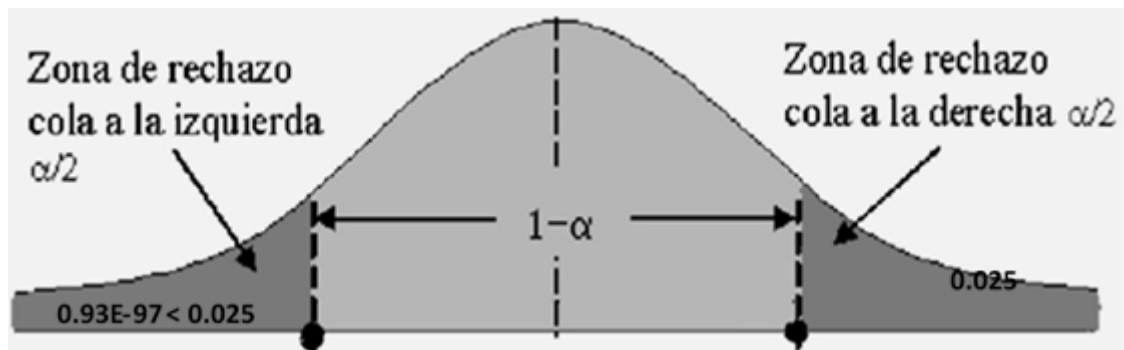
5.1 DISCUSIÓN DE RESULTADOS

El desarrollo de la investigación permitió recurrir a diversos expertos en las ciencias contables particularmente en la importancia que implica la contabilidad de gestión que se encarga de registrar las operaciones financieras y los reportes de los estados financieros de las empresas constructoras de la Provincia de Huaura. Las tres finalidades: Conocer y controlar los costes, y así ayudar en la toma de decisiones para el desarrollo de las actividades en las empresas constructoras, de lo cual la gran mayoría consideran la relación que tienen con el cumplimiento tributario y adicionalmente la gestión operativa de la empresa, lo cual implica singular importancia por cuanto permite convertirse en el soporte técnico a la gerencia con el suministro de información para las decisiones más importantes, incluso en el sistema administrativo que permite contar con instrumentos actualizados para el correcto proceso de la documentación fuente que genera hechos contables, en cuanto a los procesos para el cumplimiento tributario efectivamente es una debilidad que se presenta en las áreas dedicadas a la liquidación de impuestos, por ello es importante como los procesos administrativos permiten contar con el planeamiento tributario de manera que se cuente con un programa previsto, para que la administración prevea su pago oportuno a fin de evitar situaciones como sanciones por parte de la administración tributaria, los especialistas consideran que la contabilidad de gestión se relaciona con cada una de las actividades de la empresa entre ellas las responsabilidades tributarias las cuales deben de ser advertidas, y cumplidas de la forma expresa podemos confirmar que efectivamente la contabilidad de gestión es una herramienta de suma importancia para el cumplimiento tributario de las empresas constructora de la Provincia de Huaura.

CAPITULO VI

CONCLUSIONES Y RECOMENDACIONES

6.1 CONCLUSIONES

Conclusión General

Producto de la verificación y análisis de datos como información a la que se tuvo acceso, como a respuestas de encuestados se logra confirmar, que efectivamente, la contabilidad de gestión se relaciona con el cumplimiento tributario en empresas constructoras de la Provincia de Huaura 2022.

Primera conclusión específica

Del análisis a data y documentación respectiva, validada con las respuestas de al cuestionario aplicado se puede evidenciar, efectivamente el desarrollo del proceso contable es una herramienta importante en cuanto permite la presentación oportuna de declaración jurada de impuestos en empresas constructoras de la Provincia de Huaura 2022.

Segunda conclusión específica

De la validación entre las respuestas con las propuestas a nivel de hipótesis, se logra comprobar efectivamente que la gestión financiera se relaciona significativamente en las deudas tributarias como herramienta que permite realizar los registros contables de manera oportuna en empresas constructoras a fin de evitar sanciones por la administración tributaria.

Tercera conclusión específica

Del análisis a la entrevista obtenida con contables que laboran en las empresas constructoras, se logra ratificar efectivamente cumplir con el debido procedimiento administrativo, se convierte en una herramienta que permite cumplir con el pago del deber tributario en forma oportuna evitando contingencias futuras.

Cuarta conclusión específica

Desde el punto de vista de los especialistas y contables que laboran en empresas constructoras de la provincia de Huaura, se demuestra, que la planificación se relaciona significativamente en el comprobante de pago de las empresas constructoras que es una herramienta importante que permite elaborar el planeamiento tributario instrumento necesario para la programación de deberes tributarios.

6.2 RECOMENDACIONES

Primera recomendación

Inversionistas, contables y administradores, deberán de desarrollar acciones orientadas al apoyo a la contabilidad de gestión teniendo en cuenta que es una herramienta que permite ordenar el cumplimiento con las obligaciones tributarias en las empresas constructoras de la provincia de Huaura.

Segunda recomendación

El departamento contable dirigido por el contador deberá de liderar la aplicación del procedimiento contable por cuanto permite que se cumpla de manera oportuna con la presentación de la información requerida por la administración tributaria a las empresas constructoras de la Provincia de Huaura.

Tercera recomendación

El contador general de las empresas constructoras de la provincia de Huaura, deberá de tener en cuenta de manera permanente la dirección en la gestión contable considerando que es una herramienta que permite realizar los registros de operaciones cuantificables de manera oportuna en empresas constructoras evitando sanciones por la administración tributaria.

Cuarta recomendación

El departamento de contabilidad en coordinación con el área de liquidación de impuestos deberá de tener en cuenta se cumpla con el debido proceso administrativo, lo cual permitirá cumplir con el deber tributario de manera eficiente advirtiendo la presencia de contingencias en las empresas constructoras de la Provincia de Huaura 2022.

Quinta recomendación

El area de contabilidad deberá de contar con una estructura de costos de manera que tenga en cuenta que el análisis de costo beneficio es de suma importancia para la elaboración del planeamiento tributario de manera que se cuente con la liquidez necesaria para cumplir con la programación en forma oportuna ante la administración tributaria.

CAPITULO VII

FUENTES DE INFORMACIÓN

7.1 FUENTES DOCUMENTALES

Bermúdez, L.C. (2018). facturación electrónica: Una alternativa para el aumento del recaudo tributario. (Tesis de grado) Universidad del Rosario, Bogotá, Colombia.

Flores, J., & Erreyes, H. (2018). La contabilidad de gestión: una herramienta para la toma de decisiones empresariales. Revista Científica Hallazgos 21, 338351.

Girardi, M. (2017). XXI. El Contador Público en la Contabilidad Gerencial de la Argentina Siglo Facultad de Ciencias Eco Aires. nómicas: Doctoral disertación, Universidad de Buenos Aires.

Huamani Condori, B. & Chacón Mamani, K.J. (2017). Obligatoriedad de la emisión electrónica de pago y su incidencia en el cumplimiento de obligaciones tributarias de los principios contribuyentes cusco 2016. (Tesis de grado) Universidad Nacional San Antonio Abad del Cusco, Cusco Perú.

Hurtado, J., & Hurtado, R. (2018). Control Interno y Contabilidad de Gestión en el Instituto de Educación Superior Privada peruano de Ciencias Empresariales. Universidad Privada Telesup.

Quicaño, Y. (2022) El rol del contador y la contabilidad de gestión en los colegios católicos de Arequipa – Perú.

7.2 FUENTES BIBLIOGRÁFICAS

Fernández, S. (2019). La obligación tributaria. Lima: URP Flores, G. (2015). Deuda tributaria. Lima: Editorial San José

Martínez, A. (2020). La profesión del Contador público y la ética profesional.

Universidad y Cambio, 27-32.

Muñoz, M., Zúñiga, X., & Campos, H. (2017). administrativa. El Milagro- Contabilidad de Costos para la gestión Ecuador: Universidad Nacional El Milagro.

Patiño, R., & Quintanilla, D. (2018). Tendencias investigativas en contabilidad de gestión, propuesta de temática básica en los planes de estudios en contaduría pública. Revista Digital del Instituto Internacional de Costos, 5163.

Rivera, M. (2018). Obligaciones tributarias formales y sustanciales. Lima: Editorial San Mateo.

Saavedra, R. (2014). Deuda tributaria. Madrid: Editorial Barza.

Velásquez, N. Contabilidad Gerencial. Ángeles de Chimbote. Perú: Universidad Católica Los Ángeles de Chimbote.

Vega Falcón, V., Pinda Guanolema, B., Paredes Cruz, R., & Rodríguez Menéndez, J. J. (2019). Contabilidad De Costos y Gestión. Ecuador: Editorial Jurídica del Ecuador

7.3 FUENTES ELECTRÓNICAS

[http://www.uss.edu.pe/uss/eventos/JovEmp/pdf/LIBRO_PLAN_DE_NEGOCIO S.pdf](http://www.uss.edu.pe/uss/eventos/JovEmp/pdf/LIBRO_PLAN_DE_NEGOCIO_S.pdf)

<http://www.siicex.gob.pe/siicex/resources/rutaexportadora/09-RE-PROGRAMAPLANEX.pdf>

<http://www.aempresarial.com/servicios/revista/>

http://www.uss.edu.pe/uss/eventos/JovEmp/pdf/LIBRO_PLAN_DE_NEGOCIO

<http://www.siicex.gob.pe/siicex/resources/rutaexportadora/09-RE-PROGRAMAPLANEX.pdf>

<http://www.aempresarial.com/servicios/revista/>

http://eprints.ucm.es/7816/1/tesis-maestr%C3%ADa_2.pdf

<http://repositorio.ucv.edu.pe/handle/UCV/11845>

<http://repositorio.upse.edu.ec/handle/46000/1136>

ANEXO 1: MATRIZ DE CONSISTENCIA

“LA CONTABILIDAD DE GESTIÓN Y SU RELACIÓN EN EL CUMPLIMIENTO TRIBUTARIO EN EMPRESAS CONSTRUCTORAS DE LA PROVINCIA DE HUAURA 2022”

PROBLEMA	OBJETIVOS	HIPÓTESIS	VARIABLES	METODOLOGÍA
<p>Problema General ¿En qué medida la contabilidad de gestión se relaciona en el cumplimiento tributario en las empresas constructoras en la Provincia de Huaura 2022?</p> <p>Problemas Específicos.</p> <p>a. ¿De qué manera los procesos contables se relacionan en el pago mensual en las empresas constructoras en la Provincia de Huaura 2022?</p> <p>b. ¿De qué manera la gestión financiera se</p>	<p>Objetivo General . Determinar en qué medida la contabilidad de gestión se relaciona en el cumplimiento tributario en las empresas constructoras en la Provincia de Huaura 2022</p> <p>Objetivos Específicos</p> <p>a. Evaluar de qué forma los procesos contables se relaciona con el pago mensual en las empresas constructoras en la Provincia de Huaura 2022.</p> <p>b. Verificar si la gestión financiera se relaciona</p>	<p>Hipótesis General . La contabilidad de gestión se relaciona significativamente en el cumplimiento tributario de las empresas constructoras en la Provincia Huaura.</p> <p>Hipótesis Especificas</p> <p>a. El proceso contable se relaciona significativamente en el pago mensual de las empresas constructoras de la Provincia Huaura. 2022.</p>	<p>Variable Independiente X: Contabilidad Gestión Indicadores: X1: Procesos Contables X2: Gestión Financiera X3: Procedimiento Administrativo X4: Planificación</p> <p>Variable Dependiente Y: Cumplimiento Tributario Indicadores: Y1: Pago Mensual Y2: Deudas Tributarias Y3: Presentación Periódica Y4: Comprobante de Pago</p>	<p>1. Tipo de Investigación Cuantitativa - Explicativa</p> <p>2. Población = Estará constituida por los trabajadores de la de la empresa constructoras de la provincia de Huaura 150 personas.</p> <p>3. Muestra = estará constituida por 108 personas entre: autoridades, servidores, y</p>

<p>relaciona con las deudas tributarias en las empresas constructoras en la Provincia de Huaura 2022?</p> <p>c. ¿De qué forma los procedimientos administrativos se relaciona en la presentación periódica en las empresas constructoras en la Provincia de Huaura 2022?</p> <p>d. ¿De qué manera la planificación se relaciona con el comprobante de pago en las empresas constructoras en la Provincia de Huaura 2022?</p>	<p>con las deudas tributarias en las empresas constructoras en la Provincia de Huaura 2022</p> <p>c. Verificar si los procedimientos administrativos se relacionan en la presentación periódica en las empresas constructoras en la Provincia de Huaura 2022.</p> <p>d. Establecer si la planificación se relaciona con el comprobante de pago en las empresas constructoras en la Provincia de Huaura 2022.</p>	<p>b. Si la gestión financiera se relaciona significativamente en las deudas tributarias de las empresas constructoras de la Provincia Huaura. 2022</p> <p>c. Si los procedimientos administrativos se relacionan significativamente en la presentación periódica de las empresas constructoras de la Provincia Huaura. 2022.</p> <p>d. Si la planificación se relaciona significativamente en el comprobante de pago de las empresas constructoras de la Provincia Huaura. 2022.</p>		<p>profesionales a prueba de expertos.</p> <p>4. Instrumentos de Recolección de datos</p> <ul style="list-style-type: none"> ○ Ficha Bibliográfica ○ Guía de entrevista. ○ Ficha de Encuesta. ○ Cuestionario
--	--	---	--	---

ANEXO 2

INSTRUMENTOS PARA LA TOMA DE DATOS

ENCUESTA:

La presente técnica que se presenta es el Cuestionario correspondiente al trabajo de investigación denominado: **LA CONTABILIDAD DE GESTIÓN Y SU RELACIÓN EN EL CUMPLIMIENTO TRIBUTARIO EN EMPRESAS CONSTRUCTORAS DE LA PROVINCIA DE HUAURA 2022**, con relación a dicho trabajo se pide que tenga a bien marcar con un aspa (X) la alternativa que según su criterio conteste la pregunta que se formula. Se agradece de antemano por su colaboración.

1. ¿Considera usted que la contabilidad de gestión, se relaciona con el cumplimiento tributario de las empresas constructoras en la Provincia Huaura 2022?
 - a. Muy de acuerdo ()
 - b. De acuerdo ()
 - c. Indiferente ()
 - d. En desacuerdo ()
 - e. Muy en desacuerdo ()

2. ¿En su opinión considera usted el procesos contables se relaciona con el cumplimiento tributario de las empresas constructoras en la Provincia Huaura 2022 ?
 - a. Muy de acuerdo ()
 - b. De acuerdo ()
 - c. Indiferente ()
 - d. En desacuerdo ()
 - e. Muy en desacuerdo ()

3. ¿Considera usted que la gestión financiera se relaciona con el cumplimiento tributario de las empresas constructoras en la Provincia Huaura 2022?

- a. Muy de acuerdo ()
- b. De acuerdo ()
- c. Indiferente ()
- d. En desacuerdo ()
- e. Muy en desacuerdo ()

4. ¿En su opinión considera usted que los procedimientos administrativos se relacionan con el cumplimiento tributario de las empresas constructoras en la Provincia Huaura 2022?

- a. Muy de acuerdo ()
- b. De acuerdo ()
- c. Indiferente ()
- d. En desacuerdo ()
- e. Muy en desacuerdo ()

5. ¿Considera usted que la planificación se relaciona con el cumplimiento tributario de las empresas constructoras en la Provincia Huaura 2022?

- a. Muy de acuerdo ()
- b. De acuerdo ()
- c. Indiferente ()
- d. En desacuerdo ()
- e. Muy en desacuerdo ()

6. ¿En su opinión el pago mensual se relaciona con el cumplimiento tributario de las empresas constructoras en la Provincia Huaura 2022?

- a. Muy de acuerdo ()
- b. De acuerdo ()
- c. Indiferente ()
- d. En desacuerdo ()
- e. Muy en desacuerdo ()

7. ¿Considera usted que las deudas tributarias se relacionan con el cumplimiento tributario de las empresas constructoras en la Provincia Huaura 2022?

- a. Muy de acuerdo ()
- b. De acuerdo ()
- c. Indiferente ()
- d. En desacuerdo ()
- e. Muy en desacuerdo ()

8. ¿En su opinión considera usted que la presentación periódica de impuestos se relaciona con el cumplimiento tributario de las empresas constructoras en la Provincia Huaura 2022?

- a. Muy de acuerdo ()
- b. De acuerdo ()
- c. Indiferente ()
- d. En desacuerdo ()
- e. Muy en desacuerdo ()

9. ¿Considera usted que el comprobante de pago se relaciona con el cumplimiento tributario de las empresas constructoras en la Provincia Huaura 2022?

- a. Muy de acuerdo ()
- b. De acuerdo ()
- c. Indiferente ()
- d. En desacuerdo ()
- e. Muy en desacuerdo ()

10. ¿En su opinión el cumplimiento tributario, impacta en la solvencia económica de las empresas constructoras en la Provincia de Huaura 2022?

.....

.....

.....

.....

Muchas gracias por su apoyo