



Universidad Nacional José Faustino Sánchez Carrión

Facultad de Ciencias Económicas, Contables y Financieras
Escuela Profesional de Ciencias Contables y Financieras

Contabilidad gubernamental su importancia en la formulación de estados financieros en gobierno local del Distrito de Supe Pueblo

Tesis

Para optar el Título Profesional de Contador Público

Autor

Anali Maribel Moreno Sotelo

Asesor

Dr. Cpcc. Miguel Angel Suarez Almeida

Huacho – Perú

2024



Reconocimiento - No Comercial – Sin Derivadas - Sin restricciones adicionales

<https://creativecommons.org/licenses/by-nc-nd/4.0/>

Reconocimiento: Debe otorgar el crédito correspondiente, proporcionar un enlace a la licencia e indicar si se realizaron cambios. Puede hacerlo de cualquier manera razonable, pero no de ninguna manera que sugiera que el licenciante lo respalda a usted o su uso. **No Comercial:** No puede utilizar el material con fines comerciales. **Sin Derivadas:** Si remezcla, transforma o construye sobre el material, no puede distribuir el material modificado. **Sin restricciones adicionales:** No puede aplicar términos legales o medidas tecnológicas que restrinjan legalmente a otros de hacer cualquier cosa que permita la licencia.



UNIVERSIDAD NACIONAL JOSÉ FAUSTINO SÁNCHEZ CARRIÓN

LICENCIADA

(Resolución de Consejo Directivo N° 012-2020-SUNEDU/CD de fecha 27/01/2020)

Facultad de Ciencias Económicas, Contables y Financieras

Escuela Profesional de Ciencias Contables y Financieras

INFORMACIÓN

DATOS DEL AUTOR (ES):		
NOMBRES Y APELLIDOS	DNI	FECHA DE SUSTENTACIÓN
Anali Maribel Moreno Sotelo	76521420	04/10/2023
DATOS DEL ASESOR:		
NOMBRES Y APELLIDOS	DNI	CÓDIGO ORCID
Dr. Cpcc. Miguel Angel, Suarez Almeira	15646696	0000-0002-1747-8145
DATOS DE LOS MIEMBROS DE JURADOS – PREGRADO/POSGRADO-MAESTRÍA-DOCTORADO:		
NOMBRES Y APELLIDOS	DNI	CÓDIGO ORCID
Mg. Cpcc. Jorge Hugo, Solano Luna	15590471	0000-0002-7711-4183
Dr. Cpcc. Renato Efrain, Romero Huaman	42839245	0009-0001-2786-2562
Mg. Cpcc. Manuel Augusto, Rodriguez Ramirez	15587210	0000-0002-0670-5058

CONTABILIDAD GUBERNAMENTAL SU IMPORTANCIA EN LA FORMULACION DE ESTADOS FINANCIEROS EN GOBIERNO LOCAL DEL DISTRITO DE SUPE PUEBLO

INFORME DE ORIGINALIDAD

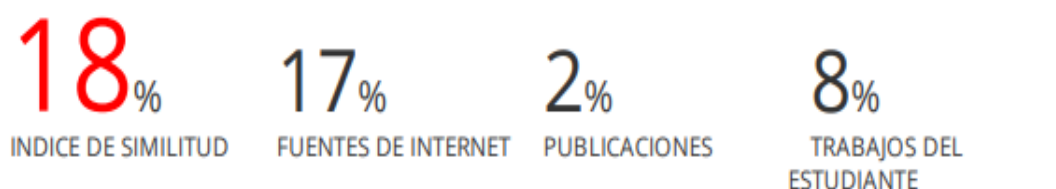

FUENTES PRIMARIAS

1	repositorio.udh.edu.pe Fuente de Internet	2%
2	www.coursehero.com Fuente de Internet	1%
3	repositorio.ucv.edu.pe Fuente de Internet	1%
4	app.unjfsc.edu.pe Fuente de Internet	1%
5	distancia.udh.edu.pe Fuente de Internet	1%
6	www.finanzas.gob.ec Fuente de Internet	1%
7	es.scribd.com Fuente de Internet	1%
8	repositorio.usanpedro.edu.pe Fuente de Internet	1%

TITULO

CONTABILIDAD GUBERNAMENTAL SU IMPORTANCIA EN LA FORMULACION DE ESTADOS FINANCIEROS EN GOBIERNO LOCAL DEL DISTRITO DE SUPE PUEBLO

DEDICATORIA:

QUIERO DEDICAR EN PRIMER LUGAR A MIS PADRES HONORATO Y ALVINA, PORQUE ELLOS HAN DADO RAZÓN A MI VIDA, POR SUS CONSEJOS, SU APOYO INCONDICIONAL Y SU PACIENCIA, TODO LO QUE SOY ES GRACIAS A ELLOS.

A TODA MI FAMILIA QUE ES LO MÁS VALIOSO QUE DIOS ME HA DADO.

AGRADECIMIENTO:

***A MIS PADRES GRACIAS A ELLOS SON LOS QUE ME HAN
IMPULSADO SIEMPRE A PERSEGUIR MIS METAS Y MIS
OBJETIVOS Y NUNCA ABANDONARLAS FRENTE A LAS
ADVERSIDADES.***

ÍNDICE GENERAL

CARATULA.....	i
TITULO.....	ii
DEDICATORIA.....	vi
AGRADECIMIENTO.....	vii
INDICE.....	viii
RESUMEN.....	xiii
ABSTRACT.....	xiv
INTRODUCCION.....	xv
CAPITULO I.....	1
PLANTEAMIENTO DEL PROBLEMA.....	1
1.1. Descripción de la realidad problemática.....	1
1.2. Formulación del problema.....	3
1.2.1. Problema general.....	4
1.2.2. Problemas específicos.....	4
1.3. Objetivos de la investigación.....	5
1.3.1. Objetivo general.....	5
1.3.2. Objetivos específicos.....	5
1.4. Justificación de la investigación.....	6
1.5. Delimitaciones del estudio.....	6

CAPITULO II

MARCO TEORICO

2.1. Antecedentes de la investigación.....	8
2.2. Investigaciones internacionales.....	8
2.3. Investigaciones nacionales.....	10
2.3.1. Bases teóricas.....	11
2.3.2. Bases filosóficas.....	14
2.3.3. Definición de términos básicos.....	15
2.3.4. Hipótesis de investigación.....	18
2.4. Hipótesis general.....	18
2.5. Hipótesis específicas.....	18
2.6. Operacionalización de variables.....	19

CAPITULO III

METODOLOGIA

3.1. Diseño metodológico.....	22
3.2. Población y muestra.....	23
3.2.1. Población.....	23
3.2.2. Muestra.....	23
3.3. Técnicas de recolección de datos.....	24
3.4. Técnicas para el procesamiento de la información.....	26

CAPITULO IV

RESULTADOS

4.1. Análisis de resultados.....	28
4.2. Contrastación de hipótesis.....	48

CAPITULO V

DISCUSION

5.1. Discusión de resultados.....	58
--	-----------

CAPITULO VI

CONCLUSIONES Y RECOMENDACIONES

6.1. Conclusiones.....	59
-------------------------------	-----------

6.2. Recomendaciones.....	61
----------------------------------	-----------

REFERENCIAS

7.1. Fuentes documentales.....	63
---------------------------------------	-----------

7.2. Fuentes bibliográficas.....	65
---	-----------

7.3. Fuentes electrónicas.....	66
---------------------------------------	-----------

INDICE DE TABLAS

Tabla 1	¿Se cumple con el nivel de registro contable control en la municipalidad distrital de Supe Pueblo?	28
Tabla 2	¿Se cuenta de manera oportuna con la documentación fuente contables para la formulación de estados financieros?	30
Tabla 3	¿Se cumple con el nivel de información financiera para elaboración de estados financieros en distrito de Supe Pueblo?	32
Tabla 4	¿Se cuenta de manera oportuna con información de bienes para la formulación de estados financieros en el distrito de Supe Pueblo?	34
Tabla 5	¿La contabilidad gubernamental es importante para la formulación de estados financieros en el distrito de Supe Pueblo?	36
Tabla 6	¿El nivel de estados de situación financiera se elabora de manera oportuna en el distrito de Supe Pueblo?	38
Tabla 7	¿Se cumple con la elaboración de estado de gestión de manera oportuna en distrito de supe Pueblo?	40
Tabla 8	¿El estado de flujo de efectivo representa la situación del comportamiento económico en distrito de Supe Pueblo?	42
Tabla 9	¿Se cumple con la presentación del estado de cambio del patrimonio neto en el distrito de Supe Pueblo?	44
Tabla 10	¿Los estados financieros aprobados por el gobierno local de Supe Pueblo se realizan aplicando la contabilidad gubernamental?	46
Tabla 11	El registro contable es importante en elaboración del estado de situación financiera del gobierno local del distrito de Supe Pueblo.	48
Tabla 12	Documentación fuente contable es importante para la elaboración del estado de gestión del gobierno local del distrito de Supe Pueblo	50
Tabla 13	La información financiera es importante para determinar la capacidad del estado de flujo de efectivo en el gobierno local	52
Tabla 14	Información de bienes es importante en elaboración del estado de cambio en el patrimonio neto del gobierno local	54
Tabla 15	Contabilidad gubernamental es importante para la formulación de estados financieros gobierno local distrito de Supe Pueblo 2021.	56

INDICE DE FIGURAS

Figura 1	¿Se cumple con el nivel de registro contable control en la municipalidad distrital de Supe Pueblo?	29
Figura 2	¿Se cuenta de manera oportuna con la documentación fuente contables para la formulación de estados financieros?	31
Figura 3	¿Se cumple con el nivel de información financiera para elaboración de estados financieros en distrito de Supe Pueblo?	33
Figura 4	¿Se cuenta de manera oportuna con información de bienes para la formulación de estados financieros en el distrito de Supe Pueblo?	35
Figura 5	¿La contabilidad gubernamental es importante para la formulación de estados financieros en el distrito de Supe Pueblo?	37
Figura 6	¿El nivel de estados de situación financiera se elabora de manera oportuna en el distrito de Supe Pueblo?	39
Figura 7	¿Se cumple con la elaboración de estado de gestión de manera oportuna en distrito de supe Pueblo?	41
Figura 8	¿El estado de flujo de efectivo representa la situación del comportamiento económico en distrito de Supe Pueblo?	43
Figura 9	¿Se cumple con la presentación del estado de cambio del patrimonio neto en el distrito de Supe Pueblo?	45
Figura 10	¿Los estados financieros aprobados por el gobierno local de Supe Pueblo se realizan aplicando la contabilidad gubernamental?	47
Figura 11	El registro contable es importante en elaboración del estado de situación financiera del gobierno local del distrito de Supe Pueblo.	49
Figura 12	Documentación fuente contable es importante para la elaboración del estado de gestión del gobierno local del distrito de Supe Pueblo	51
Figura 13	La información financiera es importante para determinar la capacidad del estado de flujo de efectivo en el gobierno local	53
Figura 14	Información de bienes es importante en elaboración del estado de cambio en el patrimonio neto del gobierno local	55
Figura 15	Contabilidad gubernamental es importante para la formulación de estados financieros gobierno local distrito de Supe Pueblo 2021.	57

RESUMEN

Objetivo: identificar si la contabilidad gubernamental es importante en elaboración, preparación y formulación de información contables financiera en la municipalidad del distrito de Supe Pueblo. En relación con la metodología fue de tipo descriptiva, exposición transversal, de nivel correlacional, de diseño no experimental, de enfoque cuantitativo. La población quedó constituida por 74 personas entre autoridades, funcionarios y colaboradores quienes prestan sus servicios de manera directa, para lo cual se seleccionaron de forma probabilística, recurriendo al nivel de medida la escala de Likert. Entre dimensiones se tiene información contable, análisis de cuentas, análisis fiabilidad documentaria, información oportuna. El nivel de confianza se revalidó utilizando tecnologías descriptivos SPSS, Versión 26.0 del modelo de correspondencia de Pearson, para confianza al 95%. La prueba para Chi señalada. Resultados: Las derivaciones muestran estar muy de acuerdo (70.27%) autoridades, funcionarios, contables, coinciden la contabilidad gubernamental es de suma importancia para la formulación de estados financieros en el gobierno local de Supe pueblo, en cuanto a su aprobación razonable un (62.16%) están muy de acuerdo. Conclusión: Se concluye, la contabilidad gubernamental es sumamente importante en la formulación y presentación de estados financieros en el gobierno local del distrito de Supe Pueblo 2021 ($1.02E-106 < 0.05$).

Palabras Claves: contabilidad gubernamental, estados financieros, capacidad de gestión, registro contable.

ABSTRACT

Objective: to identify if government accounting is important in the elaboration, preparation, and formulation of financial accounting information in the municipality of the district of Supe Pueblo. In relation to the methodology, it was descriptive, cross-sectional exposure, correlational level, non-experimental design, quantitative approach. The population was made up of 74 people, including authorities, officials and collaborators who provide their services directly, for which they were selected probabilistically, using the Likert scale at the level of measurement. Among dimensions there is accounting information, account analysis, documentary reliability analysis, timely information. The confidence level was revalidated using SPSS descriptive technologies, Version 26.0 of the Pearson correspondence model, for 95% confidence. The test for Chi designated. Results: The derivations show to be in strong agreement (70.27%) authorities, officials, accountants, agree that government accounting is of the utmost importance for the formulation of financial statements in the local government of Supe town, in terms of its reasonable approval (62.16%) strongly agree. Conclusion: It is concluded, government accounting is extremely important in the formulation and presentation of financial statements in the local government of the district of Supe Pueblo 2021 ($1.02E-106 < 0.05$).

Keywords: government accounting, financial statements, management capacity, accounting record.

INTRODUCCION

Analizar la importancia de la contabilidad gubernamental, a efectos de la formulación de estados financieros para el gobierno local del distrito de Supe Pueblo, fue estructurada en concordancia a los lineamientos y estructura establecida por la Universidad para la obtención del grado académico respectivo, indicando con la descripción de la realidad problemática, la formulación de marco teórico, la presentación de resultados, contrastación de hipótesis, presentación de conclusiones y recomendaciones, las mismas que se detallan:

Capitulo primero, planeamiento del problema, el saber la entidad identificando y describiendo la realidad problemática a resolver y a partir de la formulación de interrogantes, se diseñan las preguntas, a partir del cual se formulan como abordar dichas interrogantes, explicando la importancia que significa el desarrollo adecuado de la información contable financiera, para la toma de decisiones que se presenten en los gobiernos locales, por lo cual fue necesario contactar de manera directa con contables, autoridades, funcionarios de la entidad con la finalidad de obtener información directa de la situación contable y financiera de la entidad.

Capitulo segundo, aspecto hipotético, aspecto necesario para el desarrollo del estado de la cuestión, que tiene como base antecedentes de problemas similares abordados en el contexto internacional como nacional desarrollando las mismas variables, de la misma forma se le da un marco filosófico del entendimiento, de la contabilidad gubernamental como la preparación y presentación de

información financiera, teorizando aspectos básicos que participan de dichas actividades, realizando las propuestas como acciones de resultados los cuales se contrastaron en el trabajo de campo, operacionalizando con sus dimensiones e indicadores.

Capítulo tercero, se resuelve el tipo, diseño, nivel de investigación aprovechado precisando el enfoque cualitativo por sus características, e importancia en la aplicación para resolver el problema, la unidad de análisis entendida para denotar una población de 92 personas quienes participan de dichas actividades y se eligieron de manera.

Capítulo cuarto, es el resultado de la aplicación de instrumentos de recolección de información, así como la validez de los mismos, por tal motivo se trasladan las respuestas a las tablas de manera porcentual para luego estadísticamente se incorpora a las figuras para su explicación detallada de sus resultados, esa presentación que implica la contrastación de las hipótesis nos muestra su aceptación o rechazo.

Capítulo quinto, en el cual se centraliza las opiniones que forman parte del estado del arte, como de los conceptos propuestos por los especialistas, que abordaron los problemas y propusieron alternativas, ayudando a mejorar la teoría de las variables de estudio, por ello es importante su expresión de como la información contable para la toma de decisiones nos refleja la situación actual de la entidad en los aspectos contables y financieros.

Capítulo sexto, producto de los trabajos realizados logramos resumir las conclusiones y proponer recomendaciones para que las entidades ejecuten en su accionar, la finalidad es buscar mayor eficiencia en la formulación, presentación y sustentación de información financiera y su utilidad en la toma de decisiones por autoridades y profesionales.

Al culminar es necesario indicar las referencias a las cuales se tuvo acceso de diversas ayudas, el estado del arte, autores en textos, revistas indexadas, diarios, críticos que forman parte de la lista que se adjunta, como del instrumento aplicado a la muestra.

CAPITULO I

PLANTEAMIENTO DEL PROBLEMA

1.1. DESCRIPCION DE LA REALIDAD PROBLEMÁTICA

El gobierno local de Supe Pueblo es un distrito ubicado en la Provincia de Barranca como parte del gobierno regional de Lima- provincias, situado a 157m kilómetros de la capital de la república – Lima, en cuyo distrito se encuentra la ciudad sagrada de Caral, resto arqueológico que cuenta con más de 5,000 años de existencia, en el cual se descubrió la existencia de quipus como vestigio más antiguo que se utilizó, para el registro de relatos principalmente cuentas del comportamiento de sus actividades.

Supe pueblo cuenta con una altitud de 51 metros, con una urbe aproximada de 22,543 habitantes, tiene entre sus funciones la administración y uso de los recursos económicos y financieros orientados al logro de sus objetivos en bien de la ciudadanía, para lo cual desarrolla sus acciones a los recaudos del impuestos, tasas y contribuciones, entre ellos el impuesto al valor del patrimonio predial, como los arbitrios municipales que son los principales soportes de ingresos, por lo que se propone como visión: aquella ciudad que promueve su desarrollo integral con la participación activa de su población organizada, ordenada, con seguridad ciudadana

inclusiva; siempre orientada a la prestación de servicio con transparencia a los ciudadanos tanto de la ciudad como del sector rural.

Para cumplir con la gestión administrativa cuenta con instrumentos de gestión como su organización funcional, la cual expresa su estructura de administración delimitando funciones a nivel de autoridades y funcionarios administrativos, por lo cual cuenta con una población laboral de 140 trabajadores entre nombrado y contratados, para desarrollar acciones operativas de atención a la ciudadanía en la búsqueda de servicio de calidad, así mismo cuenta con su Reglamento de organización y funciones.

La situación problemática se presenta conforme se evidencia desde su Manual de Organización y funciones, el cual fuera aprobado en el año 2013, a la fecha no ha sido actualizado instrumento de suma importancia por cuanto en él se describe los perfiles del personal para ocupar las plazas previstas en el presupuesto analítico de personal. Sin embargo, vemos que para la formulación de los estados financieros cuenta con la oficina de contabilidad como órgano de apoyo dependiendo de la oficina general de administración y finanzas, situación que se ha podido observar que la presentación de ellos estados financieros correspondiente al ejercicio 2021 no se presentó en la fecha indicada, situación que se presenta por los continuos cambios de funcionarios, de manera que la información no oportuna para cumplir con la labor de la formulación de dichos estados genera la no presentación oportuna, a los entes fiscalizadores, así como la rendición de cuentas que permite desarrollar informes periódicos como mecanismo de diálogo con los ciudadanos.

La situación evidencia carencia en la gestión administrativa para la presentación oportuna que permita la elaboración de los estados contables en fecha prevista por la normativa legal, que en muchos casos se incumple, siendo pasible de entidad omisa en la información contable teniendo en cuenta que ello forma parte de la cuenta general de la república.

1.2 FORMULACION DEL PROBLEMA

1.2.1 Problema General

¿Cómo la contabilidad gubernamental es importante para la formulación de los estados financieros en el gobierno local del distrito de Supe Pueblo 2021?

1.2.2 Problemas Específicos

¿Cómo el nivel de registro contable es importante para el estado de situación financiera en el gobierno local del distrito de Supe Pueblo?

¿Es la documentación fuente contable importante para elaboración del estado de gestión del gobierno local del distrito de Supe Pueblo?

¿Sera la información financiera importante para determinar la capacidad del estado de flujo de efectivo en el gobierno local del distrito de Supe Pueblo?

¿De qué manera la información de bienes es importante elabora el estado de cambio en el patrimonio neto en el gobierno local del distrito de Supe Pueblo?

1.3. OBJETIVOS DE LA INVESTIGACION

1.3.1 Objetivo General

Determinar como la contabilidad gubernamental es importante para la formulación de los estados financieros en el gobierno local del distrito de Supe Pueblo 2021.

1.3.2. Objetivos Específicos

Evidenciar como el nivel de registro contable es importante para elaboración del estado de situación financiera en el gobierno local del distrito de Supe Pueblo.

Examinar si la documentación fuente contable, es importante para elaboración del estado de gestión del gobierno local distrito de Supe Pueblo.

Comprobar si la información financiera es importante para determinar la capacidad del estado de flujo de efectivo en el gobierno local del distrito de Supe Pueblo.

Valorar como la información de bienes es importante para la elaboración de estado de cambio en el patrimonio neto del gobierno local del distrito de Supe Pueblo.

1.4. JUSTIFICACION DE LA INVESTIGACION

Es importante precisar su justificación por cuanto admitirá desarrollar el análisis de la situación problemática, que se presenta en la gestión administrativa en el proceso de remisión de resultados de gestión de las diferentes áreas que conforman la estructura orgánica de la entidad, con la finalidad de formular los estados financieros, lo cual implica analizar si se cumple con su presentación como cuentan con la fiabilidad necesaria para su cumplimiento.

De la misma forma permitirá demostrar la relación que existe entre la contabilidad gubernamental con la presentación de estados financieros, considerando que toda entidad gubernamental debe de contar con información contables fiable, que debe de ser sustentada ante su consejo municipal, para su aprobación, dicha acción le corresponde a la gerencia municipal, ya que la oficina de contabilidad es responsable en su formulación técnica de acuerdo a la normatividad pertinente, en tal sentido es importante la revisión de la relación que exista entre información documentación contable fiable, de acuerdo a la normatividad y contabilidad gubernamental de manera que dichos estados representen la real situación de la entidad por cada periodo.

1.5. DELIMITACION DEL ESTUDIO

En el desarrollo investigativo será necesario recurrir a la visita de las oficinas de la municipalidad distrital de Supe Pueblo, para lo cual se cumplirá con los protocolos de salud pertinente frente al COVID 19, con la finalidad de

recabar información como la data necesaria, en tal sentido será necesaria dialogar con autoridades funcionarios como servidores, de manera que se obtenga documentación como información directamente de la fuente, así como opiniones en torno a las debilidades existentes de la entidad, de manera tal que permita observar los procedimientos para la formulación, presentación y aprobación de estados financieros por la instancia competente.

CAPÍTULO II

MARCO TEÓRICO

2.1 ANTECEDENTES DE LA INVESTIGACION

2.2. Investigaciones Internacionales

Reyes et al., (2019) su investigación “Contabilidad gubernamental y normas internacionales de contabilidad para el sector público ecuatoriano”, con el objetivo examinar como confluyen las NICSP y la norma legal en la Ayuntamiento de provincia Cañar de Ecuador. Método utilizado fue un estudio de enfoque cuantitativo, de diseño descriptivo no experimental, para recopilación de data se recurrió a encuesta a funcionarios de municipalidad de Cañar. Se concluye que los funcionarios desconocen sobre las normas contables, por lo que se propone realizar capacitación a funcionarios y contables principalmente, de manera que puedan relacionar en el aspecto practico las normas contables y legales aplicables a las municipalidades.

Gonzales (2016), su investigación; “La contabilidad gubernamental como herramienta de fiscalización, aplicado en Institución Pública de Educación Superior del Estado de aguas caliente”, de la Universidad Autónoma de aguas caliente. El objetivo fue estudiar implicancias que se presentan al implementar el sistema contable. Para el acopiamiento de

información se realizó encuestas y cuestionario a los integrantes de la muestra. Finalmente concluye los cambios que se presentan en el sector contable gubernamental principalmente para los análisis financieros como la relación en la administración presupuestal si bien es cierto están establecidos, pero en el análisis de los mismo no existe una interpretación objetiva de los mismos.

Rendon (2015) en su investigación “La contabilidad gubernamental en Latinoamericana”, precisa: “en gran medida la aplicación de los cambios que se presentan en los sistemas contables gubernamentales carece de una relación técnica, con la normatividad, lo cual se presenta principalmente por la carencia del personal preparado para dicha función. Se nota que en países latinoamericanos solamente aplican los controles indicados a registros de devengado de acuerdo a las normas legales de sus países (pág. 9).

Barrios, S. (2010), su investigación: “El sistema de información financiera para la toma de decisiones y control de la alcaldía de Barinas”. Su objetivo determinar su importancia de información financiera en la toma de decisiones en entidades gubernamentales. Para procesar opinión de muestra procedió a aplicar cuestionario y encuesta principalmente a funcionarios y servidores de las áreas contables como tesorería y presupuestal. Concluye para cumplir de manera adecuada y en concordancia con las normas establecidas deberá de darse la capacitación y facilidades de manera que la información fluya de manera adecuada para el reporte oportuno de información.

2.1.2. Investigaciones nacionales

Fretel, G. (2021) tesis: “contabilidad gubernamental y gestión administrativa en proyecto especial Alto Huallaga provincia Tingo María”. El objetivo determinar la relación entre contabilidad gubernamental y gestión administrativa. Su método fue descriptivo de enfoque cuantitativo, para obtención de información como data necesaria recurrió al cuestionario como encuesta. Finalmente estableció que, si existe relación entre la contabilidad gubernamental con dirección administrativa en la ejecución administrativa contable del proyecto especial Huallaga de Tingo María,

Goñi, F. (2020) tesis: “Normatividad contable para elaboración y aprobación de estados financieros en gobierno regional de Pasco”. Su objetivo identificar la relación ente normatividad con aprobación de estados contables de enfoque cuantitativo, de nivel descriptivo, con un diseño no experimental. Para la recolección de datos utilizo el cuestionario y la encuesta. Al final el autor concluye la carencia de normas interna no permite la presentación oportuna de los estados financieros.

Cubas y Rojas (2019). Tesis: “La contabilidad gubernamental y la gestión de tesorería de la municipalidad Provincial de Atalaya de Ucayali”, en Universidad Privada de Pucallpa. Su objetivo determinar la relación entre la contabilidad gubernamental y gestión de tesorería. Método aplicado correlacional, de nivel básico, utilizo como instrumento el cuestionario al final

concluye existe relación entre contabilidad y gestión de tesorería además con la aplicación del sistema integrado de administración financiera.

Castro et al. (2019), su estudio; “La contabilidad gubernamental como herramienta de proceso presupuestario en la toma de decisiones en el Gobierno Regional de Huánuco” Universidad Nacional Hermilio Valdizán. Con el objetivo de identificar si el sistema contable permite contar con información financiera para toma de decisiones. Con relación a la metodología es de tipo aplicada, analítico – explicativo. Como técnica de recolección de data aplico la observación y cuestionario. Finalmente concluye la aplicación de las directivas del sistema presupuestal orienta a planear el cumplimiento de metas y objetivos de la entidad, así como la dirección de tesorería en el uso y administración de los recursos dinerarios.

2.3.1. BASES TEORICAS

Contabilidad gubernamental

La contabilidad gubernativa es reconocida como la ciencia de encargada de aplicación de principios, que en relación a la norma legal se realiza con la finalidad de orientar el adecuado y oportuno manejo en los recursos públicos los mismos que son registrados a través de los sistemas respectivos, en ese contexto Medina y Morocho (2015) manifiestan: “ciencia encargada de las actividades sistémicas con la aplicación de normas el registro de acciones financieras en las entidades de los tres niveles de gobierno, lo presupuestal, patrimonial a fin de cumplir con rendición de cuentas de manera oportuna” (pág. 26).

También es reconocida como una disciplina encargada del estudio del comportamiento de la economía del país, desde el punto de vista de gestión administrativa presupuestal, sobre ello Ugarte (2013) precisa: “conocida como método de análisis del comportamiento financiero de la economía del estado, para el cumplimiento de sus planes gubernativos en un periodo determinado” (pág. 11).

Como objetivos de la contabilidad gubernamental podemos indicar aplicación de sistema único en el procesamiento de información que facilite a las autoridades tomar decisiones, de acuerdo a los aspectos normativos legales, al respecto Medina y Morocho (2015) mencionan: entidades gubernamentales deben aplicar un sistema concordante, que ayude a tomar decisiones, sin contravenir normativa pertinente, de manera que pueda rendir cuentas a ciudadanos de manera oportuna y objetiva, y se elabore la cuenta general razonablemente (pág. 27)

En relación a la importancia de la contabilidad en el sector gubernativo es necesario indicar que orienta la relación entre gestión administrativa y resultados contables que de manera cuantitativa son registradas cada una de sus actividades, generando valor en sus actividades y ayudando a mejorar los controles, al respecto Medina y Sierra, (2008) manifiestan: “su aplicación permite un adecuado funcionamiento en las entidades gubernamentales, se relaciona la gestión administrativa con el sistema contables para el reporte financiero a una fecha determinada, y su relación con el control”(pag.10)

La aplicación del sistema contable permite la articulación de los hechos administrativos financieros como presupuestarios en ese sentido Andia (2016) señalaba: (...) “es un sistema que permite generar información, económica financiera y presupuestal, en la cual se deberá de reflejar el comportamiento cuantitativo de sus bienes como comportamiento de flujo presupuestal y financiero a una fecha determinada” (pág. 192). Así mismo las entidades del estado deberán de reflejar sus actividades contables financiera y patrimoniales en sus estados financieros, sobre lo cual Andia (2016) precisa: “la información financiera y presupuestaria debe de representar la situación real de la entidad con la aplicación de sus respectivas notas que expresen el comportamiento de sus operaciones en cumplimiento a normas legales, administrativas, presupuestarias y contables” (pág. 192, párrafo. tercero).

Formulación de estados financieros

Su elaboración y presentación se ejecuta en estricto proceso determinado por contaduría pública de la nación, que forman parte de la rendición de cuenta y de la elaboración de las cuentas nacionales, por ello la Directiva 002-99-EF (2019) (...) la cual precisa los procesos para la información periódica como de la razonabilidad de estos en la información fuente para el procesamiento de la cuenta del estado dirigido por el Ministerio de Economía.

Formular estados financieros es la de demostrar la fuente de cada una de sus operaciones que se reflejan en el sistema contable de manera por cada periodo, de las cuales las entidades gubernamentales están en deber de cumplir con dichas

normas emitidas por contaduría pública, al respecto Saldarriaga (2017) precisa: “ la importancia de dichos estados es presentar los flujos reales y cuantificados en la información contable, por ello el sistema de administración financiera permite entrelazar las operaciones y expresar su cumplimiento en función a sus objetivos y metas aprobados” (pág. 32).

Los objetivos que tienen los estados contables y financieros, están cifrados en el sistema lo cual permite realizar el análisis a la documentación fuente como control previo para su registro respectivo en el módulo que corresponde, de manera se procese y presente información contable, financiera y presupuestaria, en ese sentido Mayller (2016) expresa: (...) documentación que expresa el resultado de gestión administrativa, contables, financiera y comportamiento de ingresos y gastos de las actividades en la entidad, de manera que su presentación debe de realizarse de manera razonable en los plazos establecidos.

2.3.2 BASES FILOSOFICAS

Contabilidad gubernamental

Es un tipo de contabilidad que permite de acuerdo con la normatividad aplicable el registro de las operaciones contables producto de las gestiones administrativas, de sus ingresos, gastos, activos, como la expresión de sus bienes para su presentación en los diferentes estados financieros, para su presentación ante el consejo municipal para su sustentación por parte del gerente municipal y la aprobación respectiva por su colegiado de regidores ediles.

Formulación de estados financieros

Su elaboración es realizada por el equipo contable que producto de la expresión contable de cada una de las actividades administrativas se convierte en la representación medible, confiable y verificable de la entidad, por lo que se evidencia las actividades financieras, presupuestarias a un periodo determinado, con el fin de revelar de manera fiable, sólida, oportuna el resultado de sus operaciones como de sus gestión con el objeto de mostrar acciones transparentes, rendir cuenta, mejorar los niveles de fiscalización permitiendo la valuación de sus acciones de desempeño en bien de los ciudadanos.

2.3.3. DEFINICIONES DE TERMINOS BASICOS

Nivel de registro contable

El registro de las transacciones económicas a nivel de los ingresos como egresos que se generan en la entidad de acuerdo con la normatividad aplicable, para lo cual deberá de realizar el control inherente orientado a identificar la fiabilidad y razonabilidad de las operaciones, concordante con el plan de cuentas de la contabilidad gubernamental aplicable a la entidad, y su relación con la ejecución presupuestal correspondiente al periodo determinado.

Documentación fuente contable

Esta referida a la documentación que sustenta cada una de sus operaciones de la entidad, en los procesos de revisión y análisis previos que permite verificar si en bien ingreso o el servicio se realizó, en relación con las actividades autorizadas, revisando que dicha documentación cumpla con los

niveles de propiedad, operaciones correctas y de acuerdo con las exigencias de comprobantes debidamente autorizadas por la administración de tributos.

Nivel de información financiera

Es la documentación que muestra la operaciones de saldos en las cuentas de orden financiero como sus respectivos saldos para ser registrados y mostrados como producto de sus actividades, que se presentan generalmente por los endeudamientos ante entidades financieras, así como de las cuentas por cobrar que puedan estar sujetas a fraccionamiento de pagos en un determinado periodo, dichas operaciones deberán se registradas de acuerdo a lo que se muestre en las unidades recaudadoras para que la unidad contables pueda cumplir su labor de manera correcta.

Información de bienes

Se relaciona con la documentación producto del inventario de los bienes de la entidad que deberá de ser elaborada en forma anual de cada uno de los bienes debidamente depreciados y estructurado de tal manera que su representación sea adecuada a las características de valor histórico a valor presente con a la finalidad que en la formulación de sus estados financieros se muestre la real situación de sus bienes a la fecha indicada y se muestre de manera razonable.

Nivel de estado de situación financiera

Es un estado componente de estados financieros en el cual se muestra la posición de la situación económica como financiera de la entidad, teniendo

como elementos activos, pasivos como el patrimonio neto, de manera que grafica los ingresos que de manera directa se muestran en los flujos de efectivo de la entidad orientados a asumir los bienes o servicios; pasivos que presentan obligaciones que ha asumido la entidad comprometiendo periodos presupuestales en un periodo determinado.

Nivel de estado de gestión

Permite identificar los resultados a nivel de ingresos como gastos lo que genera un déficit o excedente, situación que se presenta en un periodo determinado a partir de captaciones que permiten el incremento en activo, o en su defecto la pérdida de valor que generalmente se presentan por acciones de desvalorización de activos no corrientes y que muestran financieramente.

Capacidad de estado flujo de efectivo

Es aquel estado permitido a la representación de diversos depósitos en entidades bancarias, así como permite mostrar el comportamiento de las deudas pendiente productos de endeudamiento con instituciones financieras, los cuales muestran el periodo de vencimiento, que en cada periodo deberá de indicarse sus saldos pendientes de cumplimiento para su presentación razonable.

Estado de cambio en el patrimonio neto

Se refleja en función al comportamiento o variaciones a las que fue expuesto el patrimonio de la entidad, lo cual se refleja por el incremento o disminución que se presentan por diversas casusas.

2.4. HIPOTESIS DE INVESTIGACION

2.4. Hipótesis General

La contabilidad gubernamental es importante para la formulación de los estados financieros en el gobierno local del distrito de Supe Pueblo 2021.

2.5. Hipótesis Específicas

El nivel de registro contable es muy importante en elaboración del estado de situación financiera del gobierno local del distrito de Supe Pueblo.

La documentación fuente contables es de suma importancia para la elaboración del estado de gestión del gobierno local del distrito de Supe Pueblo.

El nivel de información financiera es importante para determinar la capacidad del estado de flujo de efectivo en el gobierno local del distrito de Supe Pueblo.

La información de bienes es importante para la elaboración del estado de cambio en el patrimonio neto del gobierno local del distrito de Supe Pueblo.

2.6. OPERACIONALIZACION DE VARIABLES E INDICADORES

VARIABLE INDEPENDIENTE

CONTABILIDAD GUBERNAMENTAL

Definición operacional

Está relacionado a acciones de análisis, registro, identificación de cada una de la documentación que forman parte de la cuenta, que permita presentar correctamente los procedimientos de orden administrativo para su generación cuantificable en lo contables para su presentación de acuerdo con los sistemas normativos como expresión de la situación a una fecha determinada.

Dimensiones

- Información contable.
- Análisis de cuentas.
- Análisis fiabilidad documentaria.
- Información oportuna.

Indicadores

- Nivel de registro contable.
- Documentación fuente contable.
- Nivel de información financiera.
- Información de bienes.

Índices

- Evaluación de información financiera.

- Informe contable.
- Evaluación económica.
- Comportamiento de bienes y servicios.

VARIABLE DEPENDIENTE

ESTADOS FINANCIEROS

Definición operacional

Se relaciona a las acciones de orden operativas que permiten mostrar los componentes en cada uno que conforman los estados financieros de la entidad a una fecha determinada cumpliendo los principios de legalidad, suficiencia, fiabilidad, así como las normas legales que permiten la presentación oportuna, para la formulación de la cuenta general de la república, y ser parte de fiscalización posterior por parte de los órganos del sistema nacional de control.

Dimensiones

- Proceso información contable – económica.
- Comportamiento de ingresos y gastos.
- Evaluación de endeudamiento.
- Comportamiento de bienes.

Indicadores

- Estado de situación financiera.
- Nivel de estado de gestión.
- Capacidad de estado de flujo de efectivo.
- Estado de cambio en el patrimonio neto.

Índices

- Evaluaciones contables y financiera.
- Eficiencia en de gestión.
- Calidad de gestión.
- Evaluación de cumplimiento.

CAPÍTULO III

METODOLOGÍA

3.1 DISEÑO METODOLOGICO

3.1.1. Tipo

El estudio desarrollado fue de tipo **descriptiva**, de exposición transversal, entendiendo que la información a recopilar y datos necesarios serán de forma integral en el gobierno local de Supe Pueblo.

Nivel

El nivel es **correlacional**, teniendo en cuenta como los actos de contabilidad gubernamental se relacionan con la formulación, presentación y aprobación de estados financieros del gobierno local de Supe Pueblo.

Diseño

El diseño fue **no-experimental**, considerando que no se procedió a la manipulación de variables de estudio, teniendo en cuenta la información real fidedigna de la contabilidad como herramienta para el lenguaje contable de las operaciones en el gobierno local de Supe Pueblo.

Enfoque

Enfoque **por ruta cuantitativo**, considerando su importancia en la realización comparativa para medir el comportamiento de la aprobación de estados financieros su demostración fiable, verificable, medible obteniendo resultados para su exposición.

3.2. Población y muestra

3.2.1 Población

Para la investigación se contó con una unidad de análisis que permita determinar una población conformada por personas que reúnen las mismas características entre autoridades, funcionarios y servidores de ser necesario se recurrirá a especialistas por ello se ha identificado en 92 personas.

3.2.2 Muestra

Teniendo en cuenta la precisión de la población, se ha identificado a la muestra para lo cual se aplicó la formula identificada para una población definida en tal sentido el resultado especifica una muestra de 74 individuos integrada por autoridades, funcionarios, colaboradores como especialistas en contabilidad gubernamental la cual se explica en seguida:

$$n = \frac{Z^2 N p q}{E^2 (N - 1) + Z^2 p q}$$

De dónde:

n= Tamaño de muestra

Z= Grado 95.0% de confianza.

P= (Se asume $P=0.5$).

Q.= ($Q = 0.5$, valor asumido debido al desconocimiento de Q).

E= Nivel de falla al 5.0%

N= Población

n= Cantidad óptima de modelo.

Entonces, se tendrá en cuenta a un nivel de significancia de 95% y 5% como margen de error.

Remplazando cálculos tenemos

$$n = \frac{(1.96)^2 (0.5) (0.5) (92)}{(0.05)^2 (92-1) + (1.96)^2 (0.5) (0.5)}$$

$$n = \frac{88.3568}{0.2275+0.9604}$$

$$n = 74.3806$$

$$n = 74$$

3.3 TECNICAS E INSTRUMENTOS DE RECOLECCION DE DATOS

3.4.1 Técnicas a emplear

Cuestionario

Dicho instrumento nos permitió obtener diversas opiniones de los funcionarios públicos, expresados en la muestra los cuales serán individualizados

aleatoriamente con el objetivo de contrastar dichas respuestas con las propuestas planteadas.

Encuestas

Herramienta ayudando en el proceso de acopiamiento de datos como información, de los entrevistados con la finalidad de relacionar la contabilidad gubernamental en la formulación, presentación y aprobación de los estados financieros del distrito de Supe Pueblo.

Análisis Documental.

Herramienta necesaria en la preparación para la obtención de información o datos que sean necesarios a fin de obtener opiniones de los funcionarios de manera que permita procesarlo en el contexto de como la contabilidad gubernamental se convierte en una herramienta de suma importancia en la formulación de estados contables en el distrito de Supe Pueblo.

3.4.2. DESCRIPCION DE LOS INSTRUMENTOS

Ficha bibliográfica:

Instrumento que fue utilizado para el proceso selección y registro de los diferentes textos, monografías, revistas, periódicos, y trabajos a la cual se tenga acceso en el trabajo de campo, así mismo se recurrirá a información de Internet.

Guía de entrevista

Dicha herramienta preelaborada teniendo en cuenta las variables adoptadas como los indicadores determinados de manera que se pueda conseguir información importante de las personas seleccionadas de la muestra de manera aleatoria.

Ficha de encuesta:

Instrumento utilizada y preelaborada para su aplicación en el proceso de producción de información y documentación necesaria de manera que se pueda formular interrogaciones a la muestra seleccionada.

Procedimientos de comprobación de la validez y confiabilidad de los instrumentos

Del desarrollo de los instrumentos elaborados puestos en consulta a profesionales con la experiencia requerida, se requiere que estos sean comprobados para determinar su confiabilidad, la aplicación de la encuesta (10) como piloto a 74 personas quienes serán determinados al azar entre la muestra determinada por autoridades, funcionarios, servidores como especialistas a prueba de expertos con la finalidad de comprobar la calidad de la información obtenida.

3.5 TECNICAS PARA EL PROCESAMIENTO DE LA INFORMACION

3.5.1 Técnicas de Análisis

Se tomaron en cuenta diversas técnicas entre ellos:

- Ilustraciones documentales
- Armonía de datos

- Búsqueda
- Sondeo

CAPÍTULO IV

RESULTADOS

4.1. ANALISIS DE RESULTADOS

4.1.1. Registro Contable

Tabla 1

Se cumple con el nivel de registro contable en la municipalidad distrital de Supe Pueblo.

ALTERNATIVAS	Frecuencia	Porcentaje	Porcentaje válido	Porcentaje acumul4do
a. Muy de acuerdo	29	39.18	39.19	39.19
b. De acuerdo	12	16.21	16.22	55.41
c. Poco de acuerdo	13	17.56	17.57	72.98
d. En desacuerdo	14	18.91	18.92	91.90
e. Muy en desacuerdo	6	8.10	8.10	100.00
TOTAL	74	99.98	100.00	

Nota: Elaboración propia



Figura 1. Se cumple con el nivel de registro contable en la municipalidad distrital de Supe Pueblo

INTERPRETACIÓN

Como podemos verificar de acuerdo a figura que antecede los resultados de lo preguntado han expresado, que se manifiestan que un 39.19% consideraron estar muy de acuerdo que, se cumple con el nivel de registro contable control en la municipalidad distrital de Supe Pueblo; el 16.22% respondieron estar de acuerdo, sin embargo un 17.57% consideraron estar poco de acuerdo, pero contrariamente un 18.92% consideraron estar en desacuerdo, finalmente un 8.10% respondieron estar muy en desacuerdo, se cumpla con el nivel de registro contable control en la municipalidad distrital de Supe Pueblo.

4.1.2. Documentación fuente

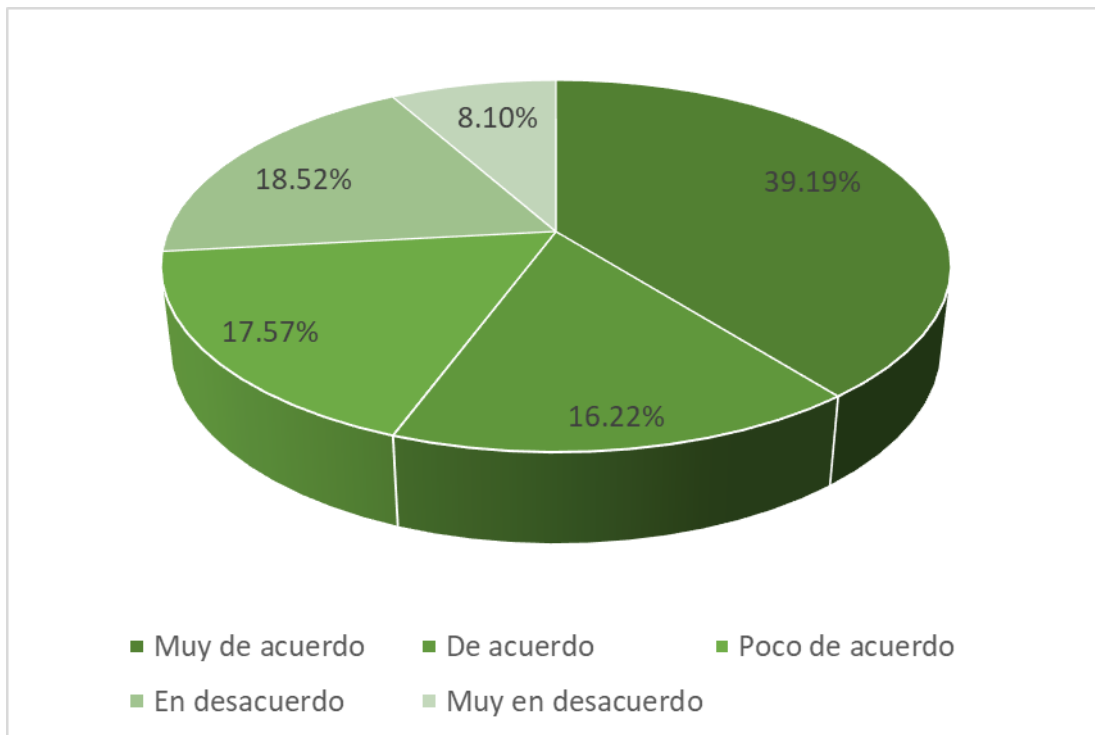
Tabla 2

Se cuenta de manera oportuna con la documentación fuente contables para la formulación de estados financieros

ALTERNATIVAS	Frecuencia	Porcentaje	Porcentaje válido	Porcentaje acumulado
a. Muy de acuerdo	24	32.43	32.43	32.43
b. De acuerdo	18	24.32	24.32	56.75
c. Poco de acuerdo	13	17.56	17.57	74.32
d. En desacuerdo	12	16.21	16.22	90.54
e. Muy en desacuerdo	7	9.45	9.46	100.00
TOTAL	74	99.97	100.00	

Nota: Elaboración propia



Figura 2. Se cuenta de manera oportuna con la documentación fuente contables para la formulación de estados financieros

INTERPRETACIÓN

De la indagación al proceso de contestaciones a incógnitas se exponen en grafica precedente, es necesario indicar un 32.43% opinaron si, se cuenta de manera oportuna con la documentación fuente contables para la formulación de estados financieros; un 24.32% estuvo de acuerdo; sin embrago el 17.57% opinaron estar poco de acuerdo; inversamente el 16.22% opinaron estar en desacuerdo que, se cuenta de manera oportuna con la documentación fuente contables para la formulación de estados financieros, y finalmente el 9.46% opinaron estar muy en desacuerdo.

4.1.3. Información financiera

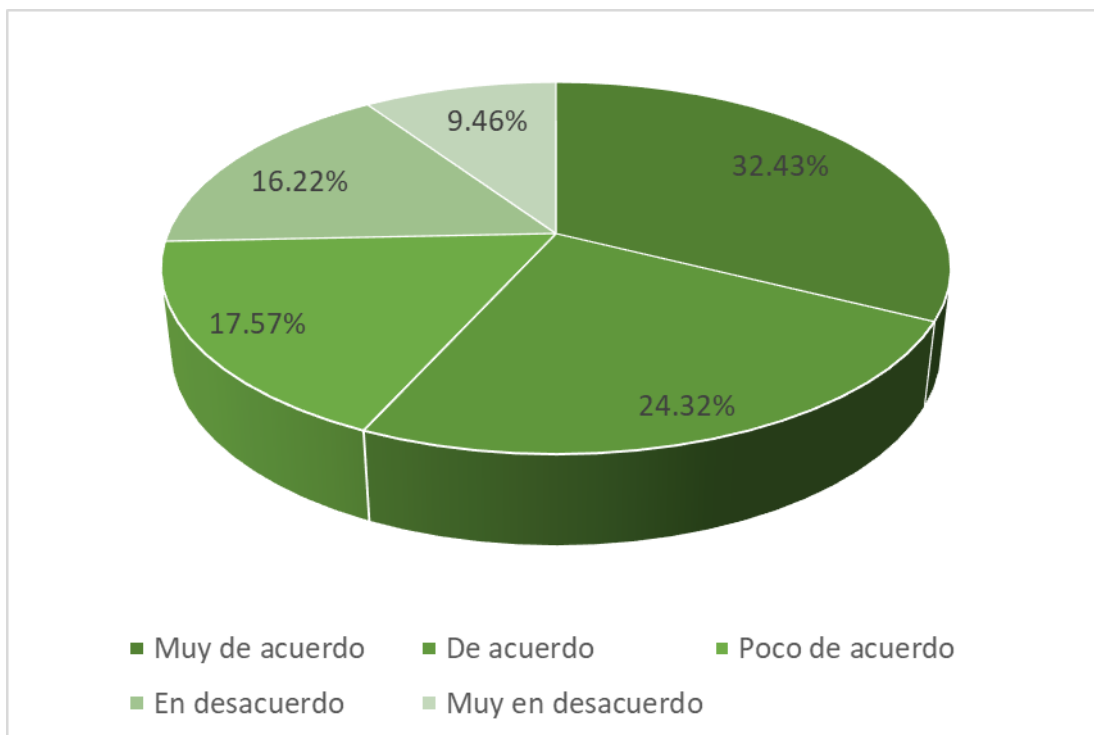
Tabla 3

Se cumple con el nivel de información financiera para elaboración de estados financieros en distrito de Supe Pueblo.

ALTERNATIVAS	Frecuencia	Porcentaje	Porcentaje válido	Porcentaje acumulado
a. Muy de acuerdo	30	40.54	40.54	40.54
b. De acuerdo	14	18.91	18.92	59.46
c. Poco de acuerdo	15	20.27	20.27	79.73
d. En desacuerdo	07	9.45	9.46	89.19
e. Muy en desacuerdo	8	10.81	10.81	100.00
TOTAL	74	99.98	100.00	

Nota: Elaboración propia



Figura 3. Se cumple con el nivel de información financiera para elaboración de estados financieros en distrito de Supe Pueblo

INTERPRETACIÓN

De lo cual conseguimos estimar que las diferentes contestaciones a interpelaciones, realizadas y manifiestas en grafica que antecede, alcanzamos expresar cómo un 40.54% consideraron estar muy de acuerdo que, se cumple con el nivel de información financiera para elaboración de estados financieros en distrito de Supe Pueblo; un 18.92% consideraron estar de acuerdo; el 20.27% expresaron estar poco de acuerdo; pero contradictoriamente el 9.46% consideraron estar en desacuerdo, se cumpla con el nivel de información financiera para elaboración de estados financieros en distrito de Supe Pueblo, finalmente el 10.81% no opinaron estar muy en desacuerdo.

4.1.4. Información de bienes

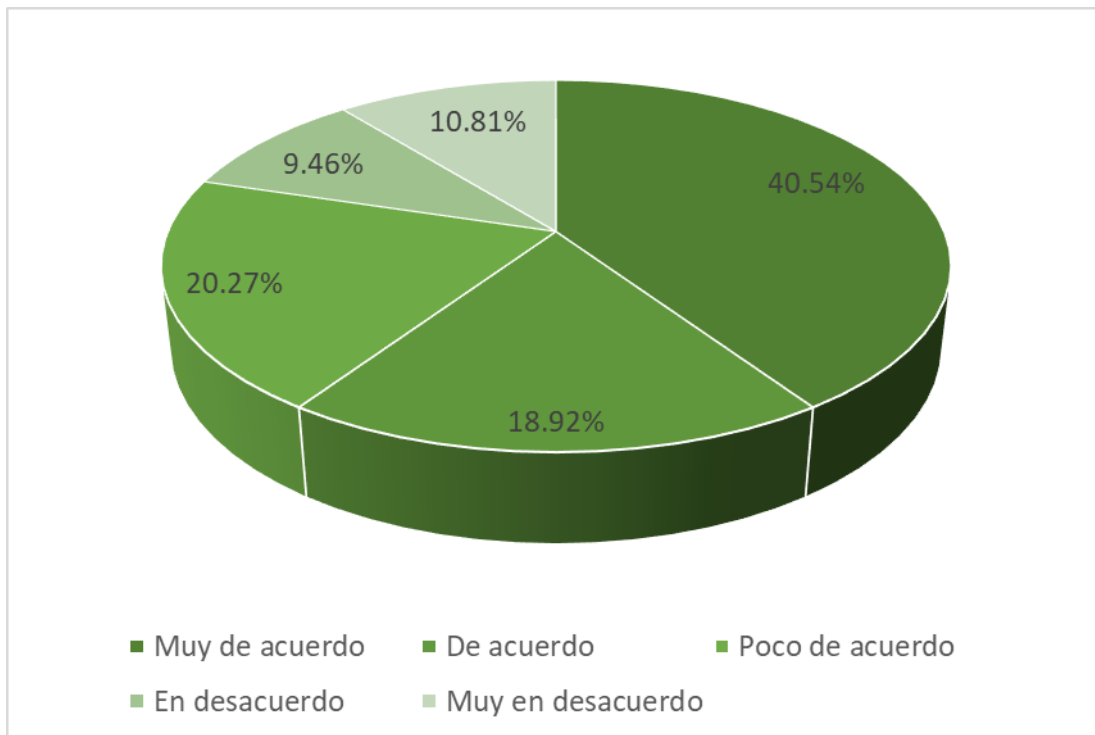
Tabla 4

Se cuenta de manera oportuna con información de bienes para la formulación de estados financieros en el distrito de Supe Pueblo.

ALTERNATIVAS			Porcentaje	Porcentaje
	Frecuencia	Porcentaje	válido	acumulado
a. Muy de acuerdo	29	39.18	39.19	39.19
b. De acuerdo	19	25.67	25.68	64.87
c. Poco de acuerdo	12	16.21	16.22	81.09
d. En desacuerdo	08	10.81	10.81	91.90
e. Muy en desacuerdo	06	8.10	8.10	100.00
TOTAL	74	99.98	100.00	

Nota: Elaboración propia



Figura 4. Se cuenta de manera oportuna con información de bienes para la formulación de estados financieros en el distrito de Supe Pueblo.

INTERPRETACIÓN

Tal como logramos manifestar a través de la gráfica que antecede nos consiente señalar como, el 39.19% cavilaron estar muy de acuerdo que, se cuenta de manera oportuna con información de bienes para la formulación de estados financieros en el distrito de Supe Pueblo; un 25.68% reflexionaron estar de acuerdo; el 16.22% consideraron estar poco de acuerdo, sin embargo contradictoriamente el 10.81% pensaron estar en desacuerdo se cuenta de manera oportuna con información de bienes para la formulación de estados financieros en el distrito de Supe Pueblo, finalmente el 8.10% consideraron estar muy en desacuerdo sobre la pregunta formulada.

4.1.5. Contabilidad gubernamental

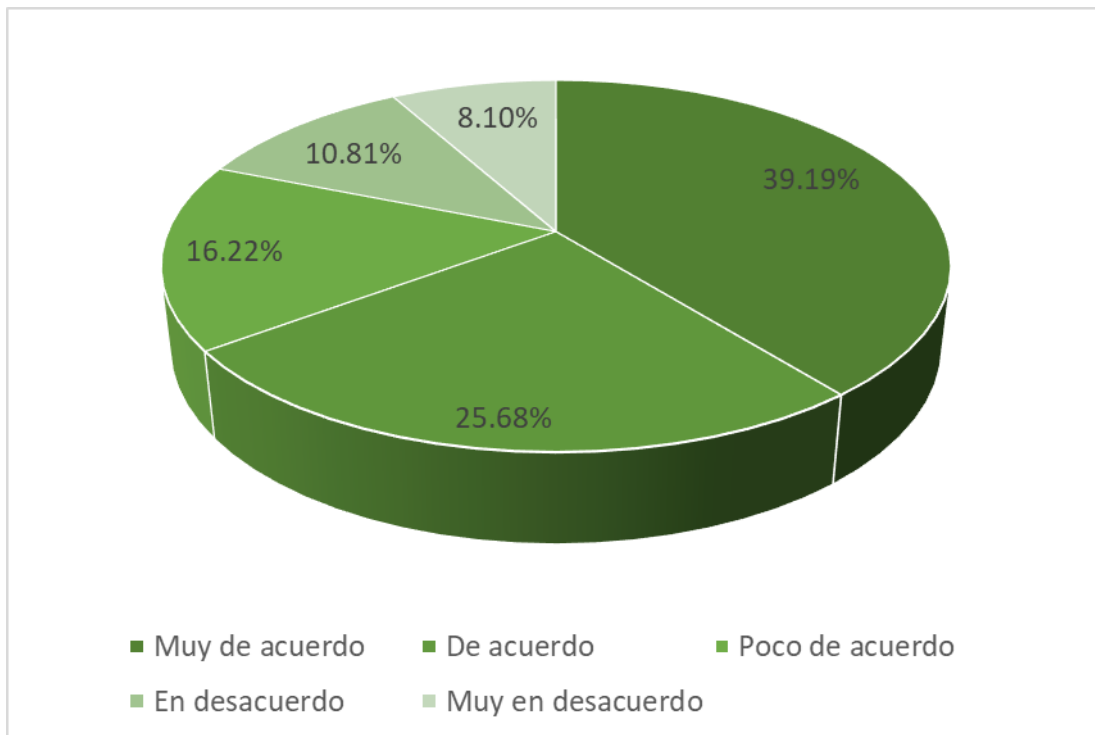
Tabla 5

La contabilidad gubernamental es importante para la formulación de estados financieros en el distrito de Supe Pueblo.

ALTERNATIVAS	Frecuencia	Porcentaje	Porcentaje válido	Porcentaje acumulado
a. Muy de acuerdo	52	70.27	70.27	70.27
b. De acuerdo	10	13.51	13.51	83.78
c. Poco de acuerdo	05	6.75	6.76	90.54
d. En desacuerdo	04	5.40	5.41	95.95
e. Muy en desacuerdo	03	4.05	4.05	100.00
TOTAL	74	99.98	100.00	

Nota: Elaboración propia



Figura 5. La contabilidad gubernamental es importante para la formulación de estados financieros en el distrito de Supe Pueblo

INTERPRETACIÓN

Tal como comprobamos comprobadamente expresado en las absoluciones a las interrogantes la gráfica, precedentemente expuesta, formula como un 70.27% consideraron estar muy de acuerdo, la contabilidad gubernamental es importante para la formulación de estados financieros en el distrito de Supe Pueblo; un 13.51% reconocieron estar de acuerdo; el 6.76% consideraron estar poco de acuerdo; sin embargo inversamente el 5.41% respondieron estar en discrepancia, la contabilidad gubernamental es importante para la formulación de estados financieros en el distrito de Supe Pueblo, al culminar un 4.05% respondieron estar muy en desacuerdo con la interrogante formulada.

4.1.6. Estado de situación financiera

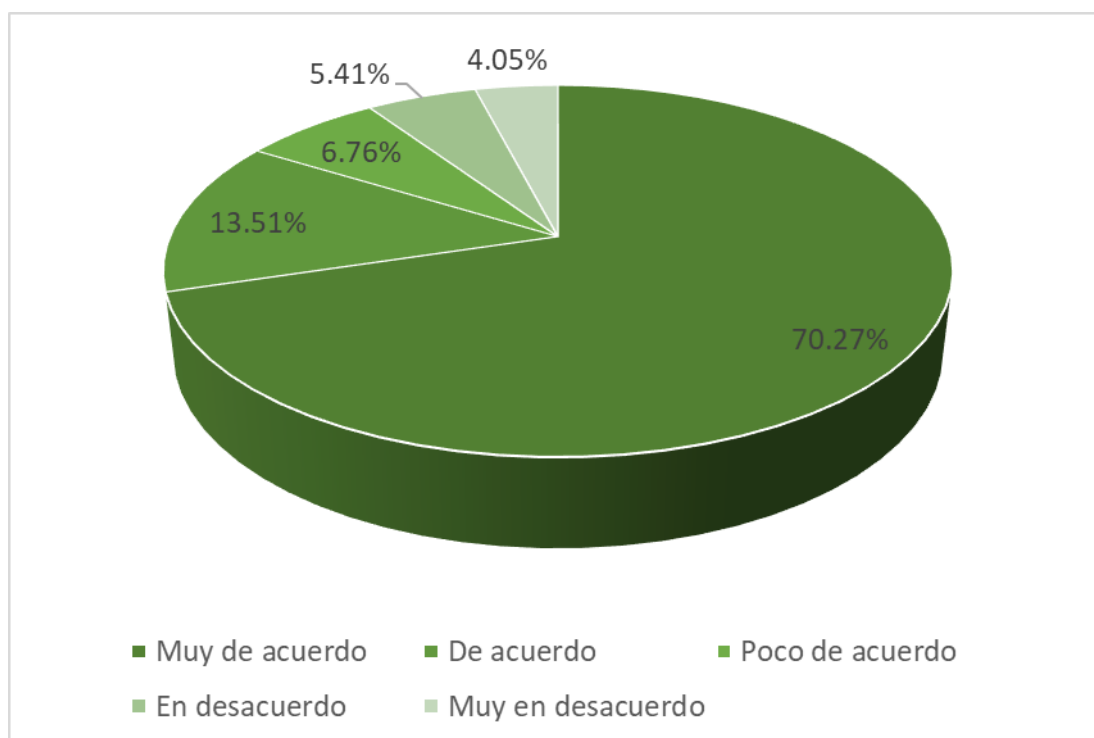
Tabla 6

El nivel de estado de situación financiera se elabora de manera oportuna en el distrito de Supe Pueblo.

ALTERNATIVAS	Frecuencia	Porcentaje	Porcentaje válido	Porcentaje acumulado
a. Muy de acuerdo	34	45.94	45.95	45.95
b. De acuerdo	18	24.32	24.32	70.27
c. Poco de acuerdo	10	13.51	13.51	83.78
d. En desacuerdo	08	10.81	10.81	94.59
e. Muy en desacuerdo	04	5.40	5.41	100.00
TOTAL	74	99.99	100.00	

Nota: Elaboración propia

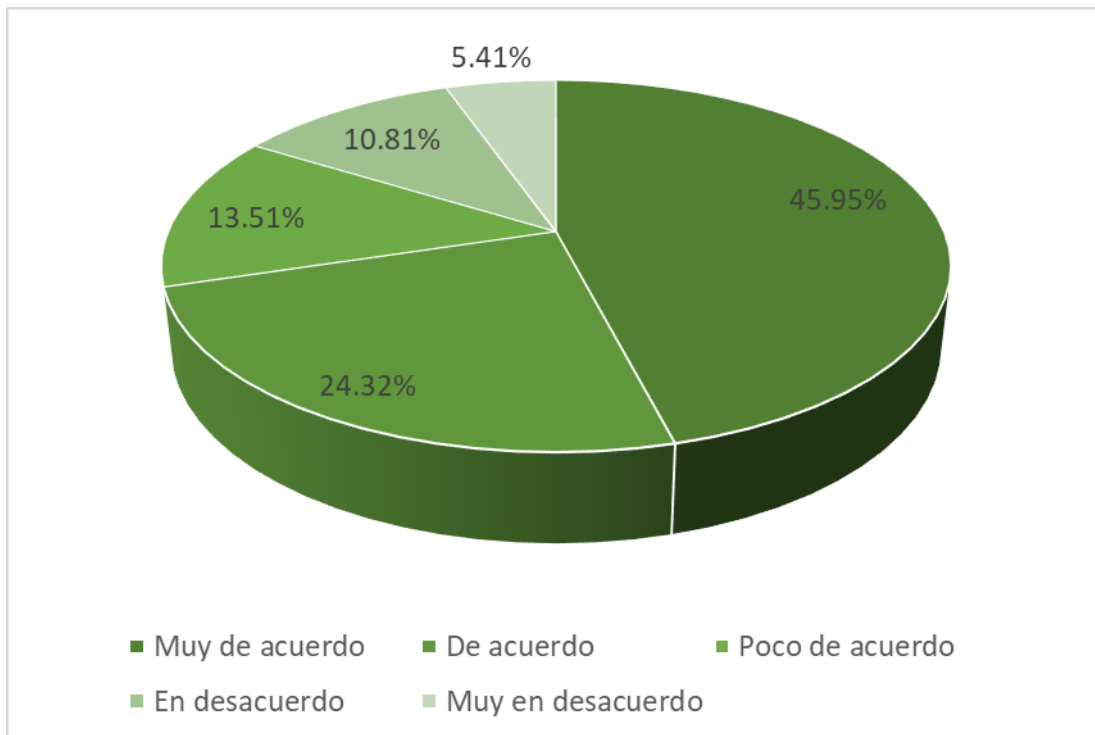

Fuente 6. El nivel de estados de situación financiera se elabora de manera oportuna en el distrito de Supe Pueblo.

INTERPRETACIÓN

De las respuestas a obtenidas las cuales se exponen en la gráfica que antecedente en función a incógnitas esbozadas, conseguimos señalar como un 45.95% opinaron estar muy de acuerdo el nivel de estados de situación financiera se elabora de manera oportuna en el distrito de Supe Pueblo; de acuerdo 24.32%, el 13.51% opinaron estar poco de acuerdo; sin embargo de manera contrariamente el 10.81% opinaron estar en desacuerdo que el nivel de estados de situación financiera se elabora de manera oportuna en el distrito de Supe Pueblo, y finalmente el 5.41% respondieron estar muy en desacuerdo sobre la pregunta formulada.

4.1.7. Estado de Gestión

Tabla 7

Se cumple con la elaboración de estado de gestión de manera oportuna en distrito de supe Pueblo.

ALTERNATIVAS	Frecuencia	Porcentaje	Porcentaje válido	Porcentaje acumulado
a. Muy de acuerdo	25	33.78	33.78	33.78
b. De acuerdo	15	20.27	20.27	54.05
c. Poco de acuerdo	17	22.97	22.97	77.02
d. En desacuerdo	12	16.21	16.22	93.24
e. Muy en desacuerdo	05	6.75	6.76	100.00
TOTAL	74	99.98	100.00	

Nota: Elaboración propia



Figura 7. Se cumple con la elaboración de estado de gestión de manera oportuna en distrito de supe Pueblo

INTERPRETACIÓN

Como podemos observar las consecuencias derivadas de la interrogación expresada que se describen en la gráfica precedente, podemos señalar que el 33.78% consideraron estar muy de acuerdo que, se cumple con la elaboración de estado de gestión de manera oportuna en distrito de supe Pueblo; un 20.27% consideraron estar de acuerdo; el 22.97% consideraron estar poco de acuerdo, pero sin embargo contradictoriamente el 16.22% consideraron estar en disconformidad que se cumple con la elaboración de estado de gestión de manera oportuna en distrito de supe Pueblo, finalmente el 6.76% consideraron estar muy en desacuerdo sobre la interrogante.

4.1.8. Flujo de efectivo

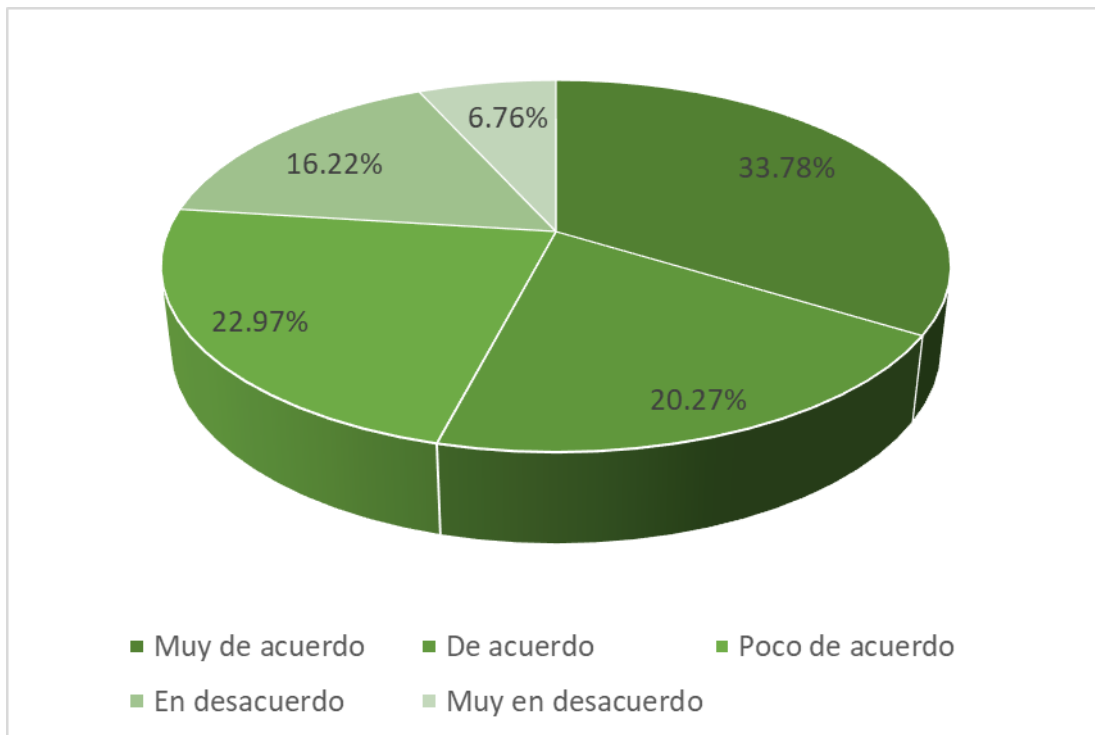
Tabla 8

El estado de flujo de efectivo representa la situación del comportamiento económico en distrito de Supe Pueblo.

ALTERNATIVAS	Frecuencia	Porcentaje	Porcentaje válido	Porcentaje acumulado
a. Muy de acuerdo	29	39.18	39.19	39.19
b. De acuerdo	15	20.27	20.27	59.46
c. Poco de acuerdo	14	18.91	18.92	78.38
d. En desacuerdo	10	13.51	13.51	91.89
e. Muy en desacuerdo	06	8.10	8.11	100.00
TOTAL	74	99.98	100.00	

Nota: Elaboración propia



Figura 8. El estado de flujo de efectivo representa la situación del comportamiento económico en distrito de Supe Pueblo

INTERPRETACIÓN

De acuerdo a los hechos de compilación de procedimientos a incógnitas desarrolladas y mencionadas en gráfica, manifiesta del cual indicamos como un 39.19% juzgaron estar muy de acuerdo, s el estado de flujo de efectivo representa la situación del comportamiento económico en distrito de Supe Pueblo; un 20.27% respondieron estar de acuerdo; el 18.92% consideraron estar poco de acuerdo; sin embargo contrariamente el 13.51% consideraron estar en discrepancia se el estado de flujo de efectivo representa la situación del comportamiento económico en distrito de Supe Pueblo; finalmente un 8.10% consideraron estar muy en desacuerdo.

4.1.09 Estado cambio patrimonio neto

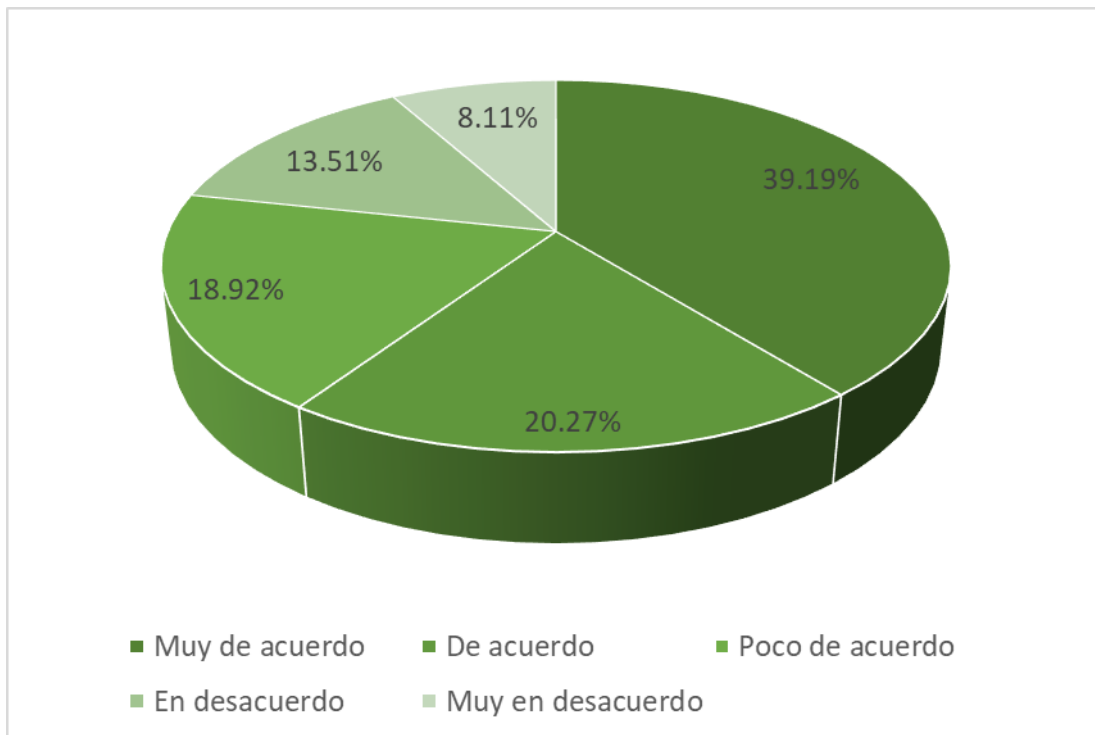
Tabla 9

Se cumple con la presentación del estado de cambio del patrimonio neto en el distrito de Supe Pueblo.

ALTERNATIVAS			Porcentaje	Porcentaje
	Frecuencia	Porcentaje	válido	acumulado
a. Muy de acuerdo	28	37.83	37.84	37.84
b. De acuerdo	12	16.21	16.22	54.06
c. Poco de acuerdo	15	20.27	20.27	74.33
d. En desacuerdo	11	14.86	14.86	89.19
e. Muy en desacuerdo	8	10.81	10.81	100.00
TOTAL	74	99.98	100.00	

Nota: Elaboración propia



Figura 9. Se cumple con la presentación del estado de cambio del patrimonio neto en el distrito de Supe Pueblo.

INTERPRETACIÓN

Como conseguimos comprobar de las incógnitas expresadas en los cuestionarios y mencionados la gráfica que precede, señalamos como un 37.84% consideraron estar muy de acuerdo que, se cumple con la presentación del estado de cambio del patrimonio neto en el distrito de Supe Pueblo; un 16.22% consideraron estar de acuerdo; el 20.27% consideraron estar poco de acuerdo; pero contradictoriamente el 14.86% reflexionaron estar muy en desacuerdo que se cumpla se cumple con la presentación del estado de cambio del patrimonio neto en el distrito de Supe Pueblo; finalmente el 10.81% opinaron estar muy en desacuerdo sobre la pregunta formulada.

4.1.10. Estados Financieros

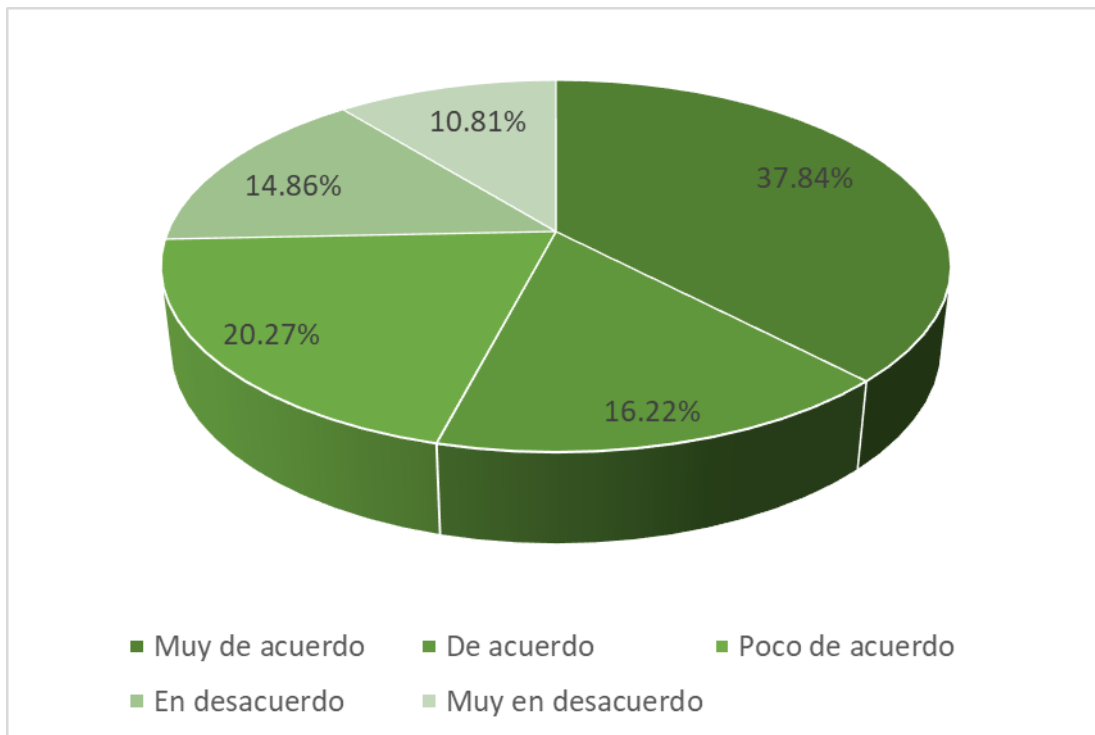
Tabla 10

Los estados financieros aprobados por el gobierno local de Supe Pueblo se realizan aplicando la contabilidad gubernamental.

ALTERNATIVAS	Frecuencia	Porcentaje	Porcentaje válido	Porcentaje acumulado
a. Muy de acuerdo	46	62.16	62.16	62.16
b. De acuerdo	13	17.56	17.57	79.73
c. Poco de acuerdo	07	9.45	9.46	89.19
d. En desacuerdo	05	6.75	6.76	95.95
e. Muy en desacuerdo	03	4.05	4.05	100.00
TOTAL	74	99.98	100.00	

Nota: Elaboración propia



Figura 10. Los estados financieros aprobados por el gobierno local de Supe Pueblo se realizan aplicando la contabilidad gubernamental.

INTERPRETACIÓN

Como conseguimos confirmar las contestaciones a incógnitas desarrolladas se expresan la gráfica que antecede, en tal sentido indicamos que un 62.16% opinaron estar muy de acuerdo los estados financieros aprobados por el gobierno local de Supe Pueblo se realizan aplicando la contabilidad gubernamental; un 17.57% opinaron de acuerdo; el 9.46% opinaron estar poco de acuerdo; pero contrariamente el 6.76% opinaron estar en disconformidad los estados financieros aprobados por el gobierno local de Supe Pueblo se realizan aplicando la contabilidad gubernamental, finalmente el 4.05% opinaron estar muy en desacuerdo.

4.2. CONTRASTACION DE HIPÓTESIS

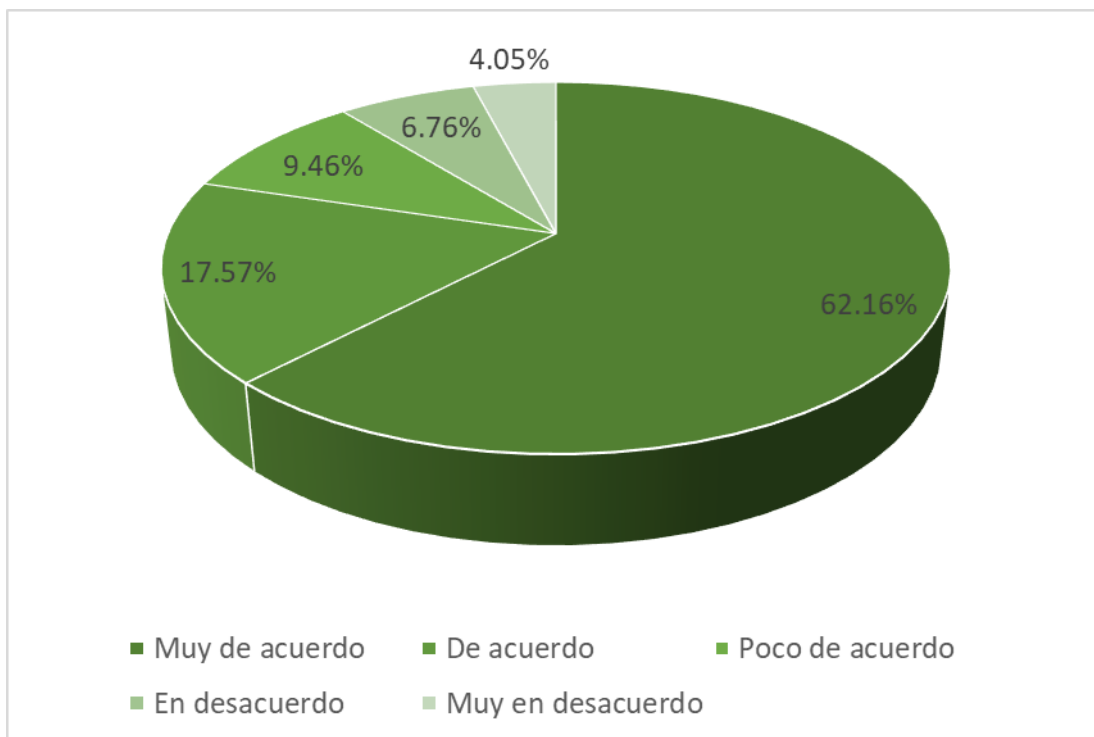
HIPÓTESIS A:

H₀: El nivel de registro contable, no es muy importante en elaboración del estado de situación financiera del gobierno local del distrito de Supe Pueblo.

H₁: El nivel de registro contable es muy importante en elaboración del estado de situación financiera del gobierno local del distrito de Supe Pueblo.

Tabla 11

El registro contable es importante en elaboración del estado de situación financiera del gobierno local del distrito de Supe Pueblo.

	Muy de acuerdo	De acuerdo	Poco de acuerdo	En desacuerdo	Muy en desacuerdo	TOTAL
a. Muy de acuerdo	22	4	0	3	0	29
b. De acuerdo	4	0	5	3	0	12
c. Poco de acuerdo	0	5	3	3	2	13
d. En desacuerdo	3	3	3	4	1	14
e. Muy en desacuerdo	0	0	2	1	3	6
TOTAL	29	12	13	14	6	74

Nota: *Elaboración propia*

1.- Estadísticamente para ensayo:

$$p(f) = \frac{(a+b)!(c+d)!(a+c)!(b+d)!}{n!a!b!c!d!}$$

2.- Nivel de categoría como falta por ideal I: $\alpha = 0.05$.

3.- Automatización en manera estadísticamente para prueba: El desplegar su método obtenemos:

$$p(f) = \frac{(14)!(4)!(14)!(4)!}{61!11!3!3!1!}$$

$$= 0.51E-106$$

4.- Destreza computacional: Entregado un $1.40E-106 < 0.05$, no acepta **Ho**.



Figura 11. Registro contable es importante en elaboración del estado de situación financiera del gobierno local del distrito de Supe Pueblo.

5.- **Conclusión:** A modo $0.51 < 0.05$ no acepta H_0 . Por tal motivo se concluye, el nivel de registro contable es muy importante en elaboración del estado de situación financiera del gobierno local del distrito de Supe Pueblo.

HIPÓTESIS B:

H₀: La documentación fuente contable, no es de suma importancia para la elaboración del estado de gestión del gobierno local del distrito de Supe Pueblo.

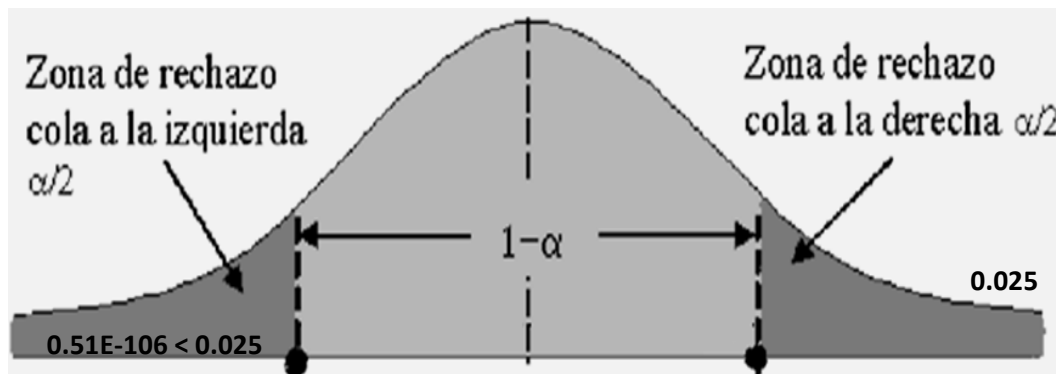
H₁: La documentación fuente contables es de suma importancia para la elaboración del estado de gestión del gobierno local del distrito de Supe Pueblo.

Tabla 12

Documentación fuente contable es importante para la elaboración del estado de gestión del gobierno local del distrito de Supe Pueblo.

<i>Nivel de egresos Municipales</i>	<i>Formulación presupuestaria</i>					TOTAL
	Muy de acuerdo	De acuerdo	Poco de acuerdo	En desacuerdo	Muy en desacuerdo	
a. Muy de acuerdo	11	10	2	1	0	24
b. De acuerdo	10	1	3	3	1	18
c. Poco de acuerdo	2	3	3	3	2	13
d. En desacuerdo	1	3	3	4	1	12
e. Muy en desacuerdo	0	1	2	1	3	7
TOTAL	24	18	13	12	7	74

Nota: Elaboración propia

1.- Estadísticamente para ensayo:

$$p(f) = \frac{(a+b)!(c+d)!(a+c)!(b+d)!}{n!a!b!c!d!}$$

2.- Nivel de significancia como falta por ideal I: $\alpha = 0.05$.

3.- Automatización en forma estadística para ensayo: El desplegando técnica obtenemos:

$$p(f) = \frac{(11)!(8)!(11)!(8)!}{61!4!7!7!01!}$$

$$= 0.64E-92$$

4.- Habilidad computacional: Entregado un $0.64E-106 < 0.05$, no acepta H_0 .



Figura 12. Documentación fuente contable es importante para la elaboración del estado de gestión del gobierno local del distrito de Supe Pueblo.

5.- Conclusión: Como $0.64 < 0.05$, no acepta H_0 . Por lo tanto, se concluye, la documentación fuente contable es de suma importancia para la elaboración del estado de gestión del gobierno local del distrito de Supe Pueblo.

HIPÓTESIS C:

H₀: El nivel de información financiera, no es importante para determinar la capacidad del estado de flujo de efectivo en el gobierno local del distrito de Supe Pueblo.

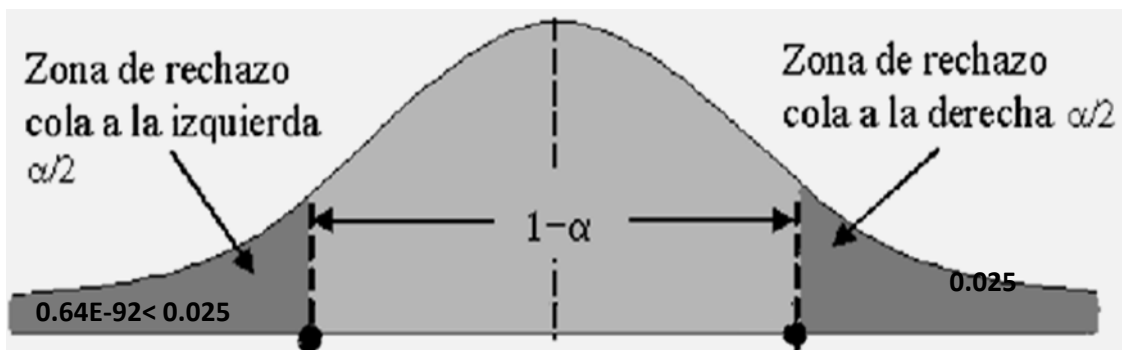
H₁: El nivel de información financiera es importante para determinar la capacidad del estado de flujo de efectivo en el gobierno local del distrito de Supe Pueblo.

Tabla 13

La información financiera es importante para determinar la capacidad del estado de flujo de efectivo en el gobierno local del distrito de Supe Pueblo.

	Muy de acuerdo	De acuerdo	Poco de acuerdo	En desacuerdo	Muy en desacuerdo	TOTAL
a. Muy de acuerdo	22	5	1	0	2	30
b. De acuerdo	5	0	6	2	1	14
c. Poco de acuerdo	1	6	4	2	2	15
d. En desacuerdo	0	2	2	2	1	7
e. Muy en desacuerdo	2	1	2	1	2	8
TOTAL	30	14	15	7	8	74

Nota: Elaboración propia

1.- Estadísticamente para ensayo:

$$p(f) = \frac{(a+b)!(c+d)!(a+c)!(b+d)!}{n!a!b!c!d!}$$

2.- Nivel de significancia en falla por ideal I: $\alpha = 0.05$.

3.- Automatización de manera estadística para prueba: El

desplegar su método obtenemos:

$$p(f) = \frac{(14)!(5)!(14)!(5)!}{61!10!4!4!01!}$$

$$= 0.50E-92$$

4.- Habilidad computacional: Entregado un $0.50E-106 < 0.05$, no acepta

H_0 .



Figura 13. La información financiera es importante para determinar la capacidad del estado de flujo de efectivo en el gobierno local del distrito de Supe Pueblo.

5.- **Conclusión:** Como $0.50 < 0.05$, se rechaza H_0 . Por tal motivo se concluye, el nivel de información financiera es importante para determinar la capacidad del estado de flujo de efectivo en el gobierno local del distrito de Supe Pueblo.

HIPÓTESIS D:

H₀: La información de bienes, no es importante para la elaboración del estado de cambio en el patrimonio neto del gobierno local del distrito de Supe Pueblo

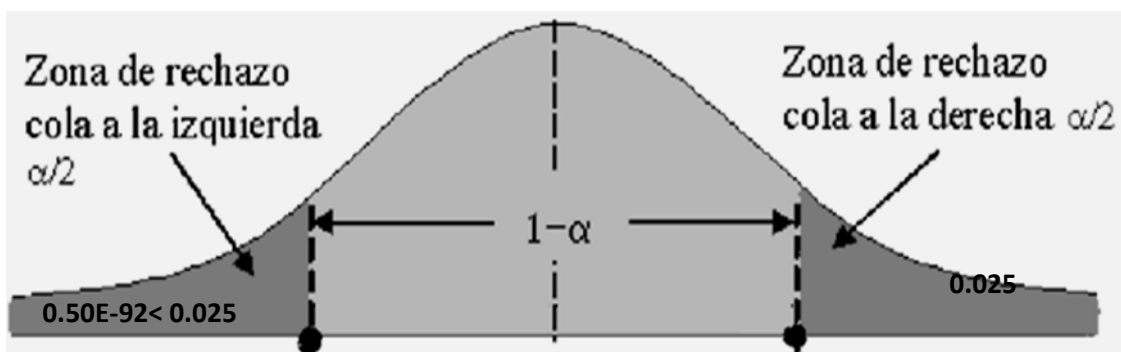
H₁: La información de bienes es importante para la elaboración del estado de cambio en el patrimonio neto del gobierno local del distrito de Supe Pueblo

Tabla 14

Información de bienes es importante en la elaboración del estado de cambio en el patrimonio neto del gobierno local del distrito de Supe Pueblo.

	Muy de acuerdo	De acuerdo	Poco de acuerdo	En desacuerdo	Muy en desacuerdo	TOTAL
a. Muy de acuerdo	19	9	1	0	0	29
b. De acuerdo	9	1	4	3	2	19
c. Poco de acuerdo	1	4	2	3	2	12
d. En desacuerdo	0	3	3	1	1	8
e. Muy en desacuerdo	0	2	2	1	1	6
TOTAL	29	19	12	8	6	74

Nota: Elaboración propia

1.- Estadísticamente para ensayo:

$$p(f) = \frac{(a+b)!(c+d)!(a+c)!(b+d)!}{n!a!b!c!d!}$$

2.- Grado en importancia como falta por ideal I: $\alpha = 0.05$.

3.- Cómputo en forma estadísticamente para ensayo: El

desplegar su método obtenemos:

$$p(f) = \frac{(18)!(7)!(18)!(7)!}{61!12!6!6!01!}$$

$$= 0.60E-108$$

4.- Disposición computacional: Entregado un $0.60E-106 < 0.05$, no acepta

Ho.



Figura 14. Información de bienes es importante en la elaboración del estado de cambio en el patrimonio neto del gobierno local del distrito de Supe Pueblo.

5.- **Conclusión:** Como $0.60 < 0.05$. Rechaza H_0 . Por tal motivo se concluye la información de bienes es importante para la elaboración del estado de cambio en el patrimonio neto del gobierno local del distrito de Supe Pueblo.

HIPÓTESIS GENERAL:

H₀: La contabilidad gubernamental, no es importante para la formulación de los estados financieros en el gobierno local del distrito de Supe Pueblo 2021.

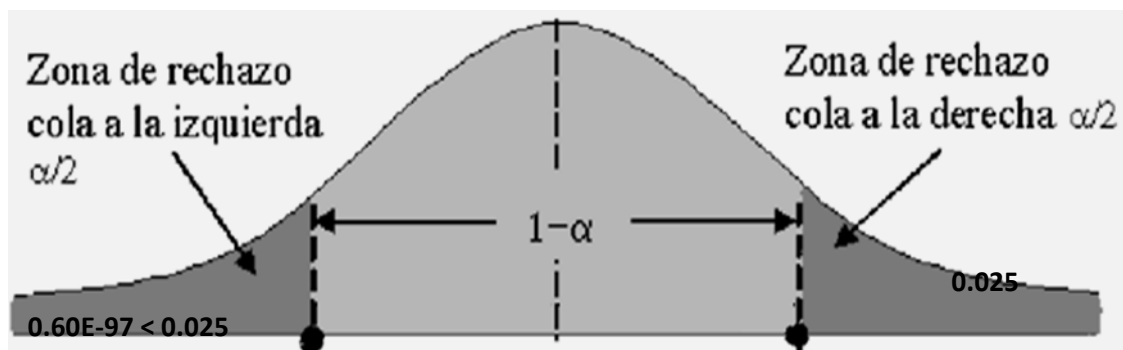
H₁: La contabilidad gubernamental es importante para la formulación de los estados financieros en el gobierno local del distrito de Supe Pueblo 2021.

Tabla 15

Contabilidad gubernamental es importante para la formulación de los estados financieros en el gobierno local del distrito de Supe Pueblo 2021.

	Muy de acuerdo	De acuerdo	Poco de acuerdo	En desacuerdo	Muy en desacuerdo	TOTAL
a. Muy de acuerdo	45	7	0	0	0	52
b. De acuerdo	7	0	2	1	0	10
c. Poco de acuerdo	0	2	1	1	1	5
d. En desacuerdo	0	1	1	1	1	4
e. Muy en desacuerdo	0	0	1	1	1	3
TOTAL	52	10	5	4	3	74

Nota: Elaboración propia

1.- Estadísticamente para ensayo:

$$p(f) = \frac{(a+b)!(c+d)!(a+c)!(b+d)!}{n!a!b!c!d!}$$

2.- Grado en importancia como falta por ideal I: $\alpha = 0.05$.

3.- Cómputo en forma estadísticamente para ensayo: El desplegar su método obtenemos:

$$p(f) = \frac{(39)!(7)!(39)!(7)!}{61!33!6!6!01!}$$

$$= 1.02E-106$$

4.- Disposición computacional: Entregado un $1.25E-106 < 0.05$, no acepta H_0 .



Figura 15. Contabilidad gubernamental es importante para la formulación de los estados financieros en el gobierno local del distrito de Supe Pueblo 2021.

5.- Conclusión: 4

CAPITULO V

DISCUSION

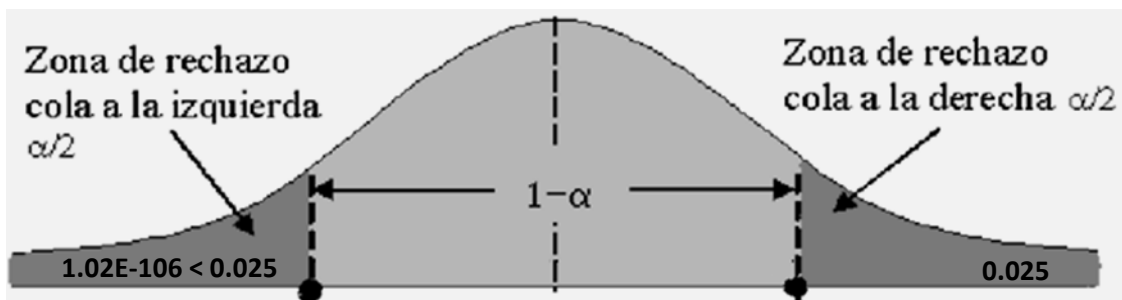
5.1. DISCUSIÓN DE RESULTADOS

La combinación del trabajo de campo con la participación de especialistas en el contexto nacional como internacional, no han permitido acceder a sus conceptos de lo que significa la contabilidad gubernamental para las diversas entidades gubernativas, como cada una de sus actividades se ven reflejadas en lo que la ciencia contable ha definido como “estados financieros”, la expresión en forma cuantificable como calificable el comportamiento de sus operaciones que deben ser fiables para mostrar información razonable, así mismo como dicha información es de singular importancia para que autoridades y funcionarios competente puedan estar en la capacidad de tomar decisiones, sobre todo en cuanto a los ingresos y gastos, de manera que dicha información permite definir acciones en bien de la entidad, en ese sentido todos los tratadistas concluyen que la contabilidad gubernamental correctamente formulada, elaborada presentada y aprobada se convierte en al herramienta operativa que permite centralizar el resultados de un periodo, y los gerentes y autoridades cuenten con dicha herramienta que les permite con la ayuda del contador expresar y utilizar las bondades que las ciencias contables permite para una buena marcha administrativa como de gestión, advirtiendo los diversos mecanismos como de control se expresan en cada una de sus revisiones para su cuantificación.

CAPITULO VI

CONCLUSIONES Y RECOMENDACIONES

6.1. CONCLUSIONES

Primera conclusión

Del estudio y reconocimiento a la documentación puesta a prueba se corrobora, el nivel de registro contable es muy importante en elaboración del estado de situación financiera del gobierno local del distrito de Supe Pueblo.

Segunda conclusión

En la exploración a información y datos obtenidos como puestas a prueba se confirma, la documentación fuente contable es de suma importancia para la elaboración del estado de gestión del gobierno local del distrito de Supe Pueblo.

Tercera conclusión

De la comparación entre la hipótesis y los movimientos realizados se puede demostrar, el nivel de información financiera es importante para determinar la capacidad del estado de flujo de efectivo en el gobierno local del distrito de Supe Pueblo.

Cuarta conclusión

Del proceso de revisión de documentación fuente como prueba realizada se demostró, la información de bienes es importante para la elaboración del estado de cambio en el patrimonio neto del gobierno local del distrito de Supe Pueblo.

Conclusión General

Finalmente, como producto del análisis de datos y documentación se concluye, la contabilidad gubernamental es importante para la formulación de los estados financieros en el gobierno local del distrito de Supe Pueblo 2021.

6.2. RECOMENDACIONES

Primera recomendación

Autoridades, gerentes como el área de contables deberán de liderar el desarrollo ordenado de procesos administrativos, en cumplimiento a normatividad pertinente ya que el registro contable, es de suma importancia para elaboración del estado de situación financiera del gobierno local del distrito de Supe Pueblo

Segunda recomendación

Que gerentes como personal de departamento contable, deberán de tener en cuenta el proceso administrativo ya que el análisis de la documentación fuente es de suma importancia para la elaboración del estado de gestión del gobierno local del distrito de Supe Pueblo.

Tercera recomendación

La gerencia de administración, como el departamento contable deberán de realizar las coordinaciones permanentes con la finalidad de contar con información y documentación oportuna de información financiera por su importancia para determinar el estado de flujo de efectivo en el gobierno local del distrito de Supe Pueblo.

Cuarta recomendación

Que la oficina control patrimonial con el apoyo de gerencia administrativa y contables realicen los inventarios oportunamente con la finalidad que la información

de bienes patrimoniales se considere la elaboración del estado de cambio en el patrimonio neto del gobierno local del distrito de Supe Pueblo

Recomendación General

Gerencia administrativa y contador general, deberán de liderar el proceso de información administrativa correcta con controles inherentes y preventivos, considerando que la contabilidad gubernamental es importante para la formulación de los estados financieros razonables para el gobierno local del distrito de Supe Pueblo 2021.

REFERENCIAS

FUENTES DE INFORMACION

5.1 Fuentes Documentales

Barrios, Sofia, fecha 2010, (ULA) “*El sistema de información financiera para la toma de decisiones y control de la alcaldía de Barinas*”

Castro et al. (2019), *La contabilidad gubernamental como herramienta de proceso presupuestario para la toma de decisiones en el Gobierno Regional de Huánuco Universidad Nacional Hermilio Valdizán de Perú.*
<http://repositorio.unheval.edu.pe/bitstream/handle/UNHEVAL/4493/TCO1084C33.pdf?sequence=1&isAllowed=y>

Frete, G. (2021) Tesis: *Sistema de contabilidad Gubernamental y la gestión administrativa en el proyecto especial alto Huallaga Tingo María 2020.*
Universidad de Huánuco – Perú.

Goñi Riquelme, Florián (2021) tesis: *Los dispositivos normativos contables en la elaboración y presentación de los estados financieros y presupuestarios en el gobierno regional Pasco.*

- Gonzales, R. (2016). *La contabilidad gubernamental como herramienta de fiscalización, aplicado en una Institución Pública de Educación Superior del Estado de aguas caliente* que ofrece la Universidad Autónoma de Aguas calientes de México.
<http://bdigital.dgse.uaa.mx:8080/xmlui/bitstream/handle/11317/1256/416501.pdf?sequence=1&isAllowed=y>
- Grajales, V. y Rendón, D. (2015). Reformas de la contabilidad gubernamental: Evaluación del proceso de armonización a estándares internacionales que ofrece la Universidad de Antioquia de Colombia (tesis doctoral). Recuperado de <file:///C:/Users/HP/AppData/Local/Temp/26733Texto%20del%20art%20culo-105678-1-10-20160510-1.pdf>
- Cuba, L. y Rojas, M. (2019). *La contabilidad gubernamental y la gestión de tesorería de la municipalidad Provincial de Atalaya – Ucayali, 2019* que ofrece la Universidad Privada de Pucallpa de Perú (tesis de contador público).
<http://repositorio.upp.edu.pe/bitstream/UPP/167/1/TESIS%20LILEANA%20VANEZA%20CUBA%20RICRA%20Y%20MARLENE%20ROJAS%20TAFUR%202019.pdf>

5.2. Fuentes Bibliográficas

Andía, W. (2016). Manual de gestión pública: Pautas para la aplicación de los sistemas administrativos. Lima. Perú. Editores Arte y Pluma.

DIRECTIVA N° 002, 2019, Ministerio de Economía y Finanzas), Establecer los lineamientos para la elaboración y presentación de la información financiera y presupuestaria mensual, trimestral y semestral de las entidades públicas y otras formas organizativas no financieras que administren recursos públicos.

IFAC (2001). Marco Conceptual para la Preparación y Presentación de los Estados Financieros.
https://www.mef.gob.pe/contenidos/conta_publ/con_nor_co/vigentes/nic/PREFACIO_A_LOS_PRONUNCIAMIENTOS_SOBRE_NICS.pdf

Mayller, E. (2016). *Estados Financieros Gubernamental*.
<https://es.slideshare.net/eulermayler1/estados-financierosgubernamental62967469#:~:text=En%20Estado%20de%20Gesti%C3%B3n%20se,amortizaciones%20provisiones%20varias%20etc.>

Medina y Morocho (2015). *Contabilidad Gubernamental I*. Ecuador. Ediciones utmach.

Ugarte, S. (2003). *La contabilidad gubernamental como factor hacia la calidad total de la gestión financiera* que ofrece la Universidad Nacional Mayor de San Marco.

https://sisbib.unmsm.edu.pe/bibvirtualdata/Tesis/Empre/ugarte_ss/T_completo.PDF 87

Saldarriaga, V. (2017). *Gestión pública, manual auto formativo*. Huancayo. Perú. Universidad Continental.

Sierra (2008). *Contabilidad Gubernamental – Programa de Administración Pública Territorial*. <http://www.esap.edu.co/portal/wp-content/uploads/2017/10/6Contabilidad-Gubernamental.pdf>

5.3 Fuentes Electrónicas

1. <http://repositorio.unheval.edu.pe/handle/UNHEVAL/4121>.
2. <http://www.libreroonline.com/peru/libros/46412/alvarado-leon-karina-merle/compras-estatales.html>
3. <https://doi.org/10.37292/riccva.v3i03.115>
4. <https://revistasinvestigacion.unmsm.edu.pe/index.php/Aequitas/article/download/15224/13182/>
5. [ww.mwf.gob.pe](http://www.mwf.gob.pe).

ANEXO 1

INSTRUMENTOS PARA LA TOMA DE DATOS

ENCUESTA:

La presente técnica que se presenta es el Cuestionario correspondiente al trabajo de investigación denominado: ***CONTABILIDAD GUBERNAMENTAL SU IMPORTANCIA EN LA FORMULACION DE ESTADOS FINANCIEROS EN GOBIENRO LOCAL DEL DISTRITO DE SUPE PUEBLO***, con relación a dicho trabajo se pide que tenga a bien marcar con un aspa (X) la alternativa que según su criterio conteste la pregunta que se formula. Se agradece de antemano por su colaboración.

1. ¿Considera Usted que se cumple con el nivel de registro contable control en la municipalidad distrital de Supe Pueblo?
 - a. Muy desacuerdo ()
 - b. En desacuerdo ()
 - c. Indiferente ()
 - d. De acuerdo ()
 - e. Muy de acuerdo ()

2. ¿En su opinión considera que se cuenta de manera oportuna con la documentación fuente contables para la formulación de estados financieros?

- a. Muy desacuerdo ()
- b. Desacuerdo ()
- c. Indiferente ()
- d. De acuerdo ()
- e. Muy de acuerdo ()

3. ¿Considera Usted que se cumple con el nivel de información financiera para elaboración de estados financieros en distrito de Supe Pueblo?

- a. Muy desacuerdo ()
- b. Desacuerdo ()
- c. Indiferente ()
- d. De acuerdo ()
- e. Muy de acuerdo ()

4. ¿Considera usted que se cuenta de manera oportuna con información de bienes para la formulación de estados financieros en el distrito de Supe Pueblo?

- a. Muy desacuerdo ()
- b. Desacuerdo ()
- c. Indiferente ()
- d. De acuerdo ()
- e. Muy de acuerdo ()

5.- ¿Considera Usted que la contabilidad gubernamental es importante para la formulación de estados financieros en el distrito de Supe Pueblo?

- a. Muy desacuerdo ()
- b. Desacuerdo ()
- c. Indiferente ()
- d. De acuerdo ()
- e. Muy de acuerdo ()

6.. ¿En su opinión el nivel de estados de situación financiera se elabora de manera oportuna en el distrito de Supe Pueblo?

- a. Muy desacuerdo ()
- b. Desacuerdo ()
- c. Indiferente ()
- d. De acuerdo ()
- e. Muy de acuerdo ()

7. ¿Considera usted que se cumple con la elaboración de estado de gestión de manera oportuna en distrito de supe Pueblo?

- a. Muy desacuerdo ()
- b. Desacuerdo ()
- c. Indiferente ()
- d. De acuerdo ()
- e. Muy de acuerdo ()

8. ¿Considera usted que el estado de flujo de efectivo representa la situación del comportamiento económico en distrito de Supe Pueblo?

- a. Muy desacuerdo ()
- b. Desacuerdo ()
- c. Indiferente ()
- d. De acuerdo ()
- e. Muy de acuerdo ()

9. ¿Considera Usted que se cumple con la presentación del estado de cambio del patrimonio neto en el distrito de Supe Pueblo?

- a. Muy desacuerdo ()
- b. Desacuerdo ()
- c. Indiferente ()
- d. De acuerdo ()
- e. Muy de acuerdo ()

10. ¿En su opinión los estados financieros aprobados por el gobierno local de Supe Pueblo se realizan aplicando la contabilidad gubernamental?

- a. Muy desacuerdo ()
- b. Desacuerdo ()
- c. Indiferente ()
- d. De acuerdo ()
- e. Muy de acuerdo ()

Muchas gracias por su apoyo.