



Universidad Nacional José Faustino Sánchez Carrión

**Facultad de Ciencias Económicas, Contables y Financieras
Escuela Profesional de Ciencias Contables y Financieras**

**La auditoría financiera y la gestión de los inventarios en las empresas comercializadoras
de la provincia de Huaura 2022**

Tesis

Para optar Título Profesional de Contador Público

Autores

Cinthy Sthephany Cabrel La Rosa

Asesor

Dr. CPCC Pedro Gustavo Castro Burgos

Huacho – Perú

2023



Reconocimiento - No Comercial – Sin Derivadas - Sin restricciones adicionales

<https://creativecommons.org/licenses/by-nc-nd/4.0/>

Reconocimiento: Debe otorgar el crédito correspondiente, proporcionar un enlace a la licencia e indicar si se realizaron cambios. Puede hacerlo de cualquier manera razonable, pero no de ninguna manera que sugiera que el licenciante lo respalda a usted o su uso. **No Comercial:** No puede utilizar el material con fines comerciales. **Sin Derivadas:** Si remezcla, transforma o construye sobre el material, no puede distribuir el material modificado. **Sin restricciones adicionales:** No puede aplicar términos legales o medidas tecnológicas que restrinjan legalmente a otros de hacer cualquier cosa que permita la licencia.



UNIVERSIDAD NACIONAL JOSÉ FAUSTINO SÁNCHEZ CARRIÓN

LICENCIADA

(Resolución de Consejo Directivo N° 012-2020-SUNEDU/CD de fecha 27/01/2020)

FACULTAD CIENCIAS ECONOMICAS CONTABLES Y FINANCIERAS

ESCUELA PROFESIONAL CONTABILIDAD

INFORMACIÓN

DATOS DEL AUTOR (ES):		
NOMBRES Y APELLIDOS	DNI	FECHA DE SUSTENTACIÓN
Cinthy Sthephany Cabrel La Rosa	75123347	12/12/2023
DATOS DEL ASESOR:		
NOMBRES Y APELLIDOS	DNI	CÓDIGO ORCID
Dr. CPCC. Pedro Gustavo Castro Burgos	09474845	0000-0002-4117-1952
DATOS DE LOS MIEMROS DE JURADOS – PREGRADO:		
NOMBRES Y APELLIDOS	DNI	CÓDIGO ORCID
Dra. CPCC. Yessica Yulissa Lino Torero	15738338	0000-0003-4794-2647
Dr. CPCC. Jorge Martin Romero Quichiz	40501389	0000-0002-5175-1053
Mg. CPCC. Vilma Gladys Romero Aranda	15699663	0000- 0002-1267-768X

La auditoría financiera y la gestión de los inventarios en las empresas comercializadoras de la provincia de Huaura 2022”

INFORME DE ORIGINALIDAD

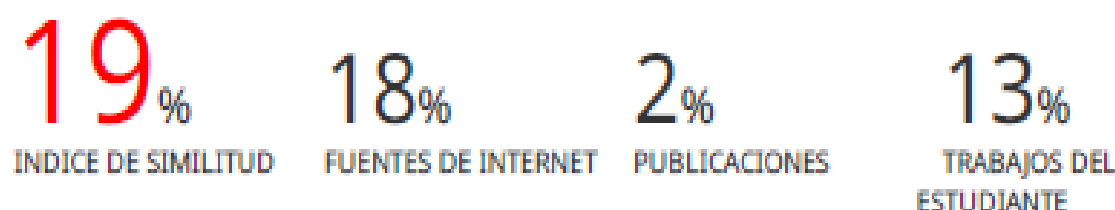

FUENTES PRIMARIAS

1	www.slideshare.net Fuente de Internet	5%
2	Submitted to Universidad Cesar Vallejo Trabajo del estudiante	3%
3	1library.co Fuente de Internet	2%
4	repositorio.unc.edu.pe Fuente de Internet	1%
5	Submitted to Universidad Peruana de Las Americas Trabajo del estudiante	1%
6	Submitted to Universidad Nacional de San Cristóbal de Huamanga Trabajo del estudiante	1%
7	Submitted to EP NBS S.A.C. Trabajo del estudiante	1%
8	repositorio.uandina.edu.pe Fuente de Internet	1%

TESIS

La auditoría financiera y la gestión de los inventarios en las empresas comercializadoras de
la provincia de Huaura 2022

JURADO EVALUADOR

.....

Dr. Cpcc Lino Torero Yessica Yulissa

PRESIDENTE

.....

Dr. Cpcc. Romero Quichiz Jorge Martin

SECRETARIO

.....

Mg. Cpcc. Romero Aranda Vilma Gladys

VOCAL

Dr. Cpcc. Castro Burgos Pedro Gustavo

ASESOR

DEDICATORIA:

Este estudio está dedicado en primer lugar a Dios, quien me ha permitido obtener el más alto grado para lograr una de las metas más importantes de mi vida.

ÍNDICE

DEDICATORIA:	vi
ÍNDICE	vii
ÍNDICE DE TABLAS	x
ÍNDICE DE FIGURAS.....	xi
RESUMEN	xii
ABSTRACT.....	xiii
INTRODUCCIÓN	xiv
CAPITULO I PLANTEAMIENTO DEL PROBLEMA	13
1.1 DESCRIPCIÓN DE LA REALIDAD PROBLEMÁTICA	13
1.2 FORMULACIÓN DEL PROBLEMA.....	15
1.2.1 Problema General	18
1.2.2 Problemas Específicos	18
1.3 OBJETIVOS DE LA INVESTIGACIÓN.....	19
1.3.1 Objetivo General.....	19
1.3.2 Objetivos Específicos	19
1.4 JUSTIFICACIÓN DE LA INVESTIGACIÓN.....	20
1.5 DELIMITACIÓN DEL ESTUDIO.....	20
1.6 VIABILIDAD DEL ESTUDIO	21
CAPITULO II.....	22
MARCO TEÓRICO.....	22
2.1 ANTECEDENTES DE LA INVESTIGACIÓN.....	22
2.2 BASES TEÓRICAS.....	25
2.2.1 Auditoría Financiera	25
2.2.2 Gestión De Los Inventarios	45

2.3	DEFINICIONES CONCEPTUALES	50
2.4	HIPÓTESIS DE INVESTIGACIÓN 	52
2.5	OPERACIONALIZACIÓN DE VARIABLES E INDICADORES	52
CAPITULO III.....		55
METODOLOGÍA		55
3.1	DISEÑO METODOLÓGICO.....	55
3.1.1	Tipo de investigación.....	55
3.1.2	Enfoque de investigación.....	55
3.2	POBLACIÓN Y MUESTRA.....	55
3.2.1	Población	55
3.2.2	Muestra	55
3.3	TÉCNICAS E INSTRUMENTOS DE RECOLECCIÓN DE DATOS	57
3.3.1	Técnicas por emplear.....	57
3.3.2	Descripción de los instrumentos.....	58
3.4	TÉCNICAS PARA EL PROCESAMIENTO DE LA INFORMACIÓN	59
3.4.1	Técnicas de análisis	59
3.4.2	Técnicas para el procesamiento de datos.....	60
CAPÍTULO IV.....		61
RESULTADOS.....		61
4.1	ANÁLISIS DE RESULTADOS	61
4.2	CONTRASTACIÓN DE HIPÓTESIS.....	73
CAPITULO V		83
DISCUSIÓN		83
5.1	DISCUSIÓN DE RESULTADOS	83
6.1	CONCLUSIONES	84
6.2	RECOMENDACIONES	85

CAPITULO V.....	87
FUENTES DE INFORMACIÓN.....	87
7.1 FUENTES DOCUMENTALES	¡Error! Marcador no definido.
7.2 FUENTES BIBLIOGRÁFICAS	¡Error! Marcador no definido.
7.3 FUENTES ELECTRÓNICAS	¡Error! Marcador no definido.
ANEXO 1: MATRIZ DE CONSISTENCIA	90
“LA AUDITORÍA FINANCIERA Y LA GESTIÓN DE LOS INVENTARIOS EN LAS EMPRESAS COMERCIALIZADORAS DE LA PROVINCIA DE HUAURA 2022 ”	90
ANEXO 2	92
INSTRUMENTOS PARA LA TOMA DE DATOS	92

ÍNDICE DE TABLAS

Tabla 1	En su opinión considera usted que la evaluación de riesgo se relaciona con la gestión de inventarios de las empresas comercializadoras de la Provincia de Huaura 2022	49
Tabla 2	Considera usted que la evidencia y procedimiento de auditoría, se relaciona en la gestión de inventarios de las empresas comercializadoras de la Provincia de Huaura 2022	50
Tabla 3	En su opinión considera usted que las actividades de control se relaciona gestión de inventarios de las empresas comercializadoras de la Provincia de Huaura 2022	52
Tabla 4	Considera usted que la elaboración del informe de auditoría se relaciona, en la gestión de inventarios de las empresas comercializadoras de la Provincia de Huaura 2022	53
Tabla 5	En su opinión la revisión de stock se relaciona, en la gestión de inventarios de las empresas comercializadoras de la Provincia de Huaura 2022	55
Tabla 6	Considera usted que la programación de compra se relaciona, en la gestión de inventarios de las empresas comercializadoras de la Provincia de Huaura 2022	56
Tabla 7	En su opinión considera usted que la entrega de pedido se relaciona, en la gestión de inventarios de las empresas comercializadoras de la Provincia de Huaura 2022	58
Tabla 8	Considera usted qué nivel de la rotación de mercaderías se relaciona, en la gestión de inventarios de las empresas comercializadoras de la Provincia de Huaura 2022	59
Tabla 9	Considera usted que la auditoría financiera, se relaciona en la gestión de los inventarios en las empresas comercializadoras de la Provincia de Huaura 2022	61
Tabla 10	Considera usted que la gestión de inventario, es uno de los elementos más importantes de la cadena de suministro en las empresas comercializadoras de la provincia de Huaura 2022	62
Tabla 11	La auditoría financiera se relaciona significativamente en la gestión de inventarios de las empresas comercializadoras de la provincia de Huaura 2022	64
Tabla 12	La evaluación de riesgo se relaciona significativamente con la revisión de stock en la gestión de inventarios de las empresas comercializadoras de la Provincia de Huaura 2022	66
Tabla 13	La evidencia y procedimiento de auditoría se relaciona significativamente con la programación de compra en la gestión de inventarios de las empresas comercializadoras de la Provincia de Huaura 2022.	68
Tabla 14	Las actividades de control se relacionan significativamente con la entrega de pedido en la gestión de inventarios de las empresas comercializadoras de la Provincia de Huaura 2022.	70
Tabla 15	La elaboración del informe de auditoría se relaciona significativamente con la rotación de mercaderías en la gestión de inventarios de las empresas comercializadoras de la Provincia de Huaura 2022.	72

ÍNDICE DE FIGURAS

Figura 1	En su opinión considera usted que la evaluación de riesgo se relaciona con la gestión de inventarios de las empresas comercializadoras de la Provincia de Huaura 2022	49
Figura 2	Considera usted que la evidencia y procedimiento de auditoría, se relaciona en la gestión de inventarios de las empresas comercializadoras de la Provincia de Huaura 2022	51
Figura 3	En su opinión considera usted que las actividades de control se relaciona gestión de inventarios de las empresas comercializadoras de la Provincia de Huaura 2022	52
Figura 4	Considera usted que la elaboración del informe de auditoría se relaciona, en la gestión de inventarios de las empresas comercializadoras de la Provincia de Huaura 2022	54
Figura 5	En su opinión la revisión de stock se relaciona, en la gestión de inventarios de las empresas comercializadoras de la Provincia de Huaura 2022	55
Figura 6	Considera usted que la programación de compra se relaciona, en la gestión de inventarios de las empresas comercializadoras de la Provincia de Huaura 2022	57
Figura 7	En su opinión considera usted que la entrega de pedido se relaciona, en la gestión de inventarios de las empresas comercializadoras de la Provincia de Huaura 2022	58
Figura 8	Considera usted qué nivel de la rotación de mercaderías se relaciona, en la gestión de inventarios de las empresas comercializadoras de la Provincia de Huaura 2022	60
Figura 9	Considera usted que la auditoría financiera, se relaciona en la gestión de los inventarios en las empresas comercializadoras de la Provincia de Huaura 2022	61
Figura 10	Considera usted que la gestión de inventario, es uno de los elementos más importantes de la cadena de suministro en las empresas comercializadoras de la provincia de Huaura 2022	63
Figura 11	La auditoría financiera se relaciona significativamente en la gestión de inventarios de las empresas comercializadoras de la provincia de Huaura 2022	64
Figura 12	La evaluación de riesgo se relaciona significativamente con la revisión de stock en la gestión de inventarios de las empresas comercializadoras de la Provincia de Huaura 2022	66
Figura 13	La evidencia y procedimiento de auditoría se relaciona significativamente con la programación de compra en la gestión de inventarios de las empresas comercializadoras de la Provincia de Huaura 2022.	68
Figura 14	Las actividades de control se relacionan significativamente con la entrega de pedido en la gestión de inventarios de las empresas comercializadoras de la Provincia de Huaura 2022.	70
Figura 15	La elaboración del informe de auditoría se relaciona significativamente con la rotación de mercaderías en la gestión de inventarios de las empresas comercializadoras de la Provincia de Huaura 2022.	73

RESUMEN

Al ejecutar este proyecto, resulta crucial reconocer la importancia de la auditoría financiera y disponer de información confiable, precisa, oportuna y exhaustiva. Esto permite la capacidad de realizar ajustes y tomar decisiones más informadas. En consecuencia, la auditoría financiera adquiere relevancia porque las empresas pueden implementar estrategias y acciones para mejorar su control financiero y de gestión. Además, contribuye a identificar situaciones de riesgo y preparar para ellas, lo que, a su vez, facilita una planificación de recursos más eficiente. como componente esencial de la gestión, facilita la adquisición y provisión de información contable y financiera confiable, debidamente relacionada con información administrativa y operativa complementaria, y es una base importante para comprender el desarrollo organizacional y la representación de la implementación. Servir como punto de referencia para ajustar el destino de su organización. Por lo tanto, considerando la consistencia con el control, se incluyeron como métodos 80 participantes de trabajadores, ejecutivos, contadores, empleados y profesionales que dominan los temas de auditoría financiera y gestión de inventarios. Se aplicó probabilidad a las muestras utilizando una escala de Likert como medida de actitud. A partir de los resultados, la tasa de recomendación alcanzó el 77,27% y el autor está muy satisfecho con ella. Esto significa que la auditoría financiera incide en la gestión **de los inventarios en las empresas** comercializadoras referidas en este estudio, independientemente de su tamaño y/o negocio. Mediante el uso de esta herramienta, las organizaciones pueden abordar mejor las amenazas en su entorno, ayudando a los empleados a desarrollar y comprender mejor sus responsabilidades, metas personales y metas organizacionales. La auditoría financiera implica una revisión minuciosa y la verificación de los estados financieros, cuentas y documentos contables de una empresa. El objetivo es proporcionar una opinión técnica y profesional sobre la situación financiera de la empresa referida

Palabras Clave: Auditoría financiera, gestión de los inventarios

ABSTRACT

When implementing theism projected, it is necessary to understand the relevance to financially auditors and have reliable, accurate, timely and complete information. In their view, we will have the ability to change things and situations' and make better decisions. Therefore, financial audit is important because companies can't implement strategies and measure to achieve better financial and management control. In addition, it identifies riskier situations and prepares former themes, some of which can't planer court. The sources more efficient yes. As an essential component of management, it facilitates the acquisition and provision of reliable accounting and financial information, properly related to complementary administrative and operational information, and is an important barrier for understanding organizational development and representation of implementation. Serve as a reference pointer to adjust the destiny of your organization. Therefore, considering consistency with control, 80 participants of workers, executives, accountants, employees and professionals who master the topics of financial audit and inventory management were included as methods. Probability was applied to the samples using a Likert scale as a measure of attitude. From that results, that recommendation rate reached 77.27% and their authors are very satisfied with it. Those means that the financial auditors affect their management and inventories in marketing, regardless of their size and/or business. By using this tool, organizations can better address threats in their environment, helping employees develop and better understand their responsibilities, personal goals, and organizational goals. The financial audited is then exhaustive reviewer and verification of the financial statements, accounts and accounting documents of a commander, in order to assure the technical and professional opinion of the marketing companies in the province of Huaura 2022.

Keywords: Financially audited, inventory management

INTRODUCCIÓN

Desde el principio, los autores han buscado entender y explorar los fundamentos de la auditoría financiera y la administración de inventarios en empresas minoristas de la provincia de Huaura, independientemente de su tamaño o alcance operativo. A través del uso de técnicas y procesos específicos, estas empresas pueden implementar estrategias y medidas destinadas a mejorar el control financiero y la gestión de sus inventarios. Este último aspecto es de gran importancia en la cadena de suministro, ya que implica rastrear el inventario desde su origen en el fabricante hasta su almacenamiento y, finalmente, su distribución en el punto de venta. las organizaciones pueden abordar mejor las amenazas en su entorno, ayudando a los trabajadores que entiendan que deben cumplir sus labores con responsabilidad y eficiencia para el logro de sus metas personales y propósitos organizacionales. Los procedimientos utilizados siguen todas las normas de la sala de estudio; a partir de la descripción de la realidad en cuestión, la comprensión y dominio de la base teórica que constituye el marco teórico, la descripción de los elementos de desarrollo, la aplicación de sistemas y mecanismos necesarios para recopilación de los datos etc.; las siguientes secciones describen en detalle:

El Capítulo 1 analiza los temas y explica el contexto al que pertenecen los temas considerados en el estudio. Se trata de entender y definir una propuesta para encontrar una solución a las causas del problema, o más precisamente, reducir y eliminar las dificultades encontradas para mejorar la buena marcha de la organización y poder dar cumplimiento a sus propósitos.

En el segundo capítulo, comenzando por los antecedentes, se ha estimado todo lo concerniente al marco teórico, el cual es muy importante porque forma las argumentaciones

para justificar el estudio. Dichas actividades son de carácter nacional como internacional. Además, se considera la base teórica correspondiente a la auditoría financiera y la gestión de inventarios de la provincia de Huaura, a continuación, se muestra la base filosófica y conceptual correspondiente a los conceptos elementales de este propósito.

El tercer capítulo describe la metodología, en el cual se publica la metodología utilizada y el tipo y diseño de la encuesta. A continuación, se indica el grupo de personas que trabajarán y se describe detalladamente a los participantes.

En el Capítulo IV, se presentan en detalle los resultados alcanzados a través de la aplicación. Cabe sostener que estas evidencias van junto a figuras representativas, así como los cuadros referentes a la información que se recopiló y los supuestos explicados.

El Capítulo V presenta una discusión correspondiente a los hallazgos obtenidos y mencionados en el capítulo precedente, en el cual se comparan con los registros de estudios o trabajos anteriores y así finalmente estar satisfechos y sostener que se ha logrado el objetivo correcto.

Finalmente, el Capítulo 6 presenta las conclusiones extraídas por los autores y explica la validez o invalidez de los supuestos realizados antes de aplicar los procedimientos pertinentes.

CAPITULO I

PLANTEAMIENTO DEL PROBLEMA

1.1 DESCRIPCIÓN DE LA REALIDAD PROBLEMÁTICA

Actualmente, apreciamos que las organizaciones en general, se encuentran en una posición de expectativa. Son considerados agentes económicos fundamentales para el desarrollo del país en diversos aspectos. Estas empresas, con diferentes estructuras legales, son el centro de atención de nuestra investigación.

El sector de las empresas comerciales tiene mucha trascendencia para que la economía de la nación pueda incrementarse o mejorar. En ese sentido se aprecia que cuenta con peculiaridades y potenciales que dan conformidad a un sector integrado en gran medida, por ello, los requerimientos de la ciudadanía han ido creciendo, las cuales deben ser cubiertas por lo que estas empresas han tenido que aumentar su actividad. Este estudio está enfocado hacia la gestión de inventarios y busca abordar la problemática que enfrentan estas empresas comerciales.

Uno de los problemas destacados es el alto porcentaje que señala como una de las principales preocupaciones el elevado número de tiendas que tiende a cesar sus operaciones o salir del mercado. Asimismo, se detecta una reducción en los ingresos y un incremento en los gastos pendientes, que engloban el pago del personal, servicios eléctricos, de seguridad, alquiler y otros. Estos gastos, en su totalidad, ellos representan costos irrecuperables para el mes.

Este es un tema que a menudo se pasa por alto en las micro y pequeñas empresas (MYPES), principalmente debido a la falta de registros. A menudo, se subestima su importancia.

El problema central en la gestión de inventarios se encuentra en el punto de control de estos. Esta dificultad ha llevado a que los comerciantes carezcan del deseo de realizar una gestión efectiva.

La gestión de inventarios juega un papel fundamental en la consecución del objetivo principal de cualquier empresa, que es generar ganancias y reducir costos. Las ganancias dependen en gran medida de las ventas, ya que estas impulsan el funcionamiento del negocio. Por lo tanto, los dueños de microempresas deben comprender un elemento esencial para el crecimiento de su empresa. Cuando la gestión de inventarios no funciona de manera eficiente, existe el riesgo de no tener suficientes productos para satisfacer la demanda de los clientes. Esto, a su vez, puede llevar a la insatisfacción de los clientes y a la pérdida de oportunidades de ganancias. En resumen, sin un buen control de inventarios, sencillamente no se pueden realizar ventas.

Dentro de este contexto, las auditorías financieras han adquirido un papel de suma importancia al verificar el cumplimiento de esta responsabilidad. Esto implica que el control interno de la organización, también conocido como las políticas de la empresa, debe estar en conformidad con los nuevos estándares. Las auditorías financieras evalúan la gestión de inventarios en las organizaciones. y su funcionamiento. Posteriormente, ofrece recomendaciones relacionadas con áreas que, desde la perspectiva de los auditores, necesitan mejoras.

Es importante señalar que la auditoría financiera tiene una serie de propósitos que no depende de las preferencias personales del profesional, sino que están intrínsecamente vinculadas a la naturaleza misma de la profesión de la auditoría.

En este contexto, las empresas comerciales se enfrentan al desafío de reorganizar sus operaciones y optimizar sus procesos para adaptarse a las nuevas dinámicas económicas. Las antiguas políticas que priorizaban la protección del comercio han quedado obsoletas. En el panorama económico actual, donde impera la ley del mercado, las empresas, sin importar su tamaño, deben enfocarse en la competencia. Esto implica que las empresas comerciales de la provincia de Huaura deben desarrollar ventajas competitivas en el menor tiempo posible.

1.2 FORMULACIÓN DEL PROBLEMA

1.2.1 Problema General

¿En qué medida la auditoría financiera se relaciona en la gestión de inventarios de las empresas comercializadoras de la Provincia de Huaura 2022?

1.2.2 Problemas Específicos

- a) ¿De qué manera la evaluación de riesgo se relaciona con la revisión de stock en la gestión de inventarios de las empresas comercializadoras de la Provincia de Huaura 2022?

- b) ¿De qué manera la evidencia y procedimiento de auditoría se relaciona con la programación de compra en la gestión de inventarios de las empresas comercializadoras de la Provincia de Huaura 2022?

- c) ¿De qué forma las actividades de control se relaciona se relaciona con la entrega de pedido en la gestión de inventarios de las empresas comercializadoras de la Provincia de Huaura 2022?

- d) ¿De qué manera la elaboración del informe de auditoría se relaciona con la rotación de mercaderías en la gestión de inventarios de las empresas comercializadoras de la Provincia de Huaura 2022?

1.3 OBJETIVOS DE LA INVESTIGACIÓN

1.3.2 Objetivo General

Determinar en qué medida la auditoría financiera se relaciona en la gestión de inventarios de las empresas comercializadoras de la Provincia de Huaura 2022

1.3.3 Objetivos Específicos

- a) Evaluar de qué forma la evaluación de riesgo se relaciona con la revisión de stock en la gestión de inventarios de las empresas comercializadoras de la Provincia de Huaura 2022

- b) Verificar si la evidencia y procedimiento de auditoría se relaciona con la programación de compra en la gestión de inventarios de las empresas comercializadoras de la Provincia de Huaura 2022

- c) Verificar si las actividades de control se relacionan se relaciona con la entrega de pedido en la gestión de inventarios de las empresas comercializadoras de la Provincia de Huaura 2022

- d) Establecer si la elaboración del informe de auditoría se relaciona con la rotación de mercaderías en la gestión de inventarios de las empresas comercializadoras de la Provincia de Huaura 2022

1.4 JUSTIFICACIÓN DE LA INVESTIGACIÓN

La justificación de este estudio se fundamenta en su capacidad para investigar la importancia de dar prioridad a la auditoría financiera en conjunto con la gestión de inventarios. Esto es especialmente relevante para abordar los desafíos que enfrentan las empresas comerciales en la provincia de Huaura. La auditoría financiera se convierte en un medio para reflejar datos precisos y reales sobre los controles de inventario. A través de esta práctica, es posible evaluar la verdadera condición económica y financiera de estas empresas, lo que a su vez facilita la toma de decisiones acertadas.

1.5 DELIMITACIÓN DEL ESTUDIO

El estudio ha sido llevado a cabo en las instalaciones de las empresas comercializadoras, asegurando el cumplimiento de los protocolos de seguridad pos pandemia de COVID-19. Esto implica que se mantendrán las medidas necesarias, dado que se requerirá interactuar con altos cargos como los Gerentes Generales, Gerentes Financieros y especialistas en auditoría financiera. El objetivo de estas interacciones será confirmar si los controles de inventario en las empresas comercializadoras se están cumpliendo adecuadamente. Asimismo, se buscará verificar la existencia de instrumentos de gestión que son fundamentales para las funciones de los empleados, así como la implementación de herramientas necesarias para recopilar datos e información. Esto también incluye la realización de encuestas y cuestionarios.

1.6 VIABILIDAD DEL ESTUDIO

Este estudio es totalmente viable. Se han cumplido con los requisitos legales pertinentes y se ha contado con el personal necesario para llevar a cabo la investigación. Además, se ha obtenido el respaldo tanto en términos de datos como de profesionales experimentados de las empresas que se dedican a la comercialización y que tienen experiencia en auditoría financiera. La metodología propuesta ha sido aplicada en todas las fases de la investigación, lo que nos permitirá obtener respuestas a los problemas planteados. Este enfoque está respaldado por nuestra colaboración con estas entidades.

CAPITULO II

MARCO TEÓRICO

2.1 ANTECEDENTES DE LA INVESTIGACIÓN

En relación a este asunto, hemos llevado a cabo diversas consultas tanto en la Facultad de Ciencias Económicas, Contables y Financieras, como en las Escuelas Académicas Profesionales de Contabilidad y Economía. Durante este proceso, hemos observado que, aunque existen estudios generales relacionados con el tema de investigación, no se han abordado cuestiones específicas sobre la problemática que estamos investigando. Por lo tanto, consideramos que este trabajo tendrá las características de una investigación original y novedosa.

Antecedentes Internacionales

En su tesis titulada "Auditoría Financiera Basada en Riesgos, Aplicada a la Empresa Showeventos en el Distrito Metropolitano de Quito", presentada para obtener el título en Ingeniería en Contabilidad y Auditoría en la Universidad Central del Ecuador, Panchez A (2017) concluye que la auditoría financiera debe llevar a cabo un análisis FODA. Este enfoque permite una comprensión profunda tanto del entorno laboral de la empresa a nivel micro como a nivel macro, lo que a su vez proporciona las bases necesarias para establecer los procedimientos de auditoría requeridos. Al aplicar esta estrategia, se puede obtener evidencia justa y relevante, lo que contribuye a emitir una opinión de auditoría favorable y precisa sobre la empresa. Además, es esencial comprender a fondo los objetivos, misión, visión y dirección estratégica de la empresa antes de iniciar el proceso mencionado.

Morocho (2013) Ha desarrollado un estudio, la cual ha denominado: "Auditoría Financiera a la Empresa Oriental SA del Cantón, para Establecer la Razonabilidad de los Estados Financieros, tenía como objetivo principal evaluar la razonabilidad de los estados financieros que habían sido elaborados por la administración de las entidades que estudiaron. Para lograrlo, comenzó recopilando información sobre la empresa en cuestión, lo que le permitió comprender la situación actual de la empresa y realizar un análisis FODA para identificar sus amenazas, debilidades, oportunidades y fortalezas. Posteriormente, llevó a cabo una auditoría financiera en dicha empresa Además de la auditoría financiera, se llevó a cabo una encuesta dirigida a los encargados del área contable de la empresa. Los resultados de esta investigación revelaron que, a pesar de la liquidez y solvencia de la empresa, cuidado de un manual de contabilidad que regulase las cuentas contables y facilitara la presentación razonable de los estados financieros. También se descubrió que la empresa no cumple con la normativa vigente en lo que respecta al cálculo de la provisión para cuentas incobrables. En consecuencia, la autora propuso una serie de recomendaciones para abordar estos problemas.

Antecedentes nacionales

Arana (2015) Ha desarrollado un estudio, al cual ha titulado: *La auditoría financiera y su influencia en la gestión de las pequeñas empresas fabricantes del régimen general del impuesto a la renta en la ciudad de Tarapoto, año 2014*", la investigadora tenía como objetivo determinar cómo afecta la auditoría financiera. la gestión de las pequeñas empresas manufactureras en Tarapoto, que operan bajo el régimen general del impuesto a la renta. La metodología de investigación utilizada fue no experimental y de naturaleza transversal, ya que se llevó a cabo en un año específico. Se diseñó un cuestionario que se administró a los representantes de una muestra de 18 pequeñas empresas

manufactureras en Tarapoto. Los principales hallazgos de esta investigación sugieren que la auditoría financiera tiene un impacto positivo en la gestión de las pequeñas empresas fabricantes sujetas al régimen general del impuesto a la renta en Tarapoto. La auditoría financiera contribuye a mejorar la gestión empresarial de estas empresas. Además, se concluye que la integridad de los estados financieros de las empresas juega un papel crucial en la transparencia de la gestión empresarial, que se logra cuando la información financiera se presenta de manera completa y precisa.

Mendoza, N (2015) En su estudio realizado para obtener el grado de magíster, titulado "*La auditoría financiera y su incidencia en la gestión de las empresas de diseño estructural en Lima Metropolitana 2013 – 2014*", tenía como objetivo analizar cómo la auditoría financiera afecta la mejora de la gestión empresarial. En este estudio, se empleó un enfoque descriptivo y transversal, ya que se investigó el tema durante un período de un año. Para recopilar datos, el autor diseñó y aplicó una encuesta a una muestra compuesta por 47 auditores y empresarios que pertenecían a este sector en estudio. Las conclusiones destacadas de esta investigación señalan que la aplicación de programas de auditoría tiene incidencia en la estrategia empresarial de estas empresas, y la ejecución de auditorías financieras mejoran la rentabilidad proyectada de las mismas. Estos resultados respaldan la idea de que la auditoría financiera tiene un efecto positivo en la gestión empresarial.

Coagula (2018), Ha desarrollado una indagación la cual denominó: "*Optimización de la Gestión de Inventario en las organizaciones comerciales de Huancayo, Perú*", En ese sentido a estimado en su objetivo principal mejorar la gestión de inventario en las empresas. Utilizó una metodología deductiva para desarrollar la información que sería

empleada en el sistema científico, y un enfoque inductivo para el procesamiento de datos. Los resultados obtenidos indican que estas mejoras en la gestión de inventarios pueden generar un mayor valor para la organización y permitir la implementación efectiva de nuevas prácticas en el sistema logístico. Los datos recopilados respaldaron estas conclusiones, con un valor de $p = 0.345$ y $p = 0.000$.

En resumen, se llegó a la conclusión de que proponer mejoras en el mapa de procesos de gestión de inventarios puede conducir a resultados positivos en el funcionamiento de los almacenes de las empresas estudiadas.

2.2 BASES TEÓRICAS

Auditoría Financiera

En relación a lo que afirma la web Economipedia y Sánchez J (2020), lo han definido como el proceso de desarrollo y evaluación del estudio de la gestión económica y contable de una empresa. En ese sentido tiene como objetivo reflejar las condiciones actuales de la compañía. Las auditorías financieras pueden ser de dos tipos: internas o externas, ambas destinadas a verificar los informes financieros de manera precisa. Por tanto, el profesional encargado de la parte contable de la organización tiene la responsabilidad de confirmar que los resultados obtenidos a través de la auditoría contable son válidos y verídicos, lo que permite una posterior aprobación oficial de la situación financiera de la compañía.

El autor Bautista J y González M (2014) destaca la importancia de la auditoría financiera al afirmar que esta brinda información confiable, veraz, oportuna y completa. Esta información es fundamental para tomar decisiones y tener el poder de cambiar situaciones y mejorar la gestión.

La auditoría financiera, en este sentido, se convierte en un elemento clave de la administración, ya que proporciona información contable y financiera confiable que está estrechamente relacionada con la gestión administrativa y operativa. Esta información se convierte en una base crucial para comprender la evolución y el desempeño de la organización, sirviendo como punto de referencia para orientar su futuro y sus metas organizacionales.

El artículo en Gestión.pe (2020) enfatiza la importancia de la auditoría financiera al señalar que agrega un valor significativo a la información financiera. Esta adición de valor hace que la información sea considerada razonable y confiable para terceros, como bancos o instituciones financieras. Para lograr una auditoría exitosa, una empresa debe seguir normas contables estrictas y mantener registros contables precisos y precisos.

La auditoría financiera también es esencial para evidenciar la realidad financiera de una empresa a través de sus estados financieros. En las pequeñas y medianas empresas, donde a menudo se encuentran más desafíos, la auditoría puede revelar deficiencias en el control de inventario, problemas administrativos y posibles errores intencionales. En resumen, la auditoría financiera es una herramienta fundamental para garantizar la integridad y confiabilidad de la información financiera de una empresa.

Tipo de evidencia.

Evidencia Física: Se refiere a pruebas y observaciones directas de elementos físicos, como activos tangibles, instalaciones o procesos.

Evidencia Testimonial: Incluye declaraciones orales o escritas proporcionadas por personas que pueden ofrecer información valiosa en el proceso de auditoría.

Evidencia Documental: Se basa en documentos escritos, como contratos, facturas, estados financieros, políticas y procedimientos, que respaldan las transacciones y actividades de la entidad auditada.

Evidencia Analítica: Se refiere al análisis de datos y cifras financieras para identificar tendencias, relaciones u anomalías que puedan indicar problemas o áreas de interés en la auditoría.

El uso adecuado y la combinación de estas diferentes formas de evidencia son esenciales para llevar a cabo una auditoría sólida y confiable

Principios generales de Auditoría Financiera.

Raquel Europea de Excelencia (2020) hace mención a la norma ISO 19011 y enfatiza que esta norma no establece requisitos predefinidos, sino que proporciona directrices para la administración de programas de auditoría y la planificación y ejecución de auditorías de sistemas de gestión. Además, destaca que los principios de auditoría representan herramientas efectivas y confiables que respaldan la eficacia de las políticas y controles de gestión, al tiempo que facilitan la comunicación dentro de la organización. La norma ISO 19011 identifica cuatro principios claves de auditoría: Integridad:

Presentación ferial:

Compromiso de informar de forma veraz y precisa toda la evidencia, hallazgos y conclusiones de las actividades realizadas durante la auditoría.

Ser profesional:

Sea diligente y utilice su propio criterio al revisar. Los auditores deben actuar con cautela dada la importancia de la tarea que intentan realizar.

Confidencialidad:

Las auditorías deben realizarse teniendo en cuenta la seguridad de la información y los auditores deben tener cuidado al recopilar los datos obtenidos durante la auditoría.

Independiente:

El auditor debe ser independiente de las actividades que se auditan. En algunos casos, deben actuar libremente para abordar los conflictos de intereses.

Así mismo también establece el Enfoque basado en evidencia, la cual de acuerdo a la auditoría debe ser verificable y, dado que la auditoría tiene una duración limitada, generalmente debe basarse en la información disponible.

Técnicas de auditoría financiera.

Según el autor Thayer L (2020), “Se basa en métodos de investigación y pruebas desarrolladas por auditores para confirmar la información financiera de una organización”. (Página 1)

Investigación general

Básicamente, los auditores realizan una investigación sobre el estado y las operaciones de la empresa. No se trata tanto de un análisis en profundidad como de una comprensión superficial de las características de la empresa.

Análisis de información

En este punto, analizamos todos los datos que aparecen en los extractos bancarios o en las partidas de los estados financieros.

Prueba

Se trata de examinar la información contenida en los estados financieros anuales, en particular la información sobre activos significativos.

Confirmar

En este punto, el auditor actúa como miembro externo de la organización para confirmar o verificar que la información recopilada es correcta. De esta forma, la autorización se otorga con base en los datos contenidos en los estados financieros y su verificación.

Investigación

Además, una auditoría también realiza una encuesta o proceso de investigación con los empleados de la organización para verificar la información.

Explicar

Las declaraciones obtenidas del estado de la técnica deben documentarse por escrito y certificarse para que sean válidas dentro del alcance de la auditoría.

Monitor

Implemente procedimientos para verificar que su práctica se desarrolle según lo planeado.

Calcular

Esto se relaciona con la precisión de los procesos o cuentas en una organización

Las Normas Internacionales de Auditoría (NIA)

A través de la Junta Internacional de Normas de Auditoría y Aseguramiento (IAASB), ha sido establecida una serie de estándares únicos que se aplicaran a las auditorías para todas las organizaciones. En ese sentido se precisa que es un componente fundamental de la arquitectura financiera mundial y son de gran importancia.

NIA 200. Objetivos y principios que gobiernan una auditoría

Este **comentario** resalta las obligaciones del auditor independiente durante una auditoría de estados financieros y subraya el objetivo primordial de dicha auditoría: facilitar al auditor emitir una opinión coherente sobre si los estados financieros han sido preparados de manera razonable. También hace hincapié en la necesidad de que la auditoría proporcione una seguridad razonable de que los estados financieros en su totalidad no contengan errores significativos. Esto pone de manifiesto la importancia de la precisión y la confiabilidad de los estados financieros en el proceso de auditoría financiera

NIA 210. Acuerdo sobre los términos del trabajo de auditoría.

Comentario: Esta observación destaca que la norma establece pautas específicas para la discusión y acuerdo entre el auditor y el cliente con respecto a los términos del trabajo de auditoría. También aborda la posición que el auditor debe tomar si el cliente solicita modificar estos términos para realizar un trabajo con un nivel de seguridad menor que el proporcionado por la

auditoría estándar. Esto subraya la importancia de definir claramente las expectativas y alcance de la auditoría y la necesidad de mantener la integridad y la calidad del proceso de auditoría financiera.

NIA 220. Normas sobre control de calidad

Comentario: Lo que menciona resalta la importancia de la norma NIA en cuanto a la definición de reglas y directrices predefinidas para asegurar la calidad del trabajo de auditoría. Esto significa que tanto la firma de auditoría en su conjunto como cada trabajo de auditoría individual deben implementar procedimientos y políticas de control interno de calidad. Estos son esenciales para garantizar que los procedimientos de auditoría se realicen de manera coherente y con alta calidad, lo que es crucial para mantener la integridad y credibilidad del proceso de medidas de auditoría.

NIA 230. Documentación del trabajo (papeles de trabajo)

Comentario: Lo que mencionas es correcto. La norma NIA 230 Esta norma señala la importancia de que el auditor documente aspectos esenciales para proporcionar evidencia que respalde su opinión y garantice la conformidad con las normas de auditoría. Los papeles de trabajo desempeñan un papel crucial en este proceso al servir como registros detallados de las pruebas y procedimientos realizados durante la auditoría. Estos papeles de trabajo pueden adoptar diversas formas, como registros en papel, medios electrónicos, películas u otros métodos de almacenamiento de datos. La documentación adecuada es esencial para respaldar la calidad y la integridad del proceso de auditoría.

NIA 230 establece la importancia de documentar adecuadamente el trabajo del auditor. Esto se hace a través de los papeles de trabajo, que son registros detallados de todas las pruebas y procedimientos realizados durante la auditoría. La documentación es esencial para respaldar la opinión del auditor y asegurar que se cumplan las normas de auditoría. Además, los papeles de trabajo pueden tomar diversas formas, incluyendo registros en papel, medios electrónicos, películas u otros tipos de almacenamiento de datos, siempre y cuando proporcionen una base sólida para la revisión y el respaldo de las conclusiones del auditor. Esta documentación es crucial para mantener la calidad y la integridad del proceso de auditoría.

NIA 240. Fraude y error en los estados contables

Comentario: En resumen, la NIA enfatiza que el auditor debe estar alerta a la posibilidad de errores y fraudes en los estados financieros y debe tomar medidas adecuadas para abordar estos riesgos durante el proceso de auditoría. Esto es fundamental para garantizar la integridad y confiabilidad de la información financiera que se presenta en los estados financieros de una organización.

NIA 250. Responsabilidad del auditor frente a las leyes y reglamentos en la auditoría de estados contables

Comentario: La NIA (Norma Internacional de Auditoría) establece que, cuando el auditor lo considere apropiado, debe planificar y ejecutar procedimientos de auditoría que aborden el cumplimiento de leyes y regulaciones por parte de la entidad. Además, el auditor debe evaluar y

comunicar los resultados de su trabajo en relación con el cumplimiento de leyes y regulaciones.

Este enfoque es fundamental, ya que el incumplimiento por parte de la entidad de las leyes y regulaciones puede tener un impacto significativo en los estados financieros sujetos a auditoría. Cuando una entidad no cumple con las leyes y regulaciones relevantes, esto puede dar lugar a sanciones legales, multas o daño a su reputación. Además, el incumplimiento de ciertas leyes y regulaciones puede afectar la integridad y la confiabilidad de los estados financieros.

Por lo tanto, el auditor debe considerar el cumplimiento de leyes y regulaciones como parte integral de su trabajo de auditoría y tomar las medidas necesarias para evaluar y comunicar cualquier hallazgo relevante en este ámbito. Esto contribuye a garantizar que los estados financieros sean confiables y cumplan con las normativas legales y regulatorias aplicables.

NIA 260. Comunicación de los hallazgos de auditoría a los encargados del gobierno del ente.

Comentario: La NIA (Norma Internacional de Auditoría) que menciona establece las pautas y procedimientos para determinar qué asuntos derivados del trabajo de auditoría deben ser notificados a las autoridades del ente auditado. También describe la conveniencia y la forma en ese sentido ello significa que, cuando el auditor descubre asuntos que considera que deben ser informados a las autoridades pertinentes, debe seguir ciertos procedimientos y pautas para garantizar que la comunicación se realice de manera adecuada. Algunos resultados de auditoría pueden ser de carácter confidencial o delicado, por lo

que se requiere un enfoque especial para preservar la integridad y el anonimato del auditor.

En resumen, esta NIA proporciona directrices sobre cómo notificar cuestiones derivadas de la auditoría a las autoridades correspondientes de manera efectiva.

NIA 265 Comunicación de Deficiencias en el Control Interno a Los Encargados del Gobierno Corporativo y a la Administración

Comentario: Esta norma establece la responsabilidad del auditor de comunicar de manera adecuada y apropiada a los responsables del gobierno corporativo y la administración de cualquier deficiencia en el control interno que se descubra durante la auditoría de los estados financieros. La comunicación de estas deficiencias permite que los directivos y los encargados del gobierno corporativo estén al tanto de los problemas en el control interno y tomen medidas adecuadas para abordarlos.

En resumen, esta norma resalta la importancia de que el auditor comunique las debilidades en el control interno a las partes adecuadas, lo que les permite tomar medidas correctas para mejorar la gestión y la toma de decisiones en la entidad auditada. Esto contribuye a la transparencia y la rendición de cuentas en la gestión empresarial.

NIA 300. Planeamiento del trabajo

Comentario: Esta norma proporciona orientación sobre cómo planificar adecuadamente un trabajo de auditoría, y también destaca los aspectos que se

deben considerar en una primera auditoría. La planificación es fundamental en la auditoría y abarca todos los detalles del proceso.

En este contexto, el plan general incluye la documentación detallada de todas las acciones que se llevarán a cabo en la auditoría. También aborda las cuestiones que el auditor debe tener en cuenta, lo que puede variar según la naturaleza del trabajo y la empresa auditada. Es crucial que este plan contemple todas las pruebas y evidencias que serán necesarias para llevar a cabo una auditoría completa y sólida.

Además, el programa de auditoría se establece para determinar la naturaleza, el momento y la extensión de las pruebas de auditoría que se llevarán a cabo. Estos deben basarse en una evaluación sólida y ajustarse según sea necesario a medida que progrese la auditoría y se obtenga nueva información.

En resumen, esta norma enfatiza la importancia de la planificación en la auditoría, desde el plan general hasta los detalles específicos del programa de auditoría. Esto garantiza que el auditor tenga en cuenta todos los elementos necesarios para llevar a cabo una auditoría efectiva y que esté preparado para adaptarse a medida que avance el trabajo.

NIA 310. Conocimiento del negocio

Comentario: Es esencial que el auditor y su equipo técnico adquieran un profundo conocimiento del negocio que están

Un conocimiento profundo del negocio le permite al auditor evaluar adecuadamente los riesgos asociados con la auditoría y enfocarse en las áreas de mayor riesgo. También le proporciona una base sólida para llevar a cabo procedimientos de auditoría efectivos y para interpretar los resultados de manera significativa.

En resumen, adquirir un conocimiento detallado del negocio auditado es fundamental para la realización de una auditoría efectiva. Esto implica familiarizarse con todos los aspectos del negocio y las operaciones, lo que permite al auditor realizar una evaluación precisa de los riesgos y llevar a cabo la auditoría de manera eficiente y eficaz.

NIA 315. Comprensión del ente y su ambiente y evaluación del riesgo de errores significativos.

Comentario: La NIA mencionó enfatizar la importancia de que el auditor obtenga un entendimiento completo de la entidad que está siendo auditada, así como de su entorno, lo que incluye su sistema de control interno. Este proceso es crucial para identificar y evaluar los riesgos que podrían conducir a errores significativos en los estados financieros, ya sea debido a fraudes o errores no intencionales.

Para llevar a cabo una auditoría efectiva, el auditor debe comprender cómo opera la entidad, cuáles son sus prácticas comerciales, su estructura de control interno y otros factores que puedan influir en la precisión de los estados financieros. Esta comprensión le permite al auditor diseñar y ejecutar

procedimientos de auditoría apropiados y enfocarse en las áreas que presentan los mayores riesgos.

NIA 320. Significación relativa

Comentario: En otras palabras, el auditor debe prestar atención a los errores o hallazgos que puedan tener un impacto significativo en los estados financieros en su conjunto. Esto significa que no todos los errores son iguales; algunos son más importantes que otros en términos de su impacto en la imagen financiera de la entidad.

El concepto de "significación" en la auditoría se relaciona con el objetivo principal de acuerdo con la auditoría, que consiste en permitir al auditor expresar una opinión sobre si los estados financieros están libres de errores significativos, el auditor debe enfocarse en los aspectos que podrían tener un impacto material en los estados financieros. Para lograr esto, el auditor debe diseñar procedimientos de auditoría que aborden los riesgos potenciales relacionados con esos aspectos. significativos.

En resumen, la "significación relativa" es un concepto importante en la auditoría que ayuda al auditor a identificar y evaluar.

NIA 330. Procedimientos de auditoría para responder a los riesgos evaluados.

Comentario: La NIA referida, establece pautas para que el auditor responda de manera integral. El auditor debe abordar los riesgos de errores significativos en

los estados financieros mediante la aplicación de procedimientos de auditoría. Estos procedimientos están diseñados de manera específica para evaluar los riesgos en relación con las afirmaciones que están presentes en los estados financieros. De esta manera, el auditor busca obtener evidencia suficiente y adecuada para respaldar su opinión sobre la razonabilidad de los estados financieros.

NIA 500. Elementos de juicio en la auditoría.

Comentario: La NIA se refiere a la obtención de fundamentos de juicio por parte del auditor. Estos fundamentos de juicio son la base para respaldar las conclusiones del auditor y, en última instancia, su opinión sobre los estados financieros de la entidad auditada. La norma destaca dos conceptos clave en este contexto: "válidos" y "suficientes"

NIA 501. Elementos de juicio en la auditoría Consideraciones para ítems específicos.

Comentario: En resumen, esta norma establece las directrices y procedimientos que el auditor debe seguir al auditar el inventario físico de una entidad. El inventario es un elemento importante en los estados financieros, y su auditoría es fundamental para garantizar la precisión y confiabilidad de la información financiera. La norma brinda una estructura para llevar a cabo esta auditoría de manera efectiva y proporciona directrices sobre cómo lidiar con situaciones en las que el inventario físico puede ser complicado o imposible de llevar a cabo.

NIA 505. Confirmaciones externas

Comentario: En otras palabras, el auditor debe decidir si es necesario obtener información adicional de fuentes externas para respaldar su opinión sobre los estados financieros. Esto puede implicar la obtención de confirmaciones o evidencia de terceros para respaldar la precisión y veracidad de las partidas en los estados financieros. La determinación de si se necesita corroboración externa se basa en la importancia de las partidas y los riesgos asociados con ellas

NIA 510. Primera auditoría. Saldos iniciales.

Comentario: En resumen, el auditor debe obtener evidencia para asegurarse de que los saldos iniciales son correctos, que no haya errores significativos en los saldos iniciales que afectan los estados financieros actuales, que los saldos del período anterior se hayan transferido o ajustado correctamente y que las políticas. Los contables se aplican uniformemente. Esto es esencial para establecer una base sólida para la auditoría de los estados financieros del período en cuestión

NIA 520. Procedimientos analíticos.

Comentario: a norma establece pautas para la aplicación de técnicas de revisión analítica en diversas etapas del proceso de auditoría. Estas etapas incluyen el planeamiento, la ejecución y la conclusión de la auditoría. Las técnicas de revisión analítica se utilizan para evaluar y analizar la información financiera de la entidad auditada.

NIA 530. Muestreo de auditoría y otras pruebas selectivas.

Comentario: La norma establece que, al desarrollar los procedimientos de auditoría, el auditor debe seleccionar métodos adecuados para elegir con cuidado los elementos que va a examinar y los elementos críticos que debe recopilar. Esto se hace para cumplir con los objetivos establecidos en las pruebas de auditoría.

Para seleccionar los ítems que se van a evaluar, el auditor debe considerar una muestra representativa de la población en cuestión. Esto implica elegir un subconjunto de elementos que sea lo suficientemente grande como para proporcionar una base sólida para las conclusiones, pero no tan grande como para ser impracticable de revisar en su totalidad. La elección de la muestra debe basarse en criterios relevantes y puede incluir métodos de muestreo aleatorio u otros enfoques racionales.

En cuanto a los elementos de juicio crítico, el auditor debe identificar y recopilar información que sea esencial para respaldar sus conclusiones. Esto puede incluir documentos, registros, confirmaciones de terceros y otros datos que sean necesarios para evaluar la razonabilidad de las afirmaciones contenidas en los estados financieros.

La norma enfatiza la importancia de la selección y recopilación cuidadosa de evidencia, ya que esta es la base de la evaluación del auditor y de la emisión de su opinión sobre los estados financieros. Los procedimientos de auditoría deben ser diseñados de manera que proporcionen una seguridad razonable de que los estados financieros estén libres de errores significativos

NIA 540. Auditoría de las estimaciones contables.

Comentario: La norma establece que el auditor debe obtener elementos de juicio válidos y adecuados para respaldar las estimaciones de la administración contenidas en los estados financieros. Las estimaciones son parte integral de los estados financieros y abarcan una variedad de áreas, como la vida útil de los activos, las provisiones para cuentas incobrables, las provisiones para litigios futuros y las desvalorizaciones de inventarios, entre otras.

NIA 545. Auditoria de las mediciones a valores corrientes y su exposición.

Comentario: En resumen, el auditor debe llevar a cabo un trabajo detallado para evaluar las mediciones a valor razonable de activos y pasivos, y esto implica la obtención de elementos de juicio válidos y suficientes para respaldar su opinión sobre la razonabilidad de estas mediciones en los estados financieros.

NIA 550. Partes relacionadas.

Comentario: el auditor debe llevar a cabo procedimientos de auditoría para evaluar la identificación y revelación de partes relacionadas, y esto implica la obtención de elementos de juicio válidos y suficientes para respaldar su opinión sobre la razonabilidad de estas revelaciones en los estados financieros.

NIA 560. Hechos posteriores.

Comentario: la norma establece que el auditor debe evaluar y considerar los efectos de eventos posteriores al cierre de los estados financieros y que esto es

esencial para emitir una opinión sobre la razonabilidad de los estados financieros y para proporcionar información relevante a los usuarios de los mismos.

NIA 570. Empresa en marcha.

Comentario: la consideración de la "empresa en marcha" es un aspecto fundamental en la auditoría y asegura que los estados financieros reflejen adecuadamente la situación de la entidad en un contexto futuro previsible. El auditor debe evaluar y revelar cualquier incertidumbre significativa relacionada con esta premisa en los estados financieros.

NIA 580. Representaciones de la dirección o gerencia.

Comentario: La obtención de esta evidencia es esencial para que el auditor pueda respaldar su opinión sobre los estados financieros. Asegúrese de que la dirección asuma la responsabilidad por la presentación razonable de la información financiera y que haya cumplido con sus obligaciones en ese sentido. Esto contribuye a la confianza de los usuarios de los estados financieros en la calidad de la información presentada

NIA 600. Uso del trabajo de otro auditor.

Comentario: La norma mencionada se refiere a la situación en la que un auditor principal utiliza el trabajo de un auditor anterior. En esta situación, el auditor principal debe considerar varios aspectos clave antes de incorporar el trabajo del auditor anterior en su propia auditoría.

NIA 610. Consideración del trabajo de la auditoría interna.

Comentario: En general, la colaboración efectiva entre el auditor externo y la auditoría interna puede ser beneficiosa para mejorar la calidad de la auditoría y garantizar una evaluación integral de los riesgos y controles de una organización. La norma proporciona orientación sobre cómo lograr esta colaboración de manera efectiva.

NIA 620. Uso del trabajo de un experto.

Comentario: Cuando un auditor externo planea utilizar el trabajo de otro experto como parte de su auditoría, es importante que obtenga evidencia confiable y suficiente de que dicho trabajo es adecuado y relevante para los objetivos de su auditoría. Esto se hace para garantizar la calidad y la confiabilidad del trabajo realizado por el otro experto y para respaldar la opinión del auditor externo.

El auditor principal debe considerar varios factores al utilizar el trabajo de otro experto, que pueden incluir:

Reputación y Calificaciones del Experto: El auditor debe evaluar la reputación y las calificaciones del otro experto. Esto puede implicar revisar su experiencia, credenciales, historial de trabajo y cualquier licencia o certificación aplicable.

Metodología Utilizada: El auditor debe comprender la metodología utilizada por el otro experto para realizar su trabajo. Esto puede incluir la revisión de los procedimientos, técnicas y enfoques utilizados.

Independencia del Experto: El auditor debe asegurarse de que el otro experto sea independiente y no tenga conflictos de interés que puedan afectar su objetividad.

Relevancia para la Auditoría: El auditor debe determinar si el trabajo del otro experto es relevante para los aspectos específicos de la auditoría que se están llevando a cabo.

Consistencia con Normas Profesionales: El trabajo del otro experto debe estar en conformidad con las normas profesionales aplicables. Esto es crucial para garantizar que el trabajo sea de alta calidad y pueda respaldar la opinión del auditor externo.

NIA 700. El informe del auditor sobre los estados contables.

Comentario: La norma que menciona se refiere al dictamen del auditor sobre los estados contables auditados. El dictamen del auditor es el informe final que el auditor emite después de llevar a cabo la auditoría de los estados contables de una organización. En este informe, el auditor presenta sus conclusiones y opiniones sobre la razonabilidad de los estados contables y financieros auditados.

NIA 710. Comparativos.

Comentario: La norma que menciona se refiere a la presentación de estados contables comparativos, que son estados financieros que muestran la información financiera de la entidad en dos o más períodos, generalmente para permitir una comparación de un período con otro. Estos estados contables

comparativos son esenciales para comprender la evolución financiera de una organización con el tiempo

NIA 720. Otra información en documentos que contienen estados contables auditados.

Comentario: La norma que menciona se refiere a la relación entre el auditor externo y la información adicional que se incluye junto con los estados financieros auditados, como la memoria del directorio. Aunque el auditor no tiene la obligación de auditar esta información adicional, es importante que la lea y la considere. La razón principal de este proceso es detectar cualquier inconsistencia significativa entre la información adicional y los estados financieros auditados

NIA 800. El informe del auditor en compromisos de auditorías de propósitos especiales.

Comentario: En estas situaciones, el auditor tiene la responsabilidad de revisar y evaluar las conclusiones derivadas de los elementos de juicio críticos obtenidos durante estos compromisos especiales de auditoría. Esto implica realizar procedimientos de auditoría específicos relacionados con el propósito especial de la auditoría, lo que puede incluir la revisión de documentación, entrevistas y otras pruebas necesarias para cumplir con el objetivo de la auditoría. La normativa de auditoría proporciona pautas específicas para estos tipos de auditorías con propósitos especiales

2.2.1 Gestión De Los Inventarios

la gestión de inventarios es un proceso esencial para garantizar que una empresa pueda satisfacer las necesidades de los clientes de manera eficiente y rentable, minimizando tanto los costos como los riesgos de desabastecimiento

Según Díaz, S. (1995) manifiesta: Es un conjunto de mecanismos que la dirección puede utilizar para aumentar la probabilidad de que los miembros de una organización se comporten de manera coherente con sus objetivos. La gestión de inventarios se refiere a todo lo relacionado con el control y gestión de existencias de determinados bienes, aplicando métodos y estrategias que puedan hacer rentable y productiva la propiedad de estos bienes, a la vez que sirvan para evaluar el registro de las operaciones. y los resultados de estos productos.

Es por eso que todo propietario de un negocio necesita saber cómo realizar una buena gestión del inventario, incluso si es complicado de gestionar. Asimismo, “el inventario debe servir como amortiguador cuando cambia la demanda o cuando fallan los procesos de entrega de una empresa” (Zapata Cortés, 2014); esto significa que nuestros almacenes siempre deben priorizar las entregas para seguir satisfaciendo la demanda de los clientes.

Parámetros de gestión de inventario.

Esta fase proporciona respuestas a una serie de preguntas que surgen al gestionar el inventario. ¿Qué tipo de inventario tienes? ¿Qué cantidad de producto se debe pedir? ¿Cuánta cantidad hay que almacenar? ¿Cómo proteges a tu empresa de la incertidumbre? Estas preguntas se pueden responder calculando parámetros de gestión de inventarios (Zapata Cortés, 2014). Estos

parámetros cuentan con métricas que ayudan a comprender mejor lo que significa mantener estos parámetros, que mencionamos seguidamente:

Ciclo de gestión de pedido

Cuando nos referimos al ciclo de pedido, nos referimos a las etapas por las que pasa un producto antes de llegar a manos del comprador o consumidor final, Andrés, (2011), la gestión que define el ciclo de pedido es el proceso a través del cual el producto pasa antes de llegar a nosotros. La empresa pasa por un proceso antes de venderse al comprador final", por lo que a continuación mencionaremos algunos de los pasos, haciendo referencia a la definición de Andrés, que representa cada etapa por la que pasa el producto antes de llegar a nosotros. Llegando al consumidor final.

La primera etapa:

Recibir el pedido. - Recibir información sobre productos requeridos.

Esta información incluye cantidad, momento y aplicación.

Segunda etapa:

Confirmación del pedido.

Toda la información es verificada entre cliente y fabricante.

También se analizaron los métodos de pago.

Tercera etapa

Verificar el inventario para comprobar si el pedido se puede cumplir.

Cuarta etapa:

Priorización de pedidos.

Énfasis en el servicio y fidelización del cliente.

Quinta etapa

Preparación del pedido.

Clarificar las características del envío de pedidos.

Sexta etapa:

Envío y Entrega.

El producto o mercancías son enviados y entregados al comprador.

Séptima etapa:

Liquidación.

Se entregarán todos los documentos que acrediten el precio del producto y sus pretensiones y plazos.

Octava etapa:

Colección. - Recibir el importe acordado para pagar el producto.

2.3 BASES FILOSÓFICAS

Auditoría Financiera

Una auditoría financiera es un examen de la información financiera por un tercero independiente, distinto del preparador, con el objetivo de determinar su adecuación y expresar los resultados de la auditoría a través de su opinión u opinión.

Una auditoría financiera es el proceso sistemático de obtener y evaluar objetivamente evidencia relacionada con informes de actividades económicas y otros eventos relevantes con el objetivo de determinar en qué medida el contenido de la información es consistente con la evidencia que produjo esa información e investigar si la

preparación del informe cumple con los requisitos del caso individual. Principios establecidos. En este sentido, “es la actividad de verificar la exactitud contable de las cifras de los informes financieros; es un examen de los registros y fuentes contables para determinar la idoneidad de las cifras allí reportadas” (Benjamín, 2007).

Gestión de Inventario

La gestión de inventario son las operaciones realizadas en el almacén para planificar los requisitos de inventario, como la valoración del inventario. Si bien la gestión de inventarios incluye asegurar la cantidad adecuada de productos dentro de la empresa, también es responsable de satisfacer las exigentes necesidades de los clientes y evitar desabastecimientos en el almacén. Echemos un vistazo a lo que dice el autor a continuación.

Cortés, J. (2014) afirma: “La gestión de inventarios es el proceso encargado de asegurar que la cantidad de productos en una organización sea la adecuada, de esta manera se asegura que el proceso de comercialización de productos a los clientes siga funcionando”. es decir, incluye el seguimiento de los activos almacenados por la empresa; monitorear el peso, tamaño, cantidad y ubicación. Esto permite a los dueños de negocios saber cuándo necesitan reponer el inventario de productos o comprar más materiales para fabricar sus productos (página 11).

Según el comunicado de Cortez, la empresa ya no corre riesgo de exceso de inventario. Además, esto ayudará a los propietarios a tomar decisiones más rápidamente, lo que sin duda ayudará a que la empresa crezca.

2.4 DEFINICIONES CONCEPTUALES

Evaluación de Riesgo

Son actividades esenciales cuyas normativas establecen que se efectúen al inicio y cuando existan modificaciones, para la detección de los riesgos que puedan presentarse en el desempeño de las funciones de los empleados de la organización y que podrían repercutir en la salud y la seguridad de ellos

La actividad primordial que establece la ley para llevar a cabo, tanto inicialmente como en caso de cambios relevantes, es la evaluación de riesgos en todos los puestos de trabajo de la empresa. Esta evaluación tiene como objetivo detectar posibles riesgos que puedan comprometer la seguridad y salud de los trabajadores.

Evidencia y Procedimiento de Auditoría

Evidencia de auditoría son los datos que los auditores utilizan para basar sus opiniones, sacar conclusiones y respaldar el informe de auditoría. Una medida cuantitativa de suficiencia se refiere al volumen de evidencia logada.

Los procedimientos, son las técnicas, procesos y métodos utilizados para obtener evidencia de auditoría confiable que permitan a los auditores emitir juicios razonables sobre la situación financiera de una organización se refieren a los procedimientos de auditoría. Estos procedimientos son las acciones específicas que los auditores llevan a cabo para obtener la evidencia necesaria para respaldar sus conclusiones y opiniones sobre los estados financieros de una entidad. Estos procedimientos pueden incluir la revisión de documentos, pruebas de controles internos, análisis de transacciones, confirmaciones, entre otros, con el fin de evaluar la integridad y precisión de la información financiera.

Actividades de Control

Son métodos evaluativos efectuadas por una organización luego de haber efectuado el análisis en las operaciones contables y financieras que se encuentran registradas en la documentación pertinente, con el propósito de lograr evidencias concluyentes de todo lo contenido tenga la información veraz y precisa, válidos y correctos.

Elaboración del Informe de Auditoría

El informe de auditoría muestra la situación financiera, la liquidez, los activos y pasivos de la empresa, y todos los factores que determinan si la empresa es solvente y el uso de los fondos de la empresa. Puedes ver lo que está pasando.

Revisión de Stock

Verifique el inventario de productos a intervalos específicos y realice un pedido por la cantidad correspondiente, que es H. Los tamaños de los pedidos varían según el comportamiento de la demanda.

Programación de Compra

Un plan de compras es un cronograma de entrega planificado de materiales. Los planes de adquisiciones respaldan las adquisiciones a largo plazo con entregas frecuentes y, a menudo, están respaldados por acuerdos de adquisiciones.

Rotación de Mercaderías

Esto se refiere a la frecuencia con la que los productos se venden y se reemplazan por nuevos productos dentro de un período de tiempo acordado. También

puede entenderse como la frecuencia con la que cada producto pasa por el proceso de salida del almacén, venta y generación de ganancias.

2.3 HIPÓTESIS DE INVESTIGACIÓN |

2.3.1 Hipótesis General

La auditoría financiera incide significativamente en la gestión de inventarios de las empresas comercializadoras de la provincia de Huaura 2022

2.3.2 Hipótesis Específica

- La evaluación de riesgo incide significativamente con la revisión de stock en la gestión de inventarios de las empresas comercializadoras de la Provincia de Huaura 2022
- La evidencia y procedimiento de auditoría incide significativamente con la programación de compra en la gestión de inventarios de las empresas comercializadoras de la Provincia de Huaura 2022.
- Las actividades de control inciden significativamente con la entrega de pedido en la gestión de inventarios de las empresas comercializadoras de la Provincia de Huaura 2022.
- La elaboración del informe de auditoría incide significativamente con la rotación de mercaderías en la gestión de inventarios de las empresas comercializadoras de la Provincia de Huaura 2022.

2.4 OPERACIONALIZACIÓN DE VARIABLES E INDICADORES

VARIABLE INDEPENDIENTE

Variables	Definición	Dimensiones	Indicadores	Índices
Variable Independiente Auditoría Financiera	<p>La auditoría financiera es, de hecho, un medio de investigación que implica un examen completo de las actividades de una entidad económica. Su propósito principal es evaluar y verificar la precisión, integridad y confiabilidad de los estados financieros y los informes contables de la entidad. Al hacerlo, la auditoría financiera ayuda a gestionar el riesgo al identificar posibles errores o fraudes, respalda la productividad al garantizar que la información financiera sea precisa y completa, y fortalece los mecanismos de control al proporcionar una evaluación independiente de los procesos y procedimientos financieros de la entidad. En resumen, la auditoría financiera es esencial para mantener la transparencia y la integridad en el ámbito de las finanzas corporativas. (Sánchez, 2006).</p>	<p>-Planificación de Auditoría</p> <p>-Ejecución de Auditoría</p> <p>-Control Interno</p> <p>-Informe de Auditoría</p>	<p>-Evaluación de riesgo.</p> <p>Evidencia y Procedimiento de Auditoría.</p> <p>Actividades de Control</p> <p>Elaboración del Informe de Auditoría.</p>	<p>-Riesgo de control</p> <p>Procedimientos de Auditoría.</p> <p>-Políticas y procedimiento</p> <p>Seguimiento de la Auditoría Financiera.</p>

VARIABLE DEPENDIENTE

Variables	Definición	Dimensiones	Indicadores	Índices
Variable Dependiente de Gestión de inventarios	La gestión de inventarios se refiere al proceso de mantener la cantidad adecuada de productos en una organización para garantizar una operación fluida de los procesos de comercialización y cumplir con las expectativas y necesidades de los clientes. Este proceso se asegura de que siempre haya suficiente mercancía disponible para satisfacer la demanda de los clientes, incluso cuando esta demanda es cada vez más alta y variada. En resumen, la gestión de inventarios busca mantener un equilibrio entre tener suficiente mercancía para satisfacer la demanda de los clientes y evitar el exceso de inventario, lo que podría llevar a costos innecesarios.	<ul style="list-style-type: none"> -El control de stock -Suministro de materiales -Petición de compra - Categorización de inventario 	<ul style="list-style-type: none"> -Revisión de stock - Programación de compra -Entrega de Pedido - Rotación de mercadería 	<ul style="list-style-type: none"> - Gestión de existencias - Contratos de compras - Solicitud de compra - Genera ganancias

CAPITULO III

METODOLOGÍA

3.1 DISEÑO METODOLÓGICO

3.1.1 Tipo de investigación

La especificidad del estudio combina el contexto necesario para un estudio descriptivo y transversal con el entendido de que el proceso de recolección de datos se desarrollará dentro del tiempo especificado por la organización.

3.1.2 Enfoque de investigación

Sus propiedades hacen que este enfoque sea cuantitativo. Esto significa ser capaz de cuantificar las capacidades de los controles internos y estimar su verdadero valor y papel en la gestión de medidas existentes, reconocidas, visibles y mensurables.

3.2 POBLACIÓN Y MUESTRA

3.2.1 Población

Para desarrollar este estudio, han sido tomados en cuenta a los comerciantes de algunas organizaciones que totalizan a 100 de ellos.

3.2.2 Muestra

En el proceso de investigación, la muestra estará compuesta por 80 individuos que son comerciantes y profesionales con experiencia. Utilizaremos la fórmula de muestreo aleatorio simple para estimar proporciones. Esta fórmula es especialmente útil cuando se trabaja con una población finita o conocida. La

fórmula ayudará a determinar el tamaño adecuado de la muestra para obtener resultados representativos de la población en estudio:

$$n = \frac{Z^2 N p q}{E^2 (N - 1) + Z^2 p q}$$

De dónde:

n = Tamaño de la muestra

Z = Valor de la abscisa de la curva normal para una Probabilidad del 95% de confianza.

P = Proporción (Se asume P=0.5).

Q = Proporción. (Q = 0.5, valor asumido debido al desconocimiento de Q).

E = Parte por falla 5%

N = Población

n = Volumen óptimo de modelo.

Por consiguiente, han sido considerados con un nivel de significancia de 95% y 5% como margen de error

Accediendo al reemplazo para poder calcular, se denota que:

$$n = \frac{(1.96)^2 (100) (0.5) (0.5)}{(0.05)^2 (100 - 1) + 1.96^2 (0.5) (0.5)}$$

$$n = \frac{96.50}{0.2475 + 0.9604}$$

$$n = \frac{96.50}{1.20}$$

$$n = 79.59$$

$$n = 80$$

3.3 TÉCNICAS E INSTRUMENTOS DE RECOLECCIÓN DE DATOS

3.3.1 Técnicas por emplear

Para desarrollar este estudio ha sido preciso emplear herramientas y técnicas que posibilitaron efectuar la recopilación de información detallada seguidamente:

Cuestionario

Herramienta que nos permite obtener opiniones de las personas identificadas en la muestra seleccionada, con el objetivo de comparar supuestos sobre las situaciones presentadas.

Encuestas

Técnicas que permitan la adquisición de datos, información y opiniones de los encuestados sobre auditorías financieras relacionadas con la gestión de inventarios de dichas empresas.

Análisis Documental.

Técnicas que facilitan la recopilación de datos y documentos para ser examinados a la luz de las auditorías financieras y su relación con la gestión de inventarios de la citada empresa.

3.3.2 Descripción de los instrumentos

Ficha bibliográfica:

Es una herramienta esencial que se utilizó para la selección y el registro de diversos tipos de recursos, como libros, monografías, revistas, periódicos y otros trabajos a los que se tenga acceso durante el trabajo de campo. También se ha buscado información en línea como complemento. La ficha bibliográfica nos ha permitido mantener un registro organizado y detallado de las fuentes consultadas, lo que ha facilitado la citación y referencia en el trabajo de investigación

Guía de entrevista:

El instrumento fue desarrollado previamente tomando que ha sido diseñado considerando previamente las variables e indicadores relevantes para la identificación y recopilación de información valiosa de las personas seleccionadas al azar en la muestra. Esta guía servirá como una herramienta estructurada que los entrevistadores utilizarán para realizar las entrevistas de manera coherente y estandarizada, asegurando así que se obtenga la información necesaria de manera consistente y comparativa.

Para asegurar la validez y confiabilidad de los instrumentos desarrollados, se realizarán varios procedimientos:

Consulta a Profesionales Expertos:

Los instrumentos elaborados serán revisados y evaluados por profesionales con la experiencia y conocimientos necesarios en el campo de estudio. Su retroalimentación se utilizará para hacer ajustes y mejoras en los instrumentos.

Prueba Piloto:

La encuesta se aplicará como una prueba piloto a un grupo de 80 personas seleccionadas al azar entre la muestra definida, que incluye comerciantes y especialistas en el tema. Esta prueba piloto ayudará a evaluar la calidad de la información recopilada e identificar posibles problemas en los instrumentos.

Análisis de resultados: Los datos recopilados durante la prueba piloto serán analizados para evaluar la consistencia y validez de las respuestas. Cualquier anomalía o inconsistencia en los datos se abordará antes de la aplicación completa de los instrumentos.

Ajustes y Mejoras: Cualquier problema o dificultad identificada durante la prueba piloto se abordará mediante ajustes y mejoras en los instrumentos. Esto incluye modificar preguntas, aclarar instrucciones y garantizar que los instrumentos sean comprensibles y efectivos.

Estos procedimientos aseguran que los instrumentos sean confiables y válidos para recopilar la información necesaria para la investigación. La retroalimentación de expertos y la prueba piloto son pasos cruciales para garantizar la calidad de los instrumentos de investigación.

3.4 TÉCNICAS PARA EL PROCESAMIENTO DE LA INFORMACIÓN

3.4.1 Técnicas de análisis

Se tomarán en cuenta la aplicación de las siguientes técnicas:

- Análisis documental

- Conciliación de datos
- Indagación
- Rastreo

3.4.2 Técnicas para el procesamiento de datos

El trabajo de investigación permitirá procesar los datos e información que se obtengan de las diferentes fuentes por medio de las diversas técnicas como:

- Ordenación y clasificación
 - Registro manual
 - Análisis de documentos
 - Crear tablas con porcentajes.
 - Aprende sobre gráficos.
 - Sincronización de datos

Al respecto han sido tomados en cuenta para el procesamiento los estadísticos pertinentes como el SPSS y el programa Excel

CAPÍTULO IV

RESULTADOS

4.1 ANÁLISIS DE RESULTADOS

Tabla 1

La evaluación de riesgo / gestión de inventarios

ALTERNATIVAS	Frecuencia Absoluta	Porcentaje	Frecuencia Relativa (%)	Frecuencia Relativa acumulada (%)
a. Muy satisfechos	55	68.75	68.75	68.75
b. Satisfechos	15	18.75	87.50	87.50
c. Poco satisfechos	5	6.25	93.75	93.75
d. Insatisfechos	3	3.75	97.50	97.50
e. Muy insatisfechos	2	2.50	100.00	100.00
TOTAL	80	99.98	100.00	

Nota: La autora ha realizado la estructuración



Figura 1

La evaluación de riesgo / gestión de inventarios

Interpretación

El 68.75% respondieron estar muy satisfechos que, la evaluación de riesgo incide en la gestión de inventarios en las empresas comercializadoras de la provincia de Huaura, el 18.75% consideraron estar satisfecho, un 6.25% poco satisfecho, el 3.75% expresaron estar insatisfecho, y un 2.50% expresaron estar muy insatisfecho.

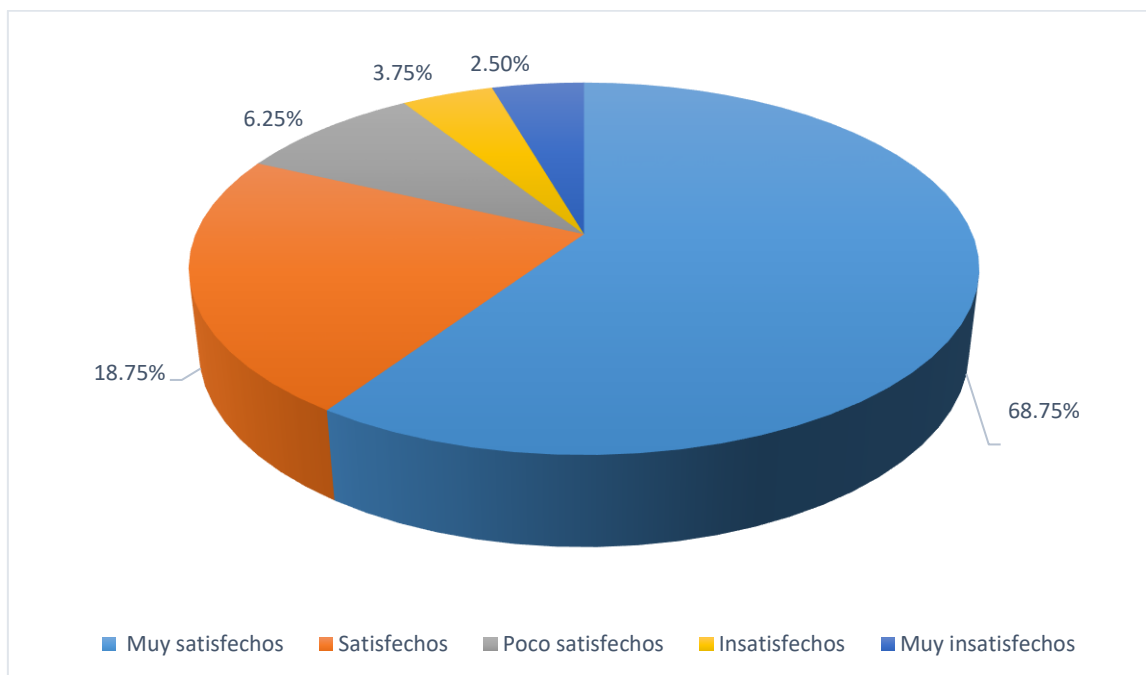
Tabla 2

la evidencia y los procedimientos de auditoría / gestión de inventarios

ALTERNATIVAS	Frecuencia Absoluta	Porcentaje	Frecuencia Relativa (%)	Frecuencia Relativa acumulada (%)
a. Muy satisfechos	60	75.00	75.00	75.00
b. Satisfechos	10	12.25	87.25	87.25
c. Poco satisfechos	06	7.5	94.75	94.75
d. Insatisfechos	02	2.5	97.25	97.25
e. Muy insatisfechos	02	2.5	99.75	100.00
TOTAL	80	99.97	100.00	

Nota: La autora ha realizado la estructuración



Figura 2

la evidencia y los procedimientos de auditoría / gestión de inventarios

Interpretación

La figura expresa como un 75.00% muy satisfecho, el 12.50% manifestaron estar de satisfecho, 7.50% opinaron estar poco de satisfecho frente al 2.50% quienes respondieron estar insatisfecho y el 2.50% muy insatisfecho.

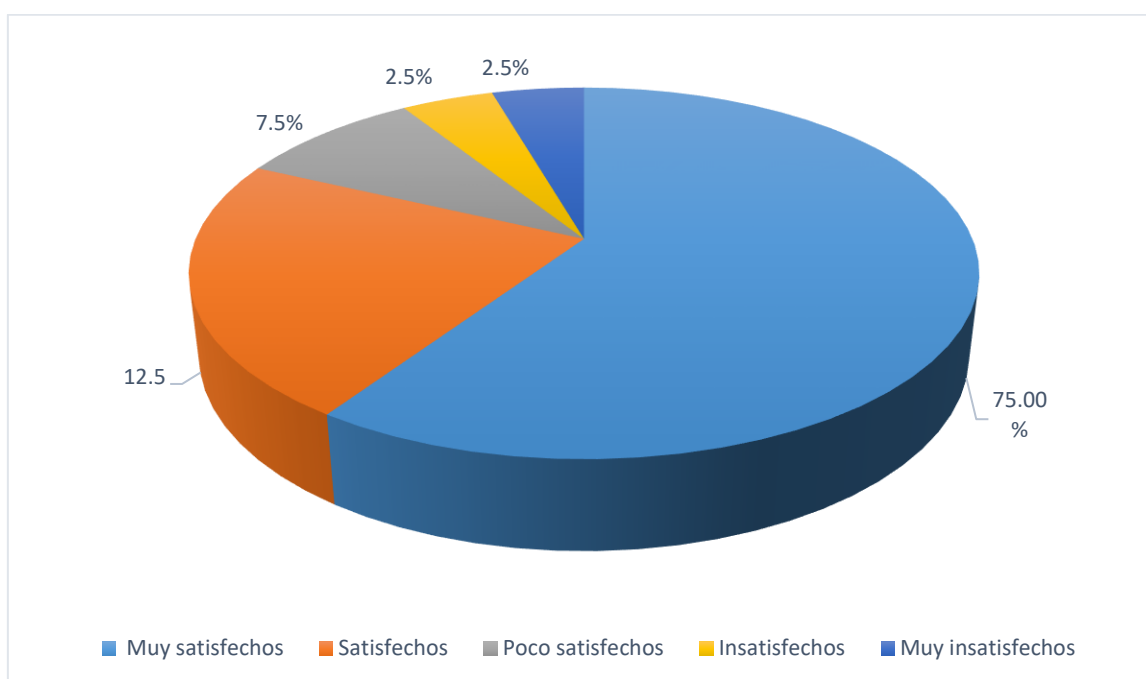
Tabla 3

las actividades de control / gestión de inventarios

ALTERNATIVAS	Frecuencia Absoluta	Porcentaje	Frecuencia Relativa (%)	Frecuencia Relativa acumulada (%)
a. Muy satisfechos	58	73.75	73.75	73.75
b. Satisfechos	15	18.75	92.50	92.50
c. Poco satisfechos	3	3.75	96.25	96.25
d. Insatisfechos	2	2.50	98.75	98.75
e. Muy insatisfechos	2	2.50	100.00	100.00
TOTAL	80	99.98	100.00	

Nota: La autora ha realizado la estructuración



Figura 3 las actividades de control / gestión de inventarios

Interpretación

La representación nos expresa que un 73.75% respondieron estar muy satisfecho, el 18.75% señalaron estar satisfecho, así como el 3.75% respondieron estar poco satisfecho, contrariamente el 2.50% expresaron estar insatisfecho, mientras el 2.50% manifestaron estar muy insatisfecho. Lo cual se ratifica que la gran mayoría está totalmente de acuerdo que las actividades de control inciden en la gestión de inventarios en las empresas comercializadoras de la provincia de Huaura.

Tabla 4

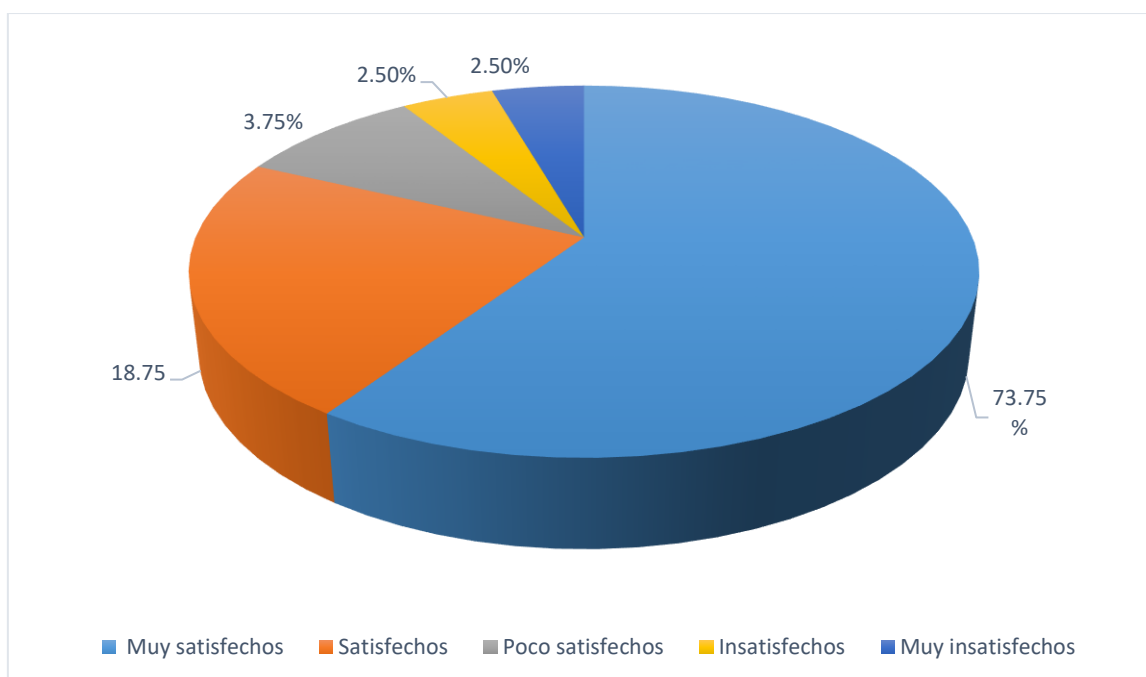
La elaboración de informe de auditoría / gestión de inventarios

ALTERNATIVAS	Frecuencia Absoluta	Porcentaje	Frecuencia Relativa (%)	Frecuencia Relativa acumulada (%)
a. Muy satisfechos	26	32.50	32.50	32.50
b. Satisfechos	22	27.50	27.50	60.00
c. Poco satisfechos	16	20.00	20.00	80.00
d. Insatisfechos	10	12.50	12.50	92.50
e. Muy insatisfechos	06	7.50	7.50	100.00
TOTAL	80	99.98	100.00	

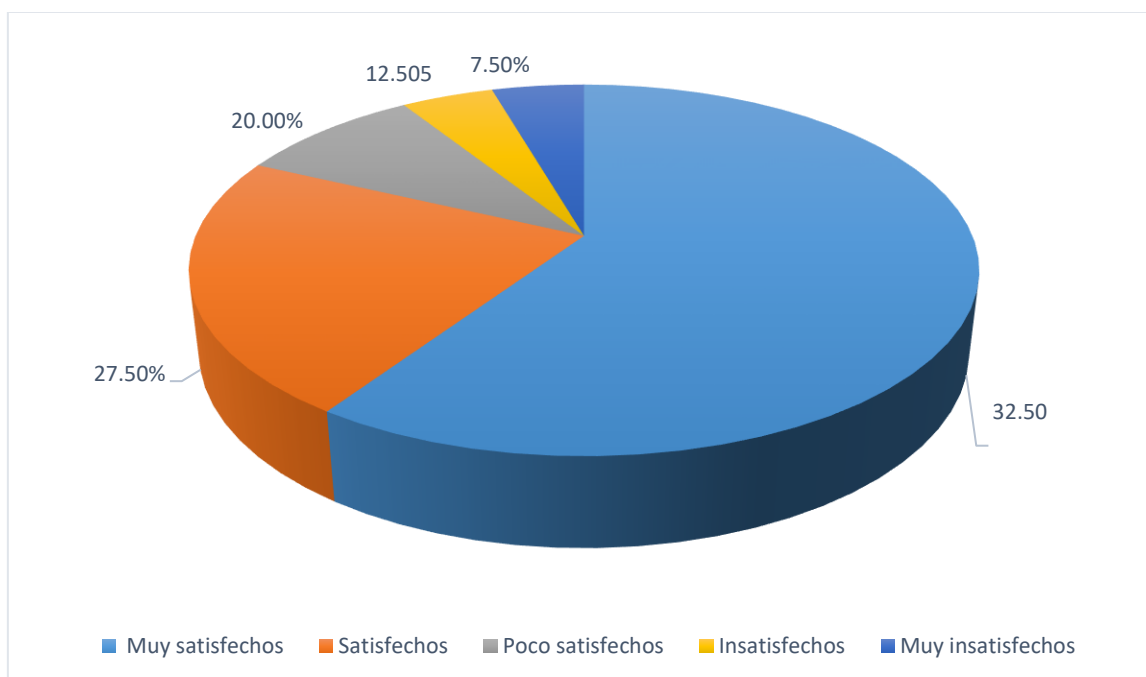
Nota: La autora ha realizado la estructuración**Figura 4**

La elaboración de informe de auditoría / gestión de inventarios

Interpretación

Tal como logramos observar el 32.50% respondieron estar muy satisfecho, el 27.50% expresaron estar satisfecho, 20.00% poco satisfecho, contrariamente el 12.50%

insatisfecho y el 7.50% manifiestan estar muy insatisfecho. Por lo que se concluye que la gran mayoría considera que el informe de auditoría **incide en la** gestión de inventarios **en las empresas** comercializadoras de **la provincia de Huaura**.

Tabla 5

la revisión de stock / gestión de inventarios

ALTERNATIVAS	Frecuencia Absoluta	Porcentaje	Frecuencia Relativa (%)	Frecuencia Relativa acumulada (%)
a. Muy satisfechos	52	65.00	65.00	65.00
b. Satisfechos	13	16.25	16.25	81.25
c. Poco satisfechos	06	7.50	7.50	88.75
d. Insatisfechos	05	6.25	6.25	95.00
e. Muy insatisfechos	04	5.00	5.00	100.00
TOTAL	80	99.98	100.00	

Nota: La autora ha realizado la estructuración



Figura 5

la revisión de stock / gestión de inventarios

Interpretación

Respondieron a la interrogante como el 65.00% expresaron estar muy satisfecho, el 16.25% están satisfecho, un 7.50% poco satisfecho; inversamente el 6.25% opinaron estar muy insatisfecho desacuerdo y el 5.00%. Lo cual expresa que la gran mayoría están totalmente de acuerdo de qué manera la revisión de stock incide en el en la gestión de inventarios en las empresas comercializadoras de la provincia de Huaura.

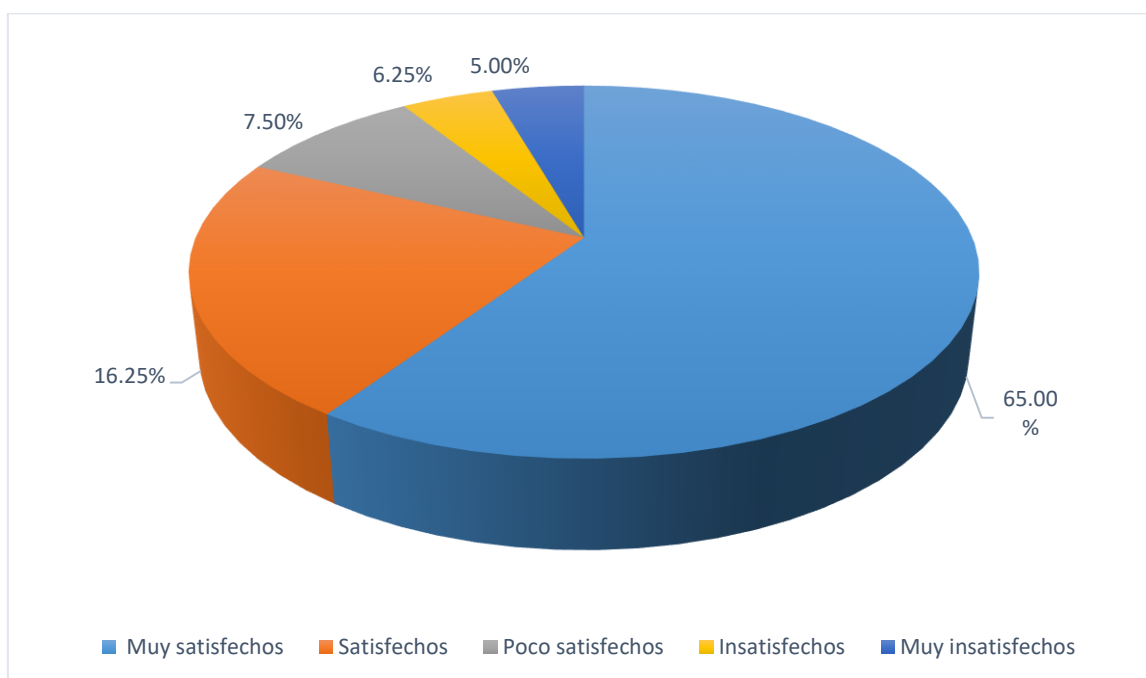
Tabla 6

la programación de compra / gestión de inventarios

ALTERNATIVAS	Frecuencia Absoluta	Porcentaje	Frecuencia Relativa (%)	Frecuencia Relativa acumulada (%)
a. Muy satisfechos	58	72.5	72.5	72.50
b. Satisfechos	12	15.0	87.5	87.50
c. Poco satisfechos	6	7.5	95.0	95.00
d. Insatisfechos	2	2.5	97.5	97.50
e. Muy insatisfechos	2	2.5	100.0	100.00
TOTAL	80	99.99	100.00	

Nota: La autora ha realizado la estructuración



Figura 6

la programación de compra / gestión de inventarios

Interpretación

Las respuestas obtenidas y mostradas en la figura consideran como un 72.50% están muy satisfecho, el 15.00% está satisfecho, el 7.5% poco satisfecho, contrariamente el 2.50% consideran estar insatisfecho y el 2.5% muy insatisfecho. Lo cual nos explica que la mayoría están totalmente de acuerdo que considera usted que la programación de compra incide en el en la gestión de inventarios en las empresas comercializadoras de la provincia de Huaura.

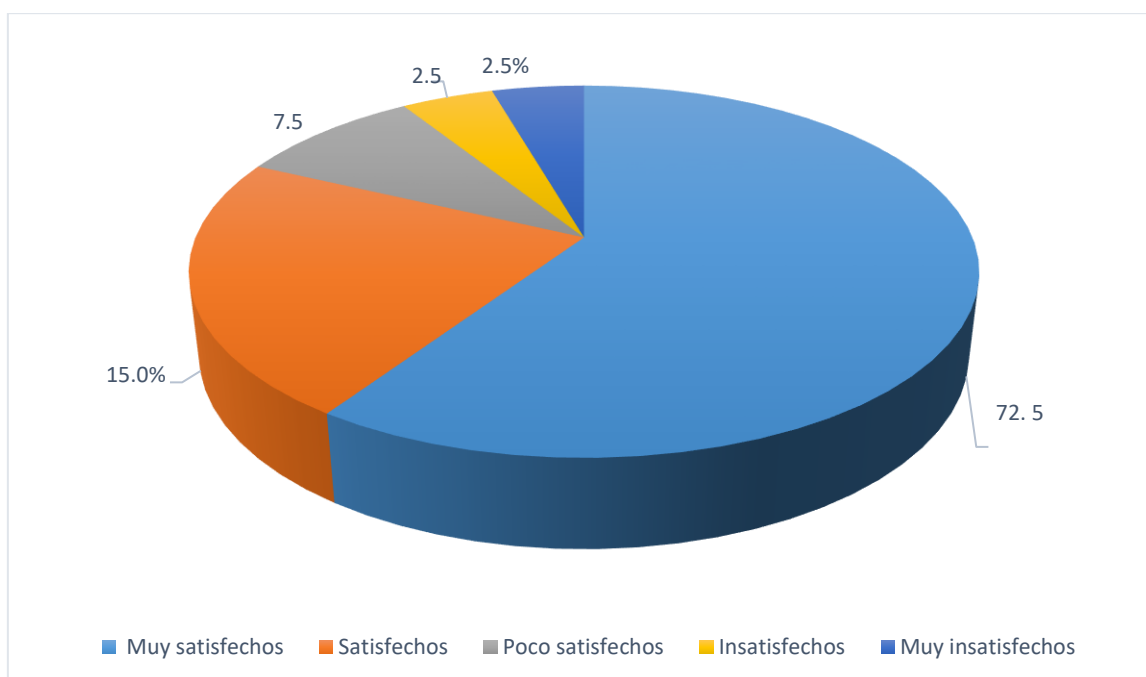
Tabla 7**Entrega de pedidos/ Gestión de Inventarios**

ALTERNATIVAS	Frecuencia Absoluta	Porcentaje	Frecuencia Relativa (%)	Frecuencia Relativa acumulada (%)
a. Muy satisfechos	55	68.75	68.75	68.75
b. Satisfechos	10	12.50	81.25	81.25
c. Poco satisfechos	8	10.00	91.25	91.25
d. Insatisfechos	5	6.25	97.50	97.50
e. Muy insatisfechos	2	2.50	100.00	100.00
TOTAL	80	99.98	100.00	

Nota: La autora ha realizado la estructuración

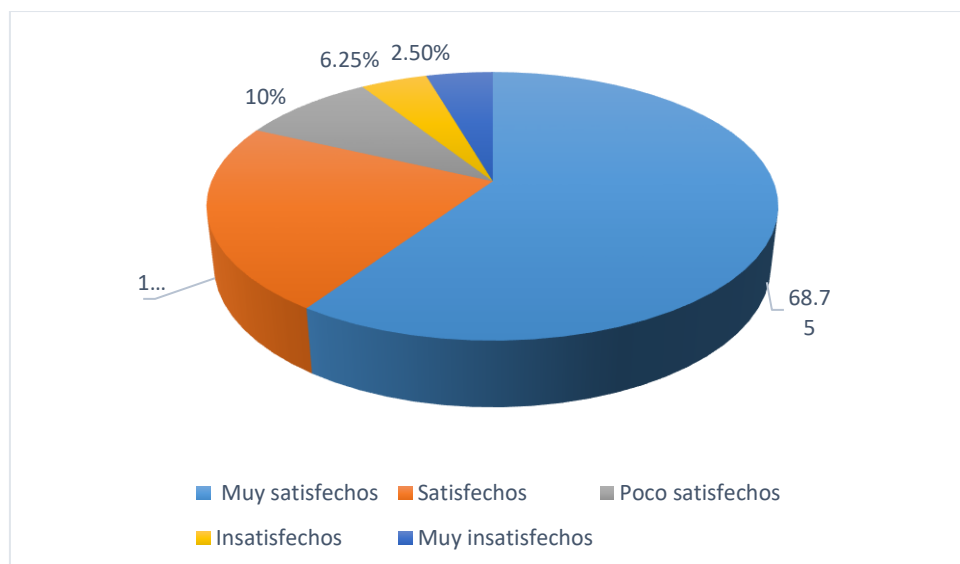
**Figura 7**

Entrega de pedido / gestión de inventarios

Interpretación

El 68.75% respondieron estar muy satisfecho, un 12.50% expresaron estar satisfecho, el 10.00% reconocieron estar poco satisfecho; están insatisfecho 6.25%, manifestaron estar muy insatisfecho 2.5%. Lo cual expresa que la gran mayoría reconoce estar totalmente de acuerdo que cómo la entrega de pedido incide en el en la gestión de inventarios en las empresas comercializadoras de la provincia de Huaura.

Tabla 8

La rotación de mercadería / gestión de inventarios

ALTERNATIVAS	Frecuencia Absoluta	Porcentaje	Frecuencia Relativa (%)	Frecuencia Relativa acumulada (%)
a. Muy satisfechos	22	27.50	27.50	27.50
b. Satisfechos	21	26.25	26.25	53.75
c. Poco satisfechos	18	22.50	22.50	76.25
d. Insatisfechos	13	16.25	16.25	92.50
e. Muy insatisfechos	06	7.50	7.50	100.00
TOTAL	80	99.98	100.00	

Nota: La autora ha realizado la estructuración



Figura 8

La rotación de mercadería / gestión de inventarios

Interpretación

Tal se puede observar en la figura un 27.50% de entrevistados respondieron estar muy satisfecho, el 26.25% respondieron estar satisfecho, así el 22.50% respondieron estar poco satisfecho; respondieron estar insatisfecho 16.25% quienes estuvieron muy insatisfecho 7.50%. Sin embargo, la gran mayoría respondieron estar totalmente de acuerdo que la rotación de mercadería incide en el en la gestión de inventarios en las empresas comercializadoras de la provincia de Huaura

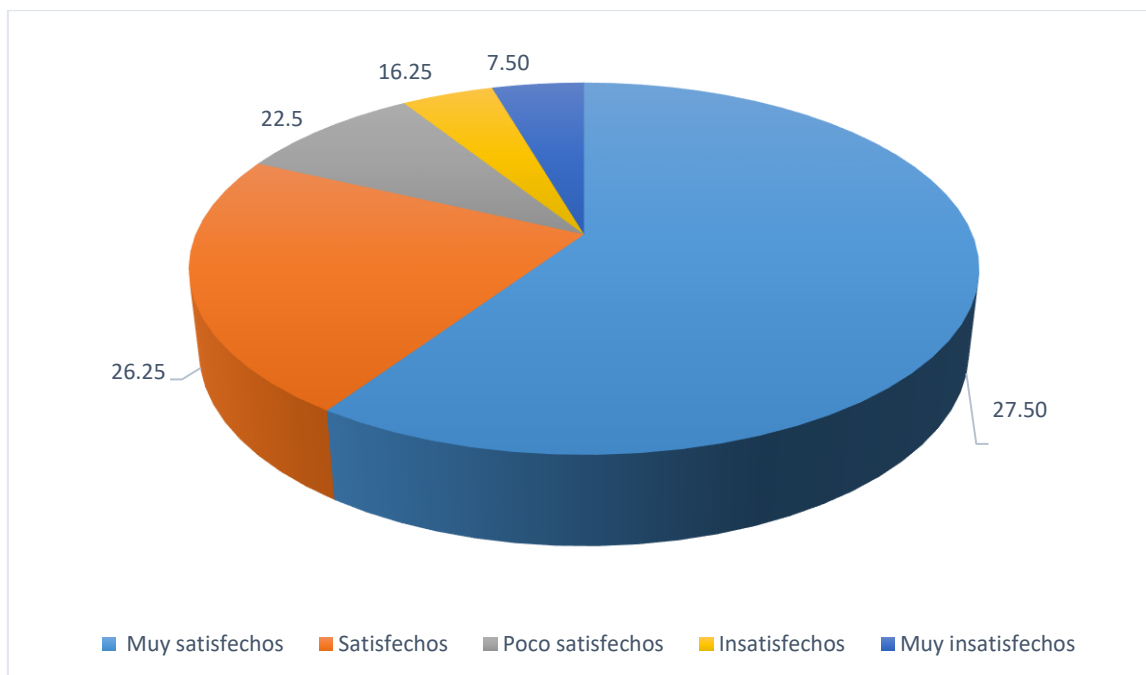
Tabla 9

La auditoría financiera / gestión de inventarios

ALTERNATIVAS	Frecuencia Absoluta	Porcentaje	Frecuencia Relativa (%)	Frecuencia Relativa acumulada (%)
a. Muy satisfechos	58	72.50	72.50	72.50
b. Satisfechos	13	16.25	16.25	88.75
c. Poco satisfechos	5	6.25	6.25	95.00
d. Insatisfechos	2	2.50	2.50	97.50
e. Muy insatisfechos	2	2.50	2.50	100.00
TOTAL	80	100.00	100.00	

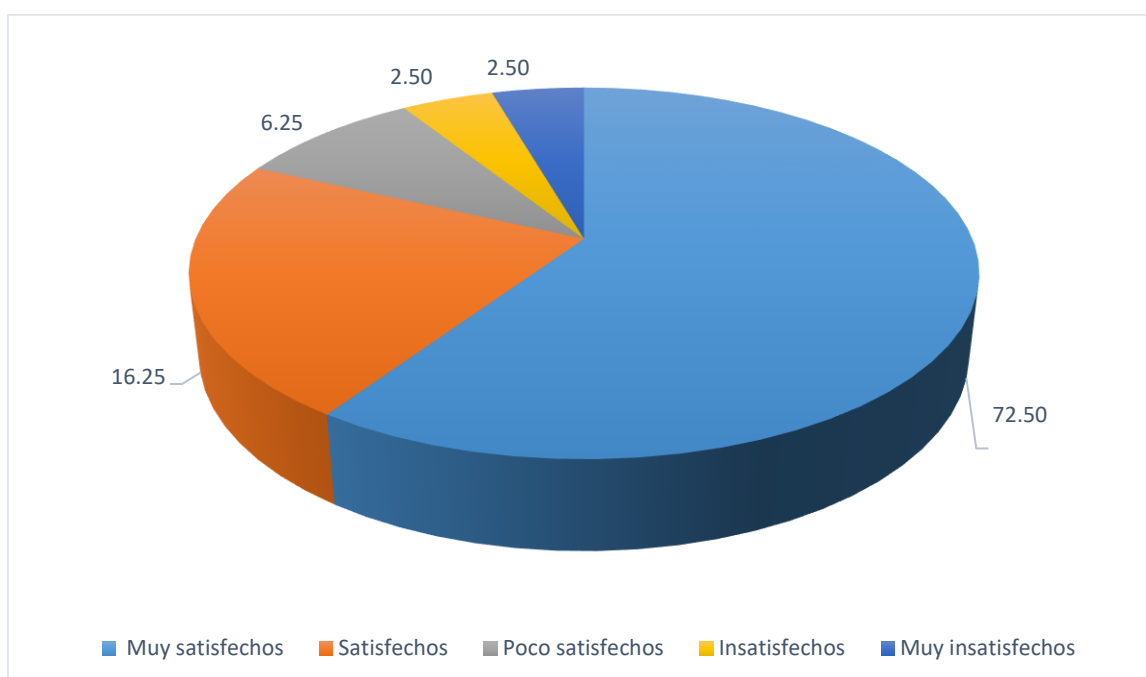
Nota: La autora ha realizado la estructuración**Figura 9**

La auditoría financiera / gestión de inventarios

Interpretación

La figura muestra como el 72.5% opinaron estar muy satisfecho, el 16.25% estar satisfecho; el 6.25% expresaron estar poco satisfecho, sin embargo, el 2.50%

expresaron estar insatisfecho, y un 2.5% expresaron estar muy insatisfecho. Pero podemos notar que la gran mayoría consideran que la auditoría financiera incide en la gestión de inventarios en las empresas comercializadoras de la provincia de Huaura.

Tabla 10

Gestión de inventario, / cadena de suministro

ALTERNATIVAS	Frecuencia Absoluta	Porcentaje	Frecuencia Relativa (%)	Frecuencia Relativa acumulada (%)
a. Muy satisfechos	49	61.25	61.25	61.25
b. Satisfechos	10	12.50	12.50	73.75
c. Poco satisfechos	11	13.75	13.75	87.50
d. Insatisfechos	06	7.50	7.50	95.00
e. Muy insatisfechos	04	5.00	5.00	100.00
TOTAL	80	100.00	100.00	

Nota: La autora ha realizado la estructuración



Figura 10

Gestión de inventario, / cadena de suministro

Interpretación

Lo expresado en la figura precedente nos muestra, como un 61.25% está totalmente de acuerdo, el 12.50% de acuerdo, un 13.75% poco de acuerdo, inversamente el 7.50% está en desacuerdo y el 5.00% manifestaron estar totalmente en desacuerdo. Sin embargo, la gran mayoría confirma estar de acuerdo que la gestión de inventario, es uno de los elementos más importantes de la cadena de suministro en las empresas comercializadoras de la provincia de Huaura.

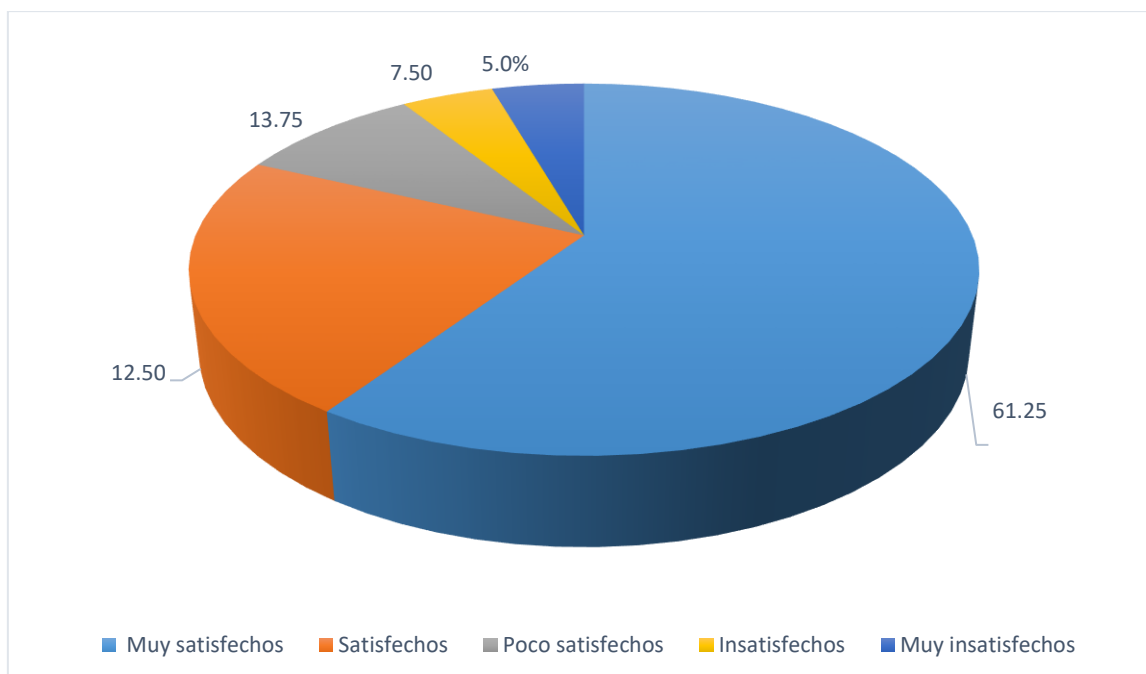
4.2 CONTRASTACIÓN DE HIPÓTESIS

Hipótesis General:

H0: La auditoría financiera no incide significativamente en la gestión de inventarios de las empresas comercializadoras de la provincia de Huaura 2022

H1: La auditoría financiera si incide significativamente en la gestión de inventarios de las empresas comercializadoras de la provincia de Huaura 2022.

Tabla 11

La auditoría financiera / gestión de inventarios

	Muy satisfecho	Satisfecho	Poco satisfecho	Insatisfecho	Muy insatisfecho	TOTAL
a. Muy satisfecho	42	8	1	1	0	52
b. Satisfecho	8	1	2	1	1	13
c. Poco satisfecho	1	2	1	1	1	6
d. Insatisfecho	1	1	1	1	1	5
e. Muy insatisfecho	0	1	1	1	1	4
TOTAL	52	13	6	5	4	80

Nota: Elaboración propia

1. - Estadísticamente para ensayo:

$$p(f) = \frac{(a+b)!(c+d)!(a+c)!(b+d)!}{n!a!b!c!d!}$$

2.- Nivel de error ideal I: $\alpha = 0.05$.

3.- Automatización en manera estadísticamente para prueba: El desplegar su método obtenemos:

$$p(f) = \frac{(50)!(9)!(50)!(9)!}{80!42!8!8!1!}$$

$$= 0.94E-106$$

4.- Habilidad computacional: Entregado un $0.94E-106 < 0.05$, no acepta H_0 .

$$0.94E-106 < 0.025$$

$$0.025$$



Figura 11

La auditoría financiera si incide significativamente en la gestión de inventarios de las empresas comercializadoras de la provincia de Huaura 2022.

5.- **Conclusión:** H_0 no es aceptable si $0,83 < 0,05$. Por lo tanto, se concluyó que el tamaño del predio tuvo un impacto significativo la auditoría financiera si incide significativamente en la gestión de inventarios de las empresas comercializadoras de la provincia de Huaura 2022.

Hipótesis Especifica A:

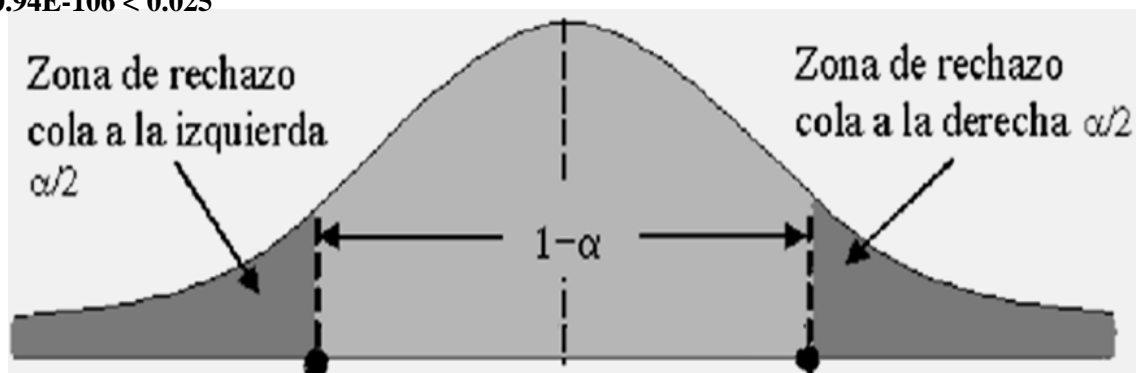
H0: La evaluación de riesgo no incide significativamente con la revisión de stock en la gestión de inventarios de las empresas comercializadoras de la Provincia de Huaura 2022

H1: La evaluación de riesgo si incide significativamente con la revisión de stock en la gestión de inventarios de las empresas comercializadoras de la Provincia de Huaura 2022.

Tabla 12

La evaluación de riesgo / revisión de stock en la gestión de inventarios

	Muy satisfecho	Satisfecho	Poco satisfecho	Insatisfecho	Muy insatisfecho	TOTAL
a. Muy satisfecho	14	11	1	1	1	28
b. Satisfecho	11	1	3	5	2	22
c. Poco satisfecho	1	3	1	4	1	10
d. Insatisfecho	1	5	4	3	1	14
e. Muy insatisfecho	1	2	1	1	1	6
TOTAL	28	22	10	14	6	80

Nota: Elaboración propia

1. - Estadísticamente para prueba:

$$p(f) = \frac{(a+b)!(c+d)!(a+c)!(b+d)!}{n!a!b!c!d!}$$

2.- Nivel de significancia por error ideal I: $\alpha = 0.05$.

3.- Sistematización de manera estadística para prueba: El desplegar su técnica obtenemos:

$$p(f) = \frac{(25)! (12)! (25)! (12)!}{80! 14! 11! 20! 1!}$$

$$= 0.36E-92$$

4.- Destreza computacional: Entregado un $0.36E-106 < 0.05$, no acepta **H₀**.



Figura 12

Identificación de costo incide en el tratamiento tributario en empresas mineras

5.- Conclusión: Como $0.36 < 0.05$, entonces se rechaza **H₀**. En tal sentido se concluye, que la evaluación de riesgo si incide significativamente con la revisión de stock en la gestión de inventarios de las empresas comercializadoras de la Provincia de Huaura 2022.

Hipótesis Especifica B:

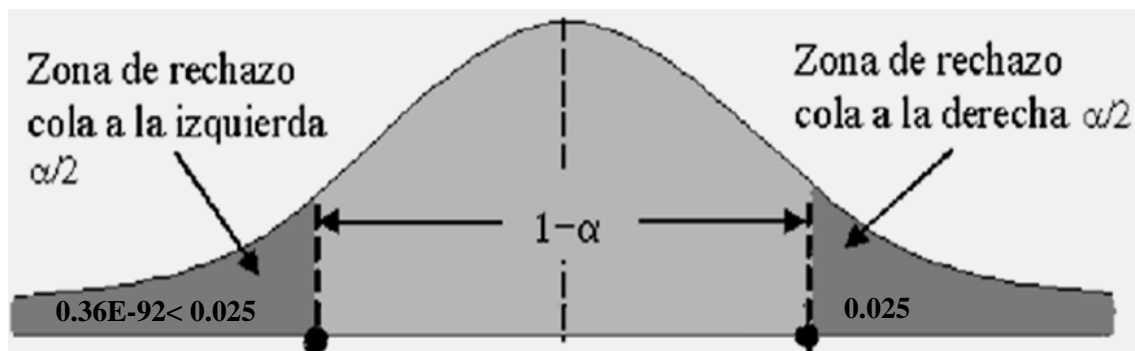
H₀: La evidencia y procedimiento de auditoría no incide significativamente con la programación de compra en la gestión de inventarios de las empresas comercializadoras de la Provincia de Huaura 2022.

H1: La evidencia y procedimiento de auditoría si incide significativamente con la programación de compra en la gestión de inventarios de las empresas comercializadoras de la Provincia de Huaura 2022.

Tabla 13

La evidencia y procedimiento de auditoría / programación de compra en la gestión de inventarios

	Muy satisfecho	Satisfecho	Poco satisfecho	Insatisfecho	Muy insatisfecho	TOTAL
a. Muy satisfecho	14	8	2	1	1	26
b. Satisfecho	8	1	7	4	2	22
c. Poco satisfecho	2	7	4	2	1	16
d. Insatisfecho	1	4	2	2	1	10
e. Muy insatisfecho	1	2	1	1	1	6
TOTAL	26	22	16	10	6	80

Nota: Elaboración propia

1. - Estadísticamente para reconocimiento:

$$p(f) = \frac{(a+b)!(c+d)!(a+c)!(b+d)!}{n!a!b!c!d!}$$

2.- Nivel de falla ideal I: $\alpha = 0.05$.

3.- Procesamiento de datos de manera estadística: El desplegar su método obtenemos:

$$p(f) = \frac{(22)!(9)!(22)!(9)!}{80!14!8!8!1!}$$

$$= 0.54E-92$$

4.- Habilidad computarizada: Entregado un $0.54E-106 < 0.05$, no acepta **H₀**.



Figura 13

La evidencia y procedimiento de auditoría se relaciona significativamente con la programación de compra en la gestión de inventarios de las empresas comercializadoras de la Provincia de Huaura 2022.

5.- Conclusión: Como $0.54 < 0.05$, se rechaza H_0 . Por tal motivo se acepta propuesta, La evidencia y procedimiento de auditoría se relaciona significativamente con la programación de compra en la gestión de inventarios de las empresas comercializadoras de la Provincia de Huaura.

Hipótesis Especifica C:

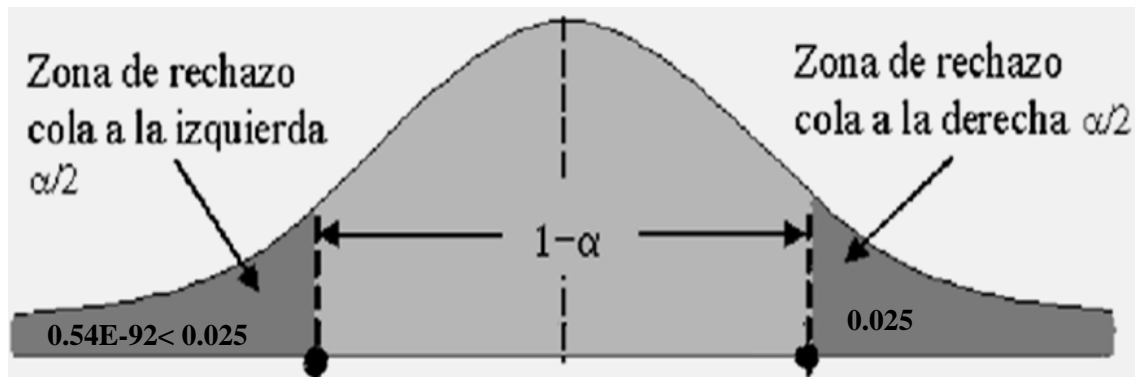
H_0 : Las actividades de control no incide significativamente con la entrega de pedido en la gestión de inventarios de las empresas comercializadoras de la Provincia de Huaura 2022.

H_1 : Las actividades de control si incide significativamente con la entrega de pedido en la gestión de inventarios de las empresas comercializadoras de la Provincia de Huaura 2022.

Tabla 14

Las actividades de control / entrega de pedido en la gestión de inventarios

	Muy satisfecho	Satisfecho	Poco satisfecho	Insatisfecho	Muy insatisfecho	TOTAL
a. Muy satisfecho	16	6	2	1	1	26
b. Satisfecho	6	1	5	6	3	21
c. Poco satisfecho	2	5	3	3	1	14
d. Insatisfecho	1	6	3	1	1	12
e. Muy insatisfecho	1	3	1	1	1	7
TOTAL	26	21	14	12	7	80

*Nota: Elaboración propia***1. - Estadísticamente para ensayo:**

$$p(f) = \frac{(a+b)!(c+d)!(a+c)!(b+d)!}{n!a!b!c!d!}$$

2.- Grado en importancia como falta por ideal I: $\alpha = 0.05$.**3.- Cómputo en forma estadísticamente para ensayo:** El desplegar su método obtenemos:

$$p(f) = \frac{(22)!(7)!(22)!(7)!}{80!16!6!6!1!}$$

$$= 0.51E-108$$

4.- Disposición computacional: Entregado un $0.51E-106 < 0.05$, no acepta H_0 .

Figura 14

Las actividades de control si incide significativamente con la entrega de pedido en la gestión de inventarios de las empresas comercializadoras de la Provincia de Huaura 2022.

5.- Conclusión: Como $0.51 < 0.05$. Rechaza H_0 . Por tal motivo se concluye, Las actividades de control si incide significativamente con la entrega de pedido en la gestión de inventarios de las empresas comercializadoras de la Provincia de Huaura 2022.

Hipótesis Especifica D:

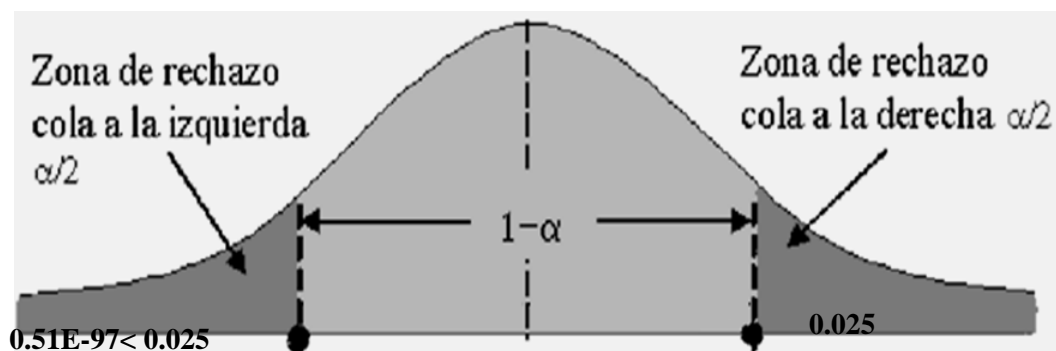
H_0 : La elaboración del informe de auditoría no incide significativamente con la rotación de mercaderías en la gestión de inventarios de las empresas comercializadoras de la Provincia de Huaura 2022.

H_1 : La elaboración del informe de auditoría si incide significativamente con la rotación de mercaderías en la gestión de inventarios de las empresas comercializadoras de la Provincia de Huaura 2022.

Tabla 15

La elaboración del informe de auditoría / rotación de mercaderías en la gestión de inventarios

	Muy satisfecho	Satisfecho	Poco satisfecho	Insatisfecho	Muy insatisfecho	TOTAL
a. Muy satisfecho	16	6	2	1	1	26
b. Satisfecho	6	1	5	6	3	21
c. Poco satisfecho	2	5	3	3	1	14
d. Insatisfecho	1	6	3	1	1	12
e. Muy insatisfecho	1	3	1	1	1	7
TOTAL	26	21	14	12	7	80

Nota: Elaboración propia

1. - Estadísticamente para ensayo:

$$p(f) = \frac{(a+b)!(c+d)!(a+c)!(b+d)!}{n!a!b!c!d!}$$

2.- Grado en importancia como falta por ideal I: $\alpha = 0.05$.

3.- Cómputo en forma estadísticamente para ensayo: El desplegar su método obtenemos:

$$p(f) = \frac{(22)!(7)!(22)!(7)!}{80!16!6!6!1!}$$

$$= 0.51E-108$$

4.- Disposición computacional: Entregado un $0.51E-106 < 0.05$, no acepta H_0 .



Figura 15

La elaboración del informe de auditoría / rotación de mercaderías en la gestión de inventarios

5.- Conclusión: Como $0.51 < 0.05$. Rechaza H_0 . Por tal motivo se concluye, La elaboración del informe de auditoría si incide significativamente con la rotación de mercaderías en la gestión de inventarios de las empresas comercializadoras de la Provincia de Huaura 2022.

CAPITULO V

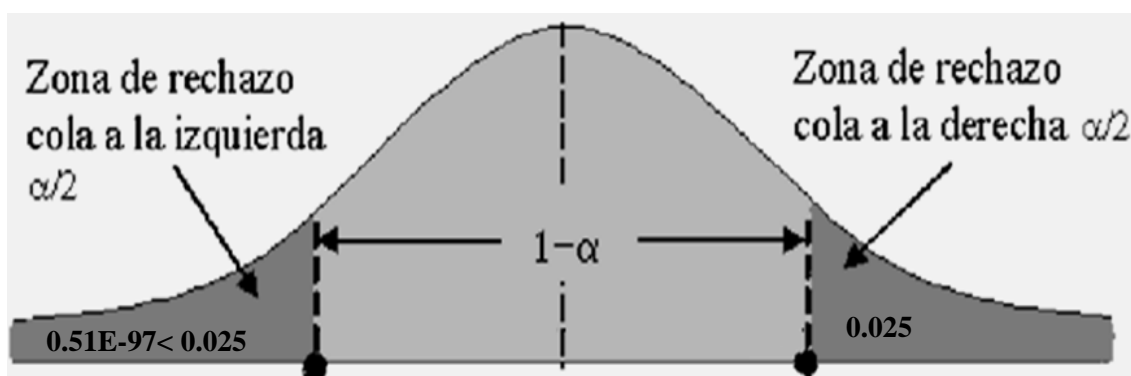
DISCUSIÓN

5.1 DISCUSIÓN DE RESULTADOS

En este estudio, es fundamental involucrar a diversos profesionales con experiencia en el ámbito de la auditoría financiera. Esto resalta la importancia de la auditoría financiera, ya que proporciona información confiable, auténtica, oportuna y completa. Esta información es esencial para tomar decisiones efectivas, implementar cambios en las operaciones y situaciones, y mejorar la gestión en general. En consecuencia, la auditoría financiera se posiciona como un componente crítico para la toma de decisiones y la mejora de la gestión empresarial., que facilita la adquisición y el suministro de información contable y financiera confiable, adecuadamente vinculada con información operativa y de gestión complementaria, es un aspecto importante de la organización como una base importante. del conocimiento para el desarrollo e implementación organizacional. Un punto de referencia que orienta el destino de su organización. Un proceso llevado a cabo por la dirección y demás personal de la empresa para proporcionar un nivel adecuado de seguridad para el logro del inventario y todos los objetivos de gestión relacionados con el mismo. Garantizar el control y la gestión de ciertos inventarios de mercancías., adoptar métodos y estrategias que puedan hacer rentable y productiva la propiedad de estos bienes, evaluando al mismo tiempo los procedimientos de importación y exportación de estos bienes. producto

CAPITULO VI

CONCLUSIONES Y RECOMENDACIONES

6.1 CONCLUSIONES

Con base en el análisis de los documentos y datos que recibimos, así como los resultados de la contratación de la hipótesis general, se concluye que la auditoría financiera tiene una relación significativa con la gestión de inventarios de la empresa comercializadora referida

Con base en los resultados obtenidos y la firma de la hipótesis específica uno, se confirma que la evaluación de riesgos tiene un impacto significativo en la verificación de inventarios en la gestión de inventarios de la empresa comercializadora referida

Mediante la revisión de la hipótesis específica dos y el análisis de los documentos relevantes, se confirmó que las pruebas y los procedimientos de auditoría están significativamente relacionados con el plan de adquisiciones de gestión de inventarios de la organización.

Respecto a la situación contractual de la hipótesis específica tres, mediante una revisión oportuna de los datos, se encontró que las actividades de control están significativamente relacionadas con la entrega de pedidos en la gestión de inventarios de la empresa respectiva

6.2 RECOMENDACIONES

Primera recomendación

Se argumenta que, en la gestión de empresas de marketing, es fundamental la implementación de un "sistema de contabilidad" como salvaguarda contra posibles errores o modificaciones en los registros contables realizados por los contadores. Esto se lleva a cabo con el fin de asegurar que la información contable sea precisa. El objetivo principal de esta gestión es garantizar la entrega oportuna de los productos adecuados al lugar correcto en el momento preciso.

Segunda recomendación

Es aconsejable brindar oportunidades de empleo a profesionales en contabilidad y campos relacionados en esta especialización. Esto se debe a que la gestión de inventarios no solo permite un seguimiento exhaustivo de los activos almacenados por la organización, sino que también es relevante para diversos sectores económicos que contribuyen al desarrollo y crecimiento de las empresas.

Tercera recomendación

Es recomendable ofrecer oportunidades de empleo a profesionales en contabilidad y campos relacionados en esta especialización. Esto se debe a que la gestión de inventarios no solo permite un seguimiento exhaustivo de los activos almacenados por la organización, sino que también es relevante para diversos sectores económicos que contribuyen al desarrollo y crecimiento de las empresas. Además, se proponen estrategias para llevar a cabo auditorías financieras de forma periódica.

Cuarta recomendación

Se aconseja a la gerencia llevar a cabo un análisis exhaustivo con el fin de implementar información adecuada sobre auditoría financiera. Esto les permitirá alcanzar sus objetivos y brindar a los empleados la responsabilidad de la transparencia. De esta manera, se pueden prevenir comportamientos inadecuados en la gestión de información de la empresa, y se pueden generar informes que cumplan con los estándares y regulaciones establecidas en los estatutos y normativas.

Recomendación General

En resumen, se recomienda encarecidamente que los gerentes de las empresas comerciales en la provincia de Huaura utilicen la Auditoría Financiera como una herramienta esencial para evaluar todas las actividades relacionadas con la gestión de inventarios, centrándose especialmente en los procesos de adquisición, almacenamiento y uso de materias primas. La auditoría financiera ayudará a identificar posibles deficiencias en estos procesos, garantizando la eficiencia y la eficacia en la gestión de inventarios. Además, facilitará la toma de decisiones basada en datos sólidos y contribuirá a la transparencia y la rendición de cuentas en la gestión empresarial.

CAPITULO VII

FUENTES DE INFORMACIÓN

7.1 Bibliografía

Arana, E. (2015). *La auditoría financiera y su influencia en la gestión de las pequeñas empresas manufactureras del régimen general del impuesto a la renta*. Tarapoto: Universidad Nacional de San Martín.

Argote, L. (2013). *Auditoría Interna y la Mejora de Gestión en las Empresas Constructoras de Lima Metropolitana*. Lima, Perú.: Universidad de San Martín de Porres.

Campos, L. (2012). *Estilo de liderazgo directivo y clima organizacional en una Institución Educativa del distrito de Ventanilla*. Lima: Universidad San Ignacio de Loyola.

Coaquilla, A. (2018). *Retail Scorecard: The key indicators of highly effective businesses*. . Profit Editorial.

Durand, L. (2013). *La Auditoría Financiera como instrumento de control contable y Financiero para una mejor Gestión en la Empresa Cenergia-*. Chimbote: Universidad Católica los Ángeles .

Econopedia. (2020). *Auditing: A Comprehensive Approach. Eleventh edition*. Mexico: Pearson education. *auditoría: Un Enfoque Integral. Decimoprimer edición*. Mexico: Pearson educación.

- Fuentes, S. (2012). *Jobe satisfacioner tand itts influences on productivity. Sttudy carried outt int thet human resources delegattion tof thet judicial body. Mexico: Universitty Rafael Landívar, Quetzaltenango.*
- Mendoza, N. (2015). *La auditoría financiera y su incidencia en la gestión de las empresas de diseño estructural.* Lima: Universidad de San Martín de Porres.
- Morocho, M. (2013). *Episttemology tof administrattion: objectt, statutte, disciplinaty developemntt tand method. Colombia: Universitty of Anttioquia.*
- Planches, A. (2017). *Comparattive analysis tof finantcial auditt tand comprehentive audit tand ttheir benefitts int decition making tin commercial companties.* Cuenca, Ecuador.: Universidad de Uzuay.
- Raquel, E. (s.f.). *El clima organizacional y su relación con el estilo del liderazgo del director de la Institución Educativa N° 5170 Perú Italia .* Lima: Universidad Nacional Mayor de San Marcos.

7.2 Fuentes electrónicas

<https://wwws.tdxs.cat/bitstreams/handles/10803s/6756/19scapitulo17.pdsf?sequences=>

[https://repositorios.unhevals.edus.pes/handles/UNHEVALE/4121.](https://repositorios.unhevals.edus.pes/handles/UNHEVALE/4121)

<https://www.libreroonline.com/peru/libros/46412/alvarados-leons-karinasmerle/comprass-estataless.html>

<https://doi.org/10.37292s/riccvas.vs3i03.115>

<https://www.mefs.gobs.pe/ess/consejos-normativos-des-contabilidades/nicss?id=5255>

https://dles.raes.ess/srvs/searchs?ms=30&ws=verificables&fbclid=IwAsR1A4zMo3AP4qFG9ss7KsWiUpAas2EMtRACLSWJ--62shthWNT09sE83c_POVWosY

ANEXO 1: MATRIZ DE CONSISTENCIA

“LA AUDITORÍA FINANCIERA Y LA GESTIÓN DE LOS INVENTARIOS EN LAS EMPRESAS COMERCIALIZADORAS DE LA PROVINCIA DE HUAURA 2022”

PROBLEMA	OBJETIVOS	HIPÓTESIS	VARIABLES	METODOLOGÍA
<p>Problema General ¿En qué medida la auditoría financiera se relaciona en la gestión de inventarios de las empresas comercializadoras de la Provincia de Huaura 2022?</p> <p>Problemas Específicos.</p> <p>a. ¿De qué manera la evaluación de riesgo se relaciona con la revisión de stock en la gestión de inventarios de las empresas comercializadoras de la Provincia de Huaura 2022?</p> <p>b. ¿De qué manera la evidencia y procedimiento de auditoría se relaciona con la programación de compra en la gestión de</p>	<p>Objetivo General Determinar en qué medida la auditoría financiera se relaciona en la gestión de inventarios de las empresas comercializadoras de la Provincia de Huaura 2022</p> <p>Objetivos Específicos</p> <p>a. Evaluar de qué forma la evaluación de riesgo se relaciona con la revisión de stock en la gestión de inventarios de las empresas comercializadoras de la Provincia de Huaura 2022</p> <p>b. Verificar si la evidencia y procedimiento de auditoría se relaciona con la programación de compra en la gestión de inventarios de</p>	<p>Hipótesis General La auditoría financiera se relaciona significativamente en la gestión de inventarios de las empresas comercializadoras de la Provincia de Huaura 2022</p> <p>Hipótesis Específicas</p> <p>a. la evaluación de riesgo se relaciona significativamente con la revisión de stock en la gestión de inventarios de las empresas comercializadoras de la Provincia de Huaura 2022</p> <p>b. La evidencia y</p>	<p>Variable Independiente X: Auditoría Financiera Indicadores: X1: Evaluación de riesgo X2: Evidencia y procedimiento de auditoría X3: Actividades de control X4: Elaboración del informe de auditoría</p> <p>Variable Dependiente Y: Gestión de Inventarios Indicadores: Y1: Revisión de stock Y2: Programación de compra</p>	<p>1. Tipo de Investigación Cuantitativa - Explicativa</p> <p>2. Población = Estará constituida por los comerciantes de la Provincia de Huaura 50 personas.</p> <p>3. Muestra = estará constituida por 44 personas entre: comerciantes, servidores, y profesionales a prueba de expertos.</p>

<p>inventarios de las empresas comercializadoras de la Provincia de Huaura 2022?</p> <p>c. ¿De qué forma las actividades de control se relaciona se relaciona con la entrega de pedido en la gestión de inventarios de las empresas comercializadoras de la Provincia de Huaura 2022?</p> <p>d. ¿De qué manera la elaboración del informe de auditoría se relaciona con la rotación de mercaderías en la gestión de inventarios de las empresas comercializadoras de la Provincia de Huaura 2022 ?</p>	<p>las empresas comercializadoras de la Provincia de Huaura 2022</p> <p>c. Verificar si las actividades de control se relacionan se relaciona con la entrega de pedido en la gestión de inventarios de las empresas comercializadoras de la Provincia de Huaura 2022</p> <p>d. Establecer si la elaboración del informe de auditoría se relaciona con la rotación de mercaderías en la gestión de inventarios de las empresas comercializadoras de la Provincia de Huaura 2022</p>	<p>procedimiento de auditoría se relaciona significativamente con la programación de compra en la gestión de inventarios de las empresas comercializadoras de la Provincia de Huaura 2022</p> <p>c. - Las actividades de control se relaciona significativamente con la entrega de pedido en la gestión de inventarios de las empresas comercializadoras de la Provincia de Huaura 2022</p> <p>d. la elaboración del informe de auditoría se relaciona significativamente con la rotación de mercaderías en la gestión de inventarios de las empresas comercializadoras de la Provincia de Huaura 2022</p>	<p>Y3: Entrega de pedido</p> <p>Y4:Rotación de mercaderías</p>	<p>4. Instrumentos de Recolección de datos</p> <ul style="list-style-type: none"> ○ Ficha Bibliográfica ○ Guía de entrevista. ○ Ficha de Encuesta. ○ Cuestionario
--	--	--	--	--

ANEXO 2**INSTRUMENTOS PARA LA TOMA DE DATOS****ENCUESTA:**

La técnica que aquí se presenta es un cuestionario correspondiente al trabajo de investigación referido, para este trabajo, márkelo con una cruz (X). Respuestas alternativas a las preguntas formuladas según su criterio. Gracias de antemano por su cooperación.

1. ¿Considera usted que la auditoría financiera, se relaciona en la gestión de los inventarios en las empresas comercializadoras de la Provincia de Huaura 2022?
 - a. Muy de acuerdo ()
 - b. De acuerdo ()
 - c. Indiferente ()
 - d. En desacuerdo ()
 - e. Muy en desacuerdo ()

2. ¿En su opinión considera usted que la evaluación de riesgo se relaciona con la gestión de inventarios de las empresas comercializadoras de la Provincia de Huaura 2022?
 - a. Muy de acuerdo ()
 - b. De acuerdo ()
 - c. Indiferente ()
 - d. En desacuerdo ()
 - e. Muy en desacuerdo ()

3. ¿Considera usted que la evidencia y procedimiento de auditoría, se relaciona en la gestión de inventarios de las empresas comercializadoras de la Provincia de Huaura 2022 ?
 - a. Muy de acuerdo ()

- b. De acuerdo ()
 - c. Indiferente ()
 - d. En desacuerdo ()
 - e. Muy en desacuerdo ()
4. ¿En su opinión considera usted que las actividades de control se relaciona gestión de inventarios de las empresas comercializadoras de la Provincia de Huaura 2022?
- a. Muy de acuerdo ()
 - b. De acuerdo ()
 - c. Indiferente ()
 - d. En desacuerdo ()
 - e. Muy en desacuerdo ()
5. ¿Considera usted que la elaboración del informe de auditoría se relaciona, en la gestión de inventarios de las empresas comercializadoras de la Provincia de Huaura 2022?
- a. Muy de acuerdo ()
 - b. De acuerdo ()
 - c. Indiferente ()
 - d. En desacuerdo ()
 - e. Muy en desacuerdo ()
6. ¿En su opinión la revisión de stock se relaciona, en la gestión de inventarios de las empresas comercializadoras de la Provincia de Huaura 2022?
- a. Muy de acuerdo ()

- b. De acuerdo ()
 - c. Indiferente ()
 - d. En desacuerdo ()
 - e. Muy en desacuerdo ()
7. ¿Considera usted que la programación de compra se relaciona, en la gestión de inventarios de las empresas comercializadoras de la Provincia de Huaura 2022?
- a. Muy de acuerdo ()
 - b. De acuerdo ()
 - c. Indiferente ()
 - d. En desacuerdo ()
 - e. Muy en desacuerdo ()
8. ¿En su opinión considera usted que la entrega de pedido se relaciona, en la gestión de inventarios de las empresas comercializadoras de la Provincia de Huaura 2022?
- a. Muy de acuerdo ()
 - b. De acuerdo ()
 - c. Indiferente ()
 - d. En desacuerdo ()
 - e. Muy en desacuerdo ()
9. ¿Considera usted qué nivel de la rotación de mercaderías se relaciona, en la gestión de inventarios de las empresas comercializadoras de la Provincia de Huaura 2022?
- a. Muy de acuerdo ()

- b. De acuerdo ()
- c. Indiferente ()
- d. En desacuerdo ()
- e. Muy en desacuerdo ()

10. ¿Considera usted que la gestión de inventario, es uno de los elementos más importantes de la cadena de suministro en las empresas comercializadoras de la provincia de Huaura 2022?

.....

.....

.....

.....

Muchas gracias por su apoyo