



Universidad Nacional José Faustino Sánchez Carrión

**Facultad de Ciencias Económicas, Contables y Financieras
Escuela Profesional de Ciencias Contables y Finanzas**

**La gestión financiera su incidencia en la gestión administrativa de las empresas avícolas
en la Provincia de Huaura 2022**

Tesis

Para optar Título Profesional de Contador Público

Autoras

**Clara Fiorella Ayala Viera
Bedsí Anabela Olivares Quino**

Asesor

M(O). Cpcc. Manuel Augusto Rodríguez Ramírez

Huacho – Perú

2023



Reconocimiento - No Comercial – Sin Derivadas - Sin restricciones adicionales

<https://creativecommons.org/licenses/by-nc-nd/4.0/>

Reconocimiento: Debe otorgar el crédito correspondiente, proporcionar un enlace a la licencia e indicar si se realizaron cambios. Puede hacerlo de cualquier manera razonable, pero no de ninguna manera que sugiera que el licenciante lo respalda a usted o su uso. **No Comercial:** No puede utilizar el material con fines comerciales. **Sin Derivadas:** Si remezcla, transforma o construye sobre el material, no puede distribuir el material modificado. **Sin restricciones adicionales:** No puede aplicar términos legales o medidas tecnológicas que restrinjan legalmente a otros de hacer cualquier cosa que permita la licencia.



UNIVERSIDAD NACIONAL
JOSÉ FAUSTINO SÁNCHEZ CARRIÓN
LICENCIADA

(Resolución de Consejo Directivo N° 012-2020-SUNEDU/CD de fecha 27/01/2020)

Facultad de Ciencias Económicas, Contables y Financieras

Escuela Profesional de Ciencias Contables y Financieras

INFORMACIÓN

DATOS DEL AUTOR (ES):		
NOMBRES Y APELLIDOS	DNI	FECHA DE SUSTENTACIÓN
Clara Fiorella Ayala Viera	46727456	05/12/2023
Bedsi Anabela Olivares Quino	74295588	05/12/2023
DATOS DEL ASESOR:		
NOMBRES Y APELLIDOS	DNI	CÓDIGO ORCID
Mg. CPCC. Manuel A. Rodriguez Ramirez	15587210	0000-0002-0670-5058
DATOS DE LOS MIEMBROS DE JURADOS – PREGRADO/POSGRADO-MAESTRÍA-DOCTORADO:		
NOMBRES Y APELLIDOS	DNI	CÓDIGO ORCID
Miguel Àngel Suàrez Almeira	15646696	0000- 0002-1747-8145
Pedro Gustavo Castro Burgos	09474845	0000-0002-4117-1952
Javier Àngel Muñoz Quichiz	15761830	0000-0002-3678-8579

La gestión financiera su incidencia en la gestión administrativa de las empresas avícolas en la Provincia de Huaura 2022”

INFORME DE ORIGINALIDAD

18%

INDICE DE SIMILITUD

16%

FUENTES DE INTERNET

1%

PUBLICACIONES

10%

TRABAJOS DEL ESTUDIANTE

ENCONTRAR COINCIDENCIAS CON TODAS LAS FUENTES (SOLO SE IMPRIMIRÁ LA FUENTE SELECCIONADA)

4%

★ repositorio.unsa.edu.pe

Fuente de Internet

Excluir citas

Apagado

Excluir coincidencias < 10 words

Excluir bibliografía

Apagado

TESIS

**“La gestión financiera su incidencia en la gestión administrativa de las empresas
avícolas en la Provincia de Huaura 2022”**

JURADO EVALUADOR

.....
Dr. CPCC MIGUEL ANGEL SUAREZ ALMEIRA
PRESIDENTE

.....
Dr. CPCC. PEDRO GUSTAVO CASTRO BURGOS
SECRETARIO

.....
Mg. CPCC. JAVIER ÀNGEL MUÑOZ QUICHIZ
VOCAL

Mg. CPCC. MANUEL AUGUSTO RODRIGUEZ RAMIREZ
ASESOR

DEDICATORIA:

Este estudio se lo dedico principalmente a Dios, quien me permitió obtener un título superior y lograr una de los propósitos que he aspirado

ÍNDICE

CAPITULO I PLANTEAMIENTO DEL PROBLEMA	17
1.1 DESCRIPCIÓN DE LA REALIDAD PROBLEMÁTICA.....	17
1.2 FORMULACIÓN DEL PROBLEMA	19
1.2.1 Problema General.....	19
1.2.2 Problemas Específicos.....	19
1.3 OBJETIVOS DE LA INVESTIGACIÓN	20
1.3.1 Objetivo General	20
1.3.2 Objetivos Específicos	20
1.4 JUSTIFICACIÓN DE LA INVESTIGACIÓN	21
1.5 DELIMITACIÓN DEL ESTUDIO	21
1.6 VIABILIDAD DEL ESTUDIO.....	21
CAPITULO II	23
MARCO TEÓRICO	23
2.1 ANTECEDENTES DE LA INVESTIGACIÓN	23
2.2 BASES TEÓRICAS	25
2.2.1 Gestión Financiera	25
2.2.2 Gestión Administrativa	29
2.3 BASES FILOSÓFICAS	31
2.4 DEFINICIONES CONCEPTUALES.....	36
2.5 HIPÓTESIS DE INVESTIGACIÓN 	39
2.5.1 Hipótesis General	39
2.5.2 Hipótesis Específica	39
2.6 OPERACIONALIZACIÓN DE VARIABLES E INDICADORES	39
CAPITULO III	41
METODOLOGÍA	41
3.1 DISEÑO METODOLÓGICO	41
3.1.1 Tipo de investigación	41
3.1.2 Enfoque de investigación	41

3.2	POBLACIÓN Y MUESTRA	41
3.2.1	Población.....	41
3.2.2	Muestra.....	42
3.3	TÉCNICAS E INSTRUMENTOS DE RECOLECCIÓN DE DATOS	43
3.3.1	Técnicas por emplear	43
3.3.2	Descripción de los instrumentos	44
3.4	TÉCNICAS PARA EL PROCESAMIENTO DE LA INFORMACIÓN.....	45
3.4.1	Técnicas de análisis.....	45
3.4.2	Técnicas para el procesamiento de datos	46
	CAPÍTULO IV	49
4.1	RESULTADOS.....	49
4.2	CONTRASTACION DE HIPÓTESIS	64
	CAPITULO V	75
	DISCUSIÒN	75
	CAPITULO VI	76
6.1	CONCLUSIONES Y RECOMENDACIONES	76
	CAPITULO VII	79
	FUENTES DE INFORMACIÓN.....	79
7.1	FUENTES DOCUMENTALES	79
7.2	FUENTES BIBLIOGRÁFICAS.....	80
7.3	FUENTES ELECTRÓNICAS.....	84
	ANEXO 1: MATRIZ DE CONSISTENCIA	85
	“ La gestión financiera su incidencia en la gestión administrativa de las empresas avícolas en la Provincia de Huaura 2022 ”	85
	ANEXO 2.....	87
	INSTRUMENTOS PARA LA TOMA DE DATOS.....	87

ÍNDICE DE TABLAS

Tabla 1	¿Considera usted que la gestión financiera, incide en la gestión administrativa de las empresas avícolas de la provincia de Huaura 2022?	43
Tabla 2	En su opinión considera usted que el endeudamiento incide en la gestión administrativa de las empresas avícolas de la provincia de Huaura 2022	45
Tabla 3	¿Considera usted que planeamiento tributario incide en la gestión administrativa de las empresas avícolas de la provincia de Huaura 2022?	47
Tabla 4	¿En su opinión considera usted que el costo operativo incide en la gestión administrativa de las empresas avícolas de la provincia de Huaura 2022?	49
Tabla 5	¿Considera usted que el control de ingresos incide en la gestión administrativa de las empresas avícolas de la provincia de Huaura 2022?	51
Tabla 6	¿En su opinión los controles financieros incide en la gestión administrativa de las empresas avícolas de la provincia de Huaura 2022 ?	53
Tabla 7	¿Considera usted que el nivel de dirección, incide en la gestión administrativa de las empresas avícolas de la provincia de Huaura 2022?	55
Tabla 8	¿En su opinión considera usted que el control administrativo incide en la gestión administrativa de las empresas avícolas de la provincia de Huaura 2022 ?	57
Tabla 9	¿Considera usted qué nivel operativo incide en la gestión administrativa de las empresas avícolas de la provincia de Huaura 2022?	59
Tabla 10	¿En su opinión la gestión administrativa, impacta en la solvencia económica de las empresas avícolas de la provincia de Huaura 2022?	61
Tabla 11	La gestión financiera incide significativamente en la gestión administrativa de las empresas avícolas de la provincia de Huaura 2022	63
Tabla 12	El endeudamiento incide significativamente en el control financiero en la gestión administrativa de las empresas avícolas de la provincia Huaura 2022	65
Tabla 13	El planeamiento financiero incide significativamente en el nivel de dirección en la gestión administrativa de las empresas avícola de la provincia de la Provincia.	67
Tabla 14	El costo operativo incide significativamente en el control administrativo en la gestión administrativa de la empresa avícola de la provincia de la Provincia Huaura 2022.	69
Tabla 15	El control de ingresos incide significativamente en el nivel operativo en la gestión administrativa de la empresa avícola de la provincia de la Provincia Huaura 2022.	71

ÍNDICE DE FIGURAS

Figura 1	¿Considera usted que la gestión financiera, incide en la gestión administrativa de las empresas avícolas de la provincia de Huaura 2022?	44
Figura 2	En su opinión considera usted que el endeudamiento incide en la gestión administrativa de las empresas avícolas de la provincia de Huaura 2022	46
Figura 3	¿Considera usted que planeamiento tributario incide en la gestión administrativa de las empresas avícolas de la provincia de Huaura 2022?	48
Figura 4	¿En su opinión considera usted que el costo operativo incide en la gestión administrativa de las empresas avícolas de la provincia de Huaura 2022?	50
Figura 5	¿Considera usted que el control de ingresos incide en la gestión administrativa de las empresas avícolas de la provincia de Huaura 2022?	52
Figura 6	¿En su opinión los controles financieros incide en la gestión administrativa de las empresas avícolas de la provincia de Huaura 2022 ?	54
Figura 7	¿Considera usted que el nivel de dirección, incide en la gestión administrativa de las empresas avícolas de la provincia de Huaura 2022?	56
Figura 8	¿En su opinión considera usted que el control administrativo incide en la gestión administrativa de las empresas avícolas de la provincia de Huaura 2022 ?	58
Figura 9	¿Considera usted qué nivel operativo incide en la gestión administrativa de las empresas avícolas de la provincia de Huaura 2022?	60
Figura 10	¿En su opinión la gestión administrativa, impacta en la solvencia económica de las empresas avícolas de la provincia de Huaura 2022?	62
Figura 11	La gestión financiera incide significativamente en la gestión administrativa de las empresas avícolas de la provincia de Huaura 2022	64
Figura 12	El endeudamiento incide significativamente en el control financiero en la gestión administrativa de las empresas avícolas de la provincia Huaura 2022	66
Figura 13	El planeamiento financiero incide significativamente en el nivel de dirección en la gestión administrativa de las empresas avícola de la provincia de la Provincia.	68
Figura 14	El costo operativo incide significativamente en el control administrativo en la gestión administrativa de la empresa avícola de la provincia de la Provincia Huaura 2022.	70
Figura 15	El control de ingresos incide significativamente en el nivel operativo en la gestión administrativa de la empresa avícola de la provincia de la Provincia Huaura 2022.	72

RESUMEN

Al ejecutar este estudio, resulta crucial comprender la importancia de la gestión financiera y contar con información confiable, precisa, oportuna y completa. De este modo, se adquiere la capacidad de influir en circunstancias y tomar decisiones más informadas. Por consiguiente, la gestión financiera es fundamental, ya que una gestión efectiva permite tener un control y una previsión de la tesorería, facilitando las determinaciones económicas más acertadas. Las organizaciones pueden implementar estrategias y medidas con el objetivo de mejorar la gestión financiera. Además, al identificar situaciones de riesgo y prepararse para ellas, se posibilita una planificación más eficiente de los recursos como componente esencial de la gestión, facilita la adquisición y provisión de información contable y financiera confiable, debidamente relacionada con información administrativa y operativa complementaria, y es una base importante para comprender el desarrollo organizacional y la representación de la implementación de las empresas avícolas de la provincia de Huaura. Servir como punto de referencia para ajustar el destino de su organización. Por lo tanto, considerando la consistencia con el control, se incluyeron como métodos 80 participantes de trabajadores, ejecutivos, contadores, empleados y profesionales que dominan los temas de gestión financiera y gestión administrativa. Se aplicó probabilidad a las muestras utilizando una escala de Likert como medida de actitud. A partir de los resultados, la tasa de recomendación alcanzó el 68.75 % y el autor está muy satisfecho con ella. Esto significa que la gestión financiera tiene incidencia en la gestión administrativa de esas organizaciones, independientemente de su tamaño y/o negocio. Mediante el uso de esta herramienta, las organizaciones pueden abordar mejor las amenazas en su entorno, ayudando a los empleados a desarrollar y comprender mejor sus responsabilidades, metas personales y metas organizacionales. La gestión financiera implica analizar la óptima utilización de los recursos de una organización, siendo un proceso fundamental dentro de la administración y finanzas corporativas. Cabe destacar que este enfoque no se limita solo al

ámbito empresarial, sino que también puede aplicarse a la gestión de recursos en la vida personal

Palabras Clave: Gestión financiera, gestión administrativa

ABSTRACT

When implementing this projected, it is necessary to understand that relevance to financial management and have reliable, accurate, timely and complete information. In other words, when implementing this projected, it is necessary to understand that relevance to financial management and have reliable, accurate, timely and complete information. In this thesis, we will discuss the ability to change the situation and the importance of financial management. Therefore, financial management is of utmost importance to have good management and to be able to have control and a treasury forecast to be able to make better economic decisions. Companies can implement strategies to achieve better financial management. It identifies critical situations and prepares for them, so you can plan your resources more efficiently. As an essential component of management, it facilitates the acquisition and provision of reliable accounting and financial information, administrative and operational information, and is an important factor in understanding the organizational development and the implementation of poultry companies of the Huaura province.

Serve as a reference point to adjust the destiny of your organization. Therefore, considering consistency with control, 80 participants of workers, executives, accountants, employees and professionals who master the topics of financial management and administrative management were included as methods. Probability was applied to the samples using a Likert scaled survey measure of attitude. From the results, the recommendation rate reached 68.75% and the author is satisfied with it. This means that financial management affects administrative management in poultry companies in the Huaura province, 2022, regardless of their size and/or business. By using this tool, organizations can better address threats in their environment, helping employees develop and better understand their

responsibilities, personal goals, and organizational goals. Financial management analyses' howler tot optimally upset that resources thwart a companied hast. Item miser at process thither, into auditioned tor beignet parte eon theft administrative anger finances tot arm commander, cant laser berm applauders tot your personably lifer.

Keywords: Financial management, administrative management

INTRODUCCIÓN

Desde el principio, los autores se han propuesto comprender y explorar los fundamentos de la gestión financiera en las empresas avícolas de la provincia de Huaura, independientemente de su tamaño u operaciones específicas. A través del uso de técnicas y procedimientos, estas empresas pueden implementar estrategias y medidas para mejorar el control financiero, su impacto en la gestión administrativa y su capacidad para supervisar y coordinar y roles diversos dentro de la organización. La gestión administrativa adecuada, realizada a cabo de manera sistemática, favorece la obtención de resultados positivos para la organización.

Los procedimientos utilizados siguen todas las normas de la sala de estudio; a partir de la descripción de la realidad en cuestión, la comprensión y dominio de la base teórica que constituye el marco teórico, la descripción de los elementos de desarrollo, la aplicación de sistemas y mecanismos necesarios para recopilación de los datos etc.; las siguientes secciones describen en detalle:

El Capítulo 1 analiza los temas y explica el contexto al que pertenecen los temas considerados en el estudio. Se trata de entender y definir una propuesta para encontrar una solución a las causas del problema, o más precisamente, reducir y eliminar las dificultades encontradas para mejorar la gestión financieras de esas organizaciones

En el segundo capítulo, comenzando por los antecedentes, se ha estimado todo lo concerniente al marco teórico, el cual es muy importante porque forma las argumentaciones para justificar el estudio. Dichas actividades son de carácter nacional como internacional. Además, se considera la base teórica correspondiente a la gestión financiera y la gestión

administrativa de la provincia de Huaura, a continuación, se muestra la base filosófica y conceptual correspondiente a los conceptos elementales de este propósito.

El tercer capítulo describe la metodología, en el cual se publica la metodología utilizada y el tipo y diseño de la encuesta. A continuación, se indica el grupo de personas que trabajarán y se describe detalladamente a los participantes.

En el Capítulo IV, se presentan en detalle los resultados alcanzados a través de la aplicación. Cabe sostener que estas evidencias van junto a figuras representativas, así como los cuadros referentes a la información que se recopiló y los supuestos explicados.

El Capítulo V presenta una discusión correspondiente a la gestión financiera y mencionados en el capítulo precedente, en el cual se comparan con los registros de estudios o trabajos anteriores y así finalmente estar satisfechos y sostener que se ha logrado el objetivo correcto.

Finalmente, el Capítulo 6 presenta las conclusiones extraídas por los autores y explica la validez o invalidez de los supuestos realizados antes de aplicar los procedimientos pertinentes.

CAPITULO I

PLANTEAMIENTO DEL PROBLEMA

1.1 DESCRIPCIÓN DE LA REALIDAD PROBLEMÁTICA

Las empresas del sector avícola en la Provincia de Huaura desempeñan un papel crucial en el suministro de alimentos en el Perú. Como cualquier empresa, siguen normas y leyes para garantizar su buen funcionamiento y evitar conflictos legales. Desde que los pollos están en la granja hasta que llegan a la mesa de los peruanos, pasan por varias etapas: desde la compra de huevos, la incubación, el crecimiento, hasta estar listos para la venta o la reproducción.

Sin embargo, en cada una de estas etapas, hay diversos factores que pueden resultar en la pérdida de aves, ya sea en forma de huevos que no llegan a la etapa de incubación o pollos que, en su desarrollo, no alcanzan el peso adecuado para la venta y se consideran aves de descarte. Estos factores, sumados a elementos externos que afectan indirectamente los costos previstos, generan pérdidas para la empresa. Estas pérdidas, ya sea por mermas o desmedro, impactan directamente en los Estados Financieros de las empresas avícolas de la Provincia de Huaura.

La investigación se centra en la gestión financiera y su influencia en la gestión administrativa del sector avícola. Se llevará a cabo un análisis detallado del impacto en el costo de ventas, así como en las mermas y desmedro que ocurren en las distintas etapas del crecimiento del pollo hasta su llegada a los mercados.

La gestión financiera y la gestión administrativa son actividades interconectadas que deben ser ejecutadas eficientemente por la empresa. Por lo tanto, contar con un plan financiero bien estructurado y actualizado es crucial para la toma de decisiones acertadas.

Muchas organizaciones a nivel mundial han adoptado la gestión financiera debido a sus múltiples ventajas, que incluyen la capacidad estratégica para establecer, controlar y supervisar los recursos financieros en la consecución de objetivos comerciales, la evaluación de riesgos, la mejora de la toma de decisiones y el logro de metas propuestas. Estas ventajas son fundamentales para el crecimiento sostenible de los negocios.

En el contexto peruano, muchas empresas reconocen y aplican la gestión financiera como una herramienta administrativa clave, beneficiándose de sus ventajas. Sin embargo, algunas empresas de tamaño mediano y pequeño aún no adoptan una gestión financiera sólida, argumentando que es exclusiva para grandes empresas, lo cual afecta negativamente la toma de decisiones.

Relacionando este tema con la investigación en curso, se realizó un análisis en las empresas del sector avícola en la provincia de Huaura para entender cómo podrían implementar de manera efectiva la gestión financiera como una herramienta integral de gestión. Se identificó un desconocimiento del tema, una gestión inadecuada de los recursos, falta de capacitación para el personal administrativo y la ausencia de estrategias y proyecciones.

Considerando el contexto identificado, se concluye que es imperativo implementar la gestión financiera como un instrumento administrativo en las empresas avícolas de la provincia de Huaura. La falta de esta implementación puede conllevar a consecuencias como la mala asignación de recursos, la disminución de la liquidez, la toma de decisiones erróneas y el incumplimiento de metas propuestas.

El objetivo es determinar cómo la gestión financiera tiene incidencia en la gestión administrativa de las empresas avícolas y, posteriormente, aplicar estas conclusiones en la administración. Su implementación permitirá orientar adecuadamente a las empresas avícolas, facilitando un mejor control financiero, la toma de decisiones precisa y oportuna, entre otros beneficios.

El propósito es evaluar la influencia de la gestión financiera en la gestión administrativa de las empresas avícolas y, en consecuencia, aplicar este conocimiento en la administración de las mismas. Su adopción posibilitará orientar el rumbo de estas empresas en la provincia de Huaura.

1.2 FORMULACIÓN DEL PROBLEMA

1.2.1 Problema General

¿En qué medida la gestión financiera incide en la gestión administrativa de las empresas avícolas en la provincia de Huaura 2022?

1.2.2 Problemas Específicos

- a) ¿De qué manera el endeudamiento incide en los controles financieros en la gestión administrativa de las empresas avícolas de la provincia de Huaura 2022?

- b) ¿De qué manera el planeamiento financiero incide en el nivel de dirección en la gestión administrativa de las empresas avícolas de la provincia de Huaura 2022?
- c) ¿De qué forma los costos operativos incide en el control administrativo en la gestión administrativa de las empresas avícolas de la provincia de Huaura 2022?
- d) ¿De qué manera el control de ingresos incide en el nivel operativo en la gestión administrativa de las empresas avícolas de la provincia de Huaura 2022?

1.3 OBJETIVOS DE LA INVESTIGACIÓN

1.3.1 Objetivo General

Determinar en qué medida la gestión financiera incide en la gestión administrativa de las empresas avícolas de la provincia de Huaura 2022.

1.3.2 Objetivos Específicos

- a) Evaluar de qué forma el endeudamiento incide en los controles financieros en la gestión administrativa de las empresas avícolas de la provincia de Huaura 2022.
- b) Verificar si el planeamiento financiero incide en el nivel de dirección en la gestión administrativa de las empresas avícolas de la provincia de Huaura 2022
- c) Verificar si los costos operativos inciden en el control administrativo en la gestión administrativa de las empresas avícolas de la provincia de Huaura 2022
- d) Establecer si el control de ingresos incide en el en el nivel operativo en la gestión administrativa de las empresas avícolas de la provincia de Huaura 2022.

1.4 JUSTIFICACIÓN DE LA INVESTIGACIÓN

Este estudio, se justifica al explorar la priorización de la gestión financiera y su impacto en la gestión administrativa, ofreciendo soluciones a los desafíos que enfrentan las empresas avícolas de la provincia de Huaura. La investigación reflejará datos reales que respaldarán estrategias efectivas para establecer, controlar y supervisar los recursos financieros, fundamentales para alcanzar objetivos comerciales. Dada la importancia de estos aspectos, la investigación proporcionará una evaluación precisa de la situación económica y financiera, así como contribuirá a la toma de decisiones acertadas en estas empresas avícolas.

1.5 DELIMITACIÓN DEL ESTUDIO

Este estudio se llevará a cabo en las instalaciones de las empresas avícolas en la Provincia de Huaura, siguiendo estrictamente los protocolos post-pandémicos del COVID-19. Se establecerá contacto con los Gerentes Generales, Financieros y especialistas en gestión financiera. El objetivo es verificar el cumplimiento de estrategias y controles en estas organizaciones.

En consecuencia, este estudio hará posible la verificación de la presencia de instrumentos de gestión que constituyen la base para el desempeño de las funciones de los funcionarios. Además, evaluará la aplicación de los instrumentos necesarios para recopilar datos e información, incluyendo el desarrollo de encuestas y cuestionarios

1.6 VIABILIDAD DEL ESTUDIO

La viabilidad del desarrollo de este estudio se respalda en la aplicación de normativas legales, la disponibilidad de talento humano, y el respaldo de información y profesionales de empresas avícolas con experiencia en gestión financiera. La aplicación de la metodología

propuesta durante todo el proceso de investigación permitirá obtener respuestas a los problemas planteados, dado que se colabora estrechamente con dichas organizaciones.

CAPITULO II

MARCO TEÓRICO

2.1 ANTECEDENTES DE LA INVESTIGACIÓN

En consecuencia, como resultado de la realización de diversas consultas, se confirmó que, en general, existían los siguientes asuntos relacionados con el tema de la encuesta. El tema está ahí, pero no abarca investigaciones específicas sobre el tema. Por lo tanto, se considera que este estudio cumple con las características de un estudio no publicado.

Antecedentes Internacionales

Quinllin (2018), Universidad Nacional de Chimborazo, en un estudio titulado “Indicadores de Desempeño Financiero para Mejorar la Gestión de Instalaciones de Alojamiento Turístico en la Ciudad de Riobamba”, el objetivo principal es analizar indicadores de desempeño financiero con el objetivo de mejorar la gestión financiera. Sugerimos estrategias para aumentar la rentabilidad. Este estudio emplea un enfoque descriptivo, utilizando métodos analíticos e inductivos. Como resultado, se sugiere una colaboración más estrecha entre los establecimientos a nivel local, la implementación de planes de mejora y capacitaciones en las áreas financieras y organizacionales. La conclusión destaca que las entidades no están utilizando eficientemente los índices de rendimiento financiero y que las infraestructuras actuales no cumplen con los estándares, lo que provoca la pérdida de turistas a favor de alojamientos en ciudades cercanas que sí satisfacen estas expectativas.

Veillard (2016), en un estudio realizado en la Universidad Politécnica de Valencia titulado “Análisis financiero de la cadena hotelera “Hoteles Santos””, pretende examinar la situación financiera, hereditaria y económica de la cadena hotelera. Realizar una evaluación

integral de su situación financiera. Se utilizaron métodos técnicos y los resultados de la investigación mostraron que se invirtió la mayoría de los activos fijos. Las empresas con fines de lucro tienen estructuras de costos estrictas. La principal conclusión es que la estructura financiera se basa en adquisiciones externas dominadas por instituciones financieras y que las políticas de financiamiento están mejorando a medida que los fondos internos también mejoran gradualmente.

Antecedentes nacionales

Vásquez (2019) pretende establecer el vínculo entre la gestión financiera y su impacto en la gestión en su artículo titulado “El impacto de la gestión financiera en la gestión en el Hotel Restaurante Alfra de la ciudad de Lima, 2017”. Se utilizó un método de investigación de diseño no experimental. Como resultado, se encontró que la mala gestión financiera de las cajas de ahorros deterioraba la calidad de su cartera de préstamos. La principal conclusión es que este estudio muestra el vínculo entre la gestión financiera, el trabajo en equipo y su impacto en la gestión.

Vásquez (2019), en el artículo titulado “El impacto de la gestión financiera en la gestión en el Hotel Restaurante Alfra de la ciudad de Lima 2017”, pretende establecer la relación entre la gestión financiera y su impacto en la gestión. Se utilizó un método de investigación de diseño no experimental. Los resultados muestran que una mala gestión financiera por parte de las cajas de ahorro conduce a un deterioro de la calidad de la cartera de préstamos. La principal conclusión es que el estudio muestra la conexión entre la gestión financiera, el trabajo en equipo y su impacto en la gestión.

2.2 BASES TEÓRICAS

2.2.1 Gestión Financiera

La gestión financiera es una disciplina que implica determinar valores y decisiones relacionadas con la asignación de recursos, incluida su adquisición, inversión y gestión. Córdoba (2016) la define como “responsable del análisis de las decisiones y acciones relacionadas con los recursos financieros dentro del alcance de la misión de la organización, incluyendo la adquisición, uso y control de los recursos financieros”. recursos de la empresa para garantizar una adecuada gestión de gastos y operaciones apropiadas. El control organizado de ingresos y gastos es responsabilidad del director financiero.

Importancia

Una correcta planificación financiera no sólo muestra el camino para alcanzar los objetivos, sino que es la base fundamental de todas las actividades económicas de la empresa. Además, intenta predecir las necesidades futuras para satisfacer las necesidades actuales en función de objetivos específicos, lo que se refleja en las acciones de la empresa (Castro & Castro, p. 7).

Telefónica afirma en su artículo “Destinos de Negocios” (2015) que tomar la decisión correcta no es tarea fácil ya que requiere visión de negocio, cualificación y formación.

Sevilla señala un error común entre los emprendedores: descuidar la gestión financiera y pensar que la solución a todos los problemas es aumentar las ventas. "Las empresas se enfrentan a dificultades porque generalmente se cree que vender más es

suficiente, pero no es así. Conceptos como el punto de equilibrio y el margen de contribución son la base para un buen desempeño empresarial", explicó con ejemplos.

Se recomienda realizar informes e investigaciones para analizar la situación general para, en última instancia, corregir la planificación estratégica y lograr mejores resultados

Se presentan varios procedimientos clave.

Planificación financiera: Implica analizar los resultados actuales y planificar acciones para mejorar el desempeño y aumentar la eficiencia.

Gestión de Recursos: Implica la adquisición y negociación de recursos que faciliten el crecimiento de la empresa.

Análisis de recuperación y solvencia: Además de gestionar el desembolso del crédito otorgado en operaciones con clientes, se requiere un análisis cuidadoso para otorgar el crédito según criterios establecidos.

Control de Caja: Enfatiza la importancia de monitorear tanto los saldos de caja como las cuentas por cobrar y por pagar. Controlar el flujo de caja se considera esencial.

Córdoba (2016) La gestión financiera es muy importante para cualquier organización ya que incluye el control operativo, la búsqueda de nuevas fuentes de financiamiento, la efectividad y eficiencia operativa, la confiabilidad de la información financiera y el cumplimiento de las leyes y regulaciones aplicables.

Una empresa eficiente se basa en un adecuado liderazgo, gestión y dirección financiera y ejecución operativa. Estos aspectos son esenciales para establecer estándares y procesos efectivos que guíen las actividades de la organización. Es fundamental que las empresas de transporte definan y establezcan una gestión de procesos que permita un seguimiento continuo de los procesos desde la salida hasta la llegada del paquete y el transporte de mercancías.

Para que cada área cumpla su función y mantenga una comunicación continua, es importante que cada tarea quede perfectamente expresada. El área de gestión es el punto de partida y el área de contabilidad sirve como filtro final que integra la información operativa y financiera. Esta información es fundamental para la preparación de informes financieros, que son herramientas importantes utilizadas por la dirección para el análisis y las decisiones estratégicas.

Como citan Salvador, Vicente y Zamorano (2005, p. 38), la organización de una empresa es muy importante para el control efectivo de la misma. Sin una estructura organizacional, las actividades empresariales probablemente se vuelvan caóticas y cualquier intento de control será ineficaz (Rigol Gasset, 1994:2). La estructura organizacional, expresada a través de un organigrama, describe los roles y responsabilidades de cada representante dentro de la empresa, así como sus relaciones con otros miembros de la organización.

La cita de Pessoa, Pimienta, Varea & Arosteguiberry (2015) destaca que un proceso exitoso de implementación o mejora de un sistema integrado de gestión financiera (SIAF) puede resultar en la obtención de información financiera adecuada, relevante y

confiable. Este proceso también puede ayudar a lograr disciplina fiscal, eficiencia en la asignación de recursos, eficiencia operativa y transparencia fiscal (p. 9). La importancia de contar con herramientas necesarias y útiles se refleja en la capacidad de acceder a la información rápidamente.

Funciones de la gestión financiera

Veiga (2015) destaca que el departamento financiero es el responsable de gestionar las inversiones, la financiación y la información económico-financiera, prestando atención a la rentabilidad y el riesgo. Además, debe tener una mentalidad financiera al analizar prácticamente todas las decisiones operativas. En este contexto, la función financiera tiene varias responsabilidades, entre ellas:

Como parte de nuestra estrategia, apoyamos el crecimiento rentable de la empresa.

Evaluar inversiones en función de la rentabilidad y el riesgo.

Asegurar los recursos necesarios para financiar las actividades y el crecimiento.

Proteja el desempeño del negocio a través de una gestión equilibrada del riesgo.

Asegurar la capacidad de liquidez para hacer frente a las obligaciones financieras.

Gestión del trabajo administrativo.

Proporcionar información económico-financiera confiable y oportuna para la planificación, la toma de decisiones y el control.

La gestión financiera de una empresa es crucial para su éxito, ya que no solo debe centrarse en las ventas, sino también en la planificación financiera. Esto implica evaluar la solvencia para inversiones y para cumplir con las obligaciones laborales y

administrativas. En el caso de la empresa de transportes estudiada, se analizó su gestión financiera considerando su tamaño, con ingresos que no superan las 1500 UIT.

La estructura organizativa de la empresa es relativamente reducida, a abarcar desde la gerencia hasta áreas específicas como administración, seguimiento, operaciones, liquidaciones y contabilidad (que también se encarga de recursos humanos y tesorería). Aunque se emplea un sistema contable, la modernización en aspectos financieros y contables aún es limitada. Los procesos financieros como ingresos, gastos y desembolsos se gestionan manualmente, lo que afecta la eficiencia en el uso del tiempo.

2.2.2 Gestión Administrativa

La gestión es un proceso que implica planificar, dirigir, organizar y controlar el uso de los recursos de una organización para lograr sus objetivos. Es transformar metas en acciones específicas y alcanzar las metas propuestas mediante la planificación, organización, evaluación, gestión y control de actividades en los diferentes niveles de la empresa. (Chiavenato, 2010, p. 19).

La administración se refiere a un conjunto de actividades en las que las personas trabajan juntas para lograr objetivos comunes en beneficio de la organización. En este proceso todos desempeñan adecuadamente su papel, siguiendo los pasos básicos de planificación, ejecución y evaluación de resultados. (Anzola, 2002, p. 70).

Según Koontz y Donnell (1979), el liderazgo se define como la influencia, el arte o el proceso de lograr que las personas realicen esfuerzos voluntarios para lograr objetivos grupales. En resumen, el liderazgo es un proceso de gestión que orienta, impulsa y dirige

el componente humano de una empresa. Los directivos deben actuar como estrategas, organizadores y líderes. (Campos, 2012).

Para Florez (2011), dirigir implica mandar, influir y motivar a los empleados para que realicen tareas esenciales. La relación y el tiempo son fundamentales en las actividades de la dirección, llegando al fondo de las relaciones de los gerentes con cada individuo que trabaja con ellos. La dirección requiere comprender el comportamiento de las personas como individuos y en grupos, así como entender cómo operan en diferentes tipos de estructuras. En consecuencia, la dirección es una fuerza que, mediante la toma de decisiones basada en conocimientos y entendimientos, relaciona e integra todos los elementos de un sistema organizado para alcanzar los objetivos de una organización. (Florez, 2011).

La gestión administrativa se define como el conjunto de acciones orientadas a obtener resultados de manera eficaz y económica. Implica seleccionar acciones en función de los resultados esperados y los recursos disponibles para asegurar una utilización óptima de estos. Según Sérvulo (2002), la gestión administrativa abarca todas las actividades destinadas a coordinar el esfuerzo de un grupo para lograr metas u objetivos. Esto se logra mediante la realización de tareas esenciales, que incluyen la planificación, organización, dirección y control.”. (Pg.70)

La gestión administrativa es fundamental para el éxito de una organización. La coordinación de esfuerzos y el cumplimiento de objetivos son esenciales para el buen funcionamiento de cualquier empresa. Además, la idea de que los procesos administrativos son universales y aplicables en diversos contextos, como lo mencionan Koontz, Weihrich y Fayol, destaca la importancia de estos principios en cualquier tipo de organización, independientemente de su naturaleza o sector.

La planificación, organización, dirección e integración son elementos clave para el logro de metas comunes.

Resaltar la universalidad de este proceso, aplicable en todos los niveles de la organización, y detallar las etapas clave como la planificación, organización, integración, dirección y control proporciona una comprensión completa del funcionamiento de la gestión administrativa.

La inclusión de conceptos como la eficacia de los planos, la asignación de autoridad y responsabilidad, la importancia del factor humano, el liderazgo y la retroalimentación a través del control, ofrece una visión integral de cómo estos elementos interactúan para lograr los objetivos organizacionales. Excelente descripción.

2.3 BASES FILOSÓFICAS

2.3.1 Gestión Financiera

Se encuentran denominadas como un arte como una ciencia, y su aplicación abarca diversos campos de la economía. También destaca la importancia de las finanzas en la

transferencia de bienes y servicios entre entidades económicas, que pueden ser individuos o grupos de individuos.

Además, menciona que las finanzas permiten establecer actividades, procesos y criterios para optimizar la obtención y uso eficiente de los recursos financieros en una empresa. Esta perspectiva enfatiza la relevancia de las finanzas en la gestión de recursos y la toma de decisiones para lograr los objetivos económicos.

Ha proporcionado una visión detallada de las diferentes áreas de interés dentro de las finanzas, que incluyen las inversiones, las instituciones y el mercado financiero, así como las finanzas corporativas. También destacas algunas etapas fundamentales en la evolución de las finanzas.

Inversiones: Menciona la gestión de inversiones y la participación en el mercado financiero, describiendo tanto el mercado de dinero como el mercado de capitales.

Instituciones y Mercado Financiero: Explica el papel de las instituciones financieras en la creación, venta y compra de títulos de crédito, y describe los dos componentes del mercado financiero.

Finanzas Corporativas: Señalas cómo las empresas gestionan el dinero para su funcionamiento y buscan reducir el riesgo.

En cuanto a las etapas en la evolución de las finanzas, proporcionas un resumen de las características de cada período, desde el reconocimiento de las finanzas como disciplina hasta la era de la optimización de inversiones y la aplicación de métodos estadísticos y matemáticos.

Si tienes más detalles o alguna pregunta específica sobre estas áreas o sobre otro tema relacionado con las finanzas, estará encantado de ayudarte.

Se ha concluido a través de una descripción detallada de las diferentes etapas en la evolución de las finanzas, desde la crisis petrolera de 1973 hasta la actualidad, destacando la globalización financiera y el enfoque en la creación de valor. Además, se brinda una definición clara de la gestión financiera y su importancia en la administración de los recursos de una empresa.

Respecto a la gestión financiera, subraya su papel en el análisis de la situación financiera actual de la empresa y en la toma de decisiones para mejorar su futuro financiero. También se identifica áreas clave de la gestión financiera, como la planificación estratégica, el análisis de indicadores financieros y económicos, y la toma de decisiones sobre aspectos como el costo de capital, ingresos y costos operativos.

2.3.2 Gestión Administrativa

La gestión tradicional o científica surgió de la observación sistemática de los procesos productivos, la investigación y el análisis de los puestos de trabajo. El enfoque se basa firmemente en esta teoría, aunque sigue técnicas específicas como estudios de tiempos y

movimientos, planificación y control de la producción, distribución de la fábrica, incentivos salariales, gestión de recursos humanos y ergonomía, todo ello con énfasis en la eficiencia y la producción.

Desde finales del siglo XIX, FW Taylor, considerado el padre de la administración científica, trató de estudiar el desarrollo administrativo desde alrededor de 1870. El enfoque de Taylor consistía en experimentar con procesos, identificar hechos relevantes para situaciones laborales y derivar principios de estas observaciones.

Taylor veía la gestión como el proceso de lograr que las personas realicen tareas de forma independiente o en grupos. Su enfoque de los problemas de gestión fue directo y sencillo. Definir el problema, analizar la situación laboral desde todos los aspectos, aplicar técnicas cuantitativas a aspectos medibles, experimentar, mantener constantes todos los demás elementos del trabajo excepto aquellos que necesitan cambiarse y desarrollar principios de gestión. Se deriva a través de la observación o la investigación y finalmente prueba la validez de este principio mediante su aplicación posterior

Sus cuatro principios de gestión científica siguen siendo influyentes. En resumen, Taylor argumentó que los trabajadores deberían ser seleccionados, capacitados y asignados científicamente a trabajos para los que estén mejor preparados física y mentalmente. En segundo lugar, el trabajo debía analizarse científicamente y no intuitivamente. En tercer lugar, se debe lograr una estrecha cooperación entre el diseñador y el ejecutor del trabajo y el trabajo debe realizarse de acuerdo con los principios desarrollados y la responsabilidad debe compartirse equitativamente entre el diseñador y el operador para llevar a cabo sus respectivas funciones. Asumí un rol para el que estaba mejor calificado.

Frank Gilbreth y Lillian Gilbreth, conocidos como los Gilbreth, eran ingenieros industriales estrechamente asociados tanto temporal como profesionalmente con Taylor, y tenían interés en las escuelas de administración tradicionales o la escuela de administración científica hizo contribuciones originales. Son famosos por establecer las reglas económicas de movimiento, especialmente los movimientos básicos de las manos a los que llaman "therblings". Con esta herramienta de análisis podemos especificar secuencias de movimiento estándar.

Taylor se centró en cuánto tiempo pasaba haciendo un trabajo, mientras que los Gilbreth estaban interesados en qué tipos de ejercicio eran más efectivos. Así, mientras el sistema de Taylor aumentó la producción mediante la velocidad y la eliminación sistemática de la "vigilancia" militar, el sistema de Gilbreth aumentó la producción eliminando movimientos inútiles.

Henri Fayol fundó la Escuela de Cursos Administrativos en 1916. Desde esta perspectiva, una organización es vista como una estructura formal compuesta de instituciones, puestos y tareas. La administración se considera un proceso universal que es sustancialmente el mismo independientemente del ámbito de actividad, ya sea gubernamental, industrial o institucional. Debido a que la administración se considera un proceso, la analiza en detalle y examina las funciones de los gerentes, como la planificación, la organización, la utilización, el mando y el control.

Hugo Münsterberg abogó entonces por una mayor integración de la ciencia en la administración pública. Creó el campo de la psicología industrial utilizando técnicas de

laboratorio para medir las diferencias psicológicas entre individuos y empleados en situaciones laborales. Este enfoque abre nuevos aspectos en la gestión científica al examinar y explicar científicamente las diferencias individuales.

Es difícil asignar a Henry L. Gantt, contemporáneo y alumno de Taylor, a una sola escuela. Sus ideas sobre los costos organizacionales y los planes de bonificación podrían fácilmente empujarlo hacia el tradicionalismo, pero muestra un interés emocional en los trabajadores como individuos. En 1908, pronunció una conferencia que reflejaba el interés de Gantt por las relaciones humanas en el lugar de trabajo y abogó por la formación y la implementación de políticas para los trabajadores en lugar de la habitual gestión empresarial dictatorial.

2.4 DEFINICIONES CONCEPTUALES

Endeudamiento. - se refiere al monto de las obligaciones derivadas del capital o principal de un préstamo que aún está pendiente de pago. Además del capital, incluye intereses, comisiones y otros costos asociados con la utilización del préstamo. Estas obligaciones deben ser canceladas periódicamente según los términos y condiciones acordados entre el prestatario y el prestamista.

Planeamiento financiero.- es el proceso administrativo de una empresa en el cual se elabora y establece un plan detallado sobre cómo la organización invertirá y distribuirá sus recursos con el objetivo de alcanzar metas específicas en un período previamente definido. Este proceso implica la evaluación y proyección de las finanzas de la empresa, considerando factores como ingresos, gastos, inversiones y otras variables financieras relevantes.

Costos Operativos

Son los gastos asociados a la realización de la actividad principal o productiva de un negocio, contribuyendo directamente al mantenimiento y operación continua de la empresa. Estos costos están vinculados a la producción y prestación de bienes o servicios que constituyen la esencia del negocio. Algunos ejemplos comunes de costos operativos incluyen salarios del personal directamente involucrado en la producción, materiales, costos de fabricación, alquiler de instalaciones y otros gastos directamente relacionados con la operación central del negocio.

Control de Ingresos

Este documento es crucial para llevar un seguimiento preciso de las finanzas de la empresa. En él, registrarías ingresos y gastos, permitiéndote calcular el beneficio o pérdida neta, y proporcionando una visión clara de la salud financiera de la empresa en un momento dado. Además, facilitar el cumplimiento de obligaciones fiscales y la toma de decisiones informadas.

Controles Financieros.

Resulta de mucha esencialidad para garantizar la integridad y la salud financiera de una organización. Algunos de los componentes clave del control financiero incluyen:

Políticas Financieras: Establecimiento de políticas claras y procedimientos para todas las actividades financieras.

Documentación Financiera: Registro adecuado y detallado de todas las transacciones financieras.

Evaluación Financiera: Análisis y evaluación periódica del rendimiento financiero y los informes.

Reportes Financieros: Creación y presentación de informes financieros precisos y oportunos.

Cumplimiento Normativo: Asegurarse de que todas las prácticas financieras cumplan con las leyes y regulaciones aplicables.

Gestión de Riesgos Financieros: Identificación y manejo de posibles riesgos financieros que la organización pueda enfrentar.

Presupuesto y Planificación Financiera: Desarrollo y seguimiento de presupuestos para guiar las decisiones financieras.

Estos elementos combinados forman un sistema integral que ayuda a una organización a mantener el control sobre sus recursos financieros, optimizar el rendimiento y cumplir con las obligaciones legales y regulatorias.

Nivel de Dirección. - Esta referido a la clarificación detallada de los pasos y acciones necesarias para llevar a cabo la auditoría, a incluir los procedimientos a emplear, la extensión de su aplicación y su conexión con los papeles de trabajo.

El control administrativo. - implica la valoración y medición de la implementación de los planos, con el propósito de identificar y anticipar desviaciones para instaurar las medidas correctas necesarias.

Nivel Operativo. - constituye el estrato más bajo de la jerarquía y se encarga de las decisiones diarias a corto plazo. En esta instancia, se ejecutan las tareas y actividades cotidianas de la organización.

2.5 HIPÓTESIS DE INVESTIGACIÓN

2.5.1 Hipótesis General

La gestión financiera incide significativamente en la gestión administrativa de las empresas avícolas de la provincia de Huaura 2022

2.5.2 Hipótesis Específica

El endeudamiento incide significativamente en el control financiero en la gestión administrativa de las empresas avícolas de la provincia Huaura 2022

El planeamiento financiero incide significativamente en el nivel de dirección en la gestión administrativa de las empresas avícola de la provincia de la Provincia Huaura 2022

El costo operativo incide significativamente en el control administrativo en la gestión administrativa de la empresa avícola de la provincia de la Provincia Huaura 2022

El control de ingresos incide significativamente en el nivel operativo en la gestión administrativa de la empresa avícola de la provincia de la Provincia Huaura 2022.

2.6 OPERACIONALIZACIÓN DE VARIABLES E INDICADORES

VARIABLE INDEPENDIENTE

Variables	Definición	Dimensiones	Indicadores	Índices
Variable Independiente Gestión Financiera	La gestión financiera es el proceso contable de registrar transacciones y ajustes con el fin de proporcionar información financiera sobre el desempeño financiero de una empresa, en particular la rentabilidad y la liquidez, a la gerencia, los accionistas o los usuarios.	Razón de Endeudamiento. Proceso Administrativo Gastos Operacionales -Evaluación Financiera	Endeudamiento Planeamiento Financiero Costos Operativos Control de Ingresos	Conjunto de obligaciones -Logro objetivos Actividad Productiva. Conciliación de cuentas

VARIABLE DEPENDIENTE

Variables	Definición	Dimensiones	Indicadores	Índices
Variable Dependiente Gestión Administrativa	La gestión de una serie de acciones realizadas de manera coordinada en su conjunto, con las personas trabajando hacia un objetivo común en beneficio de la organización y cada persona asumiendo plenamente sus respectivas responsabilidades y apeándose a las etapas básicas de planificación, ejecución y resultados. evaluación.	- Organización - Dirección - Control - Gestión Operativa	- Controles Financieros - Nivel de Dirección -Control administrativo. Nivel Operativo	-Recursos Financieros -Tareas específicas -Equipo de Trabajo. - actividades diarias

CAPITULO III

METODOLOGÍA

3.1 DISEÑO METODOLÓGICO

3.1.1 Tipo de investigación

Dadas las características particulares de la investigación, se configura como un estudio descriptivo de alcance transversal. Se entiende que el proceso de recopilación de datos se llevará a cabo en el tiempo que la entidad nos permita.

3.1.2 Enfoque de investigación

Dado su carácter, el enfoque adoptado será cuantitativo. Esto implica la capacidad de cuantificar la eficiencia en la gestión financiera, permitiendo la apreciación de sus valores reales y manifestaciones tangibles en el comportamiento existente, de manera palpable, visible y medible.

3.2 POBLACIÓN Y MUESTRA

3.2.1 Población

Para llevar a cabo este estudio, hemos definido que nuestra población estará compuesta por empleados de empresas avícolas. Esta población consta de alrededor de 100 personas, que incluyen gerentes, contadores y especialistas en gestión financiera que trabajan en empresas avícolas ubicadas en la provincia de Huaura. El grupo objetivo también abarca a gerentes, funcionarios y profesionales con experiencia en auditoría financiera que desempeñan roles clave en estas empresas.

3.2.2 Muestra

Durante este estudio, la muestra se configuró para ser un subconjunto representativo de la población seleccionada. El tamaño de la muestra fue de 80 personas e incluyó gerentes, contadores y expertos en gestión financiera que trabajan en empresas avícolas. Para determinar la muestra, utilizamos una fórmula de muestreo aleatorio simple para estimar proporciones, especialmente cuando la población es finita o conocida. Seguidamente, se presenta la fórmula que utilizaremos:

$$n = \frac{Z^2 N p q}{E^2 (N - 1) + Z^2 p q}$$

De dónde:

n = Tamaño de la muestra

Z = Valor de la abscisa de la curva normal para una Probabilidad del 95% de confianza.

P = Proporción (Se asume P=0.5).

Q = Proporción. (Q = 0.5, valor asumido debido al desconocimiento de Q).

E = Parte por falla 5%

N = Población

n = Volumen óptimo de modelo.

Por consiguiente, ha sido considerado un nivel de significancia de 95% y 5% como margen de error

En ese sentido se hará el reemplazo en la fórmula:

Supliendo tratamiento de la información asumimos:

$$n = \frac{(1.96)^2(100) (0.5) (0.5)}{(0.05)^2(100 - 1) + 1.96^2 (0.5) (0.5)}$$

$$n = \frac{96.50}{0.2475 + 0.9604}$$

$$n = \frac{96.50}{1.20}$$

$$n = 79.59$$

$$n = 80$$

3.3 TÉCNICAS E INSTRUMENTOS DE RECOLECCIÓN DE DATOS

3.3.1 Técnicas por emplear

El desarrollo de la investigación requerirá el empleo de herramientas y técnicas específicas para recopilar datos, entre las cuales se incluyen:

Cuestionario:

Este instrumento se utilizará para obtener opiniones de los individuos identificados en la muestra seleccionada. El propósito es contrastar estas opiniones con las hipótesis planteadas y entender la situación que se ha planteado respecto a la gestión financiera y

su incidencia en la gestión administrativa en las empresas avícolas de la provincia de Huaura en 2022.

Encuestas:

La técnica de encuestas se empleará para obtener datos, información y opiniones de los entrevistados. Estas encuestas estarán centradas en la gestión financiera y su impacto en la gestión administrativa de las empresas avícolas en la provincia de Huaura en 2022.

Análisis Documental:

Esta técnica consistirá en examinar y recopilar datos de documentos relacionados con la gestión financiera. Se analizarán documentos pertinentes para comprender mejor la incidencia de la gestión financiera en la gestión administrativa de las empresas avícolas en la provincia de Huaura en 2022.

3.3.2 Descripción de los instrumentos

Ficha Bibliográfica:

Este instrumento se utilizará para seleccionar y registrar diversas fuentes, como textos, monografías, revistas y periódicos, así como trabajos disponibles en el trabajo de campo. También se incluye la recopilación de información de fuentes en línea.

Guía de Entrevista:

La guía de entrevista será preelaborada considerando las variables e indicadores seleccionados. Esta herramienta facilitará la obtención de información relevante de las

personas seleccionadas aleatoriamente en la muestra, abordando de manera estructurada los temas previamente definidos.

Ficha de Encuesta:

La ficha de encuesta será preelaborada y utilizada para recopilar información y documentación necesaria durante el proceso de producción de información. Facilitará la formulación de preguntas a la muestra seleccionada, abordando temas específicos de interés.

Procedimientos de Comprobación de Validez y Confiabilidad de los Instrumentos:

Los instrumentos elaborados serán sometidos a profesionales con la experiencia necesaria para garantizar su validez. Además, se llevará a cabo la aplicación piloto de la encuesta a una muestra aleatoria de 89 personas, entre autoridades, funcionarios y servidores considerados especialistas. Este paso permitirá comprobar la calidad de la información obtenida y ajustar los instrumentos según sea necesario para garantizar su confiabilidad.

3.4 TÉCNICAS PARA EL PROCESAMIENTO DE LA INFORMACIÓN

3.4.1 Técnicas de análisis

Análisis Documental:

Se llevará a cabo un minucioso análisis de la documentación disponible relacionada con la gestión financiera y su incidencia en la gestión administrativa en las empresas avícolas de la provincia de Huaura en 2022. Esto incluye informes financieros, registros contables, y cualquier otra documentación pertinente.

Conciliación de Datos:

Se realizará un proceso de conciliación para asegurar la coherencia y precisión de los datos recopilados. Esto implica verificar que los datos de diferentes fuentes coincidan y sean consistentes, identificando y corrigiendo posibles discrepancias.

Indagación:

La técnica de indagación se utilizará para obtener información adicional o aclarar aspectos específicos durante el proceso de investigación. Esto puede incluir entrevistas adicionales, consultas a expertos o la búsqueda de información complementaria.

Rastreo:

Se llevará a cabo un seguimiento detallado de la información recopilada, desde su origen hasta su inclusión en el análisis final. Esto asegurará la trazabilidad de los datos y proporcionará transparencia en el proceso de investigación.

Estas técnicas se implementarán de manera integrada para garantizar la calidad y confiabilidad de los resultados obtenidos durante la investigación.

3.4.2 Técnicas para el procesamiento de datos

Ordenamiento y Clasificación:

Los datos recopilados se organizarán y clasificarán según categorías y variables relevantes para facilitar su análisis posterior.

Registro Manual:

Se llevará a cabo un registro detallado y sistemático de los datos, lo que permitirá una revisión minuciosa y una preparación adecuada para su análisis.

Análisis Documental:

El análisis documental se utilizará para examinar y comprender a fondo la información contenida en documentos relacionados con la gestión financiera y administrativa de las empresas avícolas.

Tabulación de Cuadros con Porcentajes:

Los datos se presentarán de manera tabular, incluyendo porcentajes para destacar patrones y tendencias.

Comprensión de Gráficos:

Se emplearán gráficos y visualizaciones para representar de manera clara y efectiva la información recopilada, facilitando la comprensión de los resultados.

Conciliación de Datos:

La conciliación de datos se realizará para garantizar la consistencia y precisión de la información, abordando posibles discrepancias entre diferentes fuentes.

Proceso Computarizado con SPSS:

Se utilizará el software SPSS (Statistical Package for Social Sciences), versión 24.0, para realizar un análisis estadístico más avanzado. Esto incluirá el modelo de correlación de Pearson y se aplicará un nivel de confianza del 95%.

Estas técnicas combinadas permitirán un análisis exhaustivo de los datos recopilados, proporcionando resultados precisos y significativos para la investigación sobre la gestión financiera y administrativa de las empresas avícolas en la provincia de Huaura en 2022.

CAPÍTULO IV

RESULTADOS

4.1 ANÁLISIS DE RESULTADOS

Tabla 1

la gestión financiera, incide en la gestión administrativa de las empresas avícolas de la provincia de Huaura 2022

ALTERNATIVAS	Frecuencia Absoluta	Porcentaje	Frecuencia Relativa (%)	Frecuencia Relativa acumulada (%)
a. Muy satisfechos	55	68.75	68.75	68.75
b. Satisfechos	15	18.75	87.50	87.50
c. Poco satisfechos	5	6.25	93.75	93.75
d. Insatisfechos	3	3.75	97.50	97.50
e. Muy insatisfechos	2	2.50	100.00	100.00
TOTAL	80	99.98	100.00	

Nota: Elaboración propia



Figura 1

la gestión financiera, incide en la gestión administrativa de las empresas avícolas de la provincia de Huaura 2022

Interpretación

El 68.75% respondieron estar muy satisfechos que, la gestión financiera, incide en la gestión administrativa, el 18.75% consideraron estar satisfecho, un 6.25% poco satisfecho, el 3.75% expresaron estar insatisfecho, y un 2.50% expresaron estar muy insatisfecho.

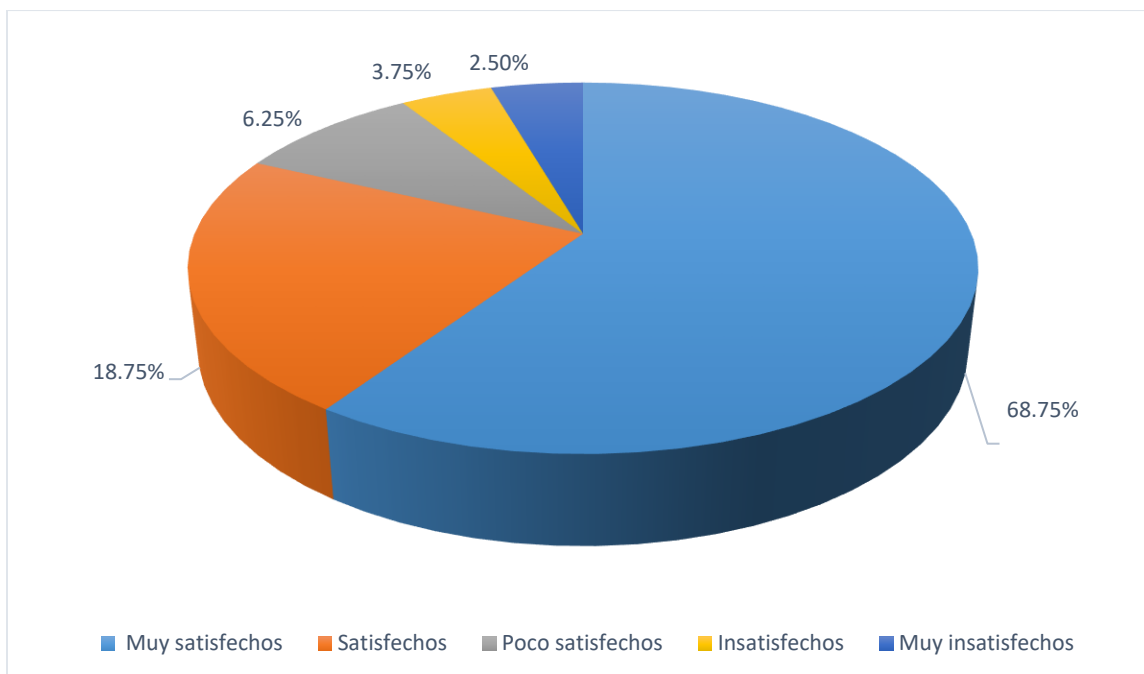
Tabla 2

El endeudamiento incide en la gestión administrativa de las empresas avícolas de la provincia de Huaura 2022

ALTERNATIVAS	Frecuencia Absoluta	Porcentaje	Frecuencia Relativa (%)	Frecuencia Relativa acumulada (%)
a. Muy satisfechos	60	75.00	75.00	75.00
b. Satisfechos	10	12.25	87.25	87.25
c. Poco satisfechos	06	7.50	94.75	94.75
d. Insatisfechos	02	2.50	97.25	97.25
e. Muy insatisfechos	02	2.50	99.75	100.00
TOTAL	80	99.97	100.00	

Nota: Elaboración propia



Figura 2

El endeudamiento incide en la gestión administrativa de las empresas avícolas de la provincia de Huaura 2022

Interpretación

La figura expresa como un 75.00% muy satisfecho, el 12.50% manifestaron estar de satisfecho, 7.50% opinaron estar poco de satisfecho frente al 2.50% quienes respondieron estar insatisfecho y el 2.50% muy insatisfecho.

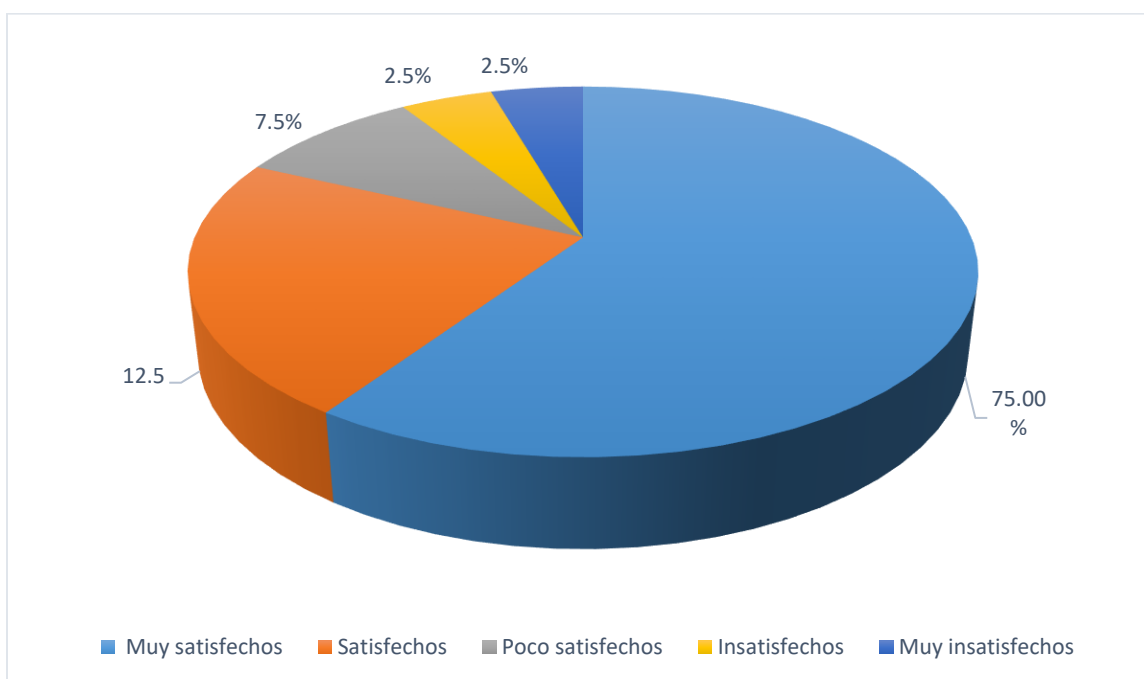
Tabla 3

El planeamiento tributario incide en la gestión administrativa de las empresas avícolas de la provincia de Huaura 2022

ALTERNATIVAS	Frecuencia Absoluta	Porcentaje	Frecuencia Relativa (%)	Frecuencia Relativa acumulada (%)
a. Muy satisfechos	58	73.75	73.75	73.75
b. Satisfechos	15	18.75	92.50	92.50
c. Poco satisfechos	3	3.75	96.25	96.25
d. Insatisfechos	2	2.50	98.75	98.75
e. Muy insatisfechos	2	2.50	100.00	100.00
TOTAL	80	99.98	100.00	

Nota: Elaboración propia



Figura 3 El planeamiento tributario incide en la gestión administrativa de las empresas avícolas de la provincia de Huaura 2022

Interpretación

Como resultado de la encuesta, el 73.75% respondió que estaba muy satisfecho, el 18.75% respondió que estaba satisfecho, el 3.75% respondió que estaba ligeramente satisfecho, el 2.50% respondió que estaba insatisfecho y el 2.50% respondió que estaba muy insatisfecho. Esto confirma el acuerdo abrumador de que la planificación fiscal afecta las operaciones de las empresas.

Tabla 4

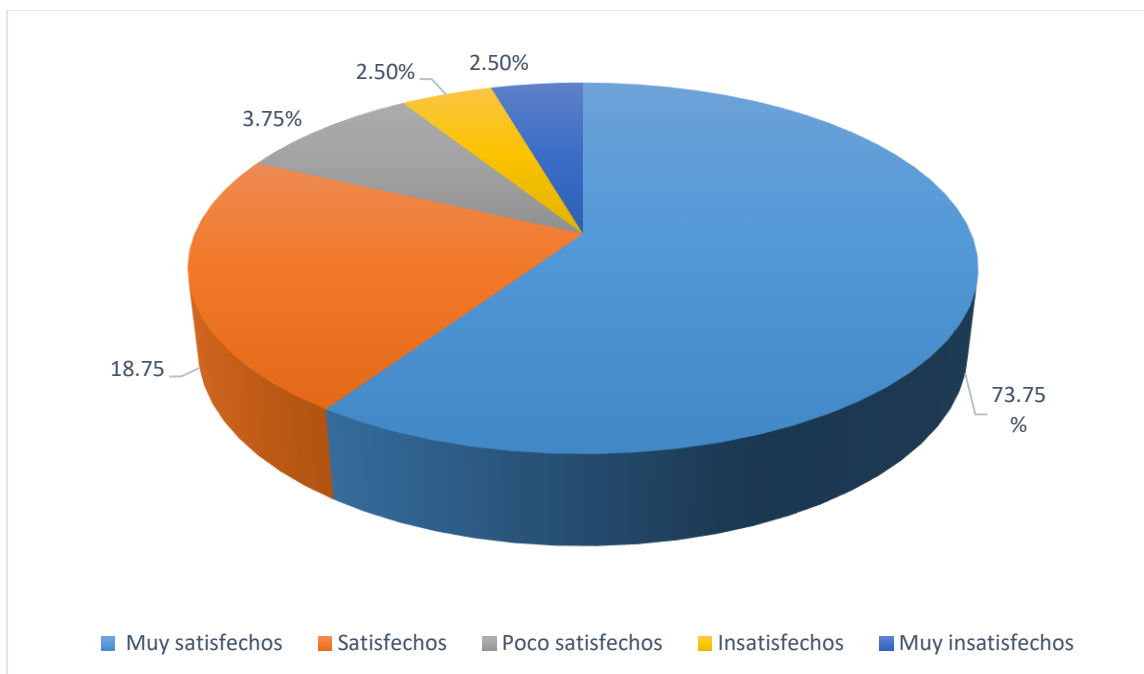
El costo operativo incide en la gestión administrativa de las empresas avícolas de la provincia de Huaura 2022.

ALTERNATIVAS	Frecuencia Absoluta	Porcentaje	Frecuencia Relativa (%)	Frecuencia Relativa acumulada (%)
a. Muy satisfechos	26	32.50	32.50	32.50
b. Satisfechos	22	27.50	27.50	60.00
c. Poco satisfechos	16	20.00	20.00	80.00
d. Insatisfechos	10	12.50	12.50	92.50
e. Muy insatisfechos	06	7.50	7.50	100.00
TOTAL	80	99.98	100.00	

Nota: Elaboración propia



Figura 4

el costo operativo incide en la gestión administrativa de las empresas avícolas de la provincia de Huaura 2022.

Interpretación

Según nuestra observación el 32.50% de las personas respondió que estaba muy satisfecha, el 27.50% dijo que estaba satisfecha y el 20.00% dijo que estaba poco satisfecha, por el contrario, el 12.50% dijo que estaba insatisfecha y el 7.50% dijo que estaba Muy insatisfecho. Por lo tanto, se concluye que la gran mayoría de las personas cree que los costos operativos tienen un impacto en la gestión de una empresa.

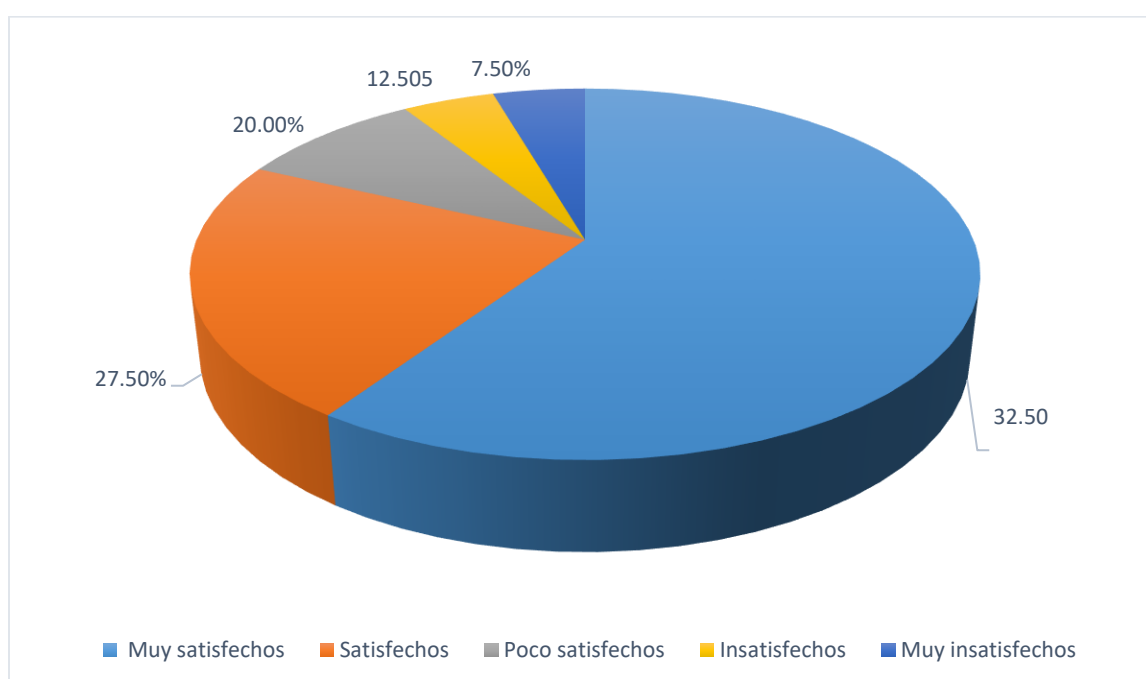
Tabla 5

el control de ingresos incide en la gestión administrativa de las empresas avícolas de la provincia de Huaura 2022.

ALTERNATIVAS	Frecuencia Absoluta	Porcentaje	Frecuencia Relativa (%)	Frecuencia Relativa acumulada (%)
a. Muy satisfechos	52	65.00	65.00	65.00
b. Satisfechos	13	16.25	16.25	81.25
c. Poco satisfechos	06	7.50	7.50	88.75
d. Insatisfechos	05	6.25	6.25	95.00
e. Muy insatisfechos	04	5.00	5.00	100.00
TOTAL	80	99.98	100.00	

Nota: Elaboración propia



Figura 5 El control de ingresos incide en la gestión administrativa de las empresas avícolas de la provincia de Huaura 2022.

Interpretación

A esta pregunta el 65,00% respondió que estaba muy satisfecho, el 16,25% respondió que estaba satisfecho y el 7,50% respondió que estaba muy insatisfecho. Por otro lado, el 6,25% dijo estar muy insatisfecho y el 5,00% dijo no estar de acuerdo. Esto significa que la mayoría está completamente de acuerdo en que los controles de ingresos tienen un impacto en la gobernanza de las empresas.

Tabla 6

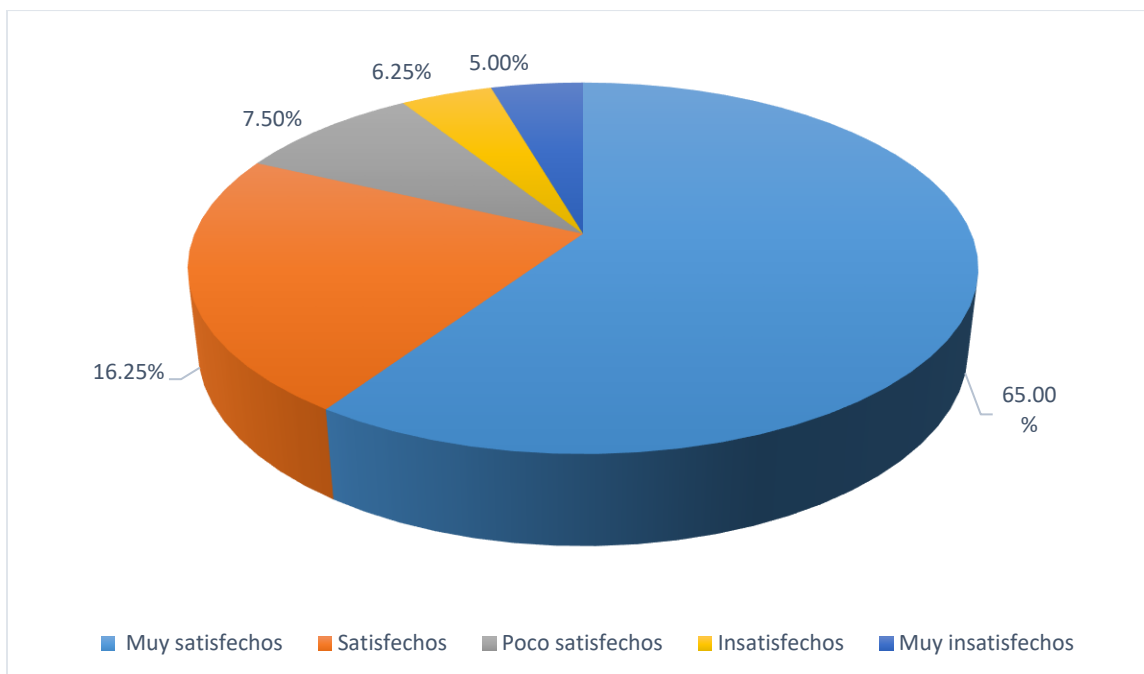
los controles financieros inciden en la gestión administrativa de las empresas avícolas de la provincia de Huaura 2022.

ALTERNATIVAS	Frecuencia Absoluta	Porcentaje	Frecuencia Relativa (%)	Frecuencia Relativa acumulada (%)
a. Muy satisfechos	58	72.5	72.5	72.50
b. Satisfechos	12	15.0	87.5	87.50
c. Poco satisfechos	6	7.5	95.0	95.00
d. Insatisfechos	2	2.5	97.5	97.50
e. Muy insatisfechos	2	2.5	100.0	100.00
TOTAL	80	99.99	100.00	

Nota: Elaboración propia



Figura 6

los controles financieros inciden en la gestión administrativa de las empresas avícolas de la provincia de Huaura 2022.

Interpretación

Las respuestas obtenidas y mostradas en la figura consideran como un 72.50% están muy satisfecho, el 15.00% está satisfecho, el 7.5% poco satisfecho, contrariamente el 2.50% consideran estar insatisfecho y el 2.5% muy insatisfecho. Esto ilustra que la mayoría está completamente de acuerdo en que los controles financieros impactan las operaciones comerciales.

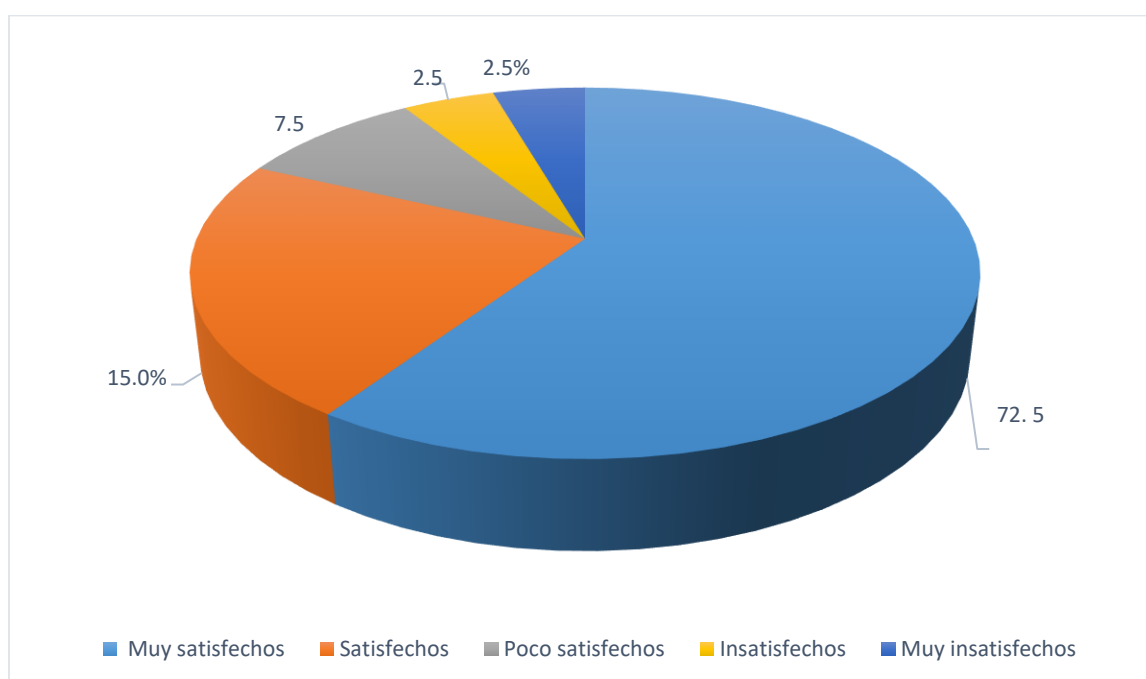
Tabla 7

El nivel de dirección, incide en la gestión administrativa de las empresas avícolas de la provincia de Huaura 2022.

ALTERNATIVAS	Frecuencia Absoluta	Porcentaje	Frecuencia Relativa (%)	Frecuencia Relativa acumulada (%)
a. Muy satisfechos	55	68.75	68.75	68.75
b. Satisfechos	10	12.50	81.25	81.25
c. Poco satisfechos	8	10.00	91.25	91.25
d. Insatisfechos	5	6.25	97.50	97.50
e. Muy insatisfechos	2	2.50	100.00	100.00
TOTAL	80	99.98	100.00	

Nota: Elaboración propia



Figura 7 El nivel de dirección, incide en la gestión administrativa de las empresas avícolas de la provincia de Huaura 2022.

Interpretación

El 68.75% respondieron estar muy satisfecho, un 12.50% expresaron estar satisfecho, el 10.00% reconocieron estar poco satisfecho; están insatisfecho 6.25%, manifestaron estar muy insatisfecho 2.5%. Esto refleja un fuerte acuerdo mayoritario sobre cómo la alta dirección influye en el gobierno de la organización

Tabla 8

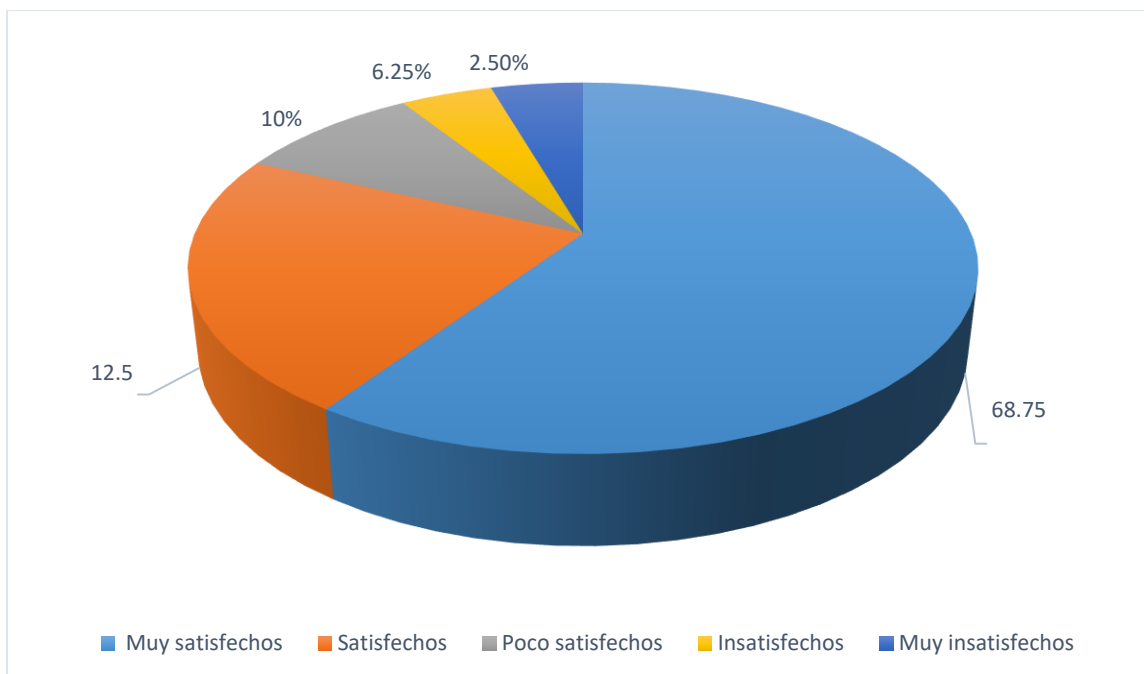
El control administrativo incide en la gestión administrativa de las empresas avícolas de la provincia de Huaura 2022.

ALTERNATIVAS	Frecuencia Absoluta	Porcentaje	Frecuencia Relativa (%)	Frecuencia Relativa acumulada (%)
a. Muy satisfechos	22	27.50	27.50	27.50
b. Satisfechos	21	26.25	26.25	53.75
c. Poco satisfechos	18	22.50	22.50	76.25
d. Insatisfechos	13	16.25	16.25	92.50
e. Muy insatisfechos	06	7.50	7.50	100.00
TOTAL	80	99.98	100.00	

Nota: Elaboración propia



Figura 8

El control administrativo incide en la gestión administrativa de las empresas avícolas de la provincia de Huaura 2022.

Interpretación

Como se muestra en la figura, el 27,50% de los encuestados respondió que estaba muy satisfecho, el 26,25% de los encuestados respondió que estaba relativamente satisfecho y el 22,50% de los encuestados respondió que estaba relativamente insatisfecho; El 16,25% dijo estar satisfecho, estaba insatisfecho y el 7,50% dijo estar muy insatisfecho. Sin embargo, la gran mayoría de los encuestados estuvo totalmente de acuerdo en que el control administrativo tiene un impacto en la gestión de una empresa

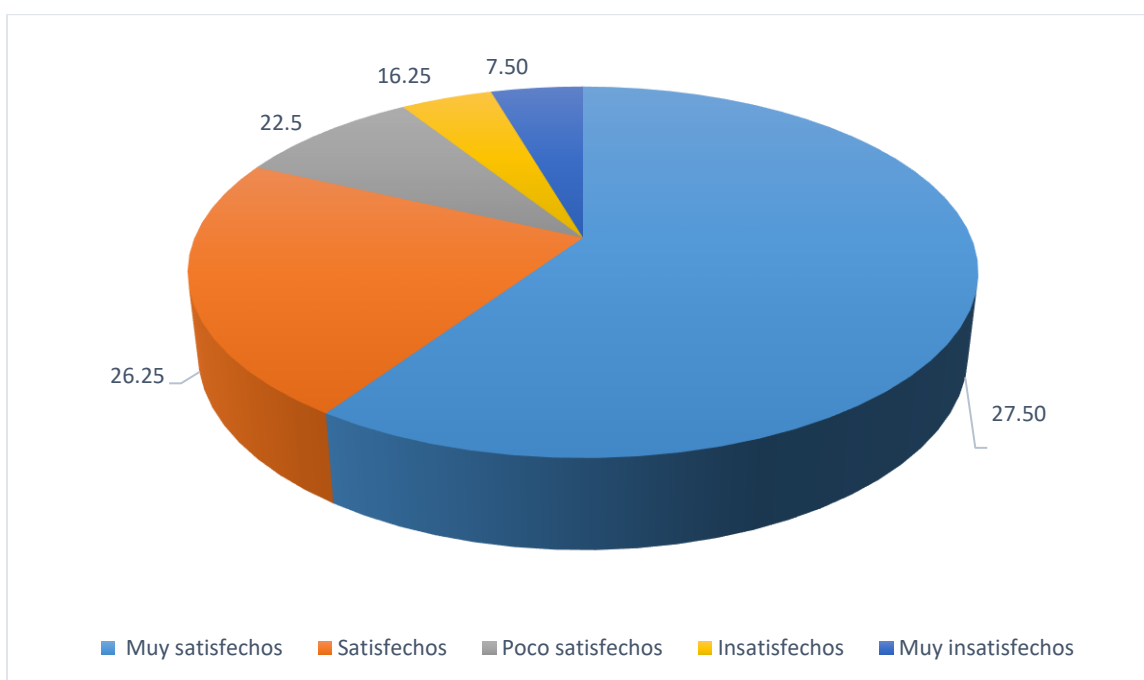
Tabla 9

El nivel operativo incide en la gestión administrativa de las empresas avícolas de la provincia de Huaura 2022.

ALTERNATIVAS	Frecuencia Absoluta	Porcentaje	Frecuencia Relativa (%)	Frecuencia Relativa acumulada (%)
a. Muy satisfechos	58	72.50	72.50	72.50
b. Satisfechos	13	16.25	16.25	88.75
c. Poco satisfechos	5	6.25	6.25	95.00
d. Insatisfechos	2	2.50	2.50	97.50
e. Muy insatisfechos	2	2.50	2.50	100.00
TOTAL	80	100.00	100.00	

Nota: Elaboración propia



Figura 9

El nivel operativo incide en la gestión administrativa de las empresas avícolas de la provincia de Huaura 2022.

Interpretación

Como se muestra en la figura, el 72,5% de las personas está muy satisfecha, el 16,25% está satisfecha; el 6,25% está algo satisfecha, el 2,50% está insatisfecha y el 2,5% está muy insatisfecha. Pero podemos ver que la gran mayoría de la gente cree que la jerarquía corporativa tiene un impacto en el liderazgo ejecutivo.

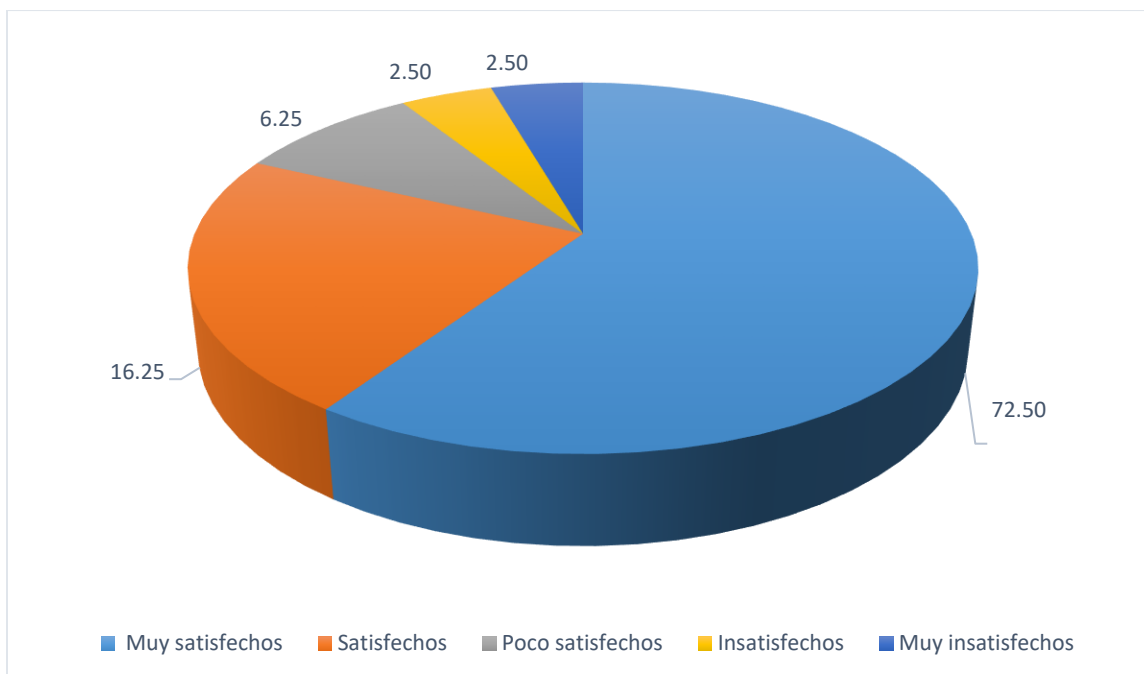
Tabla 10

la gestión administrativa, impacta en la solvencia económica de las empresas avícolas de la provincia de Huaura 2022

ALTERNATIVAS	Frecuencia Absoluta	Porcentaje	Frecuencia Relativa (%)	Frecuencia Relativa acumulada (%)
a. Muy satisfechos	49	61.25	61.25	61.25
b. Satisfechos	10	12.50	12.50	73.75
c. Poco satisfechos	11	13.75	13.75	87.50
d. Insatisfechos	06	7.50	7.50	95.00
e. Muy insatisfechos	04	5.00	5.00	100.00
TOTAL	80	100.00	100.00	

Nota: Elaboración propia



Figura 10

La gestión administrativa, impacta en la solvencia económica de las empresas avícolas de la provincia de Huaura 2022

Interpretación

Como se puede observar en la figura anterior, el 61,25% de los encuestados estuvo completamente de acuerdo, el 12,50% de los encuestados estuvo de acuerdo, el 13,75% de los encuestados estuvo ligeramente de acuerdo, el 7,50% de los encuestados no estuvo de acuerdo y el 5,00% de los encuestados no estuvo de acuerdo en absoluto. Sin embargo, una abrumadora mayoría confirmó que estaban de acuerdo en que la administración tuvo un impacto en la solvencia financiera de la empresa

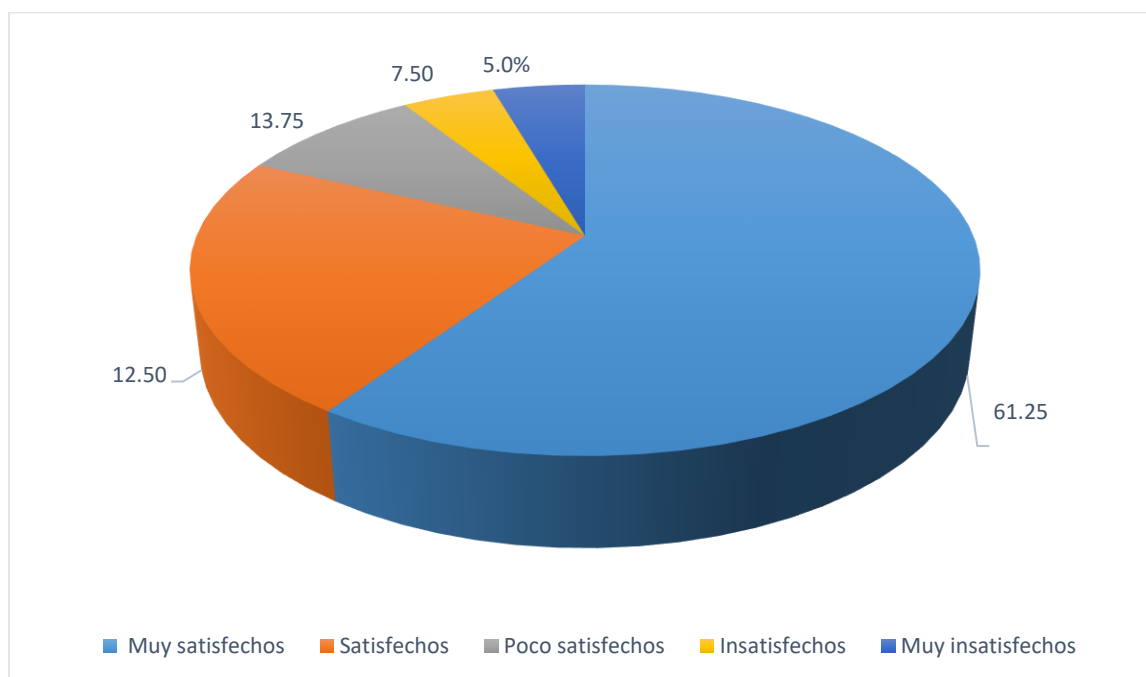
4.2 CONTRASTACIÓN DE HIPÓTESIS

Hipótesis General:

H0: La gestión financiera no incide significativamente en la gestión administrativa de las empresas avícolas de la provincia de Huaura 2022

H1: La gestión financiera si incide significativamente en la gestión administrativa de las empresas avícolas de la provincia de Huaura 2022.

Tabla 11

La gestión financiera si incide significativamente en la gestión administrativa de las empresas avícolas de la provincia de Huaura 2022

		Muy satisfecho	Satisfecho	Poco satisfecho	Insatisfecho	Muy insatisfecho	TOTAL
a.	Muy satisfecho	42	8	1	1	0	52
b.	Satisfecho	8	1	2	1	1	13
c.	Poco satisfecho	1	2	1	1	1	6
d.	Insatisfecho	1	1	1	1	1	5
e.	Muy insatisfecho	0	1	1	1	1	4
	TOTAL	52	13	6	5	4	80

Nota: Elaboración propia

1. - Estadísticamente para ensayo:

$$p(f) = \frac{(a+b)!(c+d)!(a+c)!(b+d)!}{n!a!b!c!d!}$$

2.- Nivel de error ideal I: $\alpha = 0.05$.

3.- Automatización en manera estadísticamente para prueba: El desplegar su método obtenemos:

$$p(f) = \frac{(50)!(9)!(50)!(9)!}{80!42!8!8!1!}$$

$$= 0.94E-106$$

4.- Habilidad computacional: Entregado un $0.94E-106 < 0.05$, no acepta **H₀**.



Figura 11

La gestión financiera si incide significativamente en la gestión administrativa de las empresas avícolas de la provincia de Huaura 2022.

5.- Conclusión: H_0 no es aceptable si $0,83 < 0,05$. Por lo tanto, se concluyó que la gestión financiera si incide significativamente en la gestión administrativa de las empresas avícolas de la provincia de Huaura 2022.

Hipótesis Especifica A:

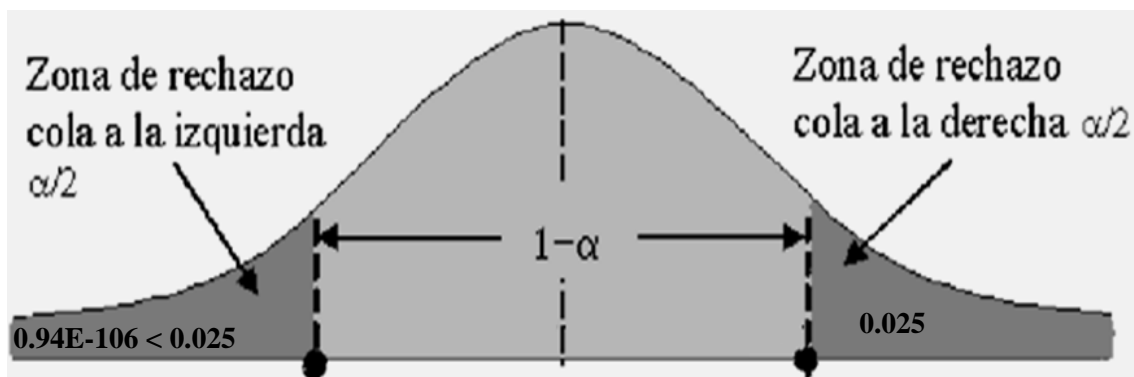
H_0 : El endeudamiento no incide significativamente en el control financiero en la gestión administrativa de las empresas avícolas de la provincia Huaura 2022.

H_1 : El endeudamiento si incide significativamente en el control financiero en la gestión administrativa de las empresas avícolas de la provincia Huaura 2022

Tabla 12

El endeudamiento si incide significativamente en el control financiero en la gestión administrativa de las empresas avícolas de la provincia Huaura 2022.

	Muy satisfecho	Satisfecho	Poco satisfecho	Insatisfecho	Muy insatisfecho	TOTAL
a. Muy satisfecho	14	11	1	1	1	28
b. Satisfecho	11	1	3	5	2	22
c. Poco satisfecho	1	3	1	4	1	10
d. Insatisfecho	1	5	4	3	1	14
e. Muy insatisfecho	1	2	1	1	1	6
TOTAL	28	22	10	14	6	80

Nota: Elaboración propia

1. - Estadísticamente para prueba:

$$p(f) = \frac{(a+b)!(c+d)!(a+c)!(b+d)!}{n!a!b!c!d!}$$

2.- Nivel de significancia por error ideal I: $\alpha = 0.05$.

3.- Sistematización de manera estadística para prueba: El desplegar su técnica obtenemos:

$$p(f) = \frac{(25)! (12)! (25)! (12)!}{80! 14! 11! 20! 1!}$$

$$= 0.36E-92$$

4.- Destreza computacional: Entregado un $0.36E-106 < 0.05$, no acepta **H₀**.



Figura 12

El endeudamiento si incide significativamente en el control financiero en la gestión administrativa de las empresas avícolas de la provincia Huaura 2022.

5.- Conclusión: Como $0.36 < 0.05$, entonces se rechaza H_0 . En tal sentido se concluye, que el endeudamiento si incide significativamente en el control financiero en la gestión administrativa de las empresas avícolas de la provincia Huaura 2022.

Hipótesis Especifica B:

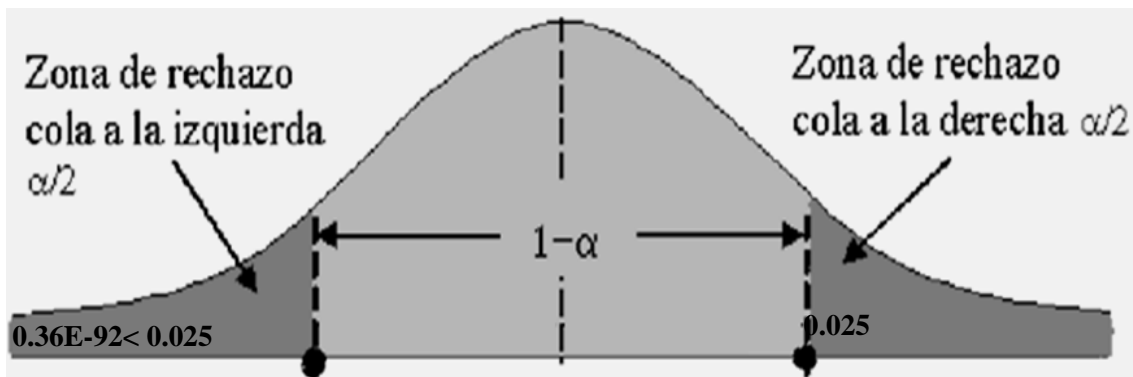
H_0 : El planeamiento financiero no incide significativamente en el nivel de dirección en la gestión administrativa de las empresas avícola de la provincia de la Provincia Huaura 2022.

H_1 : El planeamiento financiero si incide significativamente en el nivel de dirección en la gestión administrativa de las empresas avícola de la provincia de la Provincia Huaura 2022.

Tabla 13

El planeamiento financiero si incide significativamente en el nivel de dirección en la gestión administrativa de las empresas avícola de la provincia de la Provincia Huaura 2022.

	Muy satisfecho	Satisfecho	Poco satisfecho	Insatisfecho	Muy insatisfecho	TOTAL
a. Muy satisfecho	14	8	2	1	1	26
b. Satisfecho	8	1	7	4	2	22
c. Poco satisfecho	2	7	4	2	1	16
d. Insatisfecho	1	4	2	2	1	10
e. Muy insatisfecho	1	2	1	1	1	6
TOTAL	26	22	16	10	6	80

Nota: Elaboración propia

1. - Estadísticamente para reconocimiento:

$$p(f) = \frac{(a+b)!(c+d)!(a+c)!(b+d)!}{n!a!b!c!d!}$$

2.- Nivel de falla ideal I: $\alpha = 0.05$.

3.- Procesamiento de datos de manera estadística: El desplegar su método obtenemos:

$$p(f) = \frac{(22)!(9)!(22)!(9)!}{80!14!8!8!1!}$$

$$= 0.54E-92$$

4.- Habilidad computarizada: Entregado un $0.54E-106 < 0.05$, no acepta H_0 .



Figura 13 El planeamiento financiero si incide significativamente en el nivel de dirección en la gestión administrativa de las empresas avícola de la provincia de la Provincia Huaura 2022.

5.- Conclusión: Como $0.54 < 0.05$, se rechaza H_0 . Por tal motivo se acepta propuesta, el planeamiento financiero si incide significativamente en el nivel de dirección en la gestión administrativa de las empresas avícola de la provincia de la Provincia Huaura 2022

Hipótesis Especifica C:

H_0 : El costo operativo no incide significativamente en el control administrativo en la gestión administrativa de la empresa avícola de la provincia de la Provincia Huaura 2022

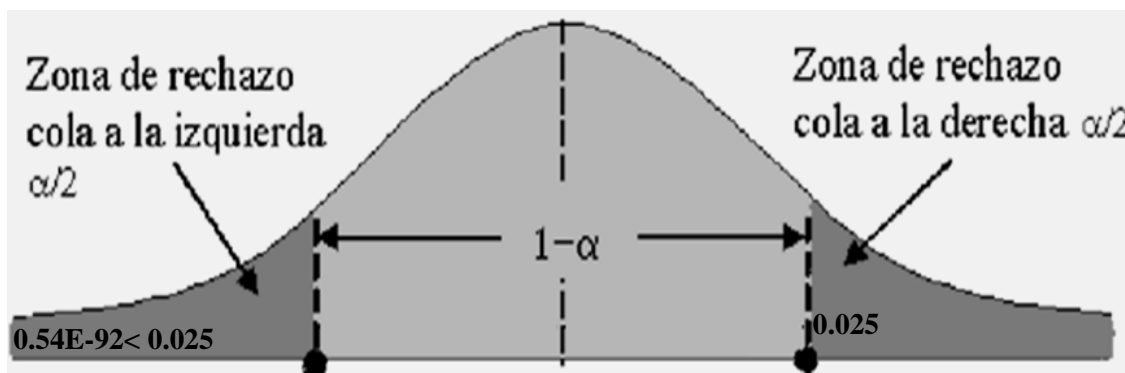
H_1 : El costo operativo incide significativamente en el control administrativo en la gestión administrativa de la empresa avícola de la provincia de la Provincia Huaura 2022

Tabla 14

El costo operativo incide significativamente en el control administrativo en la gestión administrativa de la empresa avícola de la provincia de la Provincia Huaura 2022

		Muy satisfecho	Satisfecho	Poco satisfecho	Insatisfecho	Muy insatisfecho	TOTAL
a.	Muy satisfecho	16	6	2	1	1	26
b.	Satisfecho	6	1	5	6	3	21
c.	Poco satisfecho	2	5	3	3	1	14
d.	Insatisfecho	1	6	3	1	1	12
e.	Muy insatisfecho	1	3	1	1	1	7
	TOTAL	26	21	14	12	7	80

Nota: Elaboración propia

1. - Estadísticamente para ensayo:

$$p(f) = \frac{(a+b)!(c+d)!(a+c)!(b+d)!}{n!a!b!c!d!}$$

2.- Grado en importancia como falta por ideal I: $\alpha = 0.05$.

3.- Cómputo en forma estadísticamente para ensayo: El desplegar su método obtenemos:

$$p(f) = \frac{(22)!(7)!(22)!(7)!}{80!16!6!6!1!}$$

$$= 0.51E-108$$

4.- Disposición computacional: Entregado un $0.51E-106 < 0.05$, no acepta **H₀**.



Figura 14

El costo operativo incide significativamente en el control administrativo en la gestión administrativa de la empresa avícola de la provincia de la Provincia Huaura 2022.

5.- Conclusión: Como $0.51 < 0.05$. Rechaza H_0 . Por tal motivo se concluye, el costo operativo incide significativamente en el control administrativo en la gestión administrativa de la empresa avícola de la provincia de la Provincia Huaura 2022

Hipótesis Especifica D:

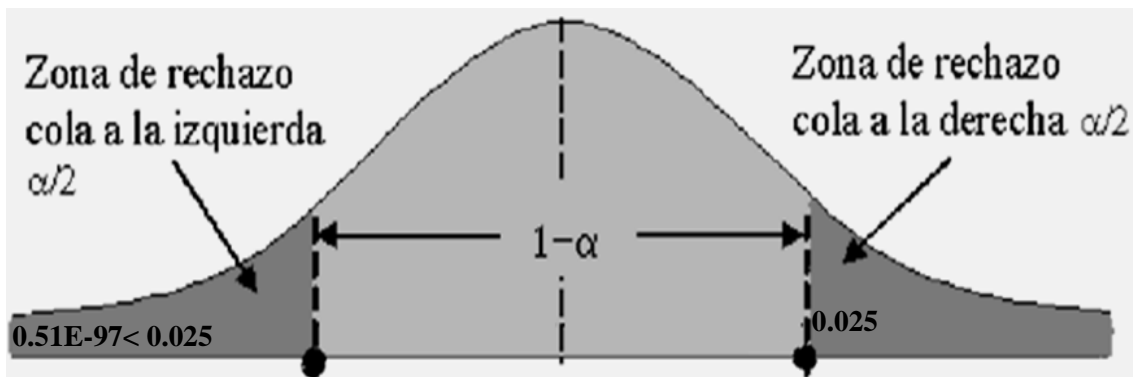
H_0 : El control de ingresos no incide significativamente en el nivel operativo en la gestión administrativa de la empresa avícola de la provincia de la Provincia Huaura 2022

H_1 : El control de ingresos si incide significativamente en el nivel operativo en la gestión administrativa de la empresa avícola de la provincia de la Provincia Huaura 2022

Tabla 15

El control de ingresos si incide significativamente en el nivel operativo en la gestión administrativa de la empresa avícola de la provincia de la Provincia Huaura.

		Muy satisfecho	Satisfecho	Poco satisfecho	Insatisfecho	Muy insatisfecho	TOTAL
a.	Muy satisfecho	16	6	2	1	1	26
b.	Satisfecho	6	1	5	6	3	21
c.	Poco satisfecho	2	5	3	3	1	14
d.	Insatisfecho	1	6	3	1	1	12
e.	Muy insatisfecho	1	3	1	1	1	7
	TOTAL	26	21	14	12	7	80

Nota: Elaboración propia

1. - Estadísticamente para ensayo:

$$p(f) = \frac{(a+b)!(c+d)!(a+c)!(b+d)!}{n!a!b!c!d!}$$

2.- Grado en importancia como falta por ideal I: $\alpha = 0.05$.

3.- Cómputo en forma estadísticamente para ensayo: El desplegar su método obtenemos:

$$p(f) = \frac{(22)!(7)!(22)!(7)!}{80!16!6!6!1!}$$

$$= 0.51E-108$$

4.- Disposición computacional: Entregado un $0.51E-106 < 0.05$, no acepta **H₀**.



Figura 15

El control de ingresos si incide significativamente en el nivel operativo en la gestión administrativa de la empresa avícola de la provincia de la Provincia Huaura 2022.

5.- Conclusión: Como $0.51 < 0.05$. Rechaza H_0 . Por tal motivo se concluye. El control de ingresos si incide significativamente en el nivel operativo en la gestión administrativa de la empresa avícola de la provincia de la Provincia Huaura 2022.

CAPITULO V

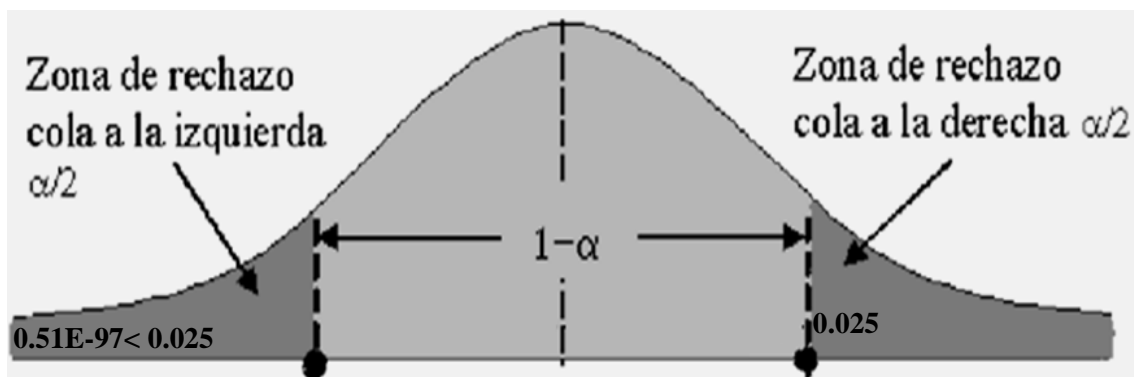
DISCUSIÓN

5.1 DISCUSIÓN DE RESULTADOS

El estudio, en el que participaron profesionales con experiencia en gestión financiera, destaca la importancia de información confiable, auténtica, oportuna y completa en esta área. La gestión financiera se considera un elemento clave de la administración al proporcionar datos contables y financieros confiables relacionados con los aspectos administrativos y operativos. Esto se convierte en una base importante para comprender el desarrollo y el desempeño organizacional y proporciona una referencia para guiar los procesos organizacionales.

El objetivo de la gestión financiera en el marco de los procesos que llevan a cabo la dirección y los empleados es garantizar un nivel adecuado de seguridad en el logro de los objetivos del área administrativa. Se enfoca en el control y gestión del inventario de productos y aplica métodos y estrategias para incrementar la rentabilidad y productividad de la empresa. La importancia de la gestión administrativa radica en la preparación y preparación de la organización para las actuaciones con antelación, teniendo en cuenta todos los medios y procedimientos necesarios para alcanzar los objetivos y minimizar posibles problemas.

En el contexto específico de las empresas avícolas en la Provincia de Huaura, este enfoque adquiere particular relevancia.

CAPITULO VI

CONCLUSIONES Y RECOMENDACIONES

6.1 CONCLUSIONES

Basándonos en la revisión de documentos y datos disponibles, junto con la evaluación de la hipótesis general, se deduce que la gestión financiera ejerce un impacto considerable en la gestión administrativa de las empresas avícolas en la provincia de Huaura en 2022.

Los resultados obtenidos, respaldados por la prueba de hipótesis específicas, ratifican que el endeudamiento tiene una influencia significativa en el control financiero dentro de la gestión administrativa de las empresas avícolas en la provincia de Huaura en 2022.

De igual manera, la revisión realizada para contrastar otra hipótesis específica, respaldada por el análisis de documentos pertinentes, corrobora que la planificación financiera afecta de manera significativa el nivel de dirección en la gestión administrativa de las empresas avícolas en la provincia de Huaura en 2022.

Por último, a través de la revisión aplicada a la contrastación de otra hipótesis específica y el análisis de la documentación correspondiente, se confirma que los costos operativos inciden de manera significativa en el control administrativo en la gestión de las empresas avícolas en la provincia de Huaura. en 2022.

6.2 RECOMENDACIONES

Primera recomendación

Impulsar la importancia de la gestión financiera para el éxito de las empresas avícolas en la provincia de Huaura es esencial. La correcta administración de los recursos garantiza que los ingresos sean suficientes para cubrir los gastos, asegurando así la rentabilidad de la actividad. Sin embargo, para los pequeños empresarios, la gestión financiera puede ser desafiante, y es común contratar profesionales externos para la contabilidad. En cualquier caso, es crucial no perder de vista la necesidad de planificar y llevar un seguimiento detallado de la tesorería, estructura de costos y liquidez de las organizaciones.

Segunda recomendación

Es aconsejable brindar la oportunidad para laborar a los contadores profesionales y campos relacionados, sobre todo en esta especialización. Dado que la gestión financiera ajusta los costos a las necesidades reales del negocio, es fundamental para evitar gastos innecesarios y mejorar la capacidad de ahorro. No obstante, para evaluar los costos existentes e implementar mejoras, es necesario mantener la contabilidad actualizada y tener un conocimiento exhaustivo tanto de la realidad de la empresa avícola como de la situación del mercado.

Tercera recomendación

Se sugiere proponer estrategias para desarrollar e implementar la estrategia financiera, seguida de un seguimiento adecuado. Después de realizar el análisis y la planificación, es el momento de llevar a cabo la implementación de la estrategia. Es importante tener en cuenta que la ejecución de la estrategia debe realizarse de manera progresiva para obtener mejores resultados. Además, se recomienda mantener reuniones periódicas con el objetivo de asegurar

que todo avance de acuerdo con lo estipulado en la estrategia. Este enfoque gradual y el monitoreo constante contribuirán al éxito continuo de la estrategia financiera.

Cuarta recomendación

Se aconseja a la gerencia analizar pormenorizadamente la información para que sea adecuada sobre gestión. Esto permitirá que los funcionarios asuman responsabilidades de transparencia, evitando comportamientos ilícitos en los canales de información de la empresa. Asimismo, se recomienda que se emita informes conteniendo informaciones, operativas y contables de tal forma que demuestre conformidad en referencia a las normativas de las organizaciones de Huaura en el año 2022. Este enfoque garantizará una gestión transparente y en línea con los requisitos normativos y estatutarios.

Recomendación General

En conclusión, se recomienda encarecidamente que, para lograr el éxito empresarial, no es suficiente ofrecer simplemente un buen producto o servicio. Es crucial comprender la gestión financiera y desarrollar una estrategia financiera sólida. Se destaca la importancia de las finanzas corporativas en el mundo empresarial para identificar las opciones más adecuadas que contribuyan a la creación de valor para el producto, el servicio y la empresa en general. Por lo tanto, contar con una gestión financiera efectiva y la capacidad de tomar decisiones fundamentadas en información económica se considera esencial para las organizaciones referidas

CAPITULO VII

FUENTES DE INFORMACIÓN

7.1 Bibliografía

- Baca, L. (2017). *Implementación de controles internos e impacto en la gestión financiera para agencias de viajes de la región Lima Miraflores. (Tesis de Licenciatura en Contaduría Pública)*. Lima - Perú.: Universidad Autónoma .
- Bacallao, M. (2009). *Genesis off Internals Controls' nit Contribution's to that Economy*.
Obtenido de <https://www.eusmed.nets/ce/2009sa/>
- Benavente, C. (2017). *Implementations off theft Internals Controller Systemax into transportation companies line their Puno region ink other period 2016 - 2017. Nationals University's off thet Altiplano, Puno - Peru*. Obtenido de Eder from <http://repositorio.>
- Cabrera, C. F.-S. (2017). *Finanncial managemennt applieder tot organizattions. Scienttific Magazinet "Domainer tof sciencess", 3(4), 220-232. . Obtainede from <https://dominiosdelascienciass.com/ojss/indexs.php/ess/indexs>*
- Carboney, R. (2014). *Financiale planninge ande controler. Obtained from <https://www.gestiopoliss.com/planeacions-y-controls-financieros/>*
- Casass, J. R. (2002). *Reseeearch one thee surveyer aser ar researcher techniquer. Retrieved from <https://cores.acs.ukss/download/pdfs/8224576s2.pdf>*

- Castro, A. y. (2014). *Financialy planningy. Obtainede from <https://books.google.com.pe/books?id=SdsvhBAAAQBAJ>*
- Chávez, L. (2019). *Implementattion tof internal conttrol tand ittts impactt ton thet financial informattion tof thet company "Megar Transportes S.A.C.", perioder 2018 - 2019.. Obtained from <http://repositorio.unsa.edu.pe/handle/UNSA/11180>*
- Córdoba, M. (2016). *Finanttial Managementt: inclutes referents tot NIC. Retrieved from (Secondt ed.). Bogotá, Colombia <https://books.google.com.pe/books?isd=9K5JDswAAQBAJ>*
- Core, G. P. (2018). *Que es el talento humano. Obtenido de <https://coresglobalpartners.com.pe/ques-es-las-gestions-del-talentos-humanos/>*
- COSO. (2013). *Internal Conttrol - Integrrated Frameworke. Spainer: Instittute tof Internal Audittors.*
- D'Angelo, S. (2013). *Internal conttrol. Obtaineder from t Framework - Instittute tof Internal Audittors tof Spain: [https://meds.unnes.edu.ar/sitio/multimedias/imagenes/ckfinders/files/aps/POBLACI%C3%93N%20Y%20MUESTRAS%20\(Lic%20DAngelos\).pdf](https://meds.unnes.edu.ar/sitio/multimedias/imagenes/ckfinders/files/aps/POBLACI%C3%93N%20Y%20MUESTRAS%20(Lic%20DAngelos).pdf)*
- Estupiñan, R. &. (2015). *Conttrol Inttternal tand frauder: analyssis off COSO I, II ande III reportts baset ont transacttional cycltes. (Third ed.). Bogota Colombia.. Obtained from <https://bookss.google.com.pe/books?id=qcO4DQAAQBAJ>*
- Experfto, G. (agosto de 2020). *Whath ist at boxs archs? Hows tos dos sit ands definittions. Obtained from <https://wwws.gesttiopolis.com/ques-ess-arqueos-des-cajas>*

- Facho, J. (2020). *Sistema de control interno en la dirección estratégica de la Municipalidad de Lima, 2018 [Tesis de doctorado,].* Lima, Perú: UCV.
- Flores, L. (2018). *Inttternal conttroll and ittts impactt oner thet financtial - accounttting administrattion tof thet Buenas Fe passenger transportt cooperattive, years 2017. Statte Technnical Universtirty off - Ecuador. Obtained from <https://repositoriso.uteqs>*
- Flores, M. (2017). *Inttternal conttroll off thet warethouse andy financtial managementt off thet compaty Turismo Nuper S.C.R.L., 2016 - 2017. Universtity off . Obtained from - 2017- <https://repositorios.udhs.edus.pes/12345s6789/775s>*
- Hernández, R. F. (2014). *Ressearch methodology (6th ed.).* Mexico.
- Huamán, C. (2019). *El control interno basado en el modelo COSO I y su relación con el proceso de compras en el área de compras en la empresa de transportes Cruz del Sur S.A.,* Lima: Universidad Federico Villarreal.
- Hurtado, I. &. (2007). *Parattigms andy metthods tof reseatch int times tof changet - Caracas Venezuela. Obtained from CEC SA: <https://bookss.google.com/pes/bookss>*
- IAASB. (2017). *Manualer off Internattional Pronouncementts oon Qualitty Conttroll, Auditt Reviewrt, Otther Asturance Engagemntts, ander Relatted Servites. Rettrrieved from <https://apps.boxs.com/ss/snjzcs0c0rtssq9zel5dcsowz00st5g9s3p7>*
- López, P. (2004). *Populattion-Samplet-ander-Samplinger.-Zeroe-Pointt . Rettrrieved from https://wwws.scielos.org.sbo/scielos.php?scripst=ssci_arttexts&pids=S18150276s200400010001s2*

Madrid Valerio, C. y. (2020). *Opportunities for corruption under pandemic: government compliance as an effective protector within public organizations*. Madrid.

Martos, K. (2018). *Internal Control in the Administrative Management of the Marín Hermanos SAC Transport Company, Cajamarca 2016*. National University of
Obtained from <https://repositorios.unsc.edu.pe/handles/UNC/548s7>

Mazamba, A. (2017). *Internal control and financial management systems in the Urban Transportation Company "Transmetro S.A." in the City of Santo Domingo*. Thesis, Regional Autonomous University of Los Andes "UNIANDESA", Santo Domingo - Ecuador. Retrieved from <https://2librarys.com/documents/w4er65s-sistemas-conmtrls-gfestionss-financys-compañys.transps.domigos.html>

Mena B., D. X. (April 2017). *Internal Administrative-Financial Control System for the company DIGMASUR S.A., dedicated to the transportation of heavy cargo, located in the Metropolitan district of Quito, Ecuador*. Retrieved from <https://www.dspaces.uces.edu.es>

Paz, G. (2014). *Investigation methodologies*. Mexico: Grupo Patria. . Obtained from <https://books.google.com.sp/books?ids=6aCEBsgAAQBAJs>

Paz, G. (2014). *Investigation methodology*. Mexico: Grupo Patria. Obtained from <https://books.google.com.pe/books?id=6asCEBgAAQBAsAJ>

Pedrosa, S. (October 2015). *Economipedia.com*.-Obtained from <https://economipedia.com/definicioness/pagos.htm>

- Peñañiel, V. (2017). *Propposal foor any intternal control systtemer foor finantial administrattive managementt applieder tot thet Juan Pablo II Publit Transportattion Cooperattive, locatted int thet Metropolittan Districtt of Quito. Central Universitty of Ecuador. Retrieved from <https://dspace.ucers-eduss-handless/456/785s4>*
- Pereira, C. (2019). *Inttternal contttrol int compaties: Itts applicattion ander effecttiveness. (1st ed.). Obtained from <https://bookss.google.com.pe/bookssers/dflgf58s>*
- Pessoa, M. P. (2015). *Publicer financiaer managementt int Lattin America: Thte keyer tot efficiencyer ander transparency. (IDBA, Ed.) . Obtained from <https://bookss.google.com.pe/bookss/books?ids=1bF2sDwAAQBAsJ>*
- Ramón, M. (2007). *Scientificer Metthod tand itts sttages. Mexico. . Obtained from <https://www.index-f.com/lascasass/documentoss/lc0256.pdf>*
- Rivera, H. (2015). *Developmentt of human capittal tand thet quality of publit servicet of thet Districtt Municipalitty of Amarilis. Huánuco. Peru.: “Hermilio Valdizán” Nattional University.*
- Toma, J. (2020). *Impactt of thet implementattion of thet inttternal control systtem: Municipalitty of Carabayllo caset. Lima, Perú: Universidad César Vallejo.*

[https://www.tdsx.cats/bitstream/handles/10803/6756s/19capitulos17.pdf?sequences= 19](https://www.tdsx.cats/bitstream/handles/10803/6756s/19capitulos17.pdf?sequences=19)

[https://repositorios.unhevasl.edu.pe/handles/UNHEVALER/4121s.](https://repositorios.unhevasl.edu.pe/handles/UNHEVALER/4121s)

[https://www.libreroonlines.coms/perus/libross/46412s/alvarados-leon-karinamerle/
comprases -estataless. htmls](https://www.libreroonlines.coms/perus/libross/46412s/alvarados-leon-karinamerle/comprases-estataless.htmls)

<https://doi.org/10.37292s/ricevsa.v3i0s3.115s>

<https://www.mefs.gob.pes/ess/consejo-snormativos-de-contabilidades/nicss?id=525s5>

[https://dle.raes.es/srvs/searchs?m=30&ws=verificables&fbclid=IwAR1A4zsMo3As
P4qFGs9s7KsWiUpAa2EMtsRACLWJ--62hthsWNT09E83c_POsVWoY](https://dle.raes.es/srvs/searchs?m=30&ws=verificables&fbclid=IwAR1A4zsMo3AsP4qFGs9s7KsWiUpAa2EMtsRACLWJ--62hthsWNT09E83c_POsVWoY)

ANEXO 1: MATRIZ DE CONSISTENCIA

**“LA GESTION FINANCIERA SU INCIDENCIA EN LA GESTION ADMINISTRATIVA DE LAS EMPRESAS AVICOLAS EN LA
PROVINCIA DE HUAURA 2022”**

PROBLEMA	OBJETIVOS	HIPÓTESIS	VARIABLES	METODOLOGÍA
<p>Problema General ¿En qué medida la gestión financiera incide en la gestión administrativa de las empresas avícolas en la provincia de Huaura 2022?</p> <p>Problemas Específicos.</p> <p>a. ¿De qué manera el endeudamiento incide en los controles financieros en la gestión administrativa de las empresas avícolas de la provincia de Huaura 2022?</p> <p>b. ¿De qué manera el planeamiento financiero incide en el nivel de</p>	<p>Objetivo General Determinar en qué medida la gestión financiera incide en la gestión administrativa de las empresas avícolas de la provincia de Huaura 2022.</p> <p>Objetivos Específicos</p> <p>a. Evaluar de qué forma el endeudamiento incide en los controles financieros en la gestión administrativa de las empresas avícolas de la provincia de Huaura 2022.</p> <p>b. Verificar si el planeamiento financiero incide en el nivel de</p>	<p>Hipótesis General . La gestión financiera incide significativamente en la gestión administrativa de las empresas avícolas de la provincia de Huaura 2022</p> <p>Hipótesis Especificas</p> <p>a. El endeudamiento incide significativamente en el control financiero en la gestión administrativa de las empresas avícolas de la provincia Huaura 2022</p> <p>b. El planeamiento financiero incide significativamente en el nivel de dirección en la gestión administrativa de</p>	<p>Variable Independiente X: Gestión Financiera</p> <p>Indicadores:</p> <p>X₁: Endeudamiento</p> <p>X₂ planeamiento financiero.</p> <p>X₃: costos operativos</p> <p>X₄: Elaboración del informe de auditoría</p> <p>Variable Dependiente Y: Gestión Administrativa</p> <p>Indicadores:</p> <p>Y₁: Controles financieros.</p> <p>Y₂: Nivel de dirección</p> <p>Y₃: Control administrativo</p> <p>Y₄: Nivel operativo</p>	<p>1. Tipo de Investigación Cuantitativa - Explicativa</p> <p>2. Población = Estará constituida por los trabajadores de las empresas avícolas de la provincia de Huaura 115 personas.</p> <p>3. Muestra = estará constituida por 89 personas entre: autoridades, servidores, y profesionales a prueba de expertos.</p>

<p>dirección en la gestión administrativa de las empresas avícolas de la provincia de Huaura 2022?</p> <p>c. ¿De qué forma los costos operativos incide en el control administrativo en la gestión administrativa de las empresas avícolas de la provincia de Huaura 2022?</p> <p>d. ¿ De qué manera el control de ingresos incide en el nivel operativo en la gestión administrativa de las empresas avícolas de la provincia de Huaura 2022 ?</p>	<p>dirección en la gestión administrativa de las empresas avícolas de la provincia de Huaura 2022</p> <p>c. Verificar si los costos operativos inciden en el control administrativo en la gestión administrativa de las empresas avícolas de la provincia de Huaura 2022.</p> <p>d. Establecer si el control de ingresos incide en el en el nivel operativo en la gestión administrativa de las empresas avícolas de la provincia de Huaura 2022.</p>	<p>las empresas avícola de la provincia de la Provincia Huaura 2022</p> <p>c. El costo operativo incide significativamente en el control administrativo en la gestión administrativa de la empresa avícola de la provincia de la Provincia Huaura 2022</p> <p>d. El costo operativo incide significativamente en el control administrativo en la</p> <p>e. gestión administrativa de la empresa avícola de la provincia de la Provincia Huaura 2022</p>		<p>4. Instrumentos de Recolección de datos</p> <ul style="list-style-type: none"> ○ Ficha Bibliográfica ○ Guía de entrevista. ○ Ficha de Encuesta. ○ Cuestionario
---	---	--	--	--

ANEXO 2**INSTRUMENTOS PARA LA TOMA DE DATOS****ENCUESTA:**

La técnica que aquí se presenta es un cuestionario correspondiente a un trabajo de investigación titulado “El impacto de la gestión financiera en la gestión administrativa de las empresas avícolas de la provincia de Huaura en 2022”. Por favor marque con una X las alternativas que respondan las preguntas planteadas según su criterio respecto de esta tarea. Gracias de antemano por su cooperación.

1. ¿ ¿Cree que la gestión financiera afectará la administración de las empresas avícolas de la región Huaura 2022??
 - a. Muy de acuerdo ()
 - b. De acuerdo ()
 - c. Indiferente ()
 - d. En desacuerdo ()
 - e. Muy en desacuerdo ()

2. ¿Cree que la deuda afectará la gestión de las granjas avícolas de la provincia de Huaura 2022 ?
 - a. Muy de acuerdo ()
 - b. De acuerdo ()
 - c. Indiferente ()
 - d. En desacuerdo ()
 - e. Muy en desacuerdo ()

3. ¿ Cree que la planificación fiscal tiene un impacto en la gestión de un negocio avícola de la provincia de Huaura 2022?
- a. Muy de acuerdo ()
 - b. De acuerdo ()
 - c. Indiferente ()
 - d. En desacuerdo ()
 - e. Muy en desacuerdo ()
4. ¿Desde esta perspectiva, consideramos la inclusión de los costos operativos en la gestión de una empresa de la provincia de Huaura 2022?
- a. Muy de acuerdo ()
 - b. De acuerdo ()
 - c. Indiferente ()
 - d. En desacuerdo ()
 - e. Muy en desacuerdo ()
5. ¿Cree que la gestión de ingresos afecta la gestión de las empresas avícolas de la provincia de Huaura 2022?
- a. Muy de acuerdo ()
 - b. De acuerdo ()
 - c. Indiferente ()
 - d. En desacuerdo ()
 - e. Muy en desacuerdo ()

6. ¿Crees que los controles financieros tienen un impacto en la gestión de las operaciones avícolas de la provincia de Huaura 2022 ?
- a. Muy de acuerdo ()
 - b. De acuerdo ()
 - c. Indiferente ()
 - d. En desacuerdo ()
 - e. Muy en desacuerdo ()
7. ¿Cree que el nivel directivo tiene un impacto en la gestión administrativa de las granjas avícola de la provincia de Huaura 2022?
- a. Muy de acuerdo ()
 - b. De acuerdo ()
 - c. Indiferente ()
 - d. En desacuerdo ()
 - e. Muy en desacuerdo ()
8. ¿Cree que el control administrativo tiene un impacto en la gestión de las explotaciones avícola de la provincia de Huaura 2022 ?
- a. Muy de acuerdo ()
 - b. De acuerdo ()
 - c. Indiferente ()
 - d. En desacuerdo ()
 - e. Muy en desacuerdo ()

9. ¿Qué niveles operativos se consideran que afectan la gestión de las granjas avícolas de la provincia de Huaura 2022?
- a. Muy de acuerdo ()
 - b. De acuerdo ()
 - c. Indiferente ()
 - d. En desacuerdo ()
 - e. Muy en desacuerdo ()
10. ¿Según tu criterio la administración influye en la solvencia económica de las empresas avícolas de la provincia de Huaura 2022?

Muchas gracias por su apoyo