



# **Universidad Nacional José Faustino Sánchez Carrión**

**Facultad de Ciencias Económicas, Contables y Financieras  
Escuela Profesional de Ciencias Contables y Financieras**

**Planeamiento tributario y su influencia en la competitividad de la Empresa  
Molinera Virgen Del Carmen SAC Provincia de Huaura**

**Tesis**

**Para optar Título Profesional de Contador Publico**

**Autora**

**Ashly Stefany Salvatierra Trinidad**

**Asesor**

**Mg. Cpcc. Raul Manuel Cano Curioso**

**Huacho – Perú**

**2023**



**Reconocimiento - No Comercial – Sin Derivadas - Sin restricciones adicionales**

<https://creativecommons.org/licenses/by-nc-nd/4.0/>

**Reconocimiento:** Debe otorgar el crédito correspondiente, proporcionar un enlace a la licencia e indicar si se realizaron cambios. Puede hacerlo de cualquier manera razonable, pero no de ninguna manera que sugiera que el licenciante lo respalda a usted o su uso. **No Comercial:** No puede utilizar el material con fines comerciales. **Sin Derivadas:** Si remezcla, transforma o construye sobre el material, no puede distribuir el material modificado. **Sin restricciones adicionales:** No puede aplicar términos legales o medidas tecnológicas que restrinjan legalmente a otros de hacer cualquier cosa que permita la licencia.



# UNIVERSIDAD NACIONAL JOSÉ FAUSTINO SÁNCHEZ CARRIÓN

## LICENCIADA

(Resolución de Consejo Directivo N° 012-2020-SUNEDU/CD de fecha 27/01/2020)

*“Año de la unidad, la paz y el desarrollo”*

Facultad de Ciencias Económicas, Contables y Financieras.

Escuela Profesional de Ciencias Contables y Financieras

### INFORMACIÓN DE METADATOS

DATOS DEL AUTOR (ES):		
NOMBRES Y APELLIDOS	DNI	FECHA DE SUSTENTACIÓN
Salvatierra Trinidad, Ashly Stefany	72079767	10/07/2023
DATOS DEL ASESOR:		
NOMBRES Y APELLIDOS	DNI	CÓDIGO ORCID
Cano Curioso, Raúl Manuel	15585905	0000-0003-2658-4684
DATOS DE LOS MIEMBROS DE JURADOS – PREGRADO/POSGRADO-MAESTRÍA-DOCTORADO:		
NOMBRES Y APELLIDOS	DNI	CODIGO ORCID
Villanueva Rodriguez, Teodorico Angel	15611093	0000-0002-9933-6406
Huaranca Huachua, Fredy Javier	15609670	0000-0002-2777-3287
Lino Torero, Yessica Yulisa	15738338	0000-0003-4794-2647

INFORME DE ORIGINALIDAD

---



FUENTES PRIMARIAS

---

<b>1</b>	<b>repositorio.unjfsc.edu.pe</b> Fuente de Internet	<b>10%</b>
<b>2</b>	<b>Submitted to Universidad Nacional Jose Faustino Sanchez Carrion</b> Trabajo del estudiante	<b>1%</b>
<b>3</b>	<b>repositorio.ucv.edu.pe</b> Fuente de Internet	<b>1%</b>
<b>4</b>	<b>repositorio.usil.edu.pe</b> Fuente de Internet	<b>1%</b>
<b>5</b>	<b>hdl.handle.net</b> Fuente de Internet	<b>&lt;1%</b>
<b>6</b>	<b>repositorio.continental.edu.pe</b> Fuente de Internet	<b>&lt;1%</b>
<b>7</b>	<b>repositorio.usanpedro.edu.pe</b> Fuente de Internet	<b>&lt;1%</b>
<b>8</b>	<b>repositorio.uncp.edu.pe</b> Fuente de Internet	<b>&lt;1%</b>

---

**TESIS**

**PLANEAMIENTO TRIBUTARIO Y SU INFLUENCIA EN LA  
COMPETITIVIDAD DE LA EMPRESA MOLINERA VIRGEN DEL  
CARMEN SAC PROVINCIA DE HUAURA**

**JURADO EVALUADOR**

**Dr. CPCC. TEODORICO ANGEL VILLANUEVA RODRIGUEZ**

**PRESIDENTE**

**Dra. CPCC. YESSICA YULISSA LINO TORERO**

**SECRETARIO**

**Mg. CPCC. FREDY JAVIER HUACHUA HUARANCCA**

**VOCAL**

**DEDICATORIA:**

A mi familia, quienes fueron y son el pilar más importante en mi vida.

## **AGRADECIMIENTO:**

Este trabajo realizado en la Universidad Nacional José Faustino Sánchez Carrión, es el resultado de un esfuerzo en donde participaron distintas personas, ya sea dándome consejos, ánimo y guiándome para no perder la ruta.

Por ello en primer lugar, quiero expresar mi más grande y sincero agradecimiento al Mg. Raúl Manuel Cano Curioso, principal colaborador durante todo este proceso, quien, con su dirección, conocimiento, enseñanza y colaboración permitió el desarrollo de este trabajo.

De igual manera a mis profesores, en especial al Dr. Miguel Angel Suárez Almeida, que con la enseñanza de sus valiosos conocimientos hicieron que pueda crecer día a día como profesional.

Asimismo, a mis compañeros, gracias por las vivencias de cada día, por las risas, las anécdotas y por ir creciendo juntos.

A mis padres, quiénes sin su apoyo nada de esto hubiese sido posible, mi más grande respeto, amor y admiración a ustedes, que encontraron la manera correcta de guiarme.

A todos ustedes mi gratitud y respeto.

## ÍNDICE GENERAL

CARATULA	i
TITULO	ii
DEDICATORIA.	v
AGRADECIMIENTO	vi
INDICE GENERAL	vii
INDICE DE TABLAS	xi
INDICE DE FIGURAS	
RESUMEN	
ABSTRACT	xii
INTRODUCCION	xiii
CAPITULO I	1
PLANTEAMIENTO DEL PROBLEMA	1
1.1    Descripción de la realidad problemática	1
1.2    Formulación del problema	4
1.2.1    Problema general	4
1.2.2.    Problema específico	4
1.3.    Objetivos de la investigación	4
1.3.1    Objetivo general	4
1.3.2    Objetivos específicos	5
1.4.    Justificación de la investigación	5
1.5.    Delimitación del estudio	6
CAPITULO II	
MARCO TEORICO	
2.1.    Antecedentes de la investigación	7
2.2.    Investigaciones internacionales	7



2.3.	Investigaciones nacionales	9
2.3.1	Bases teóricas	10
2.3.2	Bases filosóficas	16
2.3.3	Definición de términos básicos	17
2.3.4	Hipótesis de investigación	19
2.4.	Hipótesis general	19
2.5.	Hipótesis específicas	19
2.6.	Operacionalización de variables	20
	<b>CAPITULO III</b>	
	<b>METODOLOGIA</b>	
3.1.	Diseño metodológico	23
3.2.	Población y muestra	25
3.2.1	Población	25
3.2.2	Muestra	26
3.3	Técnicas de recolección de datos	28
3.4	Técnicas para el procesamiento de la información	30
	<b>CAPITULO IV</b>	
	<b>RESULTADOS</b>	
4.1.	Análisis de resultados	31
4.2	Contrastación de hipótesis	52
	<b>CAPITULO V</b>	
	<b>DISCUSION</b>	
5.1.	Discusión de resultados	62
	<b>CAPITULO VI</b>	
	<b>CONCLUSIONES Y RECOMENDACIONES</b>	
6.1.	Conclusiones	63
6.2.	Recomendaciones	65
	<b>REFERENCIAS</b>	
7.1.	Fuentes documentales	67
7.2.	Fuentes bibliográficas	68
7.3.	Fuentes electrónicas	70
	Anexos	71

## INDICE DE TABLAS

Tabla 1	Se cumple con el nivel de obligaciones tributarias en la empresa molinera Virgen del Carmen SAC.	32
Tabla 2	El nivel de cultura tributaria es importante para la formulación del Planeamiento tributario en la empresa Molinera SAC.	34
Tabla 3	Será importante plantear estrategias tributarias en Planeamiento tributario en empresa molinera Virgen del Carmen SAC.	36
Tabla 4	El control tributario será importante en el planeamiento tributario en la empresa molinera Virgen del Carmen SAC.	38
Tabla 5	El planeamiento tributario influye en competitividad de empresa molinera Virgen del Carmen en provincia de Huaura.	40
Tabla 6	Los pronósticos financieros serán importantes para mejorar nivel de competitividad en empresa molinera Virgen del Carmen SAC.	42
Tabla 7	Planeación del mercado es importante para mejorar competitividad en la empresa molinera Virgen del Carmen SAC.	44
Tabla 8	Cambios en demanda serán importantes para mejorar el nivel de competencia en empresa molinera Virgen del Carmen SAC.	46
Tabla 9	Utilización de programas productivos será importante para competitividad de empresa molinera Virgen del Carmen SAC.	48
Tabla 10	La competitividad de empresa molinera Virgen del Carmen SAC se verá mejorada con ejecución del planeamiento tributario.	50
Tabla 11	Obligaciones tributarias influyen directamente en pronósticos financieros en empresa	52
Tabla 12	Cultura tributaria influye de manera importante en la planeación de mercado en empresa.	54
Tabla 13	Estrategias tributarias influyen en forma positiva en cambio de demanda en compañía.	56
Tabla 14	El control tributario influye en forma positiva para formulación de programas productivos.	58
Tabla 15	El planeamiento tributario influye positivamente en la competitividad de la empresa.	60

## INDICE DE FIGURAS

Figura 1	Se cumple con el nivel de obligaciones tributarias en la empresa molinera Virgen del Carmen SAC.	33
Figura 2	El nivel de cultura tributaria es importante para la formulación del Planeamiento tributario en la empresa Molinera SAC.	35
Figura 3	Será importante plantear estrategias tributarias en Planeamiento tributario en empresa molinera Virgen del Carmen SAC.	37
Figura 4	El control tributario será importante en el planeamiento tributario en la empresa molinera Virgen del Carmen SAC.	39
Figura 5	El planeamiento tributario influye en competitividad de empresa molinera Virgen del Carmen en provincia de Huaura.	41
Figura 6	Los pronósticos financieros serán importantes para mejorar nivel de competitividad en empresa molinera Virgen del Carmen SAC.	43
Figura 7	Planeación del mercado es importante para mejorar competitividad en la empresa molinera Virgen del Carmen SAC.	45
Figura 8	Cambios en demanda serán importantes para mejorar el nivel de competencia en empresa molinera Virgen del Carmen SAC.	47
Figura 9	Utilización de programas productivos será importante para competitividad de empresa molinera Virgen del Carmen SAC.	49
Figura 10	La competitividad de empresa molinera Virgen del Carmen SAC se verá mejorada con ejecución del planeamiento tributario.	51
Figura 11	Obligaciones tributarias influyen directamente en pronósticos financieros en empresa	53
Figura 12	Cultura tributaria influye de manera importante en la planeación de mercado en empresa.	55
Figura 13	Estrategias tributarias influyen en forma positiva en cambio de demanda en compañía.	57
Figura 14	El control tributario influye en forma positiva para formulación de programas productivos.	59
Figura 15	El planeamiento tributario influye positivamente en la competitividad de la empresa.	61

## RESUMEN

Objeto fue indagar en qué medida el planeamiento tributario influye en competitividad de la empresa Molinera Virgen del Carmen S.A.C., provincia de Huaura, con respecto a métodos, su población estuvo constituida por 85 individuos entre: empresario, administrador, contables, colaboradores como expertos, elegidos en forma probable, manejando como elemento de medición escala de Likert. Sus dimensiones: normas tributarias, cumplimiento tributario, fiscalización tributaria, riesgos tributarios. La fiabilidad fue provechosa llevando proceso computacional SPSS, Traducción 27.0 del modelo de reciprocidad de Pearson, de seguridad del 95%. La prueba de ji cuadrada. **Resultados:** Las consecuencias manifiestan mayor proporción (58.57%) empresarios, administradores, contables como colaboradores están muy satisfechos que el planeamiento tributario influye en competitividad en empresa molinera, en relación a competitividad mejorar ejecución del planeamiento tributario el (58.57%) están muy satisfechos. **Conclusión:** el planeamiento tributario influye positivamente en la competitividad de empresa molinera virgen del Carmen provincia de Huaura de Huaura ( $2.24E-106 < 0.05$ ).

**Palabras Claves:** planeamiento tributario, competitividad, empresa, reglas tributarias riesgos tributarios.

## **ABSTRACT**

Objective was to investigate to what extent tax planning influences the competitiveness of the company Molinari Virgen del Carmen SAC, province of Huaura, with respect to methods, its population was made up of 85 individuals among: businessman, administrator, accountants, collaborators as experts, chosen in a probable way, using the Likert scale as a measurement element. Its dimensions: tax regulations, tax compliance, tax inspection, tax risks. Reliability was helpful using SPSS computational process, Translation 27.0 of Pearson's reciprocity model, 95% security. The chi-square test. Results: The consequences show a higher proportion (58.57%) businessmen, administrators, accountants and collaborators are very satisfied that tax planning influences competitiveness in milling companies, in relation to competitiveness improve execution of tax planning (58.57%) are very satisfied. Conclusion: tax planning positively influences the competitiveness of the virgin milling company of Carmen, Huaura de Huaura province ( $2.24E-106 < 0.05$ ).

Keywords: tax planning, competitiveness, company, tax rules, tax risks.

## **INTRODUCCION**

El estudio desarrollado, tratado Planeamiento tributario y su influencia en la competitividad de empresa molinera virgen del Carmen SAC provincia de Huaura, se desarrolló en consideración a la organización conveniente por la Universidad, el mismo que se inicia con situación de la realidad problemática, bases doctrinarias forman parte del marco teórico, procedimiento utilizado; resultados; discusión; conclusiones; recomendaciones; se acompaña anexos entre ellos encuesta utilizada para elaborar indagación, su organización se ejecutó sobre el contexto de capítulos aprobados, que fueron desarrollados de la forma siguiente:

Capítulo I: Planeamiento del problema, expresa el argumento de la situación problemática con el propósito de tener en cuenta para formular opciones que permita proponer alternativas, como el planeamiento como herramienta para la empresa molinera.

Capítulo II: Marco Teórico, compuesta por ilustraciones ejecutados en el contorno internacional y nacional, que desarrollan variables de acuerdo a sus propias realidades o circunstancias, que se desenvuelven en sus países; en temas nacionales, obteniendo opiniones de diversos expertos sobre planeamiento tributario su importancia en mejoramiento del nivel competitivos de empresas, de la misma forma desarrolla bases teóricas, filosóficas, definición de términos básicos, así como el desarrollo de las propuestas iniciales.

Capítulo III: Metodología, de acuerdo a las características del estudio se cómo su diseño, se estableció como exploración descriptiva – explicativa – no correlacional; su población estuvo constituida por 85 individuos que corresponden a empresario, administradores, contables, como colaboradores que desarrollan sus actividades en la empresa molinera Virgen del Carmen en el distrito de Vegueta.

Capítulo IV, Resultados, constituido por diversas opiniones de profesionales expertos, así como la contrastación de hipótesis en relación herramientas como técnicas usadas, procediendo a su determinación porcentual en tablas como presentación gráfica por cada una de interrogantes absueltas.

Capítulo V, compuesto por discusión, que presenta las principales apreciaciones centrales de especialistas sobre planeamiento tributario, competitividad su relación e importancia en las empresas, con la finalidad de relacionarlo en el aspecto practico en la empresa molinera virgen del Carmen situada en el distrito de Vegueta provincia de Huaura.

Capítulo VI, conclusiones y recomendaciones fueron obtenidas al culminar la investigación, que permitieron proponer recomendaciones aplicables a la empresa molinera con la finalidad de mejorar su posición comercial.

Al final es preciso señalar que la investigación, nos permitió acudir a referencias que forman parte de revistas, textos, como revistas especializadas en tributación como emprendedoras en el contexto nacional e internacional.

# **CAPITULO I**

## **PLANTEAMIENTO DEL PROBLEMA**

### **1.1. DESCRIPCION DE LA REALIDAD PROBLEMÁTICA**

La empresa Molinera Virgen del Carmen es una sociedad anónima cerrada, se encuentra situada en el distrito de Vegueta, provincia de Huaura, Región Lima Provincias, con doce años de funcionamiento en mercado, para el desarrollo de sus actividades cuenta con dos sucursales, dedicada a la fabricación de productos de molinería; en el fundo Guadalupe a la altura del kilómetro 156 de la panamericana norte, en la cual se encuentra la planta de producción y su dirección fiscal en la Fundo Nuestra señora de Guadalupe s/n.

El nivel competitivo en el mercado local provincial y regional es fuerte en la medida que, por ser zona con gran expansión de terrenos eriazos, se han constituido empresas dedicadas al mismo rubro, lo cual permite realizar los esfuerzos necesarios para poder desarrollar estrategias competitivas en el mercado, como la atención de calidad al cliente, su fidelización, que permita avanzar en la consolidación y crecimiento de la empresa.

Consideramos que el planeamiento tributario será una herramienta relevante para el ordenamiento como organización desde la estructura orgánica



desde la identificación de las diferentes obligaciones tributarias que le corresponde ante la administración tributaria así como ante gobierno local en relación a sus deberes tributarios, de manera que se permita contar con un plan ordenado y calendarizado de las diferentes deberes de orden fiscal, y se trabaje entorno a las previsiones, que permitan cumplir en el tiempo con la finalidad de evitar posibles contingencias que pueden generar dificultades en la continuidad y desarrollo de actividades empresariales, por lo que consideramos que será importante con el fin de que se desarrollen actividades solidas en el avance por ser una empresa más competitiva en el mercado local provincial regional y nacional.

En ese sentido la situación problemática se presenta en la carencia de nuevos mecanismos que permitan mejorar la capacidad de producción, así como orientar de mejor manera los aspectos básicos como estrategias de negocios, que son importante en el desarrollo empresarial, para ello deberá de tener en cuenta que no se cumple con estrategias de marketing importantes en estas empresas, que les permitan competir en el mercado que en forma periódica se hace mucho más competitivo.

## **1.2 FORMULACION DEL PROBLEMA**

### **1.2.1 Problema General**

¿En qué medida el planeamiento tributario influye en la competitividad de la empresa Molinera Virgen del Carmen SAC Provincia de Huaura?

### **1.2.2 Problemas Específicos**

a. ¿Cómo el nivel de cultura tributaria influye en la planeación de mercado en la empresa Molinera Virgen del Carmen SAC?

b. ¿Cómo la aplicación de estrategias tributarias influye en los cambios en la demanda en la empresa Molinera Virgen del Carmen SAC?

c. ¿De qué manera el nivel de control tributario influye en la formulación de programas productivos en la compañía Molinera Virgen del Carmen SAC?

## **1.3. OBJETIVOS DE LA INVESTIGACION**

### **1.3.1 Objetivo General**

Indagar en qué medida el planeamiento tributario influye en la competitividad de la empresa Molinera Virgen del Carmen SAC Provincia de Huaura.

### **1.3.2. Objetivos Específicos**

a. Inspeccionar de que forma el nivel de obligaciones tributarias influye en los pronósticos financieros en la empresa Molinera Virgen del Carmen SAC.

b. Evidenciar como el nivel de cultura tributaria influye en la planeación de mercado en la empresa Molinera Virgen del Carmen SAC.

**c.** Demostrar como la aplicación de estrategias tributarias influyen en los cambios de demanda en compañía Molinera Virgen del Carmen SAC.

**d.** Valorar de qué manera el nivel de control tributario influye en la formulación de programas productivos en la compañía Molinera Virgen del Carmen SAC.

#### **1.4. JUSTIFICACION DE LA INVESTIGACION**

El estudio a desarrollado se justifica, por cuanto nos permitirá identificar la conducta de políticas tributarias que utiliza la empresa que herramientas les permite enfrentar para su cumplimiento, revisar si cuentan con un planeamiento tributario que permita programar en forma adecuada el cumplimiento de sus diferentes obligaciones como deberes de orden fiscal, se revisara la situación que tiene la empresa frentes a las obligaciones de orden fiscal ante la superintendencia nacional de aduanas y administración tributaria, como de orden de tributos municipales.

Por ello creemos que nuestro estudio, se justifica, considerando que verificaremos como se encuentra el nivel de competencia en el mercado local, regional como nacional, así como nos permitirá revisar las políticas que utiliza la gerencia para enfrentar adecuadamente los niveles de competitividad, en su aspecto interno como en el comportamiento con el mercado fundamentalmente con sus clientes, si se e cuenta con una cartera adecuada a las exigencias que permita identificar su nivel de e actividades en el mercado.

Pensamos que se justifica, apreciando que existe relación entre ambas variables del planeamiento tributario y competitividad, dicha correspondencia permite que la empresa se consolide en la formalidad como en las actividades del negocio de tal manera que contar con un planteamiento tributario permitirá un plan de desarrollo empresarial sostenible en el tiempo de manera que será competitiva en el mercado.

### **1.5. DELIMITACION DEL ESTUDIO**

En el proceso de ejecución de la investigación será necesaria la visita in situ a las diferentes oficinas que forman parte de la empresa, sobre todo a las áreas contables como de dirección empresarial, de tal manera que nos permita verificar la existencia y uso de herramienta tributaria, saber su situación al respecto como conocer el nivel de ubicación en el mercado.

## **CAPÍTULO II**

### **MARCO TEÓRICO**

#### **2.1 ANTECEDENTES DE LA INVESTIGACION**

##### **2.2. Investigaciones Internacionales**

Arias & Monsalve (2017) su estudio: Planeación tributaria para depuración del impuesto a la renta de una pequeña empresa comercializadora, en Universidad Pontificia Javeriana – Bogotá – Colombia, su objetivo identificar si la planeación tributaria es importante para la pequeña empresa, para ello considero estudio descriptivo, cuasi experimental, de nivel cuantitativo, así mismo utilizo la encuesta para la obtención de información. Al final los autores concluyen que la planeación necesariamente debe de incluir los anticipos del impuesto a la renta con la finalidad de contar con un panorama integral de sus obligaciones en un periodo determinado.

Rodríguez (2015) en su investigación Diseño de planeación tributaria como herramienta de control interno para determinación del impuesto a la renta en empresa SERSISTECA C.A. Universidad República Bolivariana de Venezuela, tuvo como objetivo diseñar la planeación tributaria herramienta de control para impuesto a la renta; de acuerdo a su objetivo identifico investigación cuantitativa, de nivel descriptivo, experimental, utilizo como herramienta el cuestionario adicionalmente la encuesta para obtención de

información necesaria. Finalmente llega a la conclusión la planificación tributaria será bien elaborada y controlada ya que permite mejorar los niveles de cumplimiento en la empresa para el logro de sus objetivos.

Chabeli (2015) estudio: planificación tributaria herramienta dirigida a optimizar la carga fiscal en retenciones del impuesto al valor agregado en la empresa LEOPTICA, C.A. presentado en Universidad de Carabobo, Valencia - España, su objetivo general, evaluar si la planificación tributaria como herramienta dirigida optimizar la carga fiscal en retenciones del Impuesto al Valor Agregado en empresa LEOPTICA, C.A., la exploración fue de tipo descriptiva, aplicación de diseño No experimental – Transversal; Finalmente llega a concluir, planificación tributaria es importante por cuanto permite conseguir el equilibrio en las compañías en una economía inestable, lo cual afecta los ingresos fiscales.

### **2.3. Investigaciones nacionales**

Ayte (2019) en su estudio: Importancia del planeamiento contable, tributario y los efectos en situación financiera de las Mypes en las empresas de transporte Arequipa, tiene como objetivo general analizar la importancia del Planeamiento contable y tributario y los efectos que ocasiona la situación financiera en Mypes de transporte en la ciudad de Arequipa, su tipo de investigación es de enfoque cuantitativo del método científico, de diseño experimental, para su desarrollo utilizo instrumentos como encuestas, cuestionario, finalmente llega a la conclusión que el Planeamiento contable

como tributario son importantes en la gestión empresarial de las Mype's su relevancia permite una gestión optima en el desarrollo de sus operaciones mercantiles.

Casabona (2018), en su estudio: El planeamiento tributario su incidencia en el impuesto a la renta en empresas Mypes del mercado mayorista No 2 de frutas Lima- Perú, en el cual busco determinar la incidencia del Planeamiento tributario en el pago del impuesto a la renta en el mercado mayorista de frutas considerando que es el principal tributo que grava sus negocios, fue una investigación exploratoria, en relación a su diseño empleó el método cualitativo y cuantitativo, utilizo como instrumentos la entrevista como el análisis de información así como el cuestionario, luego de la validación de la información, llega a la conclusión que el Planeamiento tributario incide positivamente en la determinación del impuesto a la renta en las empresas del mercado mayorista No 2 de frutas en Lima.

López (2019) su tesis: Planeamiento tributario de empresa de servicios generales múltiples Vallita E.I.R.L, en Chimbote – Perú, cuyo objetivo general demostrar que el planeamiento tributario influye de manera positiva en el cumplimiento de obligación fiscal de empresa de servicios generales múltiples Vallita, su tipo de investigación fue descriptiva, de diseño no experimental, para su desarrollo utilizo las técnicas de entrevista como el análisis documental; finalmente la investigadora llega a la conclusión que el planeamiento tributario tiene un efecto positivo en la empresa de servicios

múltiples Vallita, con relación a su situación económica ya que apoya a mejorar sus operaciones comerciales.

Rodriguez (2016) en su estudio: Planeamiento tributario su incidencia en la situación financiera de empresa inmobiliaria santa catalina SAC ciudad de Trujillo, teniendo como objetivo general determinar cómo el Planeamiento tributario incide en la situación financiera de empresa inmobiliaria santa catalina SAC ciudad de Trujillo, la metodología utilizada fue analítico, de diseño no experimental, finalmente el autor llega a la conclusión que el planeamiento tributario influye directamente en los resultados económicos y financieros de la empresa inmobiliaria Santa Catalina por cuanto la información histórica y proyectada de estados financieros se logra verificar indicadores de incremento de resultados.

### **2.3.1. BASES TEORICAS**

#### **PLANEAMIENTO TRIBUTARIO**

Es necesario tener un concepto sobre lo que busca el planeamiento tributario, en el manejo empresarial, para que nos sirva como herramienta al respecto, Saavedra (2013) menciona que “Busca ahorros tributarios reconocidos por la legislación tributaria, organizando los negocios de tal forma que el mecanismo arancelario, si bien es inevitable, no impacte en forma tal que torne inviable sus operaciones” (p.48).



Conocer que es la planeación permitirá su utilización de manera adecuada, en las acciones de la empresa, será una herramienta útil, para ello revisamos lo que menciona Villalba (2012) quien considera que la planeación: herramienta, la cual va de la mano de adecuada toma de decisiones y un correcto análisis de información interna y externa con la cual se puede evaluar diferentes situaciones con el fin de decidir anticipadamente sobre un punto estratégico (p. 4).

En su reconocimiento como alternativas que debe de servir el planteamiento tributario, al especialista en tributos en las empresas, en ese contexto, Villanueva (2013) precisa “conjunto de alternativas legales a las que puede recurrir un contribuyente durante uno o periodos tributarios con el propósito de computar y sufragar el impuesto que rigurosamente debe pagarse a favor del Estado, en correcta aplicación de normas vigentes” (p.35).

Sobre las acciones propias en el uso del planeamiento, para que se utiliza y como repercute en las empresas, Vílchez (2006) indicaba: permite, accesoriamente, evitar legítimamente el tributo o evitar el nacimiento de la obligación tributaria, mediante instrumentales permitidos y legales (p. 1).

Que capacidad de acción se puede observar en ejecución del planeamiento tributario como herramienta en la gerencia empresarial, sobre dicho aspecto Dávila (2017) señala: es la capacidad del pensamiento para evaluar y seleccionar con creatividad dentro de un abanico de opciones el mejor esquema de tributación, restringido a industrias específicas o a

situaciones de hecho particulares para reducir el pago de impuestos y evitar problemas tributarios posteriores.

Cuando mencionamos la planificación con relación a la forma de tributar de manera correcta con los deberes fiscales Contreras (2016) considera que la planificación fiscal es: “la optimización de cancelación de gravámenes dentro de la competencia tributaria del contribuyente, en aplicación de normas tributarias de dicha jurisdicción. las estrategias de planificación fiscal persiguen a medio y largo plazo reducir deuda tributaria dentro de la normatividad”. (p.25).

Es importante tener en cuenta como se estructura el planteamiento tributario para su ejecución en el manejo empresarial, de manera que efectivamente sirva como una herramienta para mejorar los niveles de cumplimiento y presencia de la compañía, sobre ellos Bravo (2011) señalaba: carga tributaria, requiere de: planeamiento preventivo, mediante revisión de obligaciones tributarias afectas; individualización posibles contingencias, incidencia tributaria; evaluación financiera, revisión de perspectivas; determinación de acción económica, idónea y eficiente. (p.70).

También consideramos que importancia como objetivos se obtiene con la planeación tributaria, en el contexto de la dirección para determinar la base imponible como los cálculos para su pago; entendiendo a Bedoya (2011) lo reconocía como: forma de logro individual en compañía. Inexistencia de tipo

único, por diferencias en compañías, en común buscar dos objetivos: a. optimizar su liquidación de tributos, y b. reducir posibilidad de multas (p. 127)

### **COMPETITIVIDAD EMPRESARIAL**

Competitividad entendida en su desarrollo diversas formas de comportamiento en las diferentes empresas, por las peculiaridades de cada una de ellas, en tal sentido hablamos de modelos a lo cual Gómez (2011) manifiesta: competitividad aplicación de modelos económicos, se encuentran: a) producción de elementos, b) competencia en ciclos financieros, c) clasificación de clientes nacional y extranjeros, y d) aplicación de economía libre con competencia (p.86).

En el nivel de teorización de competitividad y su relación con los negocios en el mercado se presentan diferentes modelos entre ellos considerados desde el punto de vista teórico como práctico a lo que Labarca (2007), señala: modelo de Porter que propone alternativas en teorización de competencia, en la busca de industrias más competitivas, con demanda particularmente centradas en definitivos que vuelven más competitiva a una industria, es decir, demanda, competencia, organización, calidad empresarial. (p.168).

Con relación a los objetivos de competitividad, el saber su finalidad y la necesidad de su aplicación que permitan a las empresas orientar el posicionamiento de sus negocios en el mercado de competencias Echeverry (2007) con relación al objetivo principal de competitividad menciona: es establecer ventajas comparativas que permitan sostener y mejorar la posición

que tenga la empresa en el entorno socioeconómico al que pertenezca y enfatizar en ellas el momento de crear y elaborar iniciativas de negocios. (p. 3).

En ese contexto de objetivos es necesario establecer la relación con los niveles de producción lo cual se manifiesta en la colocación al cliente, como las empresas se encuentran en la capacidad de presentar productos de calidad, ante ello Salim y Carbajal (2006) manifiestan el objetivo de competitividad: reside en el logro en nivel de vida de localidad, sólo adelantos en fabricación y colocación consiguen, al mismo tiempo empresas como países se ubican en posición favorable del comercio internacional. (p. 14).

En relación a la definición sobre competitividad como sus funciones al interior de las compañías industriales Fuentes (2006) ya decía: grandes performances: a) Supremacía industrial: triunfo referente y operativo de empresa en comparación con su competencia, b) Supremacía en costos: régimen que indica la eficacia de la empresa con su competencia. (p. 15).

Con relación al mejoramiento de la productividad como factor importante en el nivel de producción con relación a la estructura orgánica de la empresa, en el ámbito de colocación de sus productos, en relación a ello Medina (2014) alude: es importante mejorar acciones. El procedimiento de fabricación incluye proceso social, con dificultades permitiendo su progreso. La relación del trabajo, capital, organización. (p. 14).

Cuando desarrollamos la competencia pensamos en el cliente o ciudadano quien consume nuestros productos y requiere medir su posición en el mercado, ante ello Labarca (2007) explica: posible periodo que tienen los ciudadanos de lograr un mejorar grado de vida; generado la fabricación de materia prima generando por la producción o capital usado. Competencia se obtiene con producción en negocios. (p. 161).

Como identificar la competencia empresarial conociendo y aplicando métodos en el proceso productivo en tal sentido Abdel (2004, p. 9) enfatiza que: competitividad empresarial se procede de ventaja competitiva que posee una empresa a través de métodos de producción y de organización en relación con los de sus rivales en un mercado específico (p.9).

Es importante contar con una opinión sobre el nivel de competitividad sistémica sobre ello Suñol (2006) mencionaba que es imprescindible: se basa en tres pilares: el desarrollo de sistemas de innovación que aceleren la acumulación de capacidad tecnológica; el apoyo a la diversificación y la creación de encadenamientos productivos; y la provisión de servicios de infraestructura de calidad. (p.184).

### **2.3.2 BASES FILOSOFICAS**

#### **PLANEAMIENTO TRIBUTARIO**

Conocido como la herramienta que permite advertir en forma programada y calendarizada el cumplir con las obligaciones tributarias en las

empresas, de manera que es la herramienta de suma importancia, ya que su ejecución permite cumplir en forma oportuna, así como programar las necesidades de orden financiero para su cumplimiento, de manera que se advierta la posibilidad de contingencias tributarias.

### **COMPETITIVIDAD EMPRESARIAL**

Es la capacidad organizativa que tiene la empresa a nivel interno, con la finalidad de organizar de manera competitiva, para los niveles de dirección como producción de tal manera que pueda planificar los procesos de hacer correctamente sus actividades que permitan garantizar los niveles de producto, nivel productivo, sus costos, calidad como presentación al mercado de manera que se convierta en un producto competitivo en el mercado.

### **2.3.3. DEFINICIONES DE TERMINOS BASICOS**

#### **OBLIGACIONES TRIBUTARIAS**

De acuerdo con los registros en la superintendencia tributaria, se determina el nivel de cumplimiento de cada uno de sus deberes tributarios, en función al giro de negocio, por lo que cada empresa deberá de contar debidamente identificadas obligaciones en sus cronogramas de cumplimiento, con la finalidad de evitar posibles contingencias tributarias que afectarían la gestión financiera.

#### **CULTURA TRIBUTARIA**

Comportamiento del personal que labora en empresas y que deberá de tener en cuenta el cumplimiento de manera consiente y transparente, sin esperar exigencia alguna, y que se premuna de imparcialidad en el desarrollo de sus

actividades, estrictamente de acuerdo con la norma pertinente, su cumplimiento es importante para mejorar la posición de la empresa como de sus colaboradores.

### **ESTRATEGIA TRIBUTARIA**

Está relacionada a las políticas aplicadas por el organismo regulador en cuanto a la revisión y evaluación de las entidades afectas a impuestos, y en cuanto a la propia empresa en particular esta relacionada a los aspectos orientados a los controles previos concurrentes y posteriores en la ejecución y pago de tributos con la finalidad de no incurrir en incumplimiento.

### **CONTROL TRIBUTARIO**

Es toda acción preventiva que se realiza en las empresas con la finalidad de evaluar si se cumple en forma adecuada con las obligaciones tributarias a efecto de evitar situaciones que pongan en riesgo la situación financiera de la entidad, de manera que el control se convierte en una herramienta de prevención desde el punto de vista tributario también puede desarrollarse una auditoría tributaria preventiva.

### **PRONÓSTICOS FINANCIEROS**

Las evaluaciones contables y financieras con la utilización de sus herramientas como son los estados financieros, aplicados a diferentes ratios, nos permite conocer la real situación de la empresa a una fecha, así mismo utilizamos los estados de flujos proyectados que nos permite proponer proyectos financieros para una mejor administración.

## **PLANEACIÓN DE MERCADO**

Los negocios necesitan contar con un plan de ubicación en el mercado, a partir del comportamiento de sus productos, como de su calidad los centros de venta son definidos con la capacidad adecuada que permita desarrollar sus actividades de manera organizada con sus respectivos puntos de atención.

## **CAMBIOS EN LA DEMANDA**

Es representada de manera grafica sobre el comportamiento de sus productos, conocidos como desplazamiento de la demanda expresada en la curva que muestra el comportamiento de cantidad de productos, recibido y colocados, su disponibilidad en función al requerimiento de los clientes como la oportunidad de su atención, sin preciar o determinar su costo o precio.

## **PROGRAMAS PRODUCTIVOS**

Son los proyectos referidos a impulsar el desarrollo o crecimiento de la empresa, pasando por un periodo de maduración, que implica consolidar la principal y proponer nuevas o pequeñas unidades de producción en zonas estratégicas que permita vigorizar acciones de emprendimiento.

## **2.4. HIPOTESIS DE INVESTIGACION**

### **2.4. Hipótesis General**

El planeamiento tributario influye positivamente en la competitividad de la empresa Molinera Virgen del Carmen SAC provincia de Huaura.



## **2.5. Hipótesis Específicas**

a. Las obligaciones tributarias influyen directamente en los pronósticos financieros en la empresa Molinera Virgen del Carmen SAC.

b. El nivel de cultura tributaria influye de manera importante en la planeación de mercado en la empresa Molinera Virgen del Carmen SAC.

c. Las estrategias tributarias influyen en forma positiva en el cambio de la demanda en compañía Molinera Virgen del Carmen SAC.

d. El nivel de control tributario influye en forma positiva para la formulación de programas productivos en la compañía Molinera Virgen del Carmen SAC.

## **2.6. OPERACIONALIZACION DE VARIABLES E INDICADORES**

### **VARIABLE INDEPENDIENTE**

#### **Planeamiento tributario**

### **CONCEPTO OPERACIONAL**

Es el proceso de recaudo en función a la base imponible que corresponde a todos los predios ubicados en el área geográfica del gobierno local, para ello se desarrollan políticas y estrategias como por ejemplo la utilización de cuponerías para el pago en forma cuatrimestral que exige la norma o en forma anual para quienes así lo desean.

## **DIMENSIONES**

- Normas tributarias
- Cumplimiento tributario
- Fiscalización tributaria
- Riesgos tributarios

## **INDICADORES**

- Nivel de obligaciones tributarias
- Nivel de cultura tributaria
- Estrategia tributaria
- Nivel de control tributario

## **INDICES**

- Evaluación de cumplimiento
- Formalización tributaria
- Evaluación de fiscalización
- Nivel de previsión de riesgos

## **VARIABLE DEPENDIENTE**

### **COMPETITIVIDAD EMPRESARIAL**

#### **CONCEPTO OPERACIONAL**

Las finanzas municipales, herramienta de suma importancia, constituida por los ingresos corrientes que se recaudan en los gobiernos locales, así como de las transferencias que reciben del gobierno central con carácter específico

entre ellos los de Fondo de Compensación Municipal, orientados al mejoramiento de la infraestructura, además en el se muestran los niveles de endeudamiento a los cuales tuvo acceso la entidad para cumplir con su plan de gobierno.

### **DIMENSIONES**

- Nivel de información financiera
- Análisis de mercado
- Análisis de oferta al mercado
- Oportunidad de competencia

### **INDICADORES**

- Pronósticos financieros
- Planeación de mercado
- Cambios en la demanda
- Programas productivos

### **INDICES**

- Evaluación contable financiera tributaria
- Análisis de capacidad de competencia
- Evaluación de calidad de producto
- Análisis de productos para el mercado

## **CAPÍTULO III**

### **METODOLOGÍA**

#### **3.1 DISEÑO METODOLOGICO**

##### **Tipo**

De acuerdo con sus particularidades como la naturaleza del estudio en relación con la situación problemática descrita, estimamos que reunirá las circunstancias necesarias cuando se trata de contextos primordiales para una investigación Descriptiva, considerando que nos permita desarrollar las indagaciones si el planeamiento tributario es la herramienta que influye en la competitividad de sus productos en la empresa Molinera Virgen del Carmen SAC en el distrito de Vegueta.

En tal sentido corresponde a la presente investigación, el diseño específico de la investigación como Descriptivo - Correlacional, para lo cual planteamos el diagrama siguiente:

**M = ox I oy**

**De dónde:**

M = Guía escogida.

O = Búsqueda.

X = Planeamiento tributario

Y = Competitividad empresarial

I = Grado de potestad de origen como consecuencia.

### **Enfoque**

Con respecto a los objetivos reconocidos a nuestro juicio el enfoque del estudio será cuantitativo, por cuanto nos admitirá contribuir sobre un hecho efectivo, evidente, perceptible, medible, como el análisis del planeamiento tributario como herramienta y su influencia en el nivel de competitividad en la empresa Molinera Virgen del Carmen SAC situada en el distrito de Vegueta.

Para el desarrollo de la investigación consideramos que será necesaria la utilización de los métodos siguientes:

### **HISTORICO**

Dicho procedimiento será importante por cuanto se usará con la finalidad de conocer si el planteamiento tributario es una herramienta importante que influya en la competitividad empresarial en la Molinera Virgen del Carmen; como se viene comportando a la fecha en cuanto a su posicionamiento en el mercado.

### **DESCRIPTIVO**

Dicho método que nos permitirá analizar las diferentes variables que se manejan en la elaboración del planeamiento tributario, si es usada en la compañía y si esta influye en el nivel de competitividad con la finalidad de

cumplir con sus principales objetivos de la compañía, ubicada en el distrito de Vegueta Provincia de Huaura.

### **EXPLICATIVO**

Instrumento de suma importancia que será utilizada con el propósito, de explicar cómo se desarrolla las funciones de orden tributario en la empresa, como se administran éstas, su situación actual y si tienen conocimiento del planeamiento tributario como herramienta que puede coadyuvar a mejorar el nivel de competitividad en el mercado Molinero en la provincia de Huaura.

### **ANALITICO**

Método que nos ayudará a desarrollar el estudio de cada uno de los procesos que forman parte del sistema tributario con sus diferentes variables en relación con el cumplimiento de las mismas, así como analizar si su comportamiento influye en el mejoramiento del nivel competitivo de la empresa Molinera Virgen del Carmen en la Provincia de Huaura.

## **3.2. POBLACION Y MUESTRA**

### **a. Población**

Para el desarrollo de la investigación consideramos que nuestra población estará constituida por 85 personas entre empresarios, contables, así como colaboradores y profesionales con la experiencia suficiente en asuntos de orden tributario, como de competitividad empresarial.

**b. Muestra**

Para el desarrollo de la presente indagación la muestra estará constituida por un conjunto de personas determinadas teniendo como base su población seleccionada. Por lo que la dimensión de la muestra estará constituida por 70 personas entre empresarios, contables, así como colaboradores además de profesionales que cuenten con la experiencia debida en asuntos de orden tributario como sabedor de competencias empresariales, para lo cual utilizaremos la fórmula de muestreo aleatorio simple para estimar proporciones, cuando se trata de una población finita o conocida, la cual se detalla a continuación:

$$n = \frac{Z^2 N p q}{E^2 (N - 1) + Z^2 p q}$$

De dónde:

**n**= Tamaño de muestra

**Z**= probabilidad del 95% de confianza.

**P** = (Se asume P=0.5).

**Q**. = (Q = 0.5, valor asumido debido al desconocimiento de Q).

**E**= Porción por falla 5%

**N**= Urbe

**n**= Tamaño óptimo de muestra.

Entonces, se tendrá en cuenta a un nivel de significancia de 95% y 5% como margen de error

Remplazando cálculos tenemos

$$n = \frac{(1.96)^2 (0.5) (0.5) (85)}{(0.05)^2 (85-1) + (1.96)^2 (0.5) (0.5)}$$

$$n = \frac{81.634}{0.21 + 0.9604}$$

$$n = 69.74$$

$$n = 70$$

### **3.3 TECNICAS E INSTRUMENTOS DE RECOLECCION DE DATOS**

#### **Cuestionario**

Instrumento que nos permitió obtener opinión de los individuos identificados en la muestra seleccionada con la finalidad de contrastar con las hipótesis, de la situación planteada.

#### **Encuestas**

Técnicas que nos permitirá obtener data, información y opiniones de encuestados con relación a la aplicación o importancia del planeamiento tributario, y como esta influye en el nivel de competencia de la empresa en el mercado



### **Análisis Documental.**

Dicha habilidad documental que nos ayudará en el análisis y selección de la información la misma será analizada con relación a la importancia del planeamiento tributario como de las políticas empresariales en cuanto al nivel de competencias en el mercado, su ubicación como resultados.

### **Descripción de los instrumentos**

#### **Ficha bibliográfica:**

Instrumento que será utilizado para el proceso de la recopilación de aspectos importantes de diversos textos, como monografías, revistas, periódicos, y trabajos que se utilizaran en la investigación, así mismo se recurrirá al servicio de Internet relacionados al planeamiento tributario como su relación con la competitividad empresarial en la empresa molinera.

#### **Guía de entrevista:**

Guía de entrevista nos permitirá la obtención de información directa de los entrevistados quienes serán seleccionados en forma aleatoria entre empresarios, contables, colaboradores, como profesionales especialistas a prueba de expertos, quienes opinarán sobre la importancia que implica la utilización del planeamiento tributario como herramienta, para mejorar el sostenimiento y competencia en la empresa molinera en la provincia de Huaura.

### **Ficha de encuesta:**

En el desarrollo del estudio se aplicará para el acopiamiento de datos e información que se obtenga de parte de empresarios, contables colaboradores, como profesionales especialistas a prueba de expertos en asuntos de orden tributario como en el conocimiento de los mercados competitivos en la provincia de Huaura.

### **Procedimientos de comprobación de la validez y confiabilidad de los instrumentos**

Del desarrollo de los instrumentales formulados que serán puestos en consulta a profesionales con la experiencia requerida, se pretende que estos sean probados para establecer su confiabilidad, a través de la aplicación de la encuesta (10) como piloto a 70 personas quienes serán identificados al azar entre la muestra determinada por empresarios, contables, colaboradores como especialistas a prueba de expertos con la finalidad de evidenciar la calidad de la información obtenida.

## **3.4. TECNICAS PARA EL PROCESAMIENTO DE LA INFORMACION**

### **Técnicas de Análisis**

Se emplearon las siguientes técnicas:

- Análisis documental
- Conciliación de datos
- Indagación
- Rastreo

### **Técnicas de Procesamiento de Datos**

El trabajo de investigación permitió el procesamiento de datos que se obtuvieron de diferentes referencias por medio de la utilización de diversas técnicas como:

- Categorización y codificación
- Registración manual
- Análisis documental
- Tabulación de Cuadros con porcentajes
- Comprensión de gráficos
- Armonía de datos

Proceso Computarizado con SPSS (Statistical Package for Social Sciences), Versión 25.0 del modelo de correlación de Pearson y nivel de confianza del 95%.

## **CAPÍTULO IV**

### **RESULTADOS**

#### **4.1. ANALISIS DE RESULTADOS**

De la revisión a diferentes autores como especialistas consultados se ha identificado situaciones problemáticas similares de estudios a nivel nacional como internacionales de manera que permite identificar como autores consideran de suma importante el planeamiento tributario como una herramienta que permite planificar el contar con sus diferentes requerimientos de manera que la administración cumpla en los plazos previstos sus deberes de orden tributario, con la finalidad de evitar posibles sanciones o multas que generan conflictos de orden con la administración tributaria, situación que será puesta en manifiesto de una empresa ordenada y capaz de competir con otras empresas en el mercado nacional como internacional, el nivel competitivo manifiestan esta referido a la capacidad que estas cuentan en el nivel organizativo, normativo legal como tributario, que permite estar en condiciones de entender a sus clientes en forma responsable, lo mismo permite mejorar la brechas que pudieran presentarse en sus procesos de producción como de ventas, por lo que se coincide de que los problemas de orden fiscal deben ser resueltos contando con un planeamiento tributario herramienta que permite prevenir contingencias de orden fiscal en las empresas.

#### 4.1.1. OBLIGACIONES TRIBUTARIAS

Tabla 1

Se cumple con el nivel de obligaciones tributarias en la empresa molinera Virgen del Carmen SAC

<b>ALTERNATIVAS</b>	<b>Frecuencia</b>	<b>Porcentaje</b>	<b>Porcentaje válido</b>	<b>Porcentaje acumulado</b>
<b>a.</b> Muy satisfecho	15	21.42	21.43	21.43
<b>b.</b> Satisfecho	17	24.28	24.28	45.71
<b>c.</b> Poco satisfecho	19	27.14	27.15	72.86
<b>d.</b> Insatisfecho	14	20.00	20.00	92.86
<b>e.</b> Muy insatisfecho	05	7.14	7.14	<b>100.00</b>
<b>TOTAL</b>	<b>70</b>	<b>99.97</b>	<b>100.00</b>	

*Nota: Elaboración propia*

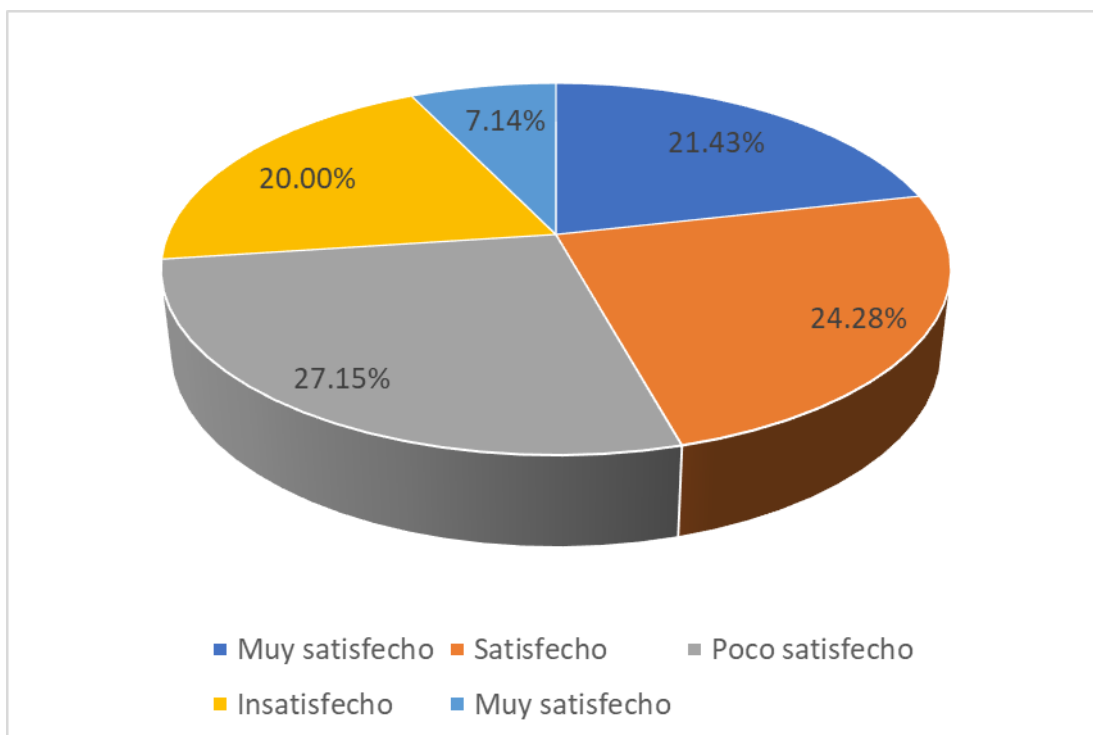

*Figura 1.* Se cumple con el nivel de obligaciones tributarias en la empresa molinera Virgen del Carmen SAC

## INTERPRETACIÓN

En presentación de acuerdo a la gráfica que antecede los resultados de la encuesta han expresado, que 21.43% manifestaron estar muy satisfecho que se cumple con el nivel de obligaciones tributarias en la empresa molinera Virgen del Carmen SAC; el 24.28% reconocieron estar satisfecho, no obstante un 27.15% consideraron estar poco satisfecho, pero inversamente un 20.00% pensaron estar insatisfecho, finalmente un 7.14% reconocieron estar muy insatisfecho que se cumple con el nivel de obligaciones tributarias en la empresa molinera Virgen del Carmen SAC.

#### 4.1.2. CULTURA TRIBUTARIA

*Tabla 2*

Nivel de cultura tributaria es importante para formulación del Planeamiento tributario.

<b>ALTERNATIVAS</b>	<b>Frecuencia</b>	<b>Porcentaje</b>	<b>Porcentaje válido</b>	<b>Porcentaje acumulado</b>
a. Muy satisfecho	21	30.00	30.00	30.00
b. Satisfecho	20	28.57	28.57	58.57
c. Poco satisfecho	13	18.57	18.57	77.14
d. Insatisfecho	12	17.14	17.14	94.28
e. Muy insatisfecho	4	5.71	5.72	<b>100.00</b>
<b>TOTAL</b>	<b>70</b>	<b>99.99</b>	<b>100.00</b>	

*Nota: Elaboración propia*



Figura 2. Nivel de cultura tributaria es importante para formulación del Planeamiento tributario.

## INTERPRETACIÓN

En indagación al proceso de respuestas a incógnitas las cuales se exponen en grafica precedente, es necesario indicar un 30.00% opinaron estar muy satisfecho que el nivel de cultura tributaria es importante para la formulación del Planeamiento tributario en la empresa Molinera SAC; el 28.57% opinaron estar satisfecho, un 18.57% respondieron estar poco satisfecho, contrariamente 17.14% manifestaron estar insatisfecho, finalmente el 5.71% opinaron estar muy insatisfecho que el nivel de cultura tributaria es importante para la formulación del Planeamiento tributario en la empresa Molinera SAC.

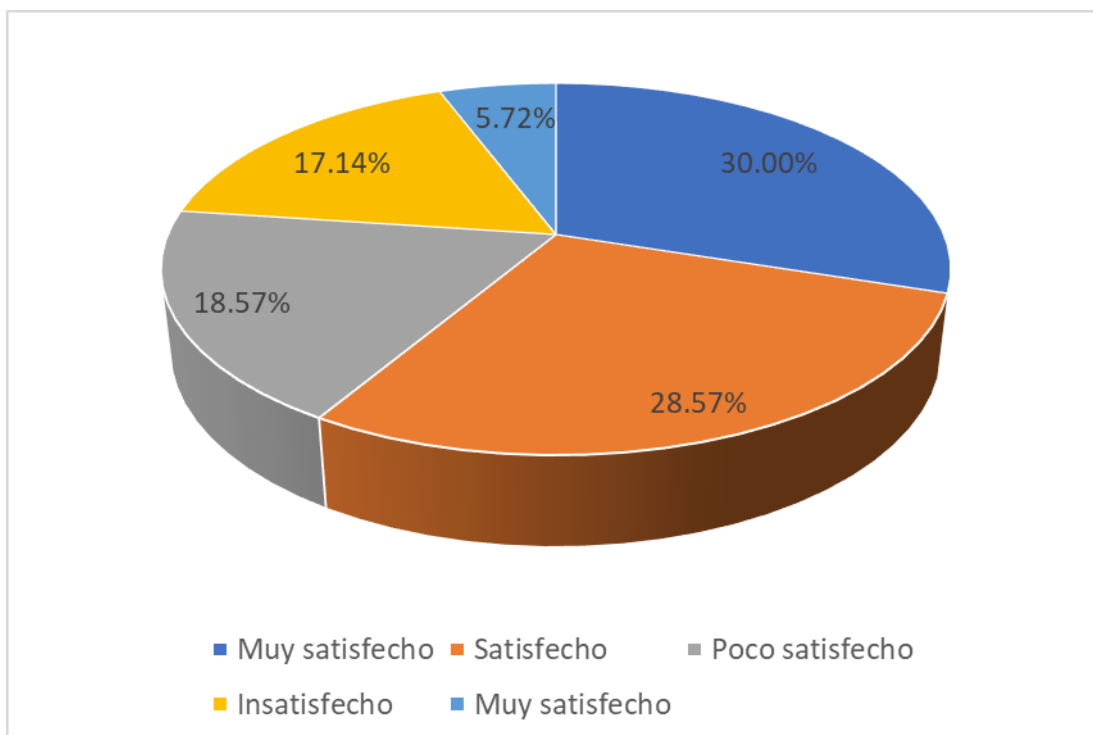

### 4.1.3. ESTRATEGIAS TRIBUTARIAS

Tabla 3

Será importante plantear estrategias tributarias en Planeamiento tributario en la empresa

<b>ALTERNATIVAS</b>	<b>Frecuencia</b>	<b>Porcentaje</b>	<b>Porcentaje válido</b>	<b>Porcentaje acumulado</b>
a. Muy satisfecho	20	28.57	28.57	28.57
b. Satisfecho	18	25.71	25.71	54.28
c. Poco satisfecho	14	20.00	20.00	74.28
d. Insatisfecho	12	17.14	17.14	91.42
e. Muy insatisfecho	06	8.57	8.58	<b>100.00</b>
<b>TOTAL</b>	<b>70</b>	<b>99.99</b>	<b>100.00</b>	

*Nota: Elaboración propia*

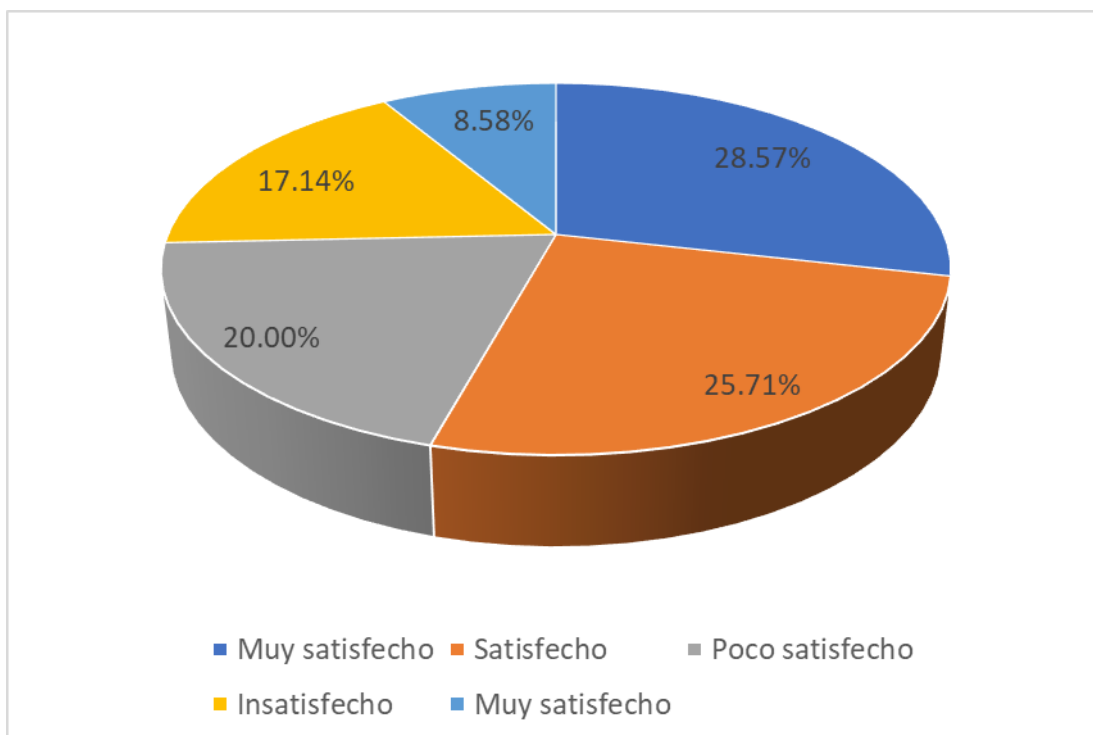

*Figura 3.* Será importante plantear estrategias tributarias en Planeamiento tributario en la empresa

## INTERPRETACIÓN

De la pregunta formulada conseguimos estimar de respuestas obtenidas como se manifiestan en grafica que precede es necesario indicar un 28.57% consideraron estar muy satisfecho que será importante el plantear las estrategias tributarias en el Planeamiento tributario en la empresa molinera Virgen del Carmen SAC; el 25.71% opinaron estar satisfecho, un 20.00% respondieron estar poco satisfecho, contrariamente 17.14% manifestaron estar insatisfecho, finalmente el 8.58% opinaron estar muy insatisfecho que será importante el plantear las estrategias tributarias en el Planeamiento tributario en la empresa molinera Virgen del Carmen SAC.

#### 4.1.4. CONTROL TRIBUTARIO

Tabla 4

Control tributario será importante su consideración en el planeamiento tributario en empresa.

<b>ALTERNATIVAS</b>	<b>Frecuencia</b>	<b>Porcentaje</b>	<b>Porcentaje válido</b>	<b>Porcentaje acumulado</b>
a. Muy satisfecho	20	28.57	28.57	28.57
b. Satisfecho	16	22.85	22.86	51.43
c. Poco satisfecho	15	21.42	21.43	72.86
d. Insatisfecho	14	20.00	20.00	92.86
e. Muy insatisfecho	05	7.14	7.14	<b>100.00</b>
<b>TOTAL</b>	<b>70</b>	<b>99.98</b>	<b>100.00</b>	

*Nota: Elaboración propia*

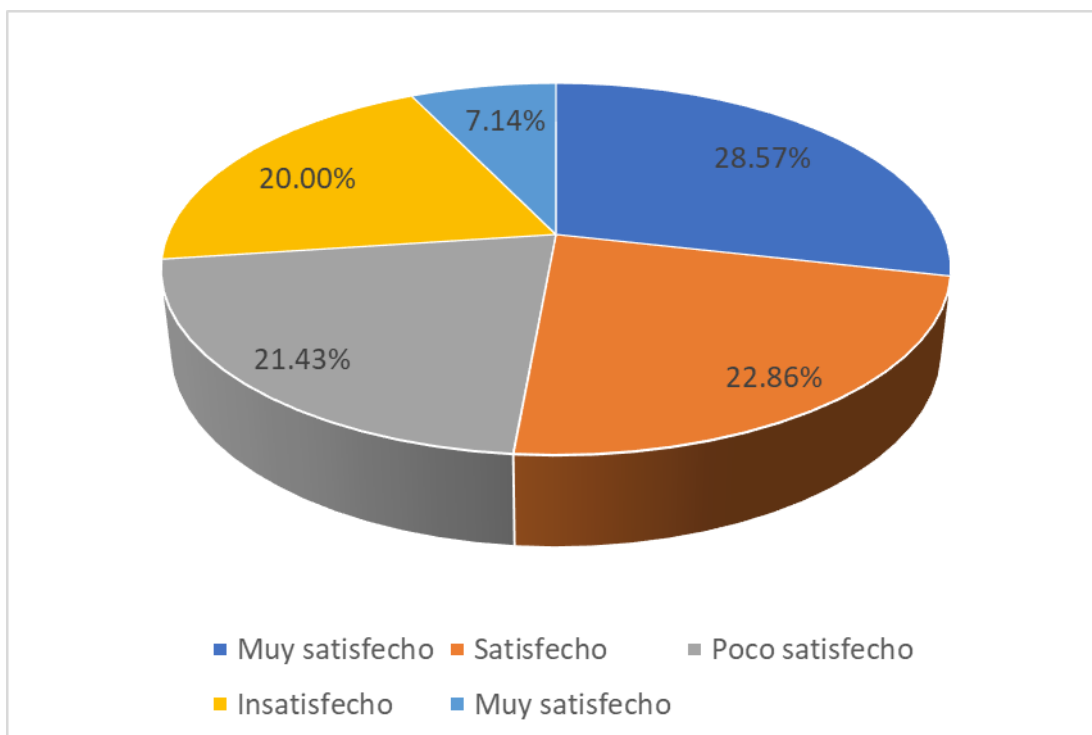

*Figura 4.* Control tributario será importante su consideración en el planeamiento tributario en empresa.

## INTERPRETACIÓN

Tal como logramos declarar a través de la gráfica que antecede nos permite señalar como, el 28.57% razonaron estar muy satisfecho, que el control tributario será importante su consideración en el planeamiento tributario en la empresa molinera Virgen del Carmen SAC; un 22.86% consideraron estar satisfecho, el 21.43% consideraron estar poco satisfecho, pero contrariamente el 20.00%, consideraron estar insatisfecho, finalmente el 7.14% consideraron estar muy insatisfecho que el control tributario será importante su consideración en el planeamiento tributario en la empresa molinera Virgen del Carmen SAC.

#### 4.1.5. PLANEAMIENTO TRIBUTARIO

Tabla 5

Planeamiento tributario influye en competitividad de empresa molinera

<b>ALTERNATIVAS</b>		<b>Frecuencia</b>	<b>Porcentaje</b>	<b>Porcentaje válido</b>	<b>Porcentaje acumulado</b>
a.	Muy satisfecho	41	58.57	58.57	58.57
b.	Satisfecho	12	17.14	17.14	75.71
c.	Poco satisfecho	10	14.28	14.29	90.00
d.	Insatisfecho	04	5.71	5.71	95.71
e.	Muy insatisfecho	03	4.28	4.29	<b>100.00</b>
<b>TOTAL</b>		<b>87</b>	<b>99.98</b>	<b>100.00</b>	

*Nota: Elaboración propia*



Figura 5. Planeamiento tributario influye en competitividad de empresa molinera

## INTERPRETACIÓN

Tal como comprobamos de lo expresado en absoluciones a interrogantes expresadas en gráfica, precedentemente expuesta, expresa como un 58.57% consideraron muy satisfecho que el planeamiento tributario influye en la competitividad de la empresa molinera Virgen del Carmen en la provincia de Huaura; el 17.14% manifestaron estar satisfecho; el 14.29% consideraron estar poco satisfecho, sin embargo inversamente el 5.71% respondieron estar insatisfecho, al culminar un 4.29% respondieron estar muy insatisfecho que el planeamiento tributario influye en la competitividad de la empresa molinera Virgen del Carmen en la provincia de Huaura.

#### 4.1.6. PRONOSTICOS FINANCIEROS

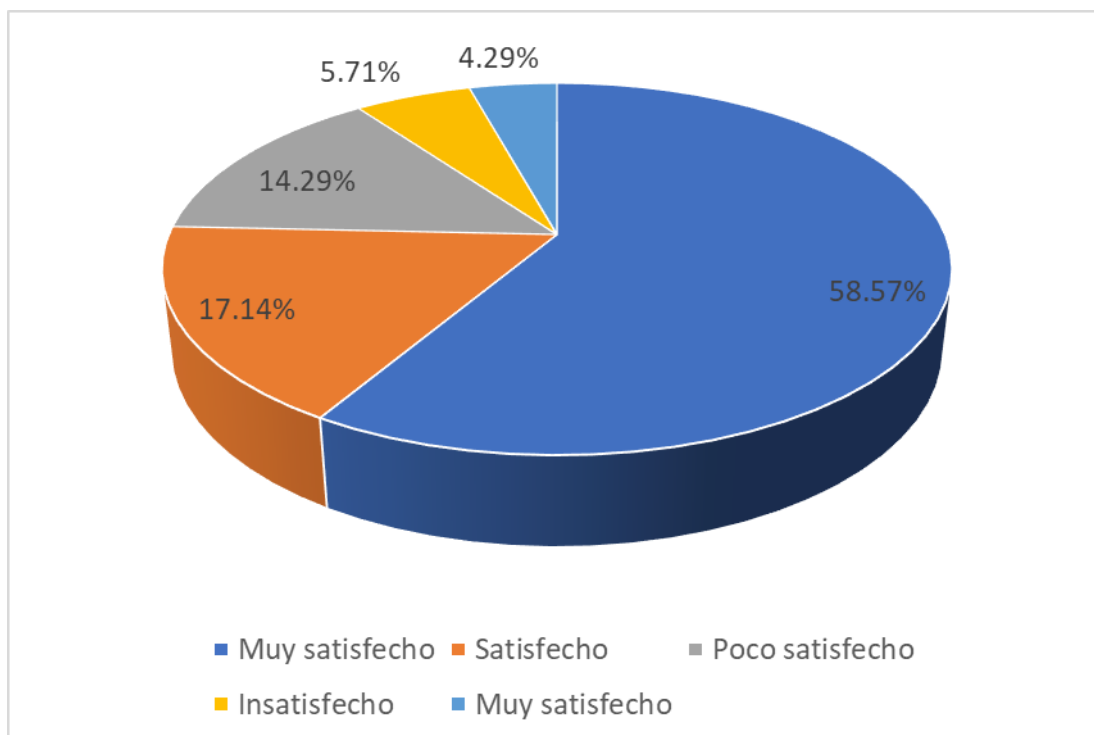
Tabla 6

Pronósticos financieros serán importantes para mejorar nivel de competitividad en empresa.

<b>ALTERNATIVAS</b>	<b>Frecuencia</b>	<b>Porcentaje</b>	<b>Porcentaje válido</b>	<b>Porcentaje acumulado</b>
<b>a.</b> Muy satisfecho	19	27.14	27.14	27.14
<b>b.</b> Satisfecho	16	22.85	22.86	50.00
<b>c.</b> Poco satisfecho	15	21.42	21.43	71.43
<b>d.</b> Insatisfecho	14	20.00	20.00	91.43
<b>e.</b> Muy insatisfecho	06	8.57	8.57	<b>100.00</b>
<b>TOTAL</b>	<b>70</b>	<b>99.98</b>	<b>100.00</b>	

*Nota: Elaboración propia*

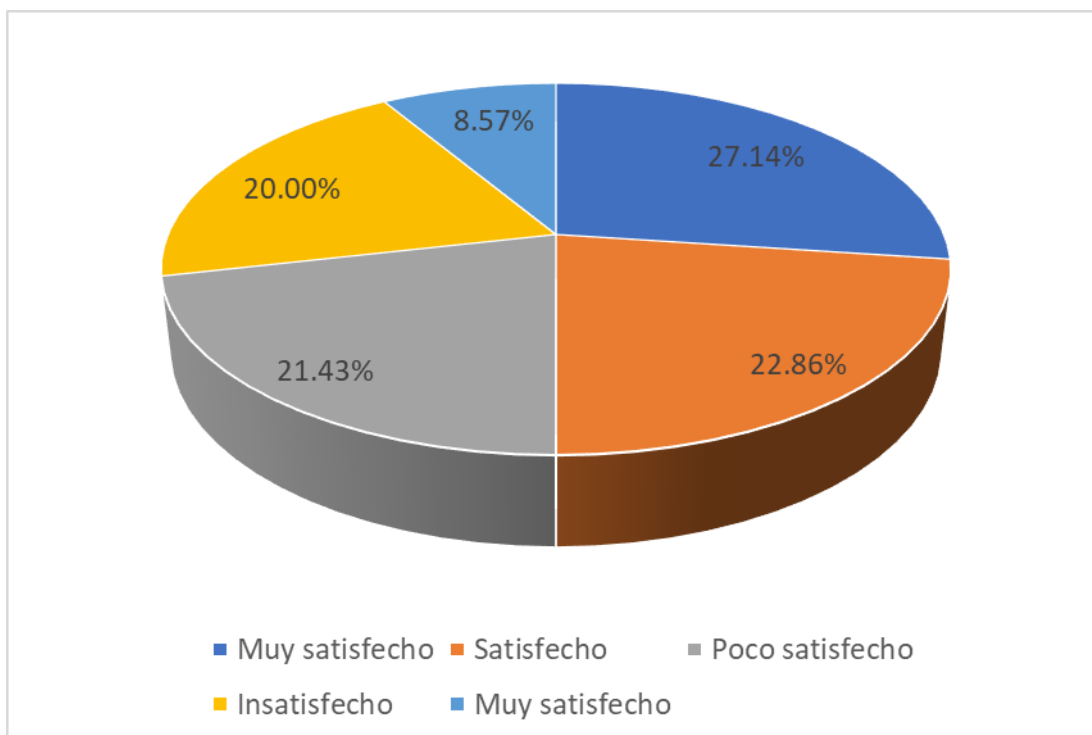

*Fuente 6.* Pronósticos financieros serán importantes para mejorar nivel de competitividad en empresa.

## INTERPRETACIÓN

De respuestas a obtenidas las cuales se exponen en la gráfica que antecedente en función a incógnitas esbozadas, conseguimos señalar como un 27.14% opinaron estar muy satisfecho que los pronósticos financieros serán importantes para mejorar el nivel de competitividad en la empresa molinera Virgen del Carmen SAC; un 22.86% opinaron estar satisfecho, un 21.43% opinaron estar poco insatisfecho; sin embargo de manera contrariamente el 20.00% opinaron estar muy insatisfechos que los pronósticos financieros serán importantes para mejorar el nivel de competitividad en la empresa molinera Virgen del Carmen SAC y un 8.57% respondieron estar muy en desacuerdo.



#### 4.1.7. PLANEACION DE MERCADO

Tabla 7

Planeación del mercado es importante para mejorar competitividad en empresa.

<b>ALTERNATIVAS</b>	<b>Frecuencia</b>	<b>Porcentaje</b>	<b>Porcentaje válido</b>	<b>Porcentaje acumulado</b>
a. Muy satisfecho	17	24.28	24.29	24.29
b. Satisfecho	15	21.42	21.43	45.72
c. Poco satisfecho	16	22.85	22.86	68.58
d. Insatisfecho	15	21.42	21.42	90.00
e. Muy insatisfecho	07	10.00	10.00	<b>100.00</b>
<b>TOTAL</b>	<b>70</b>	<b>99.98</b>	<b>100.00</b>	

*Nota: Elaboración propia*

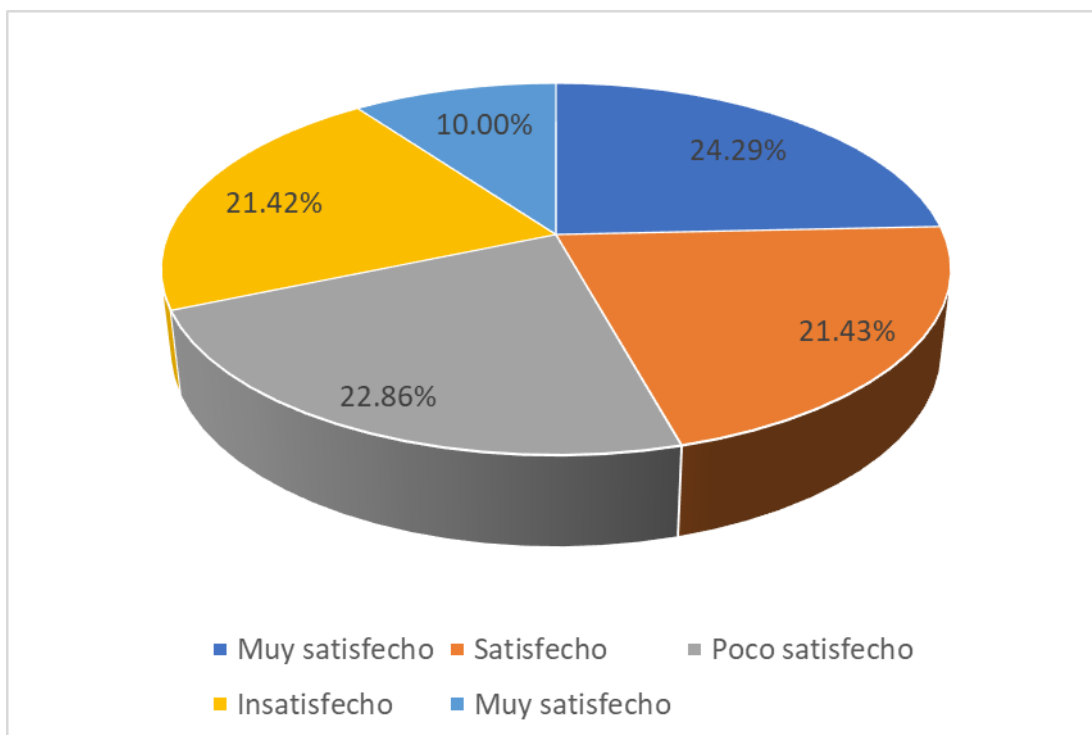

*Figura 7.* Planeación del mercado es importante para mejorar competitividad en empresa.

## INTERPRETACIÓN

Como podemos observar las consecuencias derivadas de interrogación expresada que se describen en la gráfica precedente, podemos señalar que el 24.29% consideraron estar muy satisfecho, que la planeación del mercado es importante para mejorar la competitividad en la empresa molinera Virgen del Carmen SAC; el 21.43% consideraron estar insatisfecho, un 22.86% consideraron estar poco de acuerdo; sin embargo contradictoriamente el 21.42% consideraron estar insatisfecho, finalmente el 10.00% consideraron estar muy insatisfecho que la planeación del mercado es importante para mejorar la competitividad en la empresa molinera Virgen del Carmen SAC .

#### 4.1.8. DEMANDA

Tabla 8

Cambios en la demanda serán importantes para mejorar nivel de competencia en empresa

<b>ALTERNATIVAS</b>	<b>Frecuencia</b>	<b>Porcentaje</b>	<b>Porcentaje válido</b>	<b>Porcentaje acumulado</b>
a. Muy satisfecho	20	28.57	28.57	28.57
b. Satisfecho	16	22.85	22.86	51.43
c. Poco satisfecho	12	17.14	17.14	68.57
d. Insatisfecho	16	22.85	22.86	91.43
e. Muy insatisfecho	06	8.57	8.57	<b>100.00</b>
<b>TOTAL</b>	<b>70</b>	<b>99.98</b>	<b>100.00</b>	

*Nota: Elaboración propia*

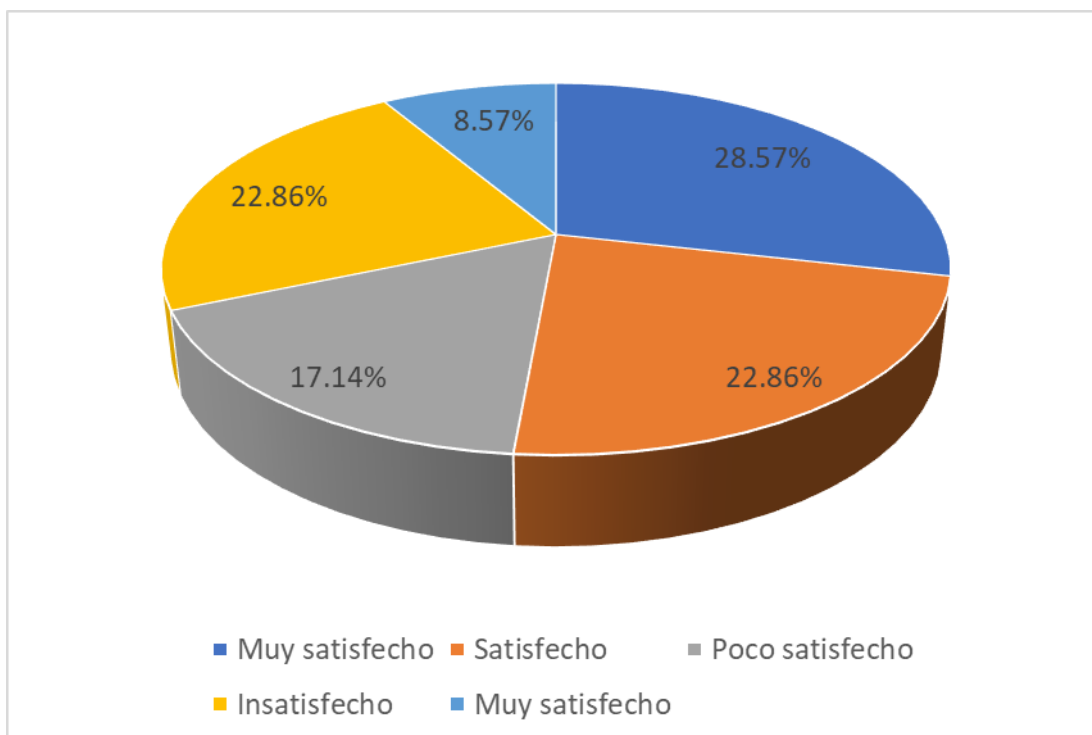

*Figura 8.* Cambios en la demanda serán importantes para mejorar nivel de competencia en empresa

## **INTERPRETACIÓN**

De acuerdo a los hechos de compilación de procedimientos a incógnitas desarrolladas y mencionadas en gráfica, muestra como un 28.57% calificaron estar muy satisfechos que los cambios en la demanda serán importantes para mejorar el nivel de competencia en la empresa molinera Virgen del Carmen SAC; el 22.86% consideraron estar satisfecho; un 17.14% respondieron estar poco satisfecho; sin embargo contrariamente el 22.86% consideraron estar insatisfecho; finalmente un 8.57% opinaron estar muy insatisfecho que los cambios en la demanda serán importantes para mejorar el nivel de competencia en la empresa molinera Virgen del Carmen SAC

#### 4.1.09 PROGRAMAS PRODUCTIVOS

**Tabla 9**

Utilización de programas productivos será importante para competitividad de empresa.

<b>ALTERNATIVAS</b>	<b>Frecuencia</b>	<b>Porcentaje</b>	<b>Porcentaje válido</b>	<b>Porcentaje acumulado</b>
a. Muy satisfecho	22	31.42	31.43	31.43
b. Satisfecho	13	18.57	18.57	50.00
c. Poco satisfecho	14	20.00	20.00	70.00
d. Insatisfecho	15	21.42	21.43	91.43
e. Muy insatisfecho	06	8.57	8.57	<b>100.00</b>
<b>TOTAL</b>	<b>70</b>	<b>99.98</b>	<b>100.00</b>	

*Nota: Elaboración propia*

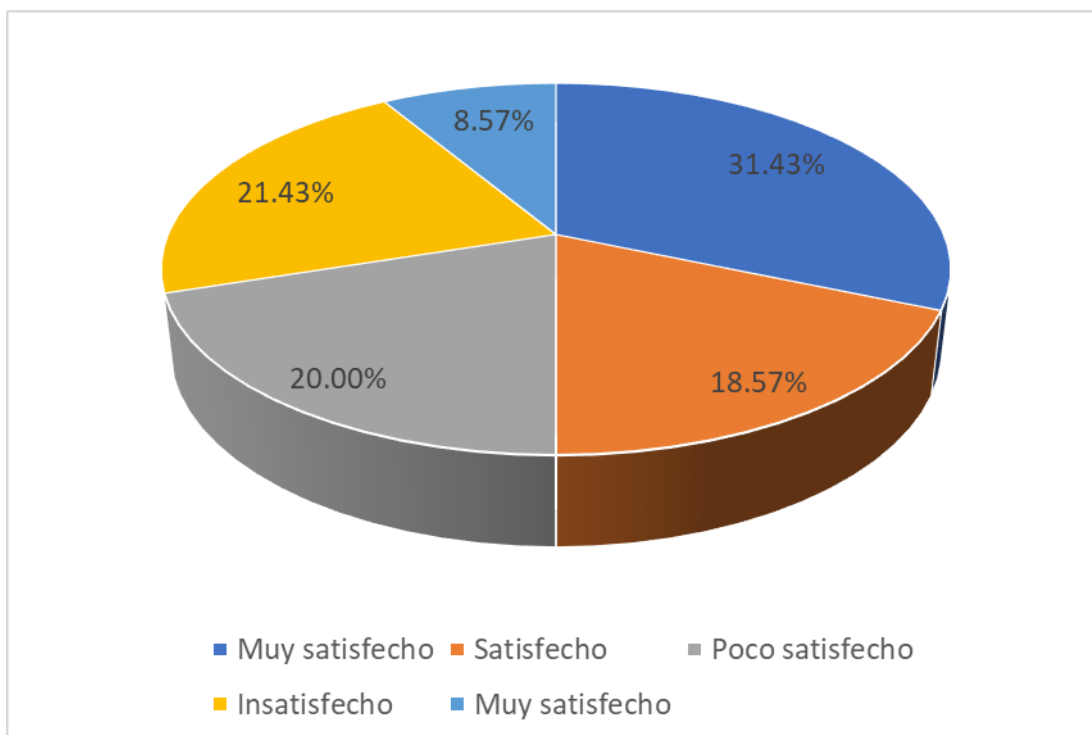

*Figura 9.* Utilización de programas productivos será importante para competitividad de empresa

## **INTERPRETACIÓN**

Como conseguimos comprobar de las incógnitas expresadas en los cuestionarios y mencionados la gráfica que precede, señalamos como un 31.43% consideraron estar muy satisfecho que la utilización de programas productivos será importante para la competitividad de la empresa molinera Virgen del Carmen SAC; un 18.57% opinaron estar satisfecho; un 20.00% opinaron estar poco satisfecho; contradictoriamente el 21.43% reflexionaron estar insatisfecho; finalmente el 8.57% opinaron estar muy insatisfecho que la utilización de programas productivos será importante para la competitividad de la empresa molinera Virgen del Carmen SAC.

#### 4.1.10. COMPETITIVIDAD

Tabla 10

Competitividad de empresa molinera Virgen del Carmen SAC se verá mejorada con ejecución del planeamiento tributario

<b>ALTERNATIVAS</b>	<b>Frecuencia</b>	<b>Porcentaje</b>	<b>Porcentaje válido</b>	<b>Porcentaje acumulado</b>
a. Muy satisfecho	41	58.57	58.57	58.57
b. Satisfecho	12	17.14	17.14	75.71
c. Poco satisfecho	10	14.28	14.29	90.00
d. Insatisfecho	04	5.71	5.71	95.71
e. Muy insatisfecho	03	4.28	4.29	<b>100.00</b>
<b>TOTAL</b>	<b>70</b>	<b>99.98</b>	<b>100.00</b>	

*Nota: Elaboración propia*

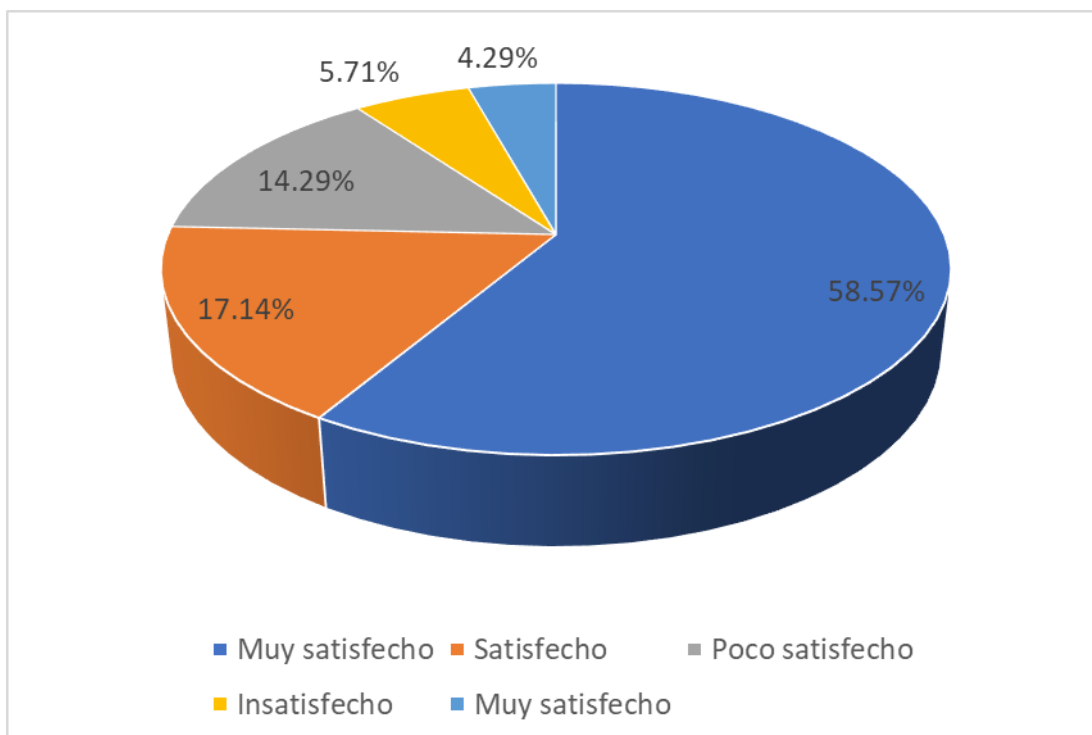

*Figura 10.* Competitividad de empresa molinera Virgen del Carmen SAC se verá mejorada con ejecución del planeamiento tributario

## INTERPRETACIÓN

Como conseguimos confirmar las respuestas a incógnitas desarrolladas se expresan la gráfica que antecede, en tal sentido indicamos que un 58.57% opinaron estar muy satisfecho, que la competitividad de la empresa molinera Virgen del Carmen SAC se verá mejorada con la ejecución del planeamiento tributario, un 17.14% consideraron estar satisfecho, el 14.29% consideraron estar poco satisfecho; pero contrariamente el 5.71% consideraron estar insatisfecho, finalmente el 4.29% consideraron estar muy insatisfecho que la competitividad de la empresa molinera Virgen del Carmen SAC se verá mejorada con la ejecución del planeamiento tributario.



## 4.2. CONTRASTACION DE HIPÓTESIS

### HIPÓTESIS A:

**H<sub>0</sub>:** Las obligaciones tributarias, no influyen directamente en los pronósticos financieros en la empresa Molinera Virgen del Carmen SAC.

**H<sub>1</sub>:** Las obligaciones tributarias influyen directamente en los pronósticos financieros en la empresa Molinera Virgen del Carmen SAC.

*Tabla 11*

Obligaciones tributarias influyen directamente en pronósticos financieros en empresa.

	Muy satisfecho	satisfecho	Poco satisfecho	Insatisfecho	Muy insatisfecho	TOTAL
<b>a</b> Muy satisfecho	1	3	8	2	1	15
<b>b</b> Satisfecho	8	1	2	5	1	17
<b>c</b> Poco satisfecho	8	5	2	3	1	19
<b>d</b> Insatisfecho	2	5	3	3	1	14
<b>e</b> Muy insatisfecho	1	1	1	1	1	05
<b>TOTAL</b>	15	17	19	14	05	70

*Nota: Elaboración propia*

### 1.- Estadísticamente para ensayo:

$$p(f) = \frac{(a+b)!(c+d)!(a+c)!(b+d)!}{n!a!b!c!d!}$$

2.- Nivel de categoría como falta por ideal I:  $\alpha = 0.05$ .

3.- Automatización en manera estadísticamente para prueba: El desplegar su método obtenemos:

$$p(f) = \frac{(9)!(13)!(7)!(13)!}{66!3!4!4!9!}$$

$$= 0.37E-106$$

4.- Destreza computacional: Entregado un  $0.37E-106 < 0.05$ , no acepta **H<sub>0</sub>**.



Figura 11. Obligaciones tributarias influyen directamente en pronósticos financieros en empresa.

5.- **Conclusión:** A modo  $0.37 < 0.05$  no acepta **H<sub>0</sub>**. En tal sentido se concluye, las obligaciones tributarias influyen directamente en los pronósticos financieros en la empresa Molinera Virgen del Carmen SAC.

## HIPÓTESIS B:

**H<sub>0</sub>:** El nivel de cultura tributaria, no influye de manera importante en la planeación de mercado en la empresa Molinera Virgen del Carmen SAC.

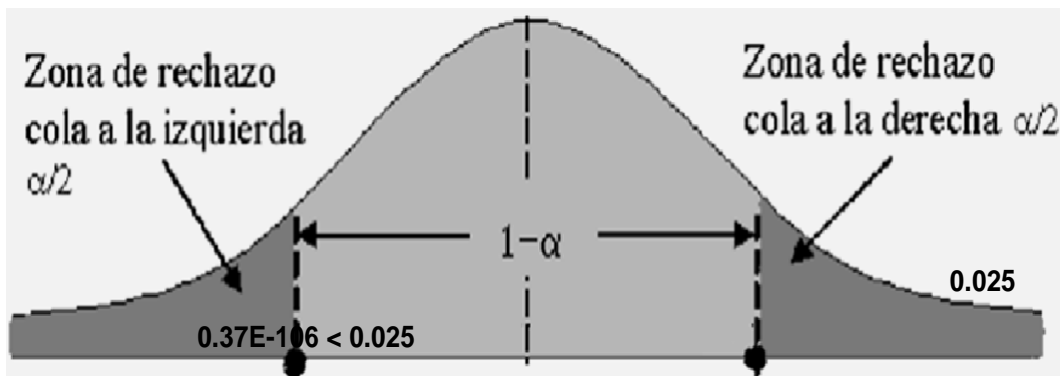
**H<sub>1</sub>:** El nivel de cultura tributaria influye de manera importante en la planeación de mercado en la empresa Molinera Virgen del Carmen SAC.

Tabla 12

Cultura tributaria influye de manera importante en la planeación de mercado en empresa.

	Muy satisfecho	satisfecho	Poco satisfecho	Insatisfecho	Muy insatisfecho	TOTAL
a. Muy satisfecho	4	10	3	3	1	21
b. Satisfecho	10	2	4	3	1	20
c. Poco satisfecho	3	4	2	3	1	13
d. Insatisfecho	3	3	3	2	1	12
e. Muy insatisfecho	1	1	1	1	0	4
<b>TOTAL</b>	21	20	13	12	4	87

Nota: Elaboración propia

### 1.- Estadísticamente para ensayo:

$$p(f) = \frac{(a + b)!(c + d)!(a + c)!(b + d)!}{n!a!b!c!d!}$$

### 2.- Nivel de significancia como falta por ideal I: $\alpha = 0.05$ .

### 3.- Automatización en forma estadística para ensayo: El

desplegando técnica obtenemos:

$$p(f) = \frac{(9)! (6)! (9)! (6)!}{66! 4! 5! 3! 1!}$$

$$= 0.73E-92$$

**4.- Habilidad computacional:** Entregado un  $0.73E-106 < 0.05$ , no acepta

**Ho.**



Figura 12. Cultura tributaria influye de manera importante en la planeación de mercado en empresa.

**5.- Conclusión:** Como  $0.73 < 0.05$ , no acepta  $H_0$ . En tal sentido, se concluye, el nivel de cultura tributaria influye de manera importante en la planeación de mercado en la empresa Molinera Virgen del Carmen SAC.

### HIPÓTESIS C:

**H<sub>0</sub>:** Las estrategias tributarias, no influyen en forma positiva en el cambio de la demanda en compañía Molinera Virgen del Carmen SAC.

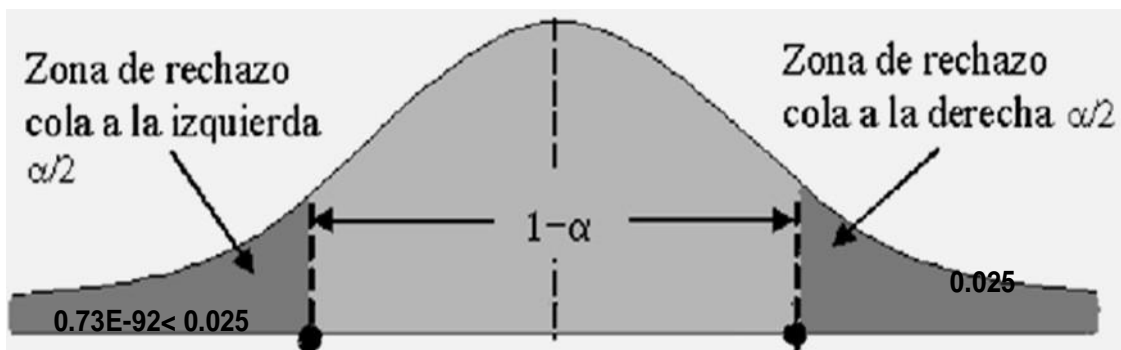
**H<sub>1</sub>:** Las estrategias tributarias influyen en forma positiva en el cambio de la demanda en compañía Molinera Virgen del Carmen SAC.

Tabla 13

Estrategias tributarias influyen en forma positiva en cambio de demanda en compañía.

	Muy satisfecho	satisfecho	Poco satisfecho	Insatisfecho	Muy insatisfecho	TOTAL
a. Muy satisfecho	4	10	3	2	1	20
b. Satisfecho	10	2	3	2	1	18
c. Poco satisfecho	3	3	3	4	1	14
d. Insatisfecho	2	2	4	3	1	12
e. Muy insatisfecho	1	1	1	1	2	6
<b>TOTAL</b>	<b>20</b>	<b>18</b>	<b>14</b>	<b>12</b>	<b>6</b>	<b>87</b>

Nota: Elaboración propia

#### 1.- Estadísticamente para ensayo:

$$p(f) = \frac{(a+b)!(c+d)!(a+c)!(b+d)!}{n!a!b!c!d!}$$

2.- Nivel de significancia en falla por ideal I:  $\alpha = 0.05$ .

3.- Automatización de manera estadística para prueba: El

desplegar su método obtenemos:

$$p(f) = \frac{(7)!(11)!(8)!(7)!}{66!3!5!7!04!}$$

$$= 0.15E-92$$

4.- Habilidad computacional: Entregado un  $0.15E-106 < 0.05$ , no acepta

$H_0$ .



Figura 13. Estrategias tributarias influyen en forma positiva en cambio de demanda en compañía.

5.- **Conclusión:** Como  $0.15 < 0.05$ , se rechaza  $H_0$ . En tal sentido se concluye, las estrategias tributarias influyen en forma positiva en el cambio de la demanda en compañía Molinera Virgen del Carmen SAC.

## HIPÓTESIS D:

**H<sub>0</sub>:** El nivel de control tributario, no influye en forma positiva para la formulación de programas productivos en la compañía Molinera Virgen del Carmen SAC.

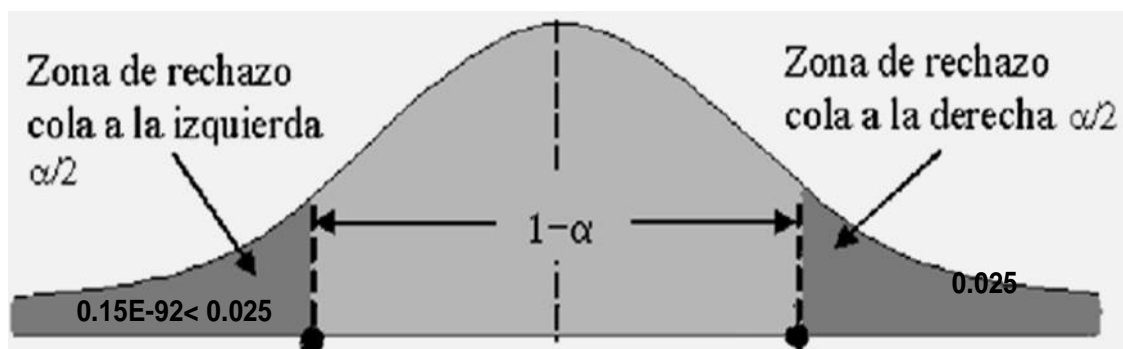
**H<sub>1</sub>:** El nivel de control tributario influye en forma positiva para la formulación de programas productivos en la compañía Molinera Virgen del Carmen SAC.

Tabla 14

El control tributario influye en forma positiva para formulación de programas productivos.

	Muy de satisfecho	satisfecho	Poco satisfecho	Insatisfecho	Muy insatisfecho	TOTAL
a. Muy satisfecho	5	10	2	2	1	20
b. Satisfecho	10	2	2	1	1	16
c. Poco satisfecho	2	2	6	4	1	15
d. Insatisfecho	2	1	4	6	1	14
e. Muy insatisfecho	1	1	1	1	1	5
<b>TOTAL</b>	20	16	15	14	5	87

*Nota: Elaboración propia*

### 1.- Estadísticamente para ensayo:

$$p(f) = \frac{(a + b)!(c + d)!(a + c)!(b + d)!}{n!a!b!c!d!}$$

2.- Grado en importancia como falta por ideal I:  $\alpha = 0.05$ .

3.- Cómputo en forma estadísticamente para ensayo: El

desplegar su método obtenemos:

$$p(f) = \frac{(10)! (8)! (11)! (7)!}{66! 6! 5! 4! 03!}$$

$$= 0.25E-108$$

4.- Disposición computacional: Entregado un  $0.25E-106 < 0.05$ , no acepta

**Ho.**



Figura 14. El control tributario influye en forma positiva para formulación de programas productivos.

5.- Conclusión: Como  $0.25 < 0.05$ . Rechaza Ho. Por tal motivo se concluye, el nivel de control tributario influye en forma positiva para la formulación de programas productivos en la compañía Molinera Virgen del Carmen SAC.

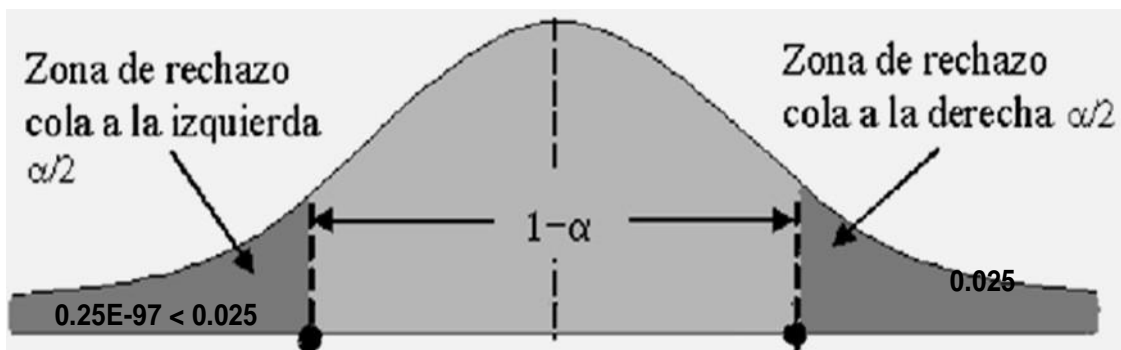

## HIPÓTESIS GENERAL:

**H<sub>0</sub>:** El planeamiento tributario, no influye positivamente en la competitividad de la empresa Molinera Virgen del Carmen SAC provincia de Huaura.

**H<sub>1</sub>:** El planeamiento tributario influye positivamente en la competitividad de la empresa Molinera Virgen del Carmen SAC provincia de Huaura.

Tabla 15

El planeamiento tributario influye positivamente en la competitividad de la empresa.

	Muy de satisfecho	satisfecho	Poco satisfecho	Insatisfecho	Muy insatisfecho	TOTAL
a. Muy satisfecho	30	6	3	1	1	41
b. Satisfecho	6	2	2	1	1	12
c. Poco satisfecho	3	2	3	1	1	10
d. Insatisfecho	1	1	1	1	0	4
e. Muy insatisfecho	1	1	1	0	0	3
<b>TOTAL</b>	41	12	10	4	3	87

*Nota: Elaboración propia*

### 1.- Estadísticamente para ensayo:

$$p(f) = \frac{(a+b)!(c+d)!(a+c)!(b+d)!}{n!a!b!c!d!}$$

2.- Grado en importancia como falta por ideal I:  $\alpha = 0.05$ .

3.- Cómputo en forma estadísticamente para ensayo: El

desplegar su método obtenemos:

$$p(f) = \frac{(31)! (10)! (31)! (10)!}{66! 26! 5! 5! 01!}$$

$$= 2.24E-106$$

4.- Disposición computacional: Entregado un  $2.24E-106 < 0.05$ , no acepta

**Ho.**



Figura 15. El planeamiento tributario influye positivamente en la competitividad de la empresa.

5.- **Conclusión:** Como  $2.24 < 0.05$ , se rechaza  $H_0$ . En tal sentido, se concluye el planeamiento tributario influye positivamente en la competitividad de la empresa Molinera Virgen del Carmen SAC provincia de Huaura.

## **CAPITULO V**

### **DISCUSION**

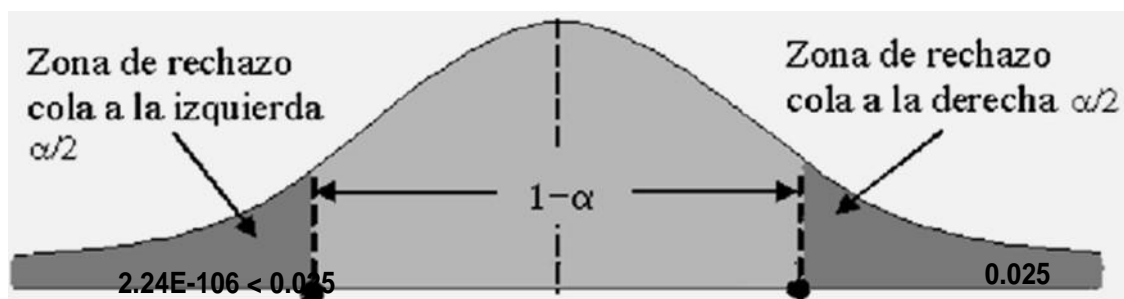
#### **5.1. DISCUSIÓN DE RESULTADOS**

Al culminar el estudio es necesario referirnos a opiniones de los expertos a quienes tuvimos acceso entre otros especialistas en planeamiento tributario a Davila como Bedoya quienes manifiestan la importancia que las empresas deben de contar con importante herramienta que permita informar a la administración de la empresa el cronograma de actividades de cumplimiento de responsabilidad fiscal, a ello indica que en gran medida la mayoría de contingencias tributarias se presentan en cuanto al desorden de cumplimiento oportuno, que genera las sanciones o multas propiciando en muchos casos problemas de orden financiero; así mismo hemos recurrido a Echeverry , como a Flores en cuanto a competitividad, quienes expresan que toda empresa para que se consolide y pueda ser competencia en el mercado, deberá de contar con una organización sólida, con el control en sus procesos productivos, de manera que sus artículos a ser puesto en los centros de venta cumplan con niveles de eficiencia como de calidad, como podemos observar los especialistas coinciden que las compañías deben de contar con ambas variables de suma importancia el planeamiento tributario incide necesariamente en que la empresa sea de nivel competitivo en el mercado, de manera que a nuestro juicio se coincide con al conclusión de nuestro estudio en cuanto el planeamiento tributario como herramienta influye en la competitividad en la empresa molinera virgen del Carmen.

## **CAPITULO VI**

### **CONCLUSIONES Y RECOMENDACIONES**

#### **6.1. CONCLUSIONES**

##### **Primera conclusión**

Del análisis como revisión de documentación puesta a prueba se confirma, que las obligaciones tributarias influyen directamente en los pronósticos financieros en la empresa Molinera Virgen del Carmen SAC.

##### **Segunda conclusión**

Del estudio a información y datos consideradas a prueba se ratifica, el nivel de cultura tributaria influye de manera importante en la planeación de mercado en la empresa Molinera Virgen del Carmen SAC.

##### **Tercera conclusión**

De la comparación entre hipótesis con actividades realizadas se pudo evidenciar, que las estrategias tributarias influyen en forma positiva en el cambio de la demanda en compañía Molinera Virgen del Carmen SAC.

#### **Cuarta conclusión**

En el proceso de reconocimiento de documentación como prueba ejecutada se demostró, el nivel de control tributario influye en forma positiva para la formulación de programas productivos en la compañía Molinera Virgen del Carmen SAC.

#### **Conclusión General**

Finalmente, como fruto del análisis de datos y documentación se concluye, el planeamiento tributario influye positivamente en la competitividad de la empresa Molinera Virgen del Carmen SAC provincia de Huaura.

## **6.2. RECOMENDACIONES**

### **Primera recomendación**

Que empresarios, administradores, contables deberán de evaluar el nivel de cumplimiento en sus obligaciones tributarias ya que influyen directamente en pronósticos financieros en la empresa Molinera Virgen del Carmen SAC.

### **Segunda recomendación**

Que administradores como contables deberán de liderar con sus actos la cultura tributaria, teniendo en cuenta que influye en la ubicación y planeación de mercado en la empresa Molinera Virgen del Carmen SAC.

### **Tercera recomendación**

Que Administradores como contables y colaboradores deberán de tener en cuenta la aplicación de estrategias tributarias ya que influyen en forma positiva en el cambio de la demanda en compañía Molinera Virgen del Carmen SAC

### **Cuarta recomendación**

Empresarios, Administradores como contables y colaboradores deberán de aplicar permanentemente el control tributario, ya que ello influye de manera positiva en formulación de programas productivos en la compañía Molinera Virgen del Carmen SAC.

### **Recomendación General**

En conclusión, final, empresarios, contadores como colaboradores deberán de contar con planeamiento tributario como herramienta para su control periódico, considerando que será importante para mejorar el nivel de competencia de la empresa Molinera Virgen del Carmen SAC en la provincia de Huaura.

## REFERENCIAS

### FUENTES DE INFORMACION

#### 7.1. Fuentes Documentales

Arias, L. y Monsalve D. (2017) con su tema: *Planeación tributaria para la depuración del impuesto a la renta de una pequeña empresa comercializadora*, en la Universidad Pontificia Universidad Javeriana – Bogotá – Colombia.

Ayte, J. (2019) su tesis: *Importancia del Planeamiento contable, tributario y los efectos en situación financiera de Mypes en empresas de transporte Arequipa*, Universidad Nacional de San Agustín de Arequipa – Perú.

Casanova, M. (2018) en su tesis: *El Planeamiento tributario su incidencia en el impuesto a la renta de empresas Mypes del mercado mayorista No 2 de frutas Lima-Perú*.

López, L. (2019) su estudio: *Planeamiento tributario de empresa de servicios generales múltiples Vallita E.I.R.L.* Universidad San Pedro Chimbote – Perú.

Rodriguez, D. (2016) estudio: *Planeamiento tributario y su incidencia en la situación financiera de empresa inmobiliaria santa catalina SAC*



*de la ciudad de Trujillo*, en la Universidad Nacional de Trujillo – Perú.

Rodriguez, L. (2015) su tesis: *Diseño de una planeación tributario como herramienta de control interno para la determinación del impuesto sobre la renta en la empresa SERSISTECA, CA.*, en la Universidad República Bolivariana de Venezuela Centro-occidental.

Derly, M. (2015) en su tesis denominada; *“La recaudación del impuesto predial y las finanzas de la Municipalidad Distrital de Santa María del Valle en el período 2015”*, para optar el título profesional de Contador Público, en la Universidad de Huánuco.

Martin, Y. (2013). *Análisis econométrico de la recaudación del impuesto predial y de los 100 derechos del agua en los municipios del Estado de México*, para evaluar e identificar deficiencias en el sistema tributario y generar estrategias de mejoramiento en el corto plazo. México.

Unda, M. (2018). *Los límites de la recaudación predial en los municipios urbanos de México: un estudio de casos*. Estudios Demográficos y Urbanos, 33(3), 601–637.

Vidarte, N. (2016) su estudio *La recaudación del impuesto municipal y su relación con el desarrollo sostenible del distrito de Aramango – Pimentel – Perú*.

## 7.2. Fuentes Bibliográficas

- Abdel, G. y Romo, D. (2004). *Sobre el concepto de competitividad. Documentos de trabajo en estudios de competitividad*. México, Distrito Federal: Centro de estudios de competitividad, itam.
- Cabrera-Martínez, A., López-López, P. y Ramírez, C. (2011). *La competitividad empresarial: un marco conceptual para su estudio*. Documentos de investigación. Administración de Empresas (Núm. 4). Recuperado de [http://papers.ssrn.com/sol3/papers.cfm?abstract\\_id=2016597](http://papers.ssrn.com/sol3/papers.cfm?abstract_id=2016597)
- Dávila, J. D. (2017). *Planeamiento Tributario. Colegio de Contadores Públicos de Lima* (pág. 4). Lima: Lectura: Planeamiento Tributario: Enseñanza y práctica (Cornell, Frederic).
- Echeverry, D. (2007). *La competitividad en el desarrollo empresarial. Universidad de San Buenaventura Medellin*.pp.3.
- Flores, B. y González, F. (2009). *La competitividad de las pymes morelianas*. Cuadernos del cimbage, 11, 85-104.
- Hernando Bedoya, Ó. (septiembre de 2011, p. 127). *La incidencia de la planeación tributaria en el crecimiento y logro de los objetivos del ente económico*.
- Labarca, N. (2007). *Consideraciones teóricas de la competitividad empresarial*. Omnia,13(2), 158-184.
- Porter, M. (1991). *La ventaja competitiva de las naciones*. Buenos Aires, Argentina: Javier Vergara.

Salim, L. & Carbajal, R. (2006). *Competitividad: marco conceptual y análisis sectorial para la provincia de Buenos Aires*. La Plata, p.14. Recuperado de:

[http://www.ec.gba.gov.ar/areas/estudios\\_proyecciones/Archivos/Cuaderno74.pdf](http://www.ec.gba.gov.ar/areas/estudios_proyecciones/Archivos/Cuaderno74.pdf)

Villalba Cañas, L. A. (20 de noviembre de 2012, p. 4). *Planeación tributaria como estrategia empresarial*. Obtenido de

<http://hdl.handle.net/10818/4018>

Vílchez Olivares, P. (15 de marzo de 2006, p. 1). *El planeamiento tributario como complemento de un planeamiento financiero*. Contadores & Empresas N.º 33, pág. 1.

### **7.3 Fuentes Electrónicas**

[http://eprints.ucm.es/7816/1/tesis-maestr%C3%ADa\\_2.pdf](http://eprints.ucm.es/7816/1/tesis-maestr%C3%ADa_2.pdf)

[www.mef.gob.pe](http://www.mef.gob.pe)

[www.contraloria.gob.pe](http://www.contraloria.gob.pe)

CRESCO, Marco (2012). LECCIONES DE HACIENDA PÚBLICA MUNICIPAL, extraído de la página web:

<http://www.eumed.net/librosgratis/2009b/563/Clasificacion%20de%20los%20ingresos%20publicos%20municipales.htm>.

## ANEXO 1

### INSTRUMENTOS PARA LA TOMA DE DATOS

#### ENCUESTA:

*La presente técnica que se presenta es el Cuestionario correspondiente al trabajo de investigación denominado: **PLANEAMIENTO TRIBUTARIO Y SU INFLUENCIA EN LA COMPETITIVIDAD DE LA EMPRESA MOLINERA VIRGEN DEL CARMEN SAC PROVINCIA DE HUAURA**, Con relación a dicho trabajo se pide que tenga a bien marcar con un aspa (X) la alternativa que según su criterio conteste la pregunta que se formula. Se agradece de antemano por su colaboración.*

1. ¿Considera Usted que se cumple con el nivel de obligaciones tributarias en la empresa molinera Virgen del Carmen SAC??
  - a. Muy satisfecho
  - b. Satisfecho
  - c. Poco satisfecho
  - d. Insatisfecho
  - e. Muy insatisfecho

2. ¿En su opinión el nivel de cultura tributaria es importante para la formulación del Planeamiento tributario en la empresa Molinera SAC??

- a. Muy satisfecho
- b. Satisfecho
- c. Poco satisfecho
- d. Insatisfecho
- e. Muy insatisfecho

3. ¿Considera Usted que será importante el plantear las estrategias tributarias en el Planeamiento tributario en la empresa molinera Virgen del Carmen SAC??

- a. Muy satisfecho
- b. Satisfecho
- c. Poco satisfecho
- d. Insatisfecho
- e. Muy insatisfecho

4. ¿En su opinión considera usted que el control tributario será importante su consideración en el planeamiento tributario en la empresa molinera Virgen del Carmen SAC??

- a. Muy satisfecho
- b. Satisfecho
- c. Poco satisfecho
- d. Insatisfecho
- e. Muy insatisfecho

5. ¿Considera Usted que el planeamiento tributario influye en la competitividad de la empresa molinera Virgen del Carmen en la provincia de Huaura?

- a. Muy satisfecho
- b. Satisfecho
- c. Poco satisfecho
- d. Insatisfecho
- e. Muy insatisfecho

4 ¿En su opinión considera usted que los pronósticos financieros serán importantes para mejorar el nivel de competitividad en la empresa molinera Virgen del Carmen SAC?

- a. Muy satisfecho
- b. Satisfecho
- c. Poco satisfecho
- d. Insatisfecho
- e. Muy insatisfecho

7. ¿Considera usted que la planeación del mercado es importante para mejorar la competitividad en la empresa molinera Virgen del Carmen SAC?

- a. Muy satisfecho
- b. Satisfecho
- c. Poco satisfecho
- d. Insatisfecho
- e. Muy insatisfecho

**8.** ¿Considera usted que los cambios en la demanda serán importantes para mejorar el nivel de competencia en la empresa molinera Virgen del Carmen SAC?

- a. Muy satisfecho                      ()
- b. Satisfecho                            ()
- c. Poco satisfecho                    ()
- d. Insatisfecho                        ()
- e. Muy insatisfecho                  ()

**9.** ¿Considera Usted que la utilización de programas productivos será importante para la competitividad de la empresa molinera Virgen del Carmen SAC?

- a. Muy satisfecho                      ()
- b. Satisfecho                            ()
- c. Poco satisfecho                    ()
- d. Insatisfecho                        ()
- e. Muy insatisfecho                  ()

**10.** ¿En su opinión considera que la competitividad de la empresa molinera Virgen del Carmen SAC se verá mejorada con la ejecución del planeamiento tributario?

- a. Muy satisfecho                      ()
- b. Satisfecho                            ()
- c. Poco satisfecho                    ()
- d. Insatisfecho                        ()
- e. Muy insatisfecho                  ()

*Muchas gracias por su apoyo.*