



**Universidad Nacional José Faustino Sánchez Carrión**

**Facultad de Educación  
Escuela Profesional de Educación Primaria y Problemas de Aprendizaje**

**Las prácticas sociales y el aprendizaje en niños y niñas del 3ero y 4to grado de primaria de la Institución Educativa N°21010 Clara Nichos Mansilla - Huaral  
- año 2018**

**Tesis**

**Para optar el Título Profesional de Licenciada en Educación Nivel Primaria  
Especialidad: Educación Primaria y Problemas de Aprendizaje**

**Autora**

**Montañez Valentin, Cynthia Vanessa**

**Asesor**

**Mg. Gladys Victoria Arana Rizabal**



**Huacho – Perú**

**2022**

# LAS PRÁCTICAS SOCIALES Y EL APRENDIZAJE EN NIÑOS Y NIÑAS

## INFORME DE ORIGINALIDAD

<b>19%</b>	<b>19%</b>	<b>3%</b>	<b>9%</b>
INDICE DE SIMILITUD	FUENTES DE INTERNET	PUBLICACIONES	TRABAJOS DEL ESTUDIANTE

## FUENTES PRIMARIAS

<b>1</b>	<b>repositorio.unjfsc.edu.pe</b> Fuente de Internet	<b>9%</b>
<b>2</b>	<b>Submitted to Universidad Cesar Vallejo</b> Trabajo del estudiante	<b>2%</b>
<b>3</b>	<b>repositorio.uap.edu.pe</b> Fuente de Internet	<b>1%</b>
<b>4</b>	<b>hdl.handle.net</b> Fuente de Internet	<b>1%</b>
<b>5</b>	<b>ebin.pub</b> Fuente de Internet	<b>1%</b>
<b>6</b>	<b>es.scribd.com</b> Fuente de Internet	<b>1%</b>
<b>7</b>	<b>Submitted to Universidad Catolica Los Angeles de Chimbote</b> Trabajo del estudiante	<b>1%</b>
<b>8</b>	<b>repositorio.une.edu.pe</b> Fuente de Internet	<b>&lt;1%</b>

**JURADO EVALUADOR**

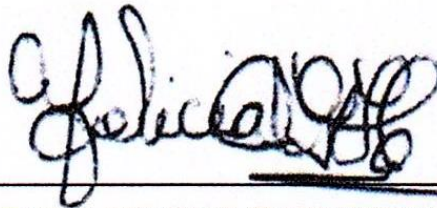

---

**M(a). FELICIA ANTONIA GUERRERO HURTADO  
PRESIDENTE**

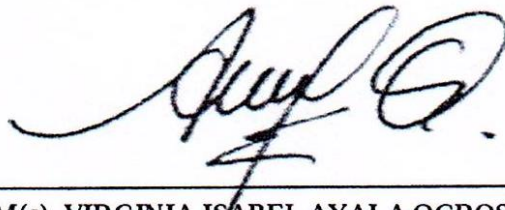

---

**M(a). VIRGINIA ISABEL AYALA OCROSPOMA  
SECRETARIA**

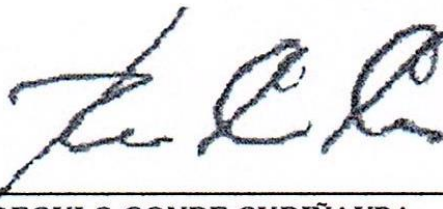

---

**M(o). REGULO CONDE CURINAUPA  
VOCAL**

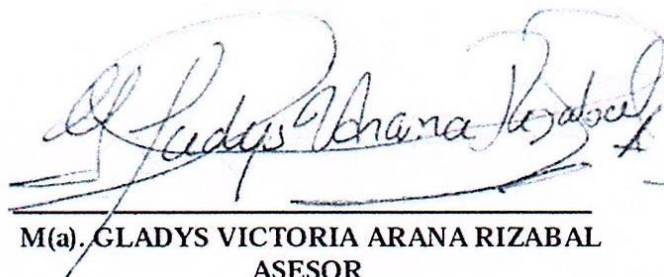

---

**M(a). GLADYS VICTORIA ARANA RIZABAL  
ASESOR**

## **DEDICATORIA**

A mi hijo:

Quien es mi luz en mi camino, a quien comprometo mi trabajo, mi compromiso con los niños y niñas del Perú, durante mi permanencia a favor del magisterio educativo dar lo mejor de mi como persona y como profesional.

## **AGRADECIMIENTO**

Debo de agradecer a Dios, a mis padres que en todo momento nunca me abandonaron siempre con sus consejos me motivaron a seguir en mi crecimiento personal, familiar y ahora profesional.

# ÍNDICE

CARÁTULA .....	i
TÍTULO .....	ii
DEDICATORIA .....	iii
AGRADECIMIENTO.....	iv
ÍNDICE .....	v
RESUMEN.....	viii
ABSTRACT .....	ix
INTRODUCCIÓN .....	x

## **CAPÍTULO I: PLANTEAMIENTO DEL PROBLEMA.....1**

1.1. Descripción de la realidad problemática.....	1
1.2. Formulación del problema.....	2
1.2.1. <i>Problema general</i> .....	2
1.2.2. <i>Problemas específicos</i> .....	2
1.3. Objetivo de la investigación .....	2
1.3.1. <i>Objetivos generales</i> .....	2
1.3.2. <i>Objetivos específicos</i> .....	2
1.4. Justificación de la investigación .....	3
1.5. Delimitación del estudio.....	4

## **CAPÍTULO II: MARCO TEÓRICO ..... 5**

2.1. Antecedentes de la investigación.....	5
2.2. Investigaciones internacionales. ....	5
2.3. Investigaciones nacionales. ....	6
2.3.1. Bases teóricas .....	7
2.3.2. Bases filosóficas. ....	27
2.3.3. Definición de términos básicos.....	27
2.4. Hipótesis de investigación .....	28
2.4.1. <i>Hipótesis general</i> .....	28
2.4.2. <i>Hipótesis específicas</i> .....	28

2.4.3. Operacionalización de variables .....	29
<b>CAPÍTULO III: METODOLOGÍA.....</b>	<b>29</b>
3.1. Diseño metodológico.....	30
3.2.. Población y muestra .....	32
3.2.1 Población .....	32
3.2.2. Muestra.....	32
3.3. Técnicas de recolección de datos.....	32
3.4. Técnicas para el procesamiento de la información .....	32
<b>CAPÍTULO IV: RESULTADOS .....</b>	<b>33</b>
4.1. Análisis de resultados.....	33
4.2. Contrastación de hipótesis .....	37
<b>CAPÍTULO V: DISCUSION.....</b>	<b>43</b>
5.1. Discusión de resultados .....	43
<b>CAPITULO VI: CONCLUSIONES Y RECOMENDACIONES .....</b>	<b>44</b>
6.1. Conclusiones .....	44
6.2. Recomendaciones .....	45
7.1. Fuentes documentales.....	46
7.2. Fuentes bibliográficas.....	46
7.3. Fuentes hemerográficas .....	46
7.4. Fuentes electrónicas .....	47
<b>ANEXOS.....</b>	<b>49</b>

## **INDICE DE TABLAS**

Tabla 1 Operacionalización de variables X

Tabla 2 Operacionalización de variables Y

Tabla 3 Las practicas sociales

Tabla 4 Practicas sociales básicas

Tabla 5 Las practicas sociales avanzadas

Tabla 6 Aprendizaje

Tabla 7 Rotación entre las practicas sociales y aprendizaje

Tabla 8 Rotación entre las prácticas sociales básicas y el aprendizaje

Tabla 9 Rotación entre las prácticas sociales avanzadas y el aprendizaje

## **INDICE DE FIGURAS**

Figura 1 Las practicas sociales

Figura 2 Prácticas sociales básicas

Figura 3 Practicas Sociales avanzadas

Figura 4 Aprendizaje

Figura 5 Las practicas sociales y el aprendizaje

Figura 6 Las practicas sociales básicas y el aprendizaje

Figura 7 Las practicas sociales avanzadas y el aprendizaje



## RESUMEN

Las prácticas sociales en los niños siempre fueron una de las preocupaciones de los maestros en las aulas, de los gobiernos locales, regionales y nacionales a través del Ministerio de Educación, la formación y acompañamiento de los niños inicia desde una edad muy temprana gracias a los aportes científicos la neurología, la psicología, la pedagogía, su influencia de la sociedad en su formación y aprendizaje esta investigación trata de responder las interrogantes sobre las prácticas sociales y el aprendizaje en niños y niñas del 3ero y 4to grado de primaria de la Institución Educativa N°21010 Clara Nichos Mansilla-Huaral-Año 2018.

Esta investigación se basó en establecer la relación entre las prácticas sociales y el aprendizaje, conto con una población de 64 estudiantes del 3er y 4 to grado, entre varones y mujeres de acuerdo a los resultados obtenidos , se recomienda a las docentes que nunca cesen en investigar sobre la cultura, la influencia socio cultural en la que el niño nació y creció, la familia, los tiempos de dedicación para con ellos y considerar que el acompañamiento y monitoreo educativo dependerá mucho de cuanto estemos preparados para planificar, programar y utilizar las mejores estrategias e ir actualizándose en la enseñanza y a través de sus enseñanza ir modificando sus conductas por medio de los nuevos aprendizajes adquiridos y duradero, útil para la vida.

**PALABRAS CLAVES:** Prácticas sociales, aprendizaje.

## **ABSTRACT**

Social practices in children have always been one of the concerns of teachers in the classroom, of local, regional and national governments through the Ministry of Education, the training and accompaniment of children starts from a very early age thanks to the scientific contributions neurology, psychology, pedagogy, their influence of society in their training and learning this research tries to answer the questions about social practices and learning in boys and girls of the 3rd and 4th grade of the Educational Institution N ° 21010 Clara Nichos Mansilla-Huaral-Year 2018.

This research was based on establishing the relationship between social practices and learning, with a population of 64 students of the 3rd and 4th grade, between men and women according to the results obtained, it is recommended that teachers never stop studying, investigate the culture, the socio-cultural influence in which the child was born and grew up, the family, the times of dedication to them and consider that the accompaniment and educational monitoring will depend a lot on how much we are prepared to plan, program and use the best strategies and keep up-to-date in teaching and, through their teaching, modifying their behaviors through new and lasting learning, useful for life.

Keywords: Social practices, learning.

## INTRODUCCIÓN

Por mucho tiempo, las prácticas sociales y las políticas siempre estuvieron presentes en nuestra historia, son observables en la conducta popular, muchas veces investigadas por la educación popular, sea como la forma de concebir y como una corriente. Según Freire (2001), los sectores populares son sujetos de su propia historia, asimismo, la educación se preocupa en sustentar movimientos sociales, muchas veces entendidos como acción pedagógica que modifica la conducta de los niños y niñas que lo practican, así como resultado para nosotros los maestros, que podemos registrarlo a modo de reflexiones pedagógicas y metodológicas.

Bajo este marco, mi investigación determina la relación de las prácticas sociales y el aprendizaje de los niños y niñas del 3er y 4to grado de primaria de la Institución Educativa N°21010- “Clara Nichos Mansilla”-Huaral-Año 2018.; el mismo artículo se divide en seis capítulos:

El primer capítulo concierne al Planteamiento del Problema, donde abarco la descripción de la realidad problemática, ejecuto la formulación del problema, se establecen los objetivos de la investigación y por último la justificación e importancia de la investigación.

En el segundo capítulo desarrollo el Marco Teórico, donde considero los antecedentes de la investigación, las bases teóricas, las definiciones conceptuales y la formulación de las hipótesis.

En el tercer capítulo doy a conocer la Metodología de la investigación empleada, en el cuarto los Resultados de la investigación con el análisis de los resultados y la contrastación de hipótesis. En el quinto capítulo doy a conocer las Conclusiones y Recomendaciones a las que he arribado en el presente estudio, y en el sexto las Fuentes de Información Bibliográfica revisadas.

De esta manera he desarrollado la tesis, donde las fases son explicadas de manera detallada

en cada capítulo. Guardamos la esperanza de que este estudio inspire nuevos conocimientos, ideas, dudas, inculcando la investigación y permitiendo el crecimiento de la ciencia, la tecnología, la educación y los distintos campos del saber humano.

Para poder llevar a cabo investigaciones solo necesitamos emplear correctamente el método científico, disposición para realizar las diligencias y espíritu creativo.

# **CAPÍTULO I**

## **PLANTEAMIENTO DEL PROBLEMA**

### **1.1. Descripción de la realidad problemática**

América latina y el Perú han sido escenario y protagonista de las diferentes transformaciones y el constante crecimiento sociales, muchas veces para ello heredamos prácticas sociales de nuestros antepasados, las políticas nacionales culturales siempre nos fortalecen a través de luchas y movimientos en favor a la sociedad.

Las prácticas sociales son observables en nuestros niños y niñas en el aula, refleja claramente lo aprendido en sus hogares y en la escuela, la educación popular, esta investigación arriba en lo social y el aprendizaje con la finalidad de conocer la importancia y de relacionarlo entre sí.

Lo que pudimos observar en los alumnos, que son materia de este estudio es que, en sus sistemas de vida, se percibe mucha irresponsabilidad, presencia de conductas agresivas, la timidez está presente en todo el proceso de enseñanza- aprendizaje y la escasa presentación de las tareas escolares; así como su forma de ser y actuar, lo cual lo lleva a dificultar su aprendizaje y limitar el proceso de enseñanza -aprendizaje. Es por eso que me generó la preocupación como docente de realizar el presente estudio, con el fin de permitir que nuestros estudiantes entiendan el origen de sus actitudes y como repercuten los mismos en sus saberes próximos.

## 1.2. **Formulación del problema**

### *1.2.1. Problema general*

¿Cuál es la relación entre las prácticas sociales y el aprendizaje en los niños y niñas del 3ero y 4to grado de Primaria de la Institución Educativa N°21010 Clara Nichos Mansilla-Huaral-Año 2018?

### *1.2.2. Problemas específicos*

¿Cuál es la relación entre las prácticas sociales básicas y el aprendizaje en niños y niñas del 3ero y 4to grado de Primaria de la Institución Educativa N°21010 Clara Nichos Mansilla-Huaral-Año 2018?

¿Cuál es la relación entre las prácticas sociales avanzadas y los aprendizajes en niños y niñas del 3ero y 4to grado de Primaria de la Institución Educativa N°21010 Clara Nichos Mansilla-Huaral-Año 2018?

## 1.3. **Objetivos de la investigación**

### *1.3.1. Objetivo general*

Establecer la relación entre las prácticas sociales y el aprendizaje en niños y niñas del 3ero y 4to grado de Primaria de la Institución Educativa N°21010 Clara Nichos Mansilla-Huaral-Año 2018.

### *1.3.2. Objetivos específicos*

Establecer la relación entre las prácticas sociales básicas y el aprendizaje en niños y niñas del 3ero y 4to grado de Primaria de la Institución Educativa N°21010 Clara Nichos Mansilla-Huaral-Año 2018.

Establecer la relación entre las prácticas sociales avanzadas y los aprendizajes en niños y niñas del 3ero y 4to grado de Primaria de la Institución Educativa N°21010 Clara Nichos Mansilla-Huaral-Año 2018.

#### **1.4. Justificación de la investigación**

Pedagógicamente hablando, las prácticas sociales invitan a investigar la importancia de conocer el ambiente que rodea a los niños, familia, comunidad, cultura, lengua y todo el referente al desarrollo de la personalidad y el aprendizaje.

La comunidad, la familia y la cultura se relacionan con la práctica social de los niños y sus familias, esto se ve reflejado en su vida diaria, en el comportamiento y en el estado de ánimo de cada uno de sus integrantes, por tal razón, es muy importante.

La presente investigación se justifica, teniendo como objetivo determinar la relación que ejerce las prácticas sociales y el aprendizaje en los alumnos del 3ero y 4to grado de primaria de la Institución Educativa N°21010 “Clara Nichos Mansilla-Huaral-Año 2018.

Con el fin de continuar la investigación y encontrar datos precisos, se revisaron los archivos socioeconómicos de los estudiantes. El resultado de estos archivos fue que, en su composición familiar y su entorno sociocultural, la mayoría de los estudiantes vivían en zonas urbanas.

## 1.5. **Delimitaciones del estudio**

a) Delimitación Espacial.

El estudio se tuvo como ubicación en la Institución Educativa N° 21010 Clara Nichos Mansilla- Huaral -Huaral.

b) Delimitación poblacional

La población estuvo constituida por los niños y niñas del 3er y 4to grado de primaria de la Institución Educativa N° 21010.

c) Delimitación Temporal

El estudio se efectuó en año académico 2018.

d) Delimitación temática

Se analizó los temas relacionados a las prácticas sociales y el aprendizaje.



## **CAPÍTULO II**

### **MARCO TEÓRICO**

#### **2.1. Antecedentes de la investigación**

Se han recopilado para este estudio 3 tesis de orden internacional y 3 de orden nacional.

#### **2.2. Investigaciones internacionales**

Cárdenas et al. (2014) en su investigación “Un acercamiento al pensamiento del maestro en la modalidad familiar”; buscó identificar el pensamiento de las maestras de Chocó Bogotá frente al trabajo pedagógico en casa, dentro de un enfoque cualitativo, utilizando recolección de datos, grupo focal, relatos y revisión documental. Concluyeron que existe dificultad de las maestras de desempeñarse como tal con sus hijos, por lo que es menester buscar apoyo.

Gollás (2016), en su trabajo de investigación “Las prácticas sociales que caracterizan la convivencia cotidiana de la escuela primaria pública” buscó conocer las características y tensiones de la convivencia de los niños en una comunidad de Guadalajara. Tuvo un enfoque cualitativo y se utilizó como técnicas observaciones de exploración, de campo y grupo focal. Concluyó que lo que más practican los niños son: juegos, deportes y diálogo, por parte de los niños; disciplina y rigidez, por parte de los docentes, lo cual, en ocasiones, se traduce en maltrato físico y/o psicológico, por lo que el autor recomendó una reflexión conjunta para la mejora de la relación entre estudiantes y docentes.

Quinteros y Corona (2013) en su investigación “Las prácticas sociales del lenguaje en contextos de tradición indígena”, estudio realizado en México, concluyeron que, los niños deben adquirir su autonomía para generar aprendizajes significativos, mediados por el docente, trayendo sus experiencias sociales al salón de clase. Asimismo, resalta el vínculo afectivo que el maestro debe lograr con sus estudiantes para lograr un mayor aprendizaje, logrando una formación integral desde una evaluación formativa.

### **2.3. Investigaciones nacionales**

Galarza (2012) en su estudio “Relación entre el nivel de habilidades sociales y el clima social familiar de los adolescentes de la I.E. Fe y Alegría, Comas, 2012”, utilizó un enfoque cuantitativo, de diseño descriptivo-correlacional, población de 485 alumnos de secundaria, la técnica fue la encuesta y el instrumento un cuestionario. Concluyó que existe un nivel medio a bajo del desarrollo de las habilidades sociales (HH.SS.) en los discentes; asimismo, un ambiente familiar medio favorable. También, se comprobó una relación significativa directa entre las HH.SS. y el clima familiar, por lo que es necesario una mejora del vínculo estudiante-familia.

Cierto (2015) en su trabajo “La aplicación del aprendizaje cooperativo en la práctica de valores sociales en estudiantes de primer grado de secundaria, 2015” buscó comprobar el impacto de la cooperación en la formación de valores. Utilizó un diseño cuasiexperimental, tipo aplicado, con una muestra de 50 estudiantes. Se usaron 12 sesiones para medir el impacto del aprendizaje cooperativo, por otro lado, para medir los valores sociales se utilizó un cuestionario, encontrando una relación significativamente directa entre las 2 variables.

Puente y Bendezú (2019), en su investigación “Percepción de la práctica de valores éticos morales y sociales en los estudiantes de la Facultad de Sociología –UNCP, 2019”, utilizó un enfoque mixto, básico, de nivel descriptivo, con una muestra de 192 estudiantes, usó la encuesta y la entrevista grupal como técnicas. Concluyó que existe una práctica media de valores ético-morales, enfatizando a la conciencia social como el valor menos practicado, al igual que la conciencia ambiental.

## **2.3.1. Bases teóricas**

### ***2.3.1.1. Las prácticas sociales***

#### **2.3.1.1.1. Definición**

Para algunos autores, como la Universidad de Granada (2015), las prácticas sociales con una agrupación de saberes que muestran cómo actuar y con qué fin, aunado a las normas existentes en ese contexto. Existe fijación en las prácticas sociales, y a partir de esta se desencadenan los procesos que se llevan a cabo en su interior. Cualquier práctica no puede ser considerada como social, para que sea como tal, debe ser parte de los integrantes de una comunidad, con sus propios conocimientos y actividades. Empero, puede haber contradicciones, ya que, dentro de la población, pueden florecer nuevas vertientes ideales y/o propuestas, lo cual crea otros contextos y realidades. Leite da Silva et.al. (2012), fundamentaron que las prácticas son el producto de una organización, a través de la gestión y planificación; estas se pueden producir en entornos pequeños y/o grandes. Por otro lado, Castro (1996) mencionó que las prácticas sociales son limitantes grupales y sociales. Así, estas han generado discriminación históricamente, ya que se ha evidenciado una distribución social asimétrica, creándose las clases sociales. En ellas, confluyen los grupos de poder, llámese esclavista y esclavo, señor feudal y siervo, burgués y proletario, o por motivos de género, religión, opinión política y de cualquier otra índole. En colofón, las prácticas sociales determinan el tipo de sociedad, debido a que las condicionan y marcan su rumbo.

Lingüísticamente hablando, según Gadamer (1993), las prácticas sociales se constituyen en la interacción entre las personas, del solo hecho en sí, esto va más allá de su propósito en sí, lo cual le da identidad grupal. En relación a esto, Napoleón et al. (2016) sentenció que, las prácticas sociales, al igual que el lenguaje, son innatas al ser humano, ya que el hombre es un animal social por naturaleza. Pero, cada grupo social adecúa, altera, modifica y/o crea nuevas prácticas sociales, por eso las sociedades evolucionan.

### **2.3.1.1.2. Características de la práctica social**

Según Ayala, (2021)

Carácter colectivo: La práctica social es el grupo de conductas, actividades y acciones que realizan los miembros de una comunidad. Para que sea una práctica social debe ser compartida, conocida y aceptada por la mayoría de los miembros.

Carácter histórico y recurrente: *La práctica social se consolida a través del tiempo, realizada una y otra vez, y tiene que ver con los valores tradicionales de una sociedad; pero como las nociones de identidad, moralidad o sociedad cambian con el tiempo, las prácticas sociales lo harán para adecuarse a los nuevos valores surgidos.*

Son reglas no escritas: *Las prácticas sociales se caracterizan porque no hay un libro donde estén escritas, los individuos las conocen a través de la educación en casa, madres y padres las transmiten a sus hijos oralmente, mediante el ejemplo.*

Apoyan la estructura social: *Puede tener un carácter represor, en el sentido de que mientras más se realiza una práctica social, más fuerza se le da. Así, cuando una comunidad ejecuta una y otra vez una práctica de discriminación sexual o racial, por poner un ejemplo, se refuerza como norma, y sus individuos la aceptan sin mayor problema.*

La práctica social es específica de una comunidad: Lo que es “normal”, “aceptable”, “tradicional” para una comunidad no lo es para otra. Por ejemplo, en los países occidentales las mujeres tienen libertades que en muchos países islámicos son impensables (Murcia et al.), 2016).

### **2.3.1.1.3. Tipos de práctica social**

Según Ayala, (2021)

Prácticas sociales religiosas: Se relacionan con la práctica de una religión determinada y con nociones de moralidad e incluso de identidad étnica. Por ejemplo, ir a misa a la iglesia, a la sinagoga o a la mezquita a orar, o dar las gracias antes de comer.

Prácticas sociales lingüísticas: Tienen que ver con el uso del lenguaje que hace una comunidad, con las formas del habla (culto en contraposición a la vulgar) y con expresiones o frases transmitidas de generación en generación. Un ejemplo podría

ser los dichos o refranes populares.

**Prácticas sociales culturales:** Están relacionadas con las tradiciones, a las celebraciones de sucesos nacionales, que también otorgan identidad al grupo. Son todas aquellas prácticas que fortalecen la sensación o idea de pertenencia al grupo, a una tradición cultural que lleva aparejada una historia particular. Por ejemplo, ser europeo o ser americano, pero dentro de estos grupos no es lo mismo ser español, inglés, griego o danés, y en América no es lo mismo ser mexicano, estadounidense, hondureño o venezolano. Las historias particulares y culturales de cada nación determinan sus prácticas sociales.

**Prácticas sociales deportivas:** Son las prácticas realizadas en torno a un deporte en especial, fundamentalmente cuando también representan la identidad de la comunidad. Pasa con el fútbol (en Europa y los países de filiación europea), o con el béisbol (en Estados Unidos, Venezuela, Cuba o Puerto Rico).

**Prácticas sociales tecnológicas:** Es una nueva clasificación propuesta para aludir a aquellas prácticas que se realizan en el ámbito tecnológico, y tienen que ver con los comportamientos y conductas en los contextos de las redes sociales y la comunidad. Lo que sí nos debe llevar a reflexión es que mientras más se conocen las prácticas sociales de otros grupos y comunidades en todo el mundo, más abiertos y tolerantes seremos, pues entenderemos que nuestras propias prácticas no son las únicas ni las necesariamente verdaderas o mejores. Ejemplos de prácticas sociales de este tipo son el envío de fotos tras realizar un viaje, conocer posibles parejas amorosas a través de aplicaciones o realizar videos para compartirlos en redes sociales.p.2

#### **2.3.1.1.4. Las prácticas sociales básicas**

Miller, (2019)

(...) Lo social está integrado por los vínculos objetivos, no obstante, los sujetos tienen un saber práctico de estos vínculos, una forma de notarlos, analizarlos y de vivirlas, e invierten ese saber práctico en sus rutinas diarias, se asigna a lo social una doble lectura. Gutiérrez, (2012), pág. 27

El hombre viene a este mundo sin saberes, lo obtiene de otros, una generación educa a los demás Kant, (2003).

El estado primitivo es que entendemos como inculto o en un nivel de inexistente progreso.

Una de las finalidades básicas por las que enviamos a nuestros hijos al colegio no es tanto el afán de que les enseñen algo, sino que comprendan el autocontrol, observar fijamente lo que se les pide, para que a futuro no sean esclavos de sus caprichos espontáneos, al interactuar con sus pares aprenderán normas sociales básicas de su comunidad, cultura.

### **Influencias del entorno social: los formatos de interacción**

Torres Carrillo, (2015) “Las capacidades sociales de los niños, presentes ya en el momento del nacimiento, facilitan el establecimiento de vínculos con la madre o con los cuidadores que posibilitan también el establecimiento de la comunicación, al provocar respuestas en la madre que modelas la comunicación afectiva”. pág. 5

#### **2.3.1.1.5. Las prácticas básicas avanzadas**

Según Torres (2015), son resultado de la formación en el tiempo, como fruto de la concientización de las mentes y de darse cuenta de su condición de opresión. “La educación debe servir para que educadores y educandos sean más humanos al actuar juntos para transformar las condiciones que hacen posibles dichas relaciones opresoras.” pág. 24.

### **La Educación Popular**

Torres Carrillo, (2015) “Privilegia la realización de acciones de formación de personas, colectivos y organizaciones sociales en las temáticas mencionadas desde enfoques y perspectivas críticas, a través de la realización de talleres, cursos, escuelas de líderes y producción de materiales. educativos y comunicativos”. pág. 21.

La educación popular se articuló con procesos organizativos y los movimientos sociales alternativos.

Las prácticas educativas de los movimientos sociales

Los movimientos sociales como una modalidad de acción colectiva con cierta continuidad en el tiempo, con algún nivel organizativo que genera cierta identidad colectiva con sus participantes y afecta significativamente las sociedades en las que actúan.

## **Acción pedagógica de los movimientos**

En lo que representa a los movimientos pedagógicos se trata de acciones pedagógicas, en lo que respecta a acción pedagógica, organización e identidad política, los sujetos educativos, las influencias pedagógicas, sus finalidades educativas, contenidos curriculares metodologías de trabajo su producción de conocimiento, sus estéticas pedagógicas y su sostenibilidad.

La interacción cultural a su dimensión cognitiva y a espacios de interlocución verbal.

Las habilidades sociales de los niños van creciendo por etapas.

Pedagogía y estrategia educativas populares en movimientos sociales.

La pedagogía en la educación popular nos explica la transformación social garantizando la trascendencia del cambio, la formación de mujeres y hombres aptos para la construcción de proyectos de propuestas didácticas coherentes.

### **2.3.1.1.6. La teoría de las prácticas sociales**

En relación a sus antecedentes, la TPS nace de la confluencia de un conjunto variopinto de tradiciones intelectuales las cuales comparten únicamente su distancia a aproximaciones tradicionales situadas en oposiciones binarias (sujeto/estructura, holismo/individualismo). Con una orientación pragmatista, en la cual lo social se piensa principalmente como un resultado, las TPS antepone la práctica como principal unidad de comprensión y generación del mundo social.

### **2.3.1.2. Aprendizaje**

#### **2.3.1.2.1. Definición**

Para Skinner (1976) el aprendizaje constituye una modificación conductual en el tiempo, influenciado por el entorno (estímulo). En este proceso, el que aprende es dócil, obediente, pasivo (no se toman las operaciones mentales), por lo que la respuesta es automática, siempre que se presente un estímulo. Bajo esta perspectiva, el conocimiento solo sería producto de estímulos-respuestas, sin un paradero intermedio.

Gagné (1965) definió al aprendizaje como “un cambio en la disposición o capacidad de las personas que puede retenerse y no es atribuible simplemente al proceso de crecimiento”

Según Gómez (1988), aprender implica ser consiente de “los procesos subjetivos de captación, incorporación, retención y utilización de la información que el individuo recibe en su intercambio continuo con el medio”

Carriedo & Corral, (2013) otorgan relevancia del vínculo del sujeto con el canal para edificar su conocimiento y la certeza de que el progreso humano no puede minimizarse a una mera suma de saberes, sino que su naturaleza es eminente cualitativa y requiere una ordenación de las edificaciones intelectuales de individuos. pág. 10.

Torres Carrillo (2015) sustenta la separación de los conceptos espontáneos y no espontaneo en el proceso de estudio., el semblante de los procesos de organización sigue el progreso de la rutina mental del menor. pág. 4

En lo que refiere a los conceptos no espontáneos recogen el sello de la mentalidad infantil en el proceso de adquisición y que por ello debe ser posible una interrelación de los conceptos espontáneos y los aprendidos, es importante que el pensamiento espontaneo debe ser conocida por los educadores, la educación formal podría progresar más que con los métodos aplicados al día de hoy, luego de un empleo sistémico de la evolución mental espontanea del niño.

#### **2.3.1.2.2. Tipos de aprendizaje**

Por la forma de adquirir la información:

Ausubel (1996) indica que el: “Aprendizaje por recepción: Se produce cuando el estudiante recibe la información de modo pasivo, por ejemplo, al participar de una conferencia, una charla u observar un vídeo”.

Ausubel (1996) indica que el “Aprendizaje por descubrimiento: Es el aprendizaje producido por los propios alumnos, quienes descubren ellos mismos la nueva información”. Describe dos formas:

“El aprendizaje por descubrimiento autónomo: se produce cuando cada persona descubre o crea por sí misma la nueva información, nuevas obras, nuevos procesos. Por ejemplo, cuando un arquitecto diseña el plano de una plaza o un compositor crea una melodía”.

“El aprendizaje por descubrimiento guiado: se da cuando el educando va



descubriendo conceptos, reglas, leyes, principios, teorías ya descubiertas, con la guía que le proporcionan otros agentes, el docente o sus compañeros. Se suele identificar con el redescubrimiento. Por ejemplo: al describir en el laboratorio el ciclo hidrológico del agua a través de una guía”.

Por la forma de procesar la información

Según De Zubiría (1995) define que el:

Aprendizaje repetitivo o mecánico: se produce cuando los estudiantes memorizan data sin conocer el verdadero significado de la misma y repiten mecánicamente lo que han asimilado. En este aprendizaje, la ordenación cognitiva del estudiante, es decir, la conexión entre el conocimiento nuevo y el anterior, es literal y arbitraria. Por tanto, el saber que se genera es mecánico y la aptitud de retención es mínima. Por ejemplo: al recordar poemas, recordar los nombres científicos de los seres vivos.

Según Huerta M. (2014) sostiene que el:

Aprendizaje significativo: Ocurre cuando la idea está sustancialmente relacionada con lo que el estudiante ya sabe, y está estrecha y firmemente relacionada con lo que el estudiante ya sabe. Las actividades de aprendizaje son placenteras y divertidas, y son útiles para quienes aprenden directa o indirectamente. Ejemplo: cuando aprendemos el concepto de conjuntos de montaje. p.48

### **2.3.1.2.3. Estrategias de aprendizaje**

Monereo (2001) define que:

Es necesario distinguir entre tecnología y estrategia. Estas tecnologías se pueden utilizar de forma más o menos mecánica, y para los usuarios, su aplicación no necesariamente tiene un propósito de aprendizaje. Por otro lado, las estrategias son siempre conscientes y con un propósito, con el objetivo de lograr objetivos relacionados con saberes.

El empleo de las tácticas necesita observar estos criterios:

- “Se basan en la reflexión consciente que realiza el alumno al explicar el significado de los problemas que van apareciendo y tomar las decisiones sobre su posible solución”.
- “Supone un chequeo permanente del proceso de aprendizaje”.

Monereo (2001) indica que: “Podemos definir a las estrategias de aprendizaje como procesos de toma de decisiones (conscientes e inconscientes) en las cuales el alumno elige y recupera, de manera coordinada, los conocimientos que necesita para complementar una determinada demanda u objetivo”. p.27.

Según Díaz y Hernández (2002) define que:

Una táctica de aprendizaje es un conjunto de pasos o destrezas que los alumnos usan conscientemente, controlados y guiados como una herramienta flexible para aprender y resolver problemas de manera significativa. Las tácticas de aprendizaje no las ejecuta el guía, sino el alumno, sin importar quién sea, toda vez que requiera aprender, recordar o resolver ciertas dificultades de contenido de aprendizaje. p.234.

Según Díaz y Hernández (2003) define que:

El empleo de esta táctica es fiscalizada, no automática, implica una planeación anterior y el control de su realización, entonces, requiere un profundo proceso de meditación metacognitiva. Su empleo significa que el aprendiz sabe elegir sabiamente entre los diversos recursos y habilidades disponibles para él. Utilizar actividades estratégicas de acuerdo con las necesidades y los objetivos de aprendizaje. p.234-235.

Díaz y Hernández (2003) indica que: “La ejecución de las estrategias de aprendizaje está asociada a varios tipos de conocimiento”:

- a) “Proceso cognitivo básico. Son operaciones mentales que intervienen en el procesamiento de la información, tales como la atención, la percepción, la codificación, lo mnémico, etcétera”.
- b) “Conocimientos conceptuales específicos. Se refieren al bagaje de hechos, conceptos y principios que poseemos sobre distintos temas de conocimiento, donde está organizado en forma de un reticulado jerárquico constituido por esquemas, el denominado saber”.
- c) “Conocimiento estratégico. Esta clase de saber se vincula frontalmente con lo que denominamos "estrategias de aprendizaje": el entendido como saber cómo conocer”.

d) Brown (1975), citado por Díaz y Hernández, (2002) indica que el: “Conocimiento metacognitivo. Se refiere al conocimiento que poseemos sobre qué y cómo lo sabemos, así como al de nuestros procesos y operaciones cognitivas cuando aprendemos, recordamos o solucionamos problemas. El denominado conocimiento sobre el conocimiento”.

Monereo (2001) indica que: “La enseñanza estratégica implica transferir progresivamente el control del profesor al aprendiz. El proceso deberá distinguir un primer momento, en el que se presenta la estrategia; una segunda etapa, donde el alumno puede practicar con la estrategia aprendida bajo la atenta guía del profesor; y una última fase, en la que se espera que el estudiante, poco a poco, demuestre un dominio autónomo de la estrategia aprendida. Esto implica el paso del proceso de enseñanza que transita del control externo y centrado en el profesor”. (citando a Huerta M., 2014)

#### **2.3.1.2.4. Tipos de estrategias de aprendizaje**

Díaz y Hernández (2002) indica que: “Las estrategias de aprendizaje permiten a estudiantes controlar el desarrollo de actividades mentales necesarias en la adquisición y manejo de la información en interacción con contenidos del aprendizaje. Se pueden identificar tres grupos, según estas sean muy generales o específicas”:

a) Alonso y Pozo indicaron que. “Las estrategias de recirculación de la información: Se consideran las más básicas empleadas por cualquier aprendiz. Dichas estrategias suponen un procesamiento de carácter superficial y son utilizadas para conseguir un aprendizaje literal, al pie de la letra. Consiste en repetir una u otra vez (recircular) la información que se ha de aprender hasta establecer un proceso de memorización. El repaso simple y complejo son útiles para esta estrategia”.

b) Según Díaz y Hernández (2002) define que:

Hacer una estrategia implica integrar y vincular nueva información a aprender con conocimientos previos. Pueden ser simples o complejas. Se puede hacer una distinción entre interpretación visual (iconografías sencillas y confusas) y lenguaje semántico (paráfrasis, interpretación inferencial) o tema. Evidentemente, estas tácticas posibilitan un procesamiento y codificación de información más complejos,

porque básicamente resuelven el significado, más que sus rasgos a simple vista.

c) Díaz y Hernández (2002) indica que: “Las estrategias de organización la información: permiten reorganizar constructivamente la información, con la finalidad de lograr una correcta exploración de las partes o sus relaciones que se ha de aprender, y las formas de organización esquemática internalizadas por el aprendiz”.

Monereo y Pozo (1990) y Huerta (2014) indica que: “Tanto en las estrategias de elaboración como en las de organización, la idea fundamental no es simplemente reproducir la información aprendida; sino, ir más allá con la elaboración u organización del contenido. Esto es, se buscará ir descubriendo y construyendo significados para darle sentido a la información que se procesa. Estas estrategias deben tener significatividad lógica y psicológica para el aprendiz”.

### **Aprendizaje de estrategias**

“Los procesos educativos no reparan en la importancia que tiene la enseñanza y el aprendizaje como estrategias de manera explícita; es decir, en los enfoques curriculares y metodológicos se reclama la necesidad de aprender a aprender, pero usualmente no se les enseña cómo lograrlo”. Chavarría, (2005) Por otro lado, es bien sabido que existen muchas propuestas sobre cómo promover el uso de estrategias de aprendizaje. Sin embargo, no hay una contribución sustancial a cómo aprender estrategias o cómo aprender a convertirse en estrategias.

Según Monereo (2001) define que:

La adquisición de estrategias, ya sea de aprendizaje o de enseñanza, debe considerar aquellas áreas de conocimiento, habilidades y actitudes que se deben dominar para ayudar a incorporar lo que llamamos aprendizaje. Entonces, por ejemplo, analizar su propio desempeño y la tendencia a corregir errores es una habilidad básica. Esta capacidad es el resultado de una intervención didáctica específica, generalmente un complemento a la enseñanza de los contenidos de la asignatura, pero es difícil de utilizar como medio de aprendizaje explícito.

Según Díaz y Hernández (2002) definen que:

El aprendizaje de estrategias se puede lograr proporcionando una formación "ciega" de hábitos de aprendizaje, ya que sólo explicarán a los alumnos el origen de las

tácticas que deberían influir en su comportamiento de aprendizaje. Usualmente, su estructura se basa en dar a los alumnos una guía más o menos clara sobre cómo usar la estrategia sin explicar su significado, relevancia, tareas y restricciones para después proporcionarles los medios para aplicarla a ciertos materiales.

Otro modelo puede integrar la disposición cognitiva al destacar el entrenamiento de la data, que puede enseñar el uso de estrategias, sus saberes y pragmatismo. Sin embargo, este modelo solo es ventajoso en empresas parecidas al modelo inicial.

Brown ,citados por Díaz y Hernández, (2002) indica que: “Denominado tetraedro del aprendizaje. En él se expresa una concepción contextualizada de distintos aspectos internos, como los cognitivos, estratégicos, metacognitivo y autorreguladores; y externos, como los tipos de materiales, demandas de las tareas, etc”.

Según Gomero (2018) define que:

Todos los elementos del tetraedro están involucrados y se complementan entre sí de manera sistemática; las actividades de la estrategia de gestión del aprendizaje pueden promover la realización de un aprendizaje importante. De esta forma, no se realiza de forma abstracta, sino a partir del entendimiento de que la tarea o requerimiento es factible, útil y eficaz, e ineficiente o insuficiente para otras tareas. Asimismo, es necesario comprender para qué asuntos, cursos y temas son apreciables. No obstante, es necesario aprender a aplicar tácticas. p.27.

Gomero (2018) indica que: “Finalmente, el aprendizaje de estrategias de modo más efectivo será aquel que permita la regulación y autorregulación del proceso, lo cual se cumple a través de los siguientes pasos”:

“Exposición y ejecución de procedimientos por parte del estratega o enseñante, la denominada presentación de la estrategia”.

“Ejecución guiada del procedimiento por parte del aprendiz y compartida por el enseñante: la práctica guiada”.

Huerta M. (2014) indica que la “Ejecución independiente y autorregulada del procedimiento por parte del aprendiz: la práctica autónoma o independiente”. p.62.

Concepciones del profesorado sobre aprendizaje de estrategias

Jackson et al. (2001) indicaron que, concurren cinco formas distintas de atender qué

son las tácticas de aprendizaje y cómo se puede favorecer si enseñanza.

“Las estrategias de aprendizaje consisten en conocer y aplicar técnicas y recetas de estudio: Desde esta perspectiva, para que haya un buen aprendizaje, depende que el alumno aplique algunos trucos y técnicas para aprender. Esto implica emplear reglas nemotécnicas, sugerir cuándo y cómo es mejor estudiar, además de dominar técnicas de tratamiento de la información (subrayados, resumen, esquemas y otros). El inconveniente de esta concepción se encuentra en la asistematicidad de la enseñanza de estrategias de aprendizaje, y muchas veces puede quedar en meras suposiciones del docente, descuidando la relevancia del contenido a aprender”.

“Las estrategias de aprendizaje tienen un carácter individual e idiosincrásico: Esta concepción considera que las estrategias para aprender responden a formas de pensar y de gestionar la información personal. Esto implica que cada alumno tiene su estilo personal, utilizando sus propias estrategias para hacer frente a los problemas de aprendizaje que se presentan. Esta concepción tiene dos limitaciones. Por un lado, a los alumnos no se les puede enseñar nuevos procedimientos, porque cada alumno elige su forma de aprender; por otro, quienes no tienen estas habilidades para adquirir estrategias, tendrían limitaciones en el aprendizaje”.

“Para aprender a aprender hay enseñar procedimiento: Desde esta concepción, los procedimientos se basan en técnicas y se enseñan para lograr el aprendizaje de contenidos específicos del área. Consisten en dos tipos de actividades: ponerse a hacer un trabajo práctico (parte externa) y pensar una actividad (parte interna que implica procesos intelectuales). Los procedimientos se enseñan porque son más prácticos y motivadores para los alumnos (sirven para hacer cosas). Los específicos están al servicio de la consecución de los objetivos del área, mientras que los generales sirven para mejorar todos los aspectos del educando. Esta concepción tiene la limitación de que, si bien los procedimientos específicos pueden ser introducidos en la programación habitual de cada docente de área, resulta necesaria la formación de tutores y psicopedagogos para atender a las estrategias generales. Esta propuesta exige, asimismo, el conocimiento epistemológico de cada materia para hacer más eficiente el aprendizaje de los contenidos”.

“Habilidades mentales generales: Desde esta concepción, las estrategias pueden equipararse a un conjunto de trucos o técnicas individuales que facilitan de forma

especial el desarrollo de las habilidades cognitivas y que, por lo tanto, se vinculan al desarrollo de estas. Estas técnicas constituyen ayudas a los procesos cognitivos y sirven para organizar el estudio y la mente; ayudan a entender los conceptos y obligan a pensar. Es totalmente cierto que estas estrategias como operaciones técnicas son eficientes en el desarrollo del pensamiento y las habilidades cognitivas que estimulan las formas de comprensión y razonamiento superiores, alejadas de la repetición mecánica. Existe una clara limitación para lograr el pensamiento complejo a partir de la aplicación de técnicas algorítmicas y en contextos diferentes”.

Según Huerta M. (2014) define que las:

Tácticas como el decidir: Es una serie de decisiones asumidas de acuerdo con la situación del problema a resolver. Desde un punto de vista educativo, formular estrategias de aprendizaje implica tomar decisiones conscientes basadas en necesidades y decisiones personales (especialmente el autoconocimiento). Convenimos enseñar distintas tácticas para que los estudiantes logren decidir cuál es la estrategia más útil para ellos de acuerdo con sus objetivos de aprendizaje. (p.64)

#### **2.3.1.2.5. Estrategias de enseñanza**

##### **Enseñanza**

Según De Zubiría, M. (1994) indica que:

Bajo la influencia del modo de enseñanza principal, el concepto de enseñanza ha sufrido continuos cambios. Por tanto, en los métodos de enseñanza tradicionales, la enseñanza es la tarea central de los profesores. En el libro, transmitió conocimientos específicos a los estudiantes al copiarlos constantemente y buscar el aprendizaje a través de la memoria. No requiere un conocimiento profundo o del desarrollo cognitivo o el desarrollo de las actitudes morales de los estudiantes. p.68.

Coll y Martín (1996) indica que: “En la actualidad, la enseñanza es entendida como un proceso de ayuda a la construcción que llevan a cabo los alumnos. Ella en la perspectiva constructivista busca ajustar el tipo y la intencionalidad de la ayuda proporcionada”. p.77.

Monereo (1998) define que:

Una acción que transmite algunos conocimientos, habilidades o experiencia a alguien mediante el uso de un grupo de metodologías y procesos que toman como adecuados. Agregó que este concepto es plenamente empleable en la mediación entre adultos y jóvenes de la comunidad. Si bien carece de rigor científico, este tipo de enseñanza también debe reflejar las características de la práctica profesional. p.49.

Coll (2000) indica que: “La orientación y guía del profesor, es decir, la enseñanza aparece en realidad como una ayuda al proceso de construcción de significados y de atribución de sentido que caracteriza al aprendizaje escolar”. p.25.

Según Silvestre (2001) define que:

La función docente puede reservarse no solo para el profesor, sino también para cualquier persona que pueda influenciar a otros. La definición de enseñanza se consolida viéndolo como el proceso organizativo de las actividades cognitivas de los estudiantes de primaria, lo que significa el uso de estas experiencias históricas y culturales y la absorción de imágenes ideales de los objetos, la reflexión o reproducción espiritual de los objetos, la mediación de todas sus actividades, y promover su socialización y educación de valores. p.13.

El proceso educativo consta de leyes muy relacionadas entre sí, en la que confluyen varias aristas, como la pedagógica, filosófica, psicológica, etc. Estas confluyen y convergen en mutualidad, constituyendo un sistema educativo.

Según Coll (2000) define que:

La docencia es una función a través de la cual los profesores pueden actuar como mediadores emocionales y cognitivos en el proceso de aprendizaje. Expresan esto cuando aportan sus intenciones, dominio cultural, emociones y valores en la planificación, organización, ejecución y evaluación de la situación de aprendizaje; brindan un ambiente de confianza y seguridad al estimular la situación para que los estudiantes puedan tomar decisiones durante el proceso de aprendizaje.

**Esfuerzo personal.**

Según Huerta M. (2014) define que:

El concepto de enseñanza está estrechamente relacionado con el rol docente como guía, facilitador y facilitador. Este último no tiene mucho éxito en los grados



superiores, porque el docente como coordinador tiene connotaciones tradicionales: la coordinación es sinónimo de ayudar en todas las tareas. Cuando los profesores proporcionan o animan a los alumnos a aprender toda la información, ocurre lo mismo, aunque la actividad esté activa. p.30.

### **Los métodos, técnicas y procedimientos para la enseñanza**

Monereo (2001) indica que: “El método pedagógico: es un principio orientador razonado que normalmente se fundamenta en una concepción ideológica de carácter filosófico, pedagógico, etc. También podemos afirmar que el método es el conjunto de técnicas, procedimientos lógicamente ordenados, coordinados con un propósito determinado”. p.21. Pujol y Fons (1981) indica que “la metodología de la enseñanza universitaria ha mostrado, antes que nada, que no puede haber un método pedagógico único y válido para todos los casos, todas las materias; los métodos son múltiples y de diverso propósito”. p.16.

Monereo (1998) indica que: “La técnica es entendida como sucesión ordenada de acciones que dirigen un fin concreto, conocido, y que conducen a unos resultados precisos, respondiendo a una caracterización algorítmica. Sin embargo, algunos autores usan indistintamente las técnicas y los métodos como sinónimos”. p.21.

Según Monereo (1998) define que:

Un procedimiento (también conocido como reglas o destrezas) es un grupo de actividades ordenadas y completadas, esto es, el logro de un fin. La práctica educativa necesita un grupo de métodos reproducibles en diferentes aspectos del saber. Distinguir los cuatro tipos de proceso de enseñanza según la función del proceso de ejecución: p.22.

“Los procedimientos disciplinares, cuya aplicación resulta beneficiosa en diversas áreas”.

“Los procedimientos interdisciplinares o de aprendizaje, cuando deben aplicarse en diferentes disciplinas”.

“Los procedimientos algorítmicos, cuando la sucesión de acciones se halla completamente prefijada y su correcta aplicación conduce a la solución de un problema”.

“Los procedimientos heurísticos o probabilísticas, cuando estas acciones comportan un cierto grado de variabilidad y su ejecución no garantiza la consecución de un resultado óptimo”.

Los procedimientos contienen desde sencillas tácticas y pericias hasta un nivel mayúsculo de complejidad. Ello incluye la toma de decisiones, conscientes y deliberadas, donde el estudiante decide y obtiene de forma ordenada los saberes que requiere para complementar cierta demanda o fin, observando los rasgos de la situación educativa donde se lleva a cabo las actividades.

Huerta M. (2014) indica que: “Esto implica considerar las características de cada situación concreta de enseñanza y aprendizaje; el análisis de estas situaciones particulares permite elegir la estrategia a utilizar”.p.34.

### **Tipos de estrategias de enseñanza**

Díaz y Hernández (2001) indica que: “Exponen de modo amplio las estrategias de enseñanza y las actividades que la involucran”:

“Estrategias para activar o generar Conocimientos previos y para expectativas apropiadas”.

“Estrategias Para mejorar la codificación elaborativa de la información A aprender”

“Estrategias para organizar la información nueva por aprender”.

Huerta M. (2014) indica que las: “Estrategias para promover el enlace entre los conocimientos previos y la nueva información que se ha de aprender”. p.39.

### **Estilos de enseñanza**

Bixio (2001) define que:

Los métodos de enseñanza se refieren a las conductas de los profesores que producen ciertos logros entre los estudiantes. Están estrechamente relacionados con diferentes formas o tipos de medidas de intervención y se pueden utilizar para ayudar y dirigir el aprendizaje de los estudiantes, pero esto no implica que todas las medidas sean correctas en todo instante. Desde la perspectiva teórica del concepto de constructivismo, se propone el principio de ajuste de las ayudas educativas como el principio aclaratorio esencial de la enseñanza que mejor puede

suscitar el aprendizaje. p.36.

El uso de los estilos de enseñanza o el arreglo de la ayuda educativa en los salones implica proporcionar a los estudiantes en el empleo de las tareas, llevar a cabo un trabajo en grupo y comportarse de forma contingente en lo que realizan o lo que expresan. Las maneras de ajuste de la ayuda educativa muestran tres rasgos esenciales:

“Las ayudas ofrecidas a los alumnos son variadas en cantidad y calidad; es decir, proporcionan formas y niveles de apoyo diversos”.

“Los tipos y niveles de ayuda que se ofrecen a los alumnos van evolucionando y combinándose en función de sus actuaciones, aumentando o disminuyendo en intensidad o variando cualitativamente a partir de la valoración que el profesor hace de ellas”.

Coll (2000) indica que: “Las ayudas ofrecidas plantean retos que son abordables por los alumnos a partir de lo que ya han aprendido y son capaces de hacer, al mismo tiempo que les ofrecen elementos concretos para afrontar y superar estos retos”. p.26.

Pozo (1996) indica que: “Enseñar en la nueva cultura del aprendizaje requiere desarrollar diversos estilos docentes, a los que denomina personajes, integrados ellos en un planteamiento estratégico de la enseñanza”. Se pueden catalogar, en base a las que emplean los docentes, en:

a) Pozo (1996) define que:

El proveedor principal, cuya función es aportar o aportar el conocimiento que se ha especificado para incorporarlo o absorberlo en manos del aprendiz. El maestro explicó, reveló y ordenó, y luego los alumnos tomaron notas. Tiene un papel fijo en la teoría de la replicación y es más poderoso en el aprendizaje asociativo que en sugerir a los alumnos que comprendan o establezcan su propio aprendizaje. Asumir un papel de liderazgo en el aprendizaje de la información oral.

b) Pozo (1996) define que:

El maestro modelo es el espejo al que deben mirar los aprendices. Cada maestro, le guste o no, es un modelo a seguir para los alumnos, lo que desea enseñar y

además un modelo social que desee seguir o denunciar. En el aprendizaje social (habilidades y actitudes), el modelado juega un papel importante, pero también juega un papel importante en la adquisición de procedimientos, lo que complementa la provisión de información oral. El modelado es exigencia esencial para determinados resultados de aprendizaje de asociación.

c) Pozo (1996) define que:

El capacitador senior del aprendiz formula un plan de tareas que el aprendiz tiene que continuar, y luego supervisa su fiel implementación y corrige cualquier error o desviación. Se trata de un complemento del proveedor o modelo, ya que requiere un plan de formación detallado como requisito previo. En cuanto a las tareas de aprendizaje, necesitan que los alumnos participen más para entender y manejar lo que están haciendo para analizar sus conocimientos.

d) Pozo (1996) define que:

La diferencia entre el instructor y el entrenador es que él establece el objetivo general de aprendizaje, pero deja el objetivo de aprendizaje al alumno, quien determina el objetivo específico y el método para lograr estos objetivos. El instructor delega parte de la responsabilidad y el control del estudio en el mismo estudiante. No obstante, la supervisión sigue desempeñando un papel importante. Este es un rol difícil para docentes y alumnos, porque implica cierta ambigüedad, porque no siempre define cuándo y cómo intervenir.

e) Pozo (1996) indica que: “El maestro asesor de aprendizajes es director de los proyectos de investigación de los aprendices; no fija los objetivos, ya que el propio educando quien establece las metas y el maestro supervisa su logro haciendo preguntas más que ofreciendo respuestas”.

Según Huerta M. (2014) define que:

Estos cinco posibles roles tratan de reconocer que los trabajos de los maestros son diversos en la nueva cultura de aprendizaje. Por tanto, debemos jugar un papel complejo para dar respuesta a las necesidades sociales y las necesidades de los educandos. Pozo, (1996); por tanto, el estilo de enseñanza refleja el modo de enseñanza practicado por los docentes. p.41.

#### **2.3.1.2.6. Estilos de aprendizaje**

Chiroque (1999) indica que: “Los estilos de aprendizaje describen a un estudiante que opta por determinadas formas y condiciones donde el aprendizaje le resulta más eficaz”.

Kolb (1982) indica que “los tipos de aprendizaje son: convergente, divergente, asimilador y acomodador”. Por su parte, De Bono (1976, 1988) indica que “a partir de la teoría del pensamiento lateral, considera: izquierdo intuitivo, creativo o derecho analógico, racional”; para Gardner (1986, 1998) indica que “los estilos de aprendizaje dependen de los tipos de inteligencia predominante que van desde la lógico matemática, lingüístico verbal, kinestésico, espacial, musical, intrapersonal, interpersonal, naturalista, espiritual, etc”.

Según Silberman (1998) define que:

Algunas personas aprenden mejor cuando conocen a alguien, por ejemplo. Les gusta escribir lo que les dice el profesor en clase. Suelen permanecer en silencio y no distraerse. Son estudiantes visuales. Los aprendices auditivos a menudo no ven lo que realiza el docente y no apuntan. Creen en la aptitud de oír y recordar. En clase, pueden hablar mucho y distraerse constantemente. Los estudiantes cinestésicos básicamente asimilan participando directamente en las actividades. Suelen ser impulsivos e impacientes.

La didáctica vigente observa las investigaciones vinculadas a los estilos de aprendizaje, para involucrarlas en la rutina del docente eficaz. Mientras más conozca el profesor cuales son los estilos de aprendizajes más empleados por sus estudiantes en las rutinas, podrá decidir cuales tácticas de aprendizaje son más eficientes.

Según Castillo (2015) define que:

El término "estilo de aprendizaje" significa que cuando deseamos asimilar algo, los individuos empleas un método particularmente nuestro. Aunque las tácticas específicas que usamos cambian según el conocimiento que queremos asimilar, todos tienden a llevar a cabo predilecciones generales. Estos últimos más ciertos estilos de aprendizaje constituyen nuestro estilo de aprendizaje.

Según Castillo (2015) define que:

Las incompatibilidades en el aprendizaje se obtienen de una combinación de

factores como la motivación, los antecedentes culturales y la edad. No obstante, estos componentes no revelan por qué a menudo hallamos estudiantes con la misma estimulación, edad y trasfondo cultural, pero aprenden de diferentes maneras. Aunque a algunas personas les va bien en la escritura, a otras les resulta mucho más fácil practicar la gramática. Estas diferencias pueden deberse a sus diferentes estilos de aprendizaje.

Según Castillo (2015) define que:

La definición de estilo de aprendizaje se vincula directamente con la definición de aprendizaje como proceso activo. Si pensamos que esto es igual a obtener data de forma pasiva, entonces lo que el estudiante realice o piense no es muy relevante. Sin embargo, si comprendemos el aprendizaje como la preparación del receptor para la data obtenida, entonces es obvio que cada uno de nosotros empleara y vinculara los datos recibidos conforme a sus rasgos.

Huerta M. (2014) indica que: “Nuestro estilo de aprendizaje está directamente relacionado con las estrategias que utilizamos para aprender. Una manera de verlo sería como la media estadística de todas las distintas estrategias que utilizamos. Por tanto, con las grandes tendencias, con nuestras estrategias usadas”.p.66.

### **2.3.2. Bases filosóficas**

El fundamento ontológico: que señala la organización de los términos de prácticas sociales y aprendizaje, que son analizados como un proceso de construcción humana y su interrelación como procesos penantes.

El fundamento gnoseológico: se fundamenta por el nexo de causa efecto que se muestra al tener la secuencia entre las prácticas sociales y el aprendizaje dará mayor énfasis en los resultados comuna sociedad mejor.

Fundamento lógico: que precisa saber que existe una lógica en la investigación que se sustenta en que la motivación y sus dimensiones puedan generar mejores condiciones de aprendizaje para los estudiantes de la institución educativa.

### **2.3.3. Definición de términos básicos**

Freire, (2001) Educación: Es un criterio esencial en la reinención del mundo, es trabajo fundamental y detallado de los individuos en la historia como movimientos, como lucha. pág. 16.

Educación: Es el cuidado (sostén, alimento) método y la ilustración, el hombre es un infante, discípulo y alumno.

Kant, (2003)Disciplina: El individuo requiere una razón propia; carece de instinto y ha de edificarse propiamente el plan de su comportamiento.

Diversidad: aprender sobre las cualidades únicas de los demás y respetar y aceptar sus diferencias; apreciando el alcance de algunas cosas como raza, e tenía, creencias religiosas, idioma y tradiciones.

Amistad: Una relación de afecto mutuo entre individuos que pueden tener intereses similares.

## **2.4. Hipótesis de la investigación**

### ***2.4.1. Hipótesis general***

Existe relación directa entre las prácticas sociales y el aprendizaje en niños y niñas del 3ero y 4to grado de Primaria de la Institución Educativa N°21010 Clara Nichos Mansilla-Huaral-Año 2018.

### ***2.4.2. Hipótesis específicas.***

a. Existe relación directa entre las prácticas sociales básicas y el aprendizaje en niños y niñas del 3ero y 4to grado de Primaria de la Institución Educativa N°21010 Clara Nichos Mansilla-Huaral-Año 2018.

b. Existe relación directa entre las prácticas sociales Avanzadas y los aprendizajes en niños y niñas del 3ero y 4to grado de Primaria de la Institución Educativa N°21010 Clara Nichos Mansilla-Huaral-Año 2018.

### 2.4.3. Operacionalización de las variables

Tabla 1 Operacionalización de la variable X

Dimensiones	Indicadores	Ítems	Categorías	Intervalos
Prácticas			Bajo	5 -9
sociales		5	Medio	10 -14
básicas			Alto	15 -20
Prácticas			Bajo	5 -9
sociales		5	Medio	10 -14
avanzadas			Alto	15 -20
Las prácticas sociales		10	Bajo	10 -19
			Medio	20 -29
			Alto	30 -40



Tabla 2 Operacionalización de la variable Y

Dimensiones	Indicadores	Categorías	Intervalos
<b>Competencia 1</b>		En inicio	00-10
<b>Competencia 2</b>		En proceso	11-13
<b>Competencia 3</b>		Logro previsto	15-17
<b>Aprendizaje</b>		Logro destacado	18-20

## CAPÍTULO III

### METODOLOGÍA

#### 3.1. Diseño metodológico

La presente investigación fue de tipo no experimental y transversal; Carrasco (2009) señalo que: “En el tipo de investigación no experimental no hay control de las variables y transversal porque la medición de las variables se realizará solo en un momento determinado de la realidad problemática.” (p. 98)

#### Método de investigación

**Método General:** “En la presente investigación, se utilizará el Método Científico como método general. En la actualidad según Cataldo,” (1992:26): “El estudio del método científico es objeto de estudio de la epistemología. Asimismo, el significado de la palabra método ha variado. Ahora se le conoce como el conjunto de técnicas y procedimientos que le permiten al investigador realizar sus objetivos”.

A decir de Kerlinger, y otros (2002) “El método científico comprende un conjunto de normas que regulan el proceso de cualquier investigación que merezca ser calificada como científica”. Además, el mismo Kerlinger enfatiza “La aplicación del método científico al estudio de problemas pedagógicos da como resultado a la investigación científica”. p. 124.

**Método Específico:** El método Descriptivo.

El método es descriptivo – correlacional para Carrasco (2009) p. 41. afirmó que:

“La investigación descriptiva responde a las preguntas: ¿Cómo son? ¿Dónde Están? ¿Quiénes son?, etcétera. Es decir, nos dice y refiere sobre las características, cualidades internas y externas, propiedades y rasgos esenciales de los hechos y fenómenos de la realidad, en un momento y tiempo histórico concreto y determinado.”

De acuerdo con este método de investigación se procedió hacer un estudio descriptivo de las dos variables, en primer lugar, se medirá la variable de comprensión de textos escritos para luego medir la variable niveles de comprensión lectora, hallado sus principales características y cualidades. Finalmente realizar la correlación entre las variables.

Se presenta las siguientes características: es una investigación básica, de tipo descriptiva, de enfoque cuantitativo y de diseño correlacional.

**Diseño correlacional**

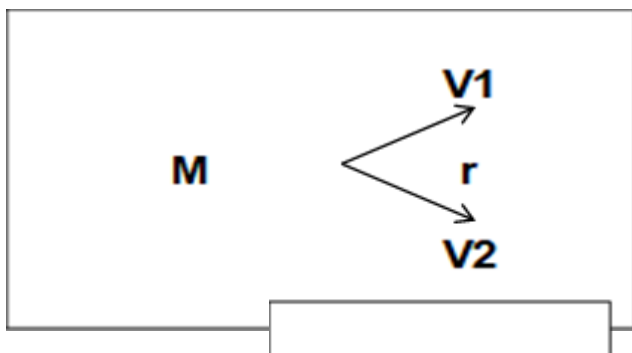

**Donde:**

**M** = Muestra

**O1**= Observación de la V1

**O2**=Observación de la V2

**R** = Correlación entre ambas variables

### 3.2. Población y muestra

#### 3.2.1 Población

La Institución Educativa N°21010- Clara Nichos Mansilla atiende en el nivel primario desde primer grado al sexto grado.

#### 3.2.2. Muestra

Nuestra investigación está constituida con 64 niños y niñas de 3ero y 4to grado de la Institución Educativa N°21010." Clara Nichos Mansilla"-Huaral.

### 3.3. Técnicas de recolección de datos

**Para la variable 1:** Pesquisa a alumnos del 3ero y 4 to grado de primaria de la Institución Educativa N° 21010. Clara Nichos Mansilla para evaluar las prácticas sociales, con 30 ítems de escala de Likert.

**Para la variable 2:** Pesquisa a alumnos del 3ero y 4 to grado de primaria de la Institución Educativa N° 21010. Clara Nichos Mansilla para evaluar el aprendizaje, con 30 ítems de escala de Likert.

### 3.4. Técnicas para el procesamiento de la información

#### 3.4.1. *Tratamientos de los datos:*

Organiza información para su posterior y pertinente juicio analítico, así como la acción de codificarla y almacenarla a través de datos.

#### 3.4.2. *Estrategias de análisis:*

Se realizará a través del SPSS 24 y Excel. Asimismo, se hará un análisis exhaustivo de los datos utilizando para ello los 2 tipos de estadística: descriptiva e inferencial, así se podrá relacionar con mucha confiabilidad las 2 variables. Para el análisis descriptivo, se usarán tablas y gráficos estadísticas, para el análisis inferencial se hará uso pruebas estadísticas, la cual nos indicará si existe una relación y con qué magnitud, así como el respectivo contraste hipotético.

## CAPÍTULO IV

### RESULTADOS

#### 4.1. Análisis de los resultados

Tabla 3

<b>Las prácticas sociales</b>				
	Frecuencia	Porcentaje	Porcentaje válido	Porcentaje acumulado
Válidos	Alto	28	43,8	43,8
	Bajo	2	3,1	46,9
	Medio	34	53,1	100,0
	Total	64	100,0	100,0

Fuente: Cuestionario aplicado a niños y niñas del 3ero y 4to de Primaria de la I.E. N°21010

Clara Nichos Mansilla-Huaral-Año 2018.

Figura 1

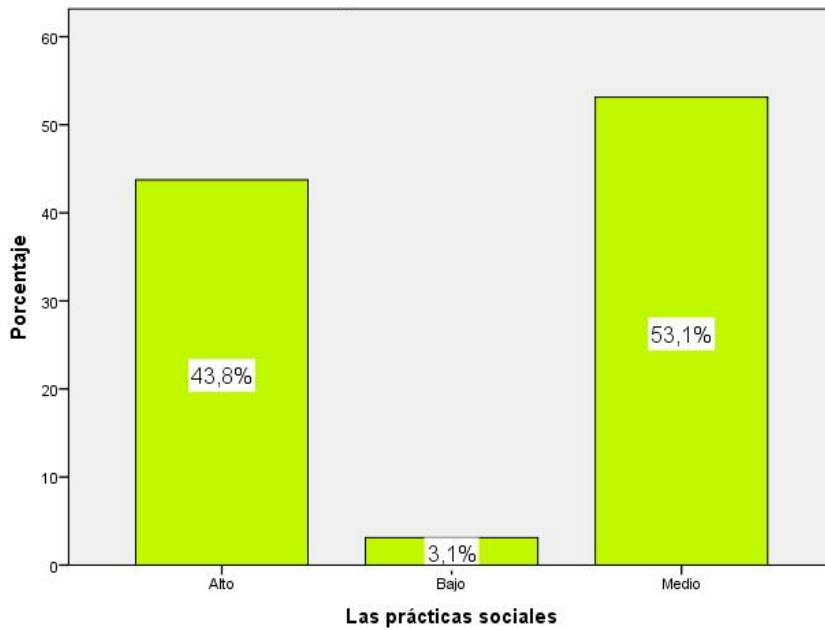

De la fig. 1, un 53,1% de niños y niñas del 3ero y 4to de Primaria de la I.E. N°21010 Clara Nichos Mansilla-Huaral-Año 2018 alcanzaron un nivel medio en la variable prácticas sociales, un 43,8% afirman que se consiguió un nivel alto y un 3,1% que se obtuvo un nivel bajo.

Tabla 4

Prácticas sociales básicas				
	Frecuencia	Porcentaje	Porcentaje válido	Porcentaje acumulado
Válidos	Alto	29	45,3	45,3
	Bajo	7	10,9	56,3
	Medio	28	43,8	100,0
	Total	64	100,0	100,0

Fuente: Cuestionario aplicado a niños y niñas del 3ero y 4to de Primaria de la I.E. N°21010 Clara Nichos Mansilla-Huaral-Año 2018.

Figura 2

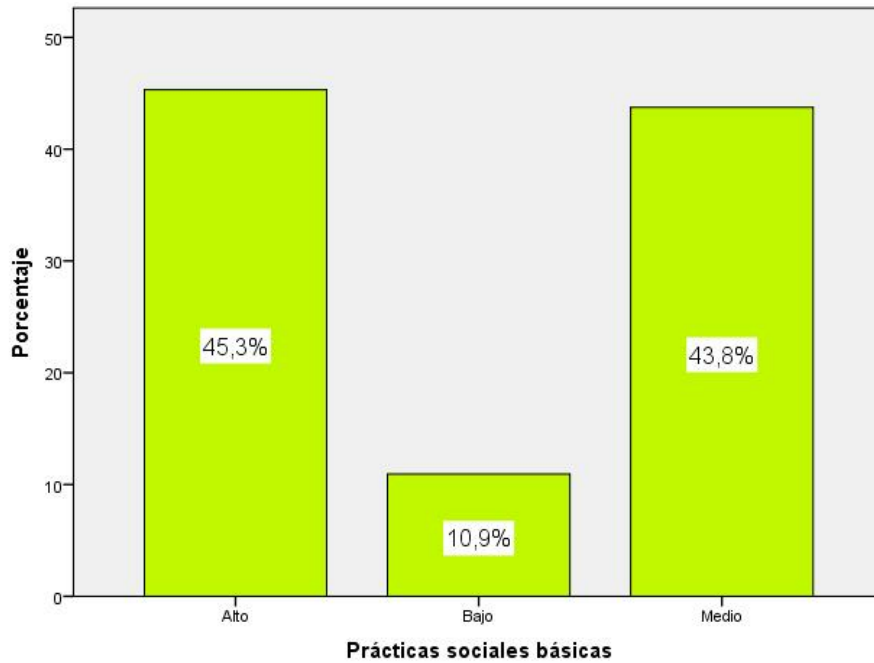

De la fig. 2, un 45,3% de niños y niñas del 3ero y 4to de Primaria de la I.E. N°21010 Clara Nichos Mansilla-Huaral-Año 2018 alcanzaron un nivel alto en la dimensión prácticas sociales básicas, un 45,3% afirman que se consiguió un nivel alto y un 10,9% que se obtuvo un nivel bajo.

**Tabla 5**

<b>Prácticas sociales avanzadas</b>				
	Frecuencia	Porcentaje	Porcentaje válido	Porcentaje acumulado
Válidos	Alto	26	40,6	40,6
	Bajo	14	21,9	62,5
	Medio	24	37,5	100,0
	Total	64	100,0	100,0

Fuente: Cuestionario aplicado a niños y niñas del 3ero y 4to de Primaria de la I.E. N°21010 Clara Nichos Mansilla-Huaral-Año 2018.

**Figura 3**

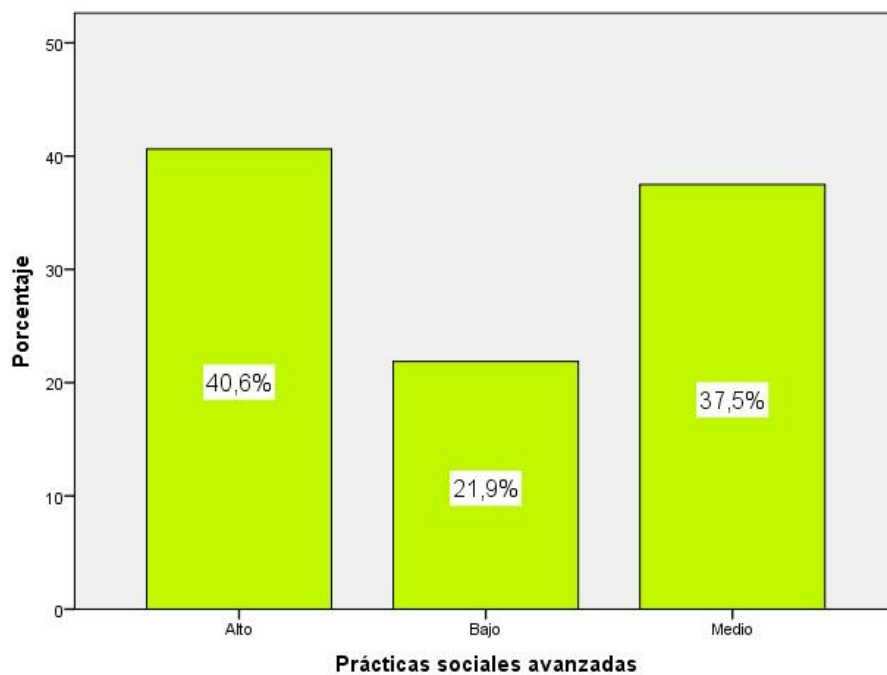

De la fig. 3, un 40,6% de niños y niñas del 3ero y 4to de Primaria de la I.E. N°21010 Clara Nichos Mansilla-Huaral-Año 2018 alcanzaron un nivel alto en la dimensión prácticas sociales avanzadas, un 37,5% afirman que se consiguió un nivel medio y un 21,9% que se obtuvo un nivel bajo.

**Tabla 6**

<b>Aprendizaje</b>					
		Frecuencia	Porcentaje	Porcentaje válido	Porcentaje acumulado
	En Inicio	4	6,3	6,3	6,3
	En Proceso	8	12,5	12,5	18,8
Válidos	Logro Destacado	21	32,8	32,8	51,6
	Logro Previsto	31	48,4	48,4	100,0
	Total	64	100,0	100,0	

Fuente: Cuestionario aplicado a niños y niñas del 3ero y 4to de Primaria de la I.E. N°21010 Clara Nichos Mansilla-Huaral-Año 2018.

**Figura 4**

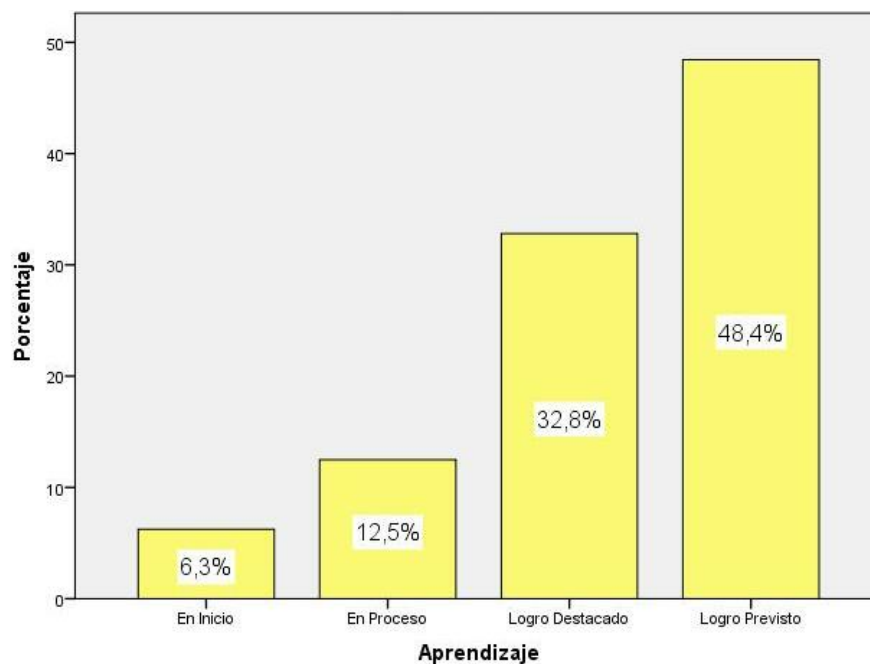

De la fig. 4, un 48,4% de niños y niñas del 3ero y 4to de Primaria de la I.E. N°21010 Clara Nichos Mansilla-Huaral-Año 2018 alcanzaron un logro previsto en su Aprendizaje, un 32,8% presentan un logro destacado, un 12,5% se hallan en proceso, un 6,3% se ubican en inicio.



## 4.2. Contrastación de hipótesis

### Hipótesis general

- a. Hipótesis Alternativa Ha: Existe relación directa entre las prácticas sociales y el aprendizaje en niños y niñas del 3ero y 4to grado de Primaria de la Institución Educativa N°21010 Clara Nichos Mansilla-Huaral-Año 2018.
- b. Hipótesis nula H0: No Existe relación directa entre las prácticas sociales y el aprendizaje en niños y niñas del 3ero y 4to grado de Primaria de la Institución Educativa N°21010 Clara Nichos Mansilla-Huaral-Año 2018.

Tabla 7

Relación entre las prácticas sociales y el aprendizaje

		<b>Correlaciones</b>		
			Las prácticas sociales	Aprendizaj e
Rho de Spearman	Las prácticas sociales	Coeficiente de correlación	1,000	,668**
		Sig. (bilateral)	.	,000
		N	64	64
	Aprendizaje	Coeficiente de correlación	,668**	1,000
		Sig. (bilateral)	,000	.
		N	64	64

\*\* . La correlación es significativa al nivel 0,01 (bilateral).

Como se muestra en la tabla 7 se obtuvo un coeficiente de correlación de  $r=0,668$ , con una  $p=0.000(p<.05)$  con lo cual se acepta la hipótesis alternativa y se rechaza la hipótesis nula. Por lo tanto, se puede evidenciar estadísticamente que existe relación directa entre las prácticas sociales y el aprendizaje en niños y niñas del 3ero y 4to grado de Primaria de la Institución Educativa N°21010 Clara Nichos Mansilla-Huaral-Año 2018.

Se puede apreciar que el coeficiente de correlación es de una magnitud buena.



Figura 5. Las prácticas sociales y el aprendizaje

### Hipótesis específica 1

Hipótesis Alternativa Ha: Existe relación directa entre las prácticas sociales básicas y el aprendizaje en niños y niñas del 3ero y 4to grado de Primaria de la Institución Educativa N°21010 Clara Nichos Mansilla-Huaral-Año 2018.

Hipótesis nula H0: No Existe relación directa entre las prácticas sociales básicas y el aprendizaje en niños y niñas del 3ero y 4to grado de Primaria de la Institución Educativa N°21010 Clara Nichos Mansilla-Huaral-Año 2018

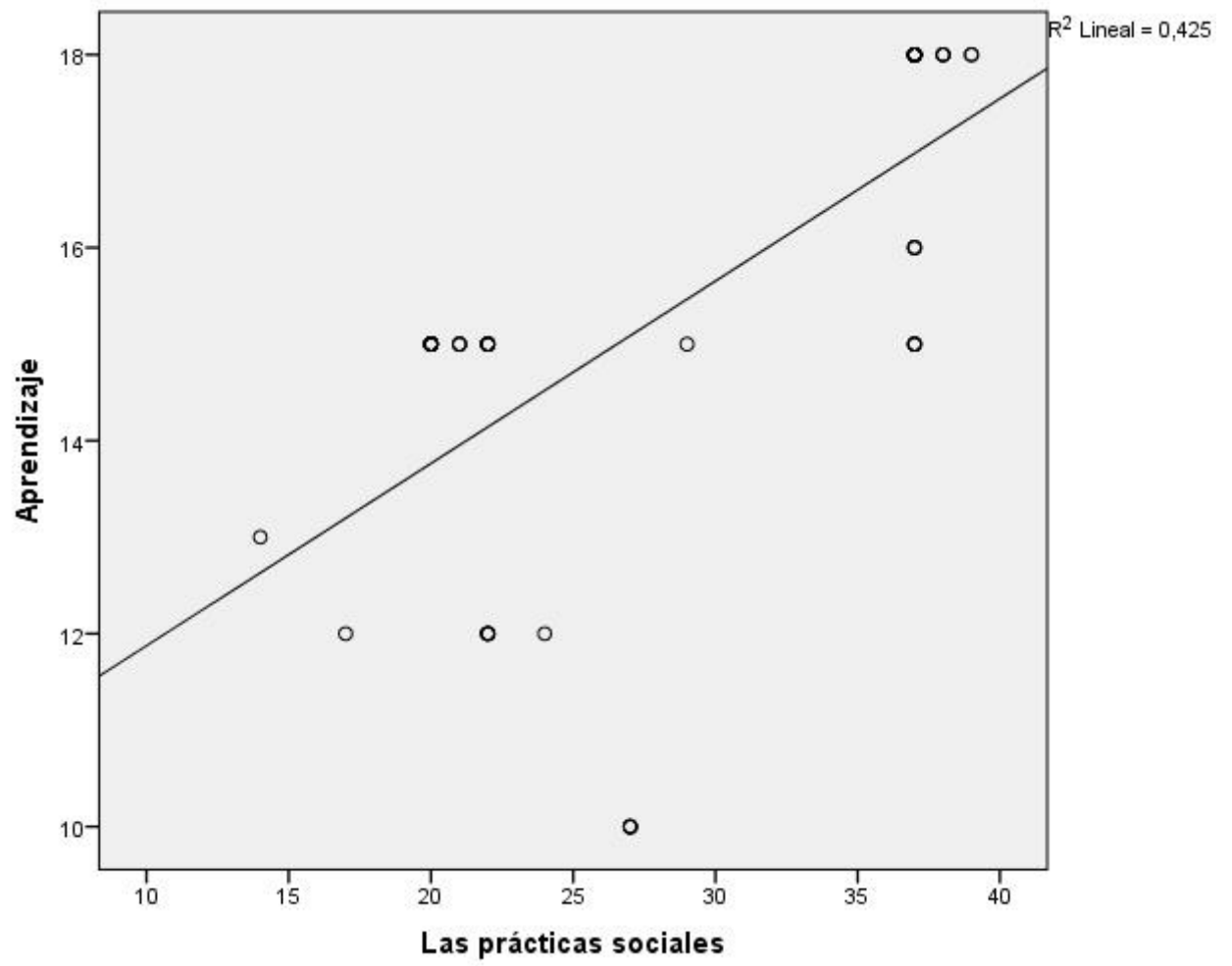
Tabla 8

Relación entre las prácticas sociales básicas y el aprendizaje

		<b>Correlaciones</b>		
		Prácticas sociales básicas	Aprendizaje	
Rho de Spearman	Prácticas sociales básicas	Coefficiente de correlación	1,000	,743**
		Sig. (bilateral)	.	,000
	Aprendizaje	N	64	64
		Coefficiente de correlación	,743**	1,000
		Sig. (bilateral)	,000	.
		N	64	64

\*\* . La correlación es significativa al nivel 0,01 (bilateral).

Como se muestra en la tabla 8 se obtuvo un coeficiente de correlación de  $r = 0,743$ , con una  $p = 0,000$  ( $p < .05$ ) con lo cual se acepta la hipótesis alternativa y se rechaza la hipótesis nula. Por lo tanto, se puede evidenciar estadísticamente que existe relación directa entre las prácticas sociales básicas y el aprendizaje en niños y niñas del 3ero y 4to grado de Primaria de la Institución Educativa N°21010 Clara Nichos Mansilla-Huaral-Año 2018. Se puede apreciar que el coeficiente de correlación es de una magnitud buena.



Figura 6. Las prácticas sociales básicas y el aprendizaje

## Hipótesis específica 2

Hipótesis Alternativa Ha: Existe relación directa entre las prácticas sociales Avanzadas y los aprendizajes en niños y niñas del 3ero y 4to grado de Primaria de la Institución Educativa N°21010 Clara Nichos Mansilla-Huaral-Año 2018.

Hipótesis nula H0: No Existe relación directa entre las prácticas sociales Avanzadas y los aprendizajes en niños y niñas del 3ero y 4to grado de Primaria de la Institución Educativa N°21010 Clara Nichos Mansilla-Huaral-Año 2018.

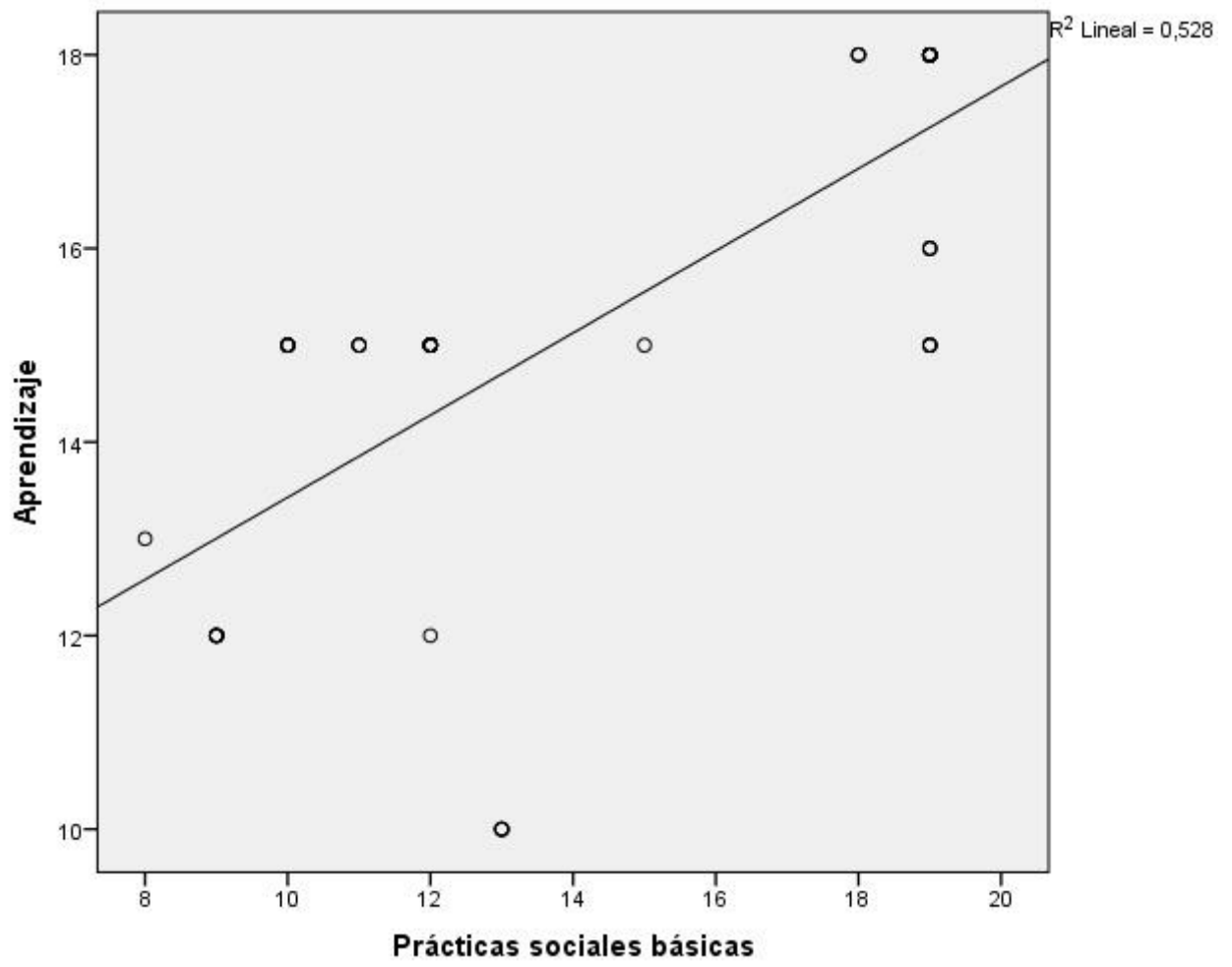
Tabla 9

Relación entre las prácticas sociales avanzadas y el aprendizaje

		<b>Correlaciones</b>		
			Prácticas sociales avanzadas	Aprendizaje
Rho de Spearman	Prácticas sociales avanzadas	Coefficiente de correlación	1,000	,647**
		Sig. (bilateral)	.	,000
		N	64	64
	Aprendizaje	Coefficiente de correlación	,647**	1,000
		Sig. (bilateral)	,000	.
		N	64	64

\*\* . La correlación es significativa al nivel 0,01 (bilateral).

Como se muestra en la tabla 9 se obtuvo un coeficiente de correlación de  $r= 0,647$ , con una  $p=0.000(p<.05)$  con lo cual se acepta la hipótesis alternativa y se rechaza la hipótesis nula. Por lo tanto, se puede evidenciar estadísticamente que existe relación directa entre las prácticas sociales Avanzadas y los aprendizajes en niños y niñas del 3ero y 4to grado de Primaria de la Institución Educativa N°21010 Clara Nichos Mansilla-Huaral-Año 2018. Se puede apreciar que el coeficiente de correlación es de una magnitud buena.



Figura 7. Las prácticas sociales avanzadas y el aprendizaje

# CAPÍTULO V

## DISCUSION

### 5.1. Discusión de resultados

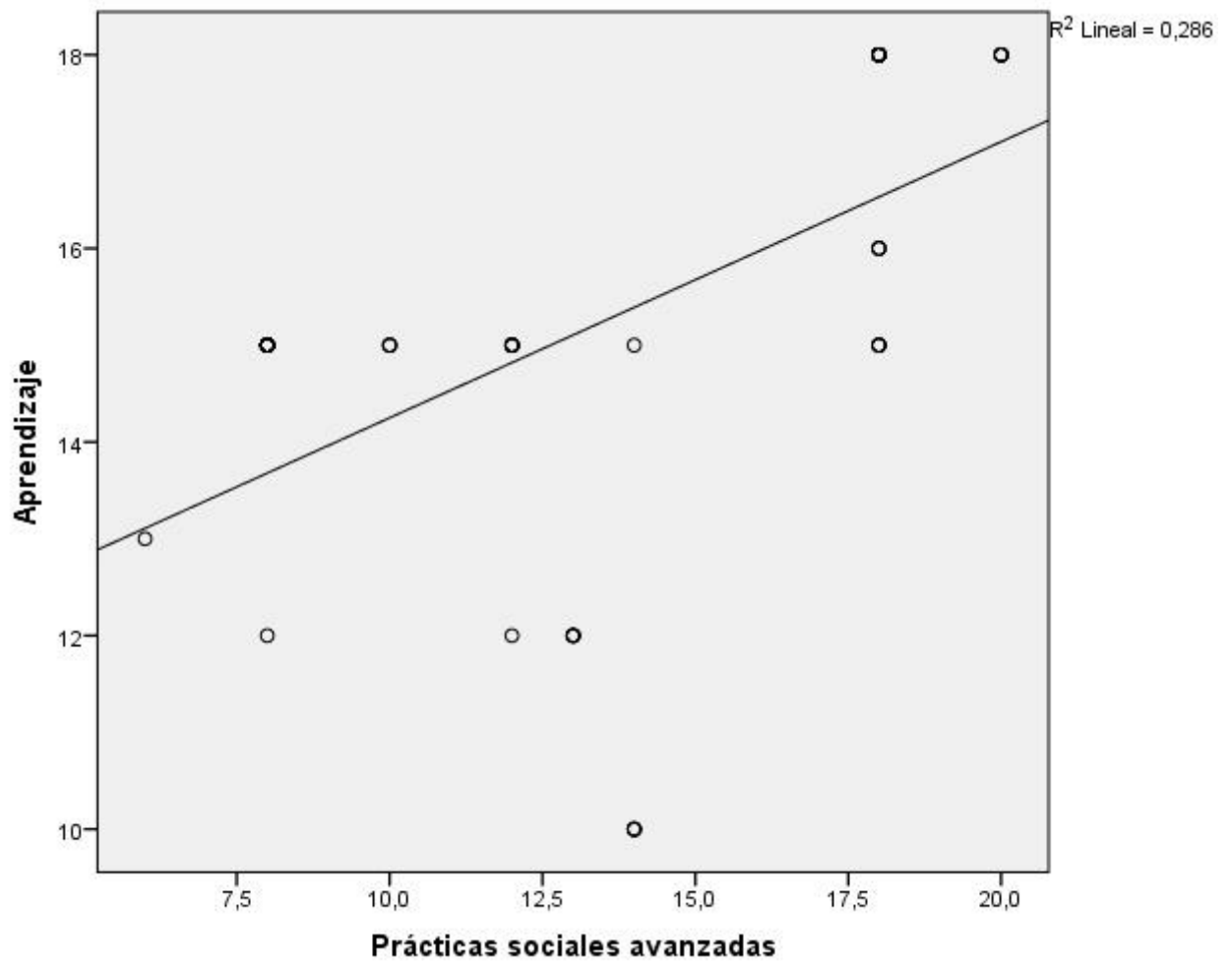
De la hipótesis general. Se obtuvo un coeficiente de correlación de  $r=0,668$ , con una  $p=0.000(p<.05)$  con lo cual se acepta la hipótesis alternativa y se rechaza la hipótesis nula. Por lo tanto, se puede evidenciar estadísticamente que existe relación directa entre las prácticas sociales y el aprendizaje en niños y niñas del 3ero y 4to grado de Primaria de la Institución Educativa N°21010 Clara Nichos Mansilla-Huaral-Año 2018.

De la hipótesis específica 1. Se obtuvo un coeficiente de correlación de  $r= 0,743$ , con una  $p=0.000(p<.05)$  con lo cual se acepta la hipótesis alternativa y se rechaza la hipótesis nula. Por lo tanto, se puede evidenciar estadísticamente que existe relación directa entre las prácticas sociales básicas y el aprendizaje en niños y niñas del 3ero y 4to grado de Primaria de la Institución Educativa N°21010 Clara Nichos Mansilla-Huaral-Año 2018.

Se puede apreciar que el coeficiente de correlación es de una magnitud buena.

De la hipótesis específica 2. Se obtuvo un coeficiente de correlación de  $r= 0,647$ , con una  $p=0.000(p<.05)$  con lo cual se acepta la hipótesis alternativa y se rechaza la hipótesis nula. Por lo tanto, se puede evidenciar estadísticamente que existe relación directa entre las prácticas sociales Avanzadas y los aprendizajes en niños y niñas del 3ero y 4to grado de Primaria de la Institución Educativa N°21010 Clara Nichos Mansilla-Huaral-Año 2018.

Se puede apreciar que el coeficiente de correlación es de una magnitud buena.

Las investigaciones referidas a los antecedentes internacionales y nacionales se han contrastado con los resultados obtenidos; en algunos casos coinciden y en otros casos son opuestos.

Cárdenas et al. (2014) en su investigación “Concluyeron que existe dificultad de las maestras de desempeñarse como tal con sus hijos, por lo que es menester buscar apoyo.

Gollás (2016), Concluyó que lo que más practican los niños son: juegos, deportes y diálogo, por parte de los niños; disciplina y rigidez, por parte de los docentes, lo cual, en ocasiones, se traduce en maltrato físico y/o psicológico, por lo que el autor recomendó una reflexión conjunta para la mejora de la relación entre estudiantes y docentes.

Quinteros y Corona (2013), concluyeron que, los niños deben adquirir su autonomía para generar aprendizajes significativos, mediados por el docente, trayendo sus experiencias sociales al salón de clase. Asimismo, resalta el vínculo afectivo que el maestro debe lograr con sus estudiantes para lograr un mayor aprendizaje, logrando una formación integral desde una evaluación formativa.

Galarza (2012) Concluyó que existe un nivel medio a bajo del desarrollo de las habilidades sociales (HH.SS.) en los discentes; asimismo, un ambiente familiar medio favorable. También, se comprobó una relación significativa directa entre las HH.SS. y el clima familiar, por lo que es necesario una mejora del vínculo estudiante-familia.

Cierto (2015) encontró una relación significativamente directa entre las 2 variables.

Puente y Bendezú (2019). Concluyó que existe una práctica media de valores ético-morales, enfatizando a la conciencia social como el valor menos practicado, al igual que la conciencia ambiental.



## **CAPÍTULO VI:**

### **CONCLUSIONES Y RECOMENDACIONES**

#### **6.1. Conclusiones**

**Primero:** Existe relación directa entre las prácticas sociales y el aprendizaje en niños y niñas del 3ero y 4to grado de Primaria de la Institución Educativa N°21010 Clara Nichos Mansilla-Huaral-Año 2018, debido a la correlación de Spearman que devuelve un valor de 0.668 siendo una magnitud buena.

**Segundo:** Existe relación directa entre las prácticas sociales básicas y el aprendizaje en niños y niñas del 3ero y 4to grado de Primaria de la Institución Educativa N°21010 Clara Nichos Mansilla-Huaral-Año 2018, debido a la correlación de Spearman que devuelve un valor de 0.743 siendo una magnitud buena.

**Tercero:** Existe relación directa entre las prácticas sociales Avanzadas y los aprendizajes en niños y niñas del 3ero y 4to grado de Primaria de la Institución Educativa N°21010 Clara Nichos Mansilla-Huaral-Año 2018., debido a la correlación de Spearman que devuelve un valor de 0.647 siendo una magnitud buena.

## 6.2. Recomendaciones

**Primero:** Es importante que como maestros nos involucremos sobre el ambiente social en la que se desarrollan los niños a nuestro cargo ya que ello nos permitirá programar actividades relacionadas a modificar conductas que no los llevaran al éxito en la inserción social en el futuro y como consecuencia nuestra sociedad requiere individuos, personas, con buenas prácticas sociales por el bien de nuestro país y de todos los que lo habitamos.

**Segundo:** Identificar las prácticas sociales que el niño en el aula lo aplica y como consecuencia no les permite asociarse , relacionarse, con sus pares, haciendo conocer claramente las disciplinas básicas para tener éxito en la interacción con sus compañeros en aula , así como también comprometer a los padres a participar de las actividades familiares, académicas de sus hijos, con el fin de que puedan experimentar el grado de afectividad de sus padres hacia ello y aminorar la baja de autoestima que experimentan.

**Tercero:** Dentro de nuestro trabajo requerimos la participación política, del estado a través de los diferentes órganos nacionales implicados en la inclusión social, el trabajo en los gobiernos locales, regionales para participar en la mejora y calidad de atención a las familias para con sus hijos , mejoras de infraestructura, alternativas que se presten para que las familias interactúen con su hijos, el cumplimiento en las mejoras laborales y seguir con la mejora de la calidad educativa en la escuela.

## REFERENCIAS

### 7.1. Fuentes documentales

Carriedo, N., & Corral, A. (2013). *Aprendizaje, Desarrollo y Prácticas*. Madrid: Universidad Nacional de Educación a Distancia. Edición Digital

### 7.2. Fuentes bibliográficas

Freire, P. (2001). *Política y Educación*. Mexico: Siglo Veintiuno-Argentina S.A.

De la Vega, R. L. (2019). *Mejorar la Educación- Aprendizaje desde la investigación educativa*. Santiago de Chile: RIL.

Gutiérrez, A. (2012). *Las practicas sociales: una introducción a Pierre Bourdieu* la ed. Villa María: Eduvim, 2012. Argentina: EDUVIM.

Kant, I. (2003). *Pedagogia*. España-Madrid: Akal.

Miller, S. (2019). *Desarrollo de habilidades sociales*. Madrid: Narcea S.A.

### 7.3. Fuentes hemerográficas

Serrano, P. (2019). *La integración sensorial en el desarrollo y el aprendizaje infantil*. Madrid-España: Narcea.

### 7.4. Fuentes electrónicas

Cierto, N. (2015). *La aplicación del aprendizaje cooperativo en la práctica de valores sociales en estudiantes de primer grado de secundaria, 2015* [Tesis de doctorado, Universidad César Vallejo]. <https://hdl.handle.net/20.500.12692/4777>

Galarza, C.B. (2012). *Relación entre el nivel de habilidades sociales y el clima social familiar de los adolescentes de la I.E.N. Fe y Alegría 11, Comas-2012* [Tesis de licenciatura, Universidad Nacional Mayor de San Marcos].

UNJFSC

[https://cybertesis.unmsm.edu.pe/bitstream/handle/20.500.12672/988/Galarza\\_pc.pdf?sequence=1&isAllowed=y](https://cybertesis.unmsm.edu.pe/bitstream/handle/20.500.12672/988/Galarza_pc.pdf?sequence=1&isAllowed=y)

Gollás, I. Y. (2016). *Las prácticas sociales que caracterizan la convivencia cotidiana de la escuela primaria pública* [Tesis de doctorado, Instituto Tecnológico y de Estudios Superiores de Occidente]. <http://hdl.handle.net/11117/3630>

Luengas, P. (2020). *Las representaciones sociales sobre la diversidad cultural de un grupo de maestros del Colegio Gabriel García Márquez*. (Tesis de maestría). Universidad Pedagógica Nacional, Bogotá. <http://hdl.handle.net/20.500.12209/12412>

Murcia N., Jaime, S. & Gómez, J.. (2016). La práctica social como expresión de humanidad. Proyecto académico, Universidad de Chile. <https://www.redalyc.org/jatsRepo/101/10148922002/10148922002.pdf>

Puente, N. N. & Bendejú, S. C. (2019). *Percepción de la práctica de valores éticos-morales y sociales en los estudiantes de la Facultad de Sociología-UNCP, 2019* {Tesis de licenciatura, Universidad Nacional del Centro del Perú}. <http://hdl.handle.net/20.500.12894/6047>

Quintero Castro, C. M. (2013). Enseñanza y aprendizaje de las ciencias sociales: un acercamiento desde el aprendizaje significativo. (Titulo de Especialización pedagógica). Universidad Pedagógica Nacional, Bogotá. <http://hdl.handle.net/20.500.12209/517>

Quintero, O. L., Peláez, F. Á. & Cárdenas, S. (2014). *Un acercamiento al pensamiento del maestro en la modalidad familiar* [Tesis de maestría, Universidad Pedagógica Nacional]. <http://hdl.handle.net/20.500.12209/649>.

Quinteros, G. & Corona, Y. (2013). *Las prácticas sociales del lenguaje en contextos de tradición indígena*. [https://programainfancia.uam.mx/pdf/publicaciones/practicas/practicas\\_sociales.pdf](https://programainfancia.uam.mx/pdf/publicaciones/practicas/practicas_sociales.pdf)

De acuerdo a el título que otorga la universidad según 0373-2021-CU-

UNJFSC

Ríos, A. C. (2016). *Socioepistemología y prácticas sociales*. *redalyc.org*, 18(1), 133-160.

<https://www.redalyc.org/pdf/405/40518106.pdf>

Torres Carrillo, A. (2015). *Educación popular y movimientos sociales en América Latina*.

Bogotá: Biblos. Ayala, M. (01 de febrero de 2021). *lifeder*.

<https://www.lifeder.com/practicas-sociales/>

De acuerdo a el título que otorga la universidad según 0373-2021-CU-  
**UNJFSC**

## **ANEXOS**

## MATRIZ DE CONSISTENCIA

### Título: LAS PRÁCTICAS SOCIALES Y EL APRENDIZAJE EN NIÑOS Y NIÑAS DEL 3ERO Y 4TO GRADO DE PRIMARIA DE LA INSTITUCIÓN EDUCATIVA N°21010 CLARA NICHOS MANSILLA-HUARAL-AÑO 2018.

PROBLEMAS	OBJETIVOS	HIPÓTESIS	VARIABLES	METODOLOGÍA	POBLACIÓN Y MUESTRA
<p>Problema General P.G. ¿Cuál es la relación entre las prácticas sociales y el aprendizaje en los niños y niñas del 3ero y 4to grado de Primaria de la Institución Educativa N°21010 Clara Nichos Mansilla-Huaral-Año 2018?</p> <p>Problemas específicos P.E.1. ¿Cuál es la relación entre las prácticas sociales básicas y el aprendizaje en niños y niñas del 3ero y 4to grado de Primaria de la Institución Educativa N°21010 Clara Nichos Mansilla-Huaral-Año 2018?</p> <p>P.E.2. ¿Cuál es la relación entre las prácticas sociales avanzadas y los aprendizajes en niños y niñas del 3ero y 4to grado de Primaria de la Institución Educativa N°21010 Clara Nichos Mansilla-Huaral-Año 2018?</p>	<p>Objetivos Generales O.G. Establecer la relación entre las prácticas sociales y el aprendizaje en niños y niñas del 3ero y 4to grado de Primaria de la Institución Educativa N°21010 Clara Nichos Mansilla-Huaral-Año 2018.</p> <p>Objetivos Específicos O.E.1. Establecer la relación entre las prácticas sociales básicas y el aprendizaje en niños y niñas del 3ero y 4to grado de Primaria de la Institución Educativa N°21010 Clara Nichos Mansilla-Huaral-Año 2018.</p> <p>O.E.2. Establecer la relación entre las prácticas sociales avanzadas y los aprendizajes en niños y niñas del 3ero y 4to grado de Primaria de la Institución Educativa N°21010 Clara Nichos Mansilla-Huaral-Año 2018.</p>	<p>Hipótesis General H.G. Existe relación directa entre las prácticas sociales y el aprendizaje en niños y niñas del 3ero y 4to grado de Primaria de la Institución Educativa N°21010 Clara Nichos Mansilla-Huaral-Año 2018.</p> <p>Hipótesis Específicas H.E.1. Existe relación directa entre las prácticas sociales básicas y el aprendizaje en niños y niñas del 3ero y 4to grado de Primaria de la Institución Educativa N°21010 Clara Nichos Mansilla-Huaral-Año 2018.</p> <p>H.E.2. Existe relación directa entre las prácticas sociales Avanzadas y los aprendizajes en niños y niñas del 3ero y 4to grado de Primaria de la Institución Educativa N°21010 Clara Nichos Mansilla-Huaral-Año 2018.</p>	<p>Variable Independiente : Las prácticas sociales</p> <p>Variable Dependiente: Aprendizaje</p>	<p>El método específico que orientará la investigación será el método descriptivo.</p> <p>El diseño de investigación que se utilizará el Descriptivo – Correlacional.</p>	<p>Población:</p> <p>En el caso de nuestra investigación, la población lo constituyen está constituida por 64 niños y niñas del 3ero y 4to grado de Primaria de la Institución Educativa N°21010 Clara Nichos Mansilla-Huaral-Año 2018.</p> <p>Muestra:</p> <p>El tamaño de la muestra es de está constituida por 64 niños y niñas del 3ero y 4to grado de Primaria de la Institución Educativa N°21010 Clara Nichos Mansilla-Huaral-Año 2018.</p>

## MATRIZ DE DATOS

Código	Las prácticas sociales													V1	Aprendizaje									
	Prácticas sociales básicas						Prácticas sociales avanzadas						ST1		Competencia 1		Competencia 2		Competencia 3		Prom	V2		
	1	2	3	4	5	S1	D1	6	7	8	9	10			S2	D2	N1	D5	N2	D6			N2	D7
1	4	1	1	1	1	8	Bajo	1	1	1	2	1	6	Bajo	14	Bajo	13	En Proceso	13	En Proceso	13	En Proceso	13	En Proceso
2	3	2	1	2	1	9	Bajo	1	1	1	1	4	8	Bajo	17	Bajo	12	En Proceso	12	En Proceso	13	En Proceso	12	En Proceso
3	2	1	1	4	4	12	Medio	2	1	1	1	3	8	Bajo	20	Medio	14	Logro Previsto	15	Logro Previsto	15	Logro Previsto	15	Logro Previsto
4	3	4	4	4	4	19	Alto	2	4	4	4	4	18	Alto	37	Alto	17	Logro Previsto	18	Logro Destacado	19	Logro Destacado	18	Logro Destacado
5	4	2	3	3	3	15	Alto	3	3	3	2	3	14	Medio	29	Medio	14	Logro Previsto	15	Logro Previsto	15	Logro Previsto	15	Logro Previsto
6	3	2	1	2	1	9	Bajo	2	2	1	4	4	13	Medio	22	Medio	12	En Proceso	12	En Proceso	13	En Proceso	12	En Proceso
7	3	2	2	2	2	11	Medio	2	2	2	2	2	10	Medio	21	Medio	17	Logro Previsto	15	Logro Previsto	14	Logro Previsto	15	Logro Previsto
8	3	4	4	4	4	19	Alto	2	4	4	4	4	18	Alto	37	Alto	14	Logro Previsto	15	Logro Previsto	15	Logro Previsto	15	Logro Previsto
9	3	4	4	4	4	19	Alto	2	4	4	4	4	18	Alto	37	Alto	18	Logro Destacado	19	Logro Destacado	18	Logro Destacado	18	Logro Destacado
10	2	1	1	4	4	12	Medio	2	1	1	1	3	8	Bajo	20	Medio	14	Logro Previsto	15	Logro Previsto	15	Logro Previsto	15	Logro Previsto
11	2	2	2	2	2	10	Medio	3	3	2	2	2	12	Medio	22	Medio	14	Logro Previsto	15	Logro Previsto	15	Logro Previsto	15	Logro Previsto
12	3	4	4	4	4	19	Alto	2	4	4	4	4	18	Alto	37	Alto	17	Logro Previsto	18	Logro Destacado	19	Logro Destacado	18	Logro Destacado
13	4	4	4	4	2	18	Alto	4	4	4	4	4	20	Alto	38	Alto	18	Logro Destacado	19	Logro Destacado	18	Logro Destacado	18	Logro Destacado
14	2	1	1	4	4	12	Medio	2	1	1	1	3	8	Bajo	20	Medio	14	Logro Previsto	15	Logro Previsto	15	Logro Previsto	15	Logro Previsto
15	3	4	4	4	4	19	Alto	2	4	4	4	4	18	Alto	37	Alto	18	Logro Destacado	18	Logro Destacado	19	Logro Destacado	18	Logro Destacado
16	2	2	2	2	2	10	Medio	3	3	2	2	2	12	Medio	22	Medio	14	Logro Previsto	15	Logro Previsto	15	Logro Previsto	15	Logro Previsto
17	3	2	2	4	2	13	Medio	2	2	2	4	4	14	Medio	27	Medio	10	En Inicio	11	En Proceso	10	En Inicio	10	En Inicio
18	3	4	4	4	4	19	Alto	2	4	4	4	4	18	Alto	37	Alto	18	Logro Destacado	18	Logro Destacado	19	Logro Destacado	18	Logro Destacado
19	2	1	1	4	4	12	Medio	2	1	1	1	3	8	Bajo	20	Medio	14	Logro Previsto	15	Logro Previsto	15	Logro Previsto	15	Logro Previsto
20	3	4	4	4	4	19	Alto	2	4	4	4	4	18	Alto	37	Alto	15	Logro Previsto	16	Logro Previsto	17	Logro Previsto	16	Logro Previsto
21	3	4	4	4	4	19	Alto	2	4	4	4	4	18	Alto	37	Alto	17	Logro Previsto	18	Logro Destacado	19	Logro Destacado	18	Logro Destacado
22	3	4	4	4	4	19	Alto	4	4	4	4	4	20	Alto	39	Alto	18	Logro Destacado	18	Logro Destacado	19	Logro Destacado	18	Logro Destacado
23	2	1	1	4	4	12	Medio	2	1	1	1	3	8	Bajo	20	Medio	14	Logro Previsto	15	Logro Previsto	15	Logro Previsto	15	Logro Previsto
24	3	2	1	2	1	9	Bajo	2	2	1	4	4	13	Medio	22	Medio	12	En Proceso	12	En Proceso	13	En Proceso	12	En Proceso
25	3	2	2	4	2	13	Medio	2	2	2	4	4	14	Medio	27	Medio	10	En Inicio	11	En Proceso	10	En Inicio	10	En Inicio
26	4	2	2	2	2	12	Medio	3	3	2	2	2	12	Medio	24	Medio	12	En Proceso	12	En Proceso	12	En Proceso	12	En Proceso
27	3	4	4	4	4	19	Alto	2	4	4	4	4	18	Alto	37	Alto	14	Logro Previsto	15	Logro Previsto	15	Logro Previsto	15	Logro Previsto
28	2	1	1	4	4	12	Medio	2	1	1	1	3	8	Bajo	20	Medio	14	Logro Previsto	15	Logro Previsto	15	Logro Previsto	15	Logro Previsto
29	3	4	4	4	4	19	Alto	2	4	4	4	4	18	Alto	37	Alto	17	Logro Previsto	18	Logro Destacado	19	Logro Destacado	18	Logro Destacado
30	2	1	1	4	4	12	Medio	2	1	1	1	3	8	Bajo	20	Medio	14	Logro Previsto	15	Logro Previsto	15	Logro Previsto	15	Logro Previsto
31	3	2	1	2	1	9	Bajo	2	2	1	4	4	13	Medio	22	Medio	12	En Proceso	12	En Proceso	13	En Proceso	12	En Proceso



