



**UNIVERSIDAD NACIONAL JOSE FAUSTINO SANCHEZ  
CARRION**



**FACULTAD DE CIENCIAS ECONOMICAS, CONTABLES Y  
FINANCIERAS**

**ESCUELA PROFESIONAL DE CIENCIAS CONTABLES Y  
FINANCIERAS**

**TESIS**

**CONTRATACIONES DEL ESTADO, SU INFLUENCIA EN LA ADQUISICIÓN  
DE BIENES Y SERVICIOS EN DIRECCIÓN REGIONAL DE EDUCACIÓN  
LIMA-PROVINCIAS 2020**

**PRESENTADO POR BACHILLER:**

**MELISSA MILAGROS NAPURI CHINGA**

**PARA OPTAR TITULO DE CONTADOR PUBLICO**

**ASESOR:**

.....  
**DR. CPCC. MIGUEL ANGEL SUAREZ ALMEIRA**

**HUACHO – PERÙ**

**2021**

**NOMBRE DEL AUTOR:**

**MELISSA MILAGROS NAPURI CHINGA**

**ASESOR**

.....  
**DR. CPCC. MIGUEL ANGEL SUAREZ ALMEIRA**

.....  
**DR. CPCC. MIGUEL ANGEL SUAREZ ALMEIRA**

**ASESOR**

**TESIS**

**CONTRATACIONES DEL ESTADO, SU INFLUENCIA EN LA ADQUISICIÓN  
DE BIENES Y SERVICIOS EN DIRECCIÓN REGIONAL DE EDUCACIÓN  
LIMA-PROVINCIAS 2020**

**JURADO EVALUADOR**

.....  
**Dr. CPCC. FREDY JAVIER HUACHUA HUARANCA**

**PRESIDENTE**

.....  
**Mg. CPCC. SILVIA MARIANELLA ESPINOZA DE SANCHEZ**

**SECRETARIO**

.....  
**Mg. CPCC. RAUL MANUEL CANO CURIOSO**

**VOCAL**

### **DEDICATORIA:**

Dedicado a mis padres, porque siempre serán la luz que me muestra el camino correcto de la vida, por creer en mí, celebrar mis triunfos y llorar mis derrotas. Gracias por ser mis incondicionales.

## **AGRADECIMIENTO:**

**A mis hermanos**, Juan y Zuleika, por radiar mis días de felicidad, ser mis más grandes críticos y cómplices.

**A mi abuelita Mery**, por ser siempre exigente mi máximo referente de vida.

**A mis maestros de vida**, compañeros, amigos y familia, que han dejado y siguen dejando a su paso grandes enseñanzas.

# ÍNDICE GENERAL

CARATULA	i
TITULO	ii
DEDICATORIA.	v
AGRADECIMIENTO	vi
INDICE GENERAL	vii
INDICE DE TABLAS	xi
INDICE DE FIGURAS	
RESUMEN	
ABSTRACT	xii
INTRODUCCION	xiii
CAPITULO I	1
PLANTEAMIENTO DEL PROBLEMA	1
1.1 Descripción de la realidad problemática	1
1.2 Formulación del problema	4
1.2.1 Problema general	4
1.2.2. Problema especifico	4
1.3. Objetivos de la investigación	4
1.3.1 Objetivo general	4
1.3.2 Objetivos específicos	5
1.4. Justificación de la investigación	5
1.5. Delimitación del estudio	6
CAPITULO II	
MARCO TEORICO	
2.1. Antecedentes de la investigación	7
2.2. Investigaciones internacionales	7
2.3. Investigaciones nacionales	9
2.3.1 Bases teóricas	10
2.3.2 Bases filosóficas	16

2.3.3	Definición de términos básicos	17
2.3.4	Hipótesis de investigación	19
2.4.	Hipótesis general	19
2.5.	Hipótesis específicas	19
2.6.	Operacionalización de variables	20
<b>CAPITULO III</b>		
<b>METODOLOGIA</b>		
3.1.	Diseño metodológico	23
3.2.	Población y muestra	25
3.2.1	Población	25
3.2.2	Muestra	26
3.3	Técnicas de recolección de datos	28
3.4	Técnicas para el procesamiento de la información	30
<b>CAPITULO IV</b>		
<b>RESULTADOS</b>		
4.1.	Análisis de resultados	31
4.2	Contrastación de hipótesis	52
<b>CAPITULO V</b>		
<b>DISCUSION</b>		
5.1.	Discusión de resultados	62
<b>CAPITULO VI</b>		
<b>CONCLUSIONES Y RECOMENDACIONES</b>		
6.1.	Conclusiones	63
6.2.	Recomendaciones	65
<b>REFERENCIAS</b>		
7.1.	Fuentes documentales	67
7.2.	Fuentes bibliográficas	68
7.3.	Fuentes electrónicas	70
	Anexos	71



## INDICE DE TABLAS

Tabla 1	Se cumple con plan anual de adquisiciones en dirección regional de educación lima provincias.	28
Tabla 2	Se realiza requerimientos de bienes y servicios oportunamente en dirección regional de educación de lima provincias.	30
Tabla 3	Se cumple con elaboración de bases para adquisición de bienes y servicios en dirección regional de educación lima provincias.	32
Tabla 4	Se cumple con perfección de contratos para adquisición de bienes y servicios en dirección regional de educación de lima provincias.	34
Tabla 5	La contratación del estado influye en adquisición de bienes y servicios en dirección regional de educación.	36
Tabla 6	Se cumple con procesos de licitación pública para adquisición de bienes y servicios en dirección regional de educación	38
Tabla 7	Se realiza comparación de precios en adquisición de bienes y servicios en dirección de educación.	40
Tabla 8	Se toma en cuenta el valor referencial para adquisición de bienes y servicios en dirección regional de educación.	42
Tabla 9	Se cumple con adelantos en licitaciones de obras públicas en dirección regional de educación.	44
Tabla 10	En adquisición de bienes y servicios se aplica ley de contrataciones del estado en la dirección regional de educación.	46
Tabla 11	Plan anual de adquisición influye en procesos de licitación pública en dirección regional de educación Lima-provincias.	48
Tabla 12	Requerimientos de bienes y servicios influyen en comparación de precios en la dirección regional de educación Lima-provincias.	50
Tabla 13	Elaboración de bases influye en determinación del valor referencial para adquisición en dirección regional.	52
Tabla 14	Perfección de contrato influye en adelantos para adquisición de bienes y servicios en dirección regional.	54
Tabla 15	Contrataciones del estado influyen en adquisición de bienes y servicios en la dirección regional de educación	56

## INDICE DE FIGURAS

Figura 1	Se cumple con plan anual de adquisiciones en dirección regional de educación lima provincias.	29
Figura 2	Se realiza requerimientos de bienes y servicios oportunamente en dirección regional de educación de lima provincias.	31
Figura 3	Se cumple con elaboración de bases para adquisición de bienes y servicios en dirección regional de educación lima provincias.	33
Figura 4	Se cumple con perfección de contratos para adquisición de bienes y servicios en dirección regional de educación de lima provincias.	35
Figura 5	La contratación del estado influye en adquisición de bienes y servicios en dirección regional de educación.	37
Figura 6	Se cumple con procesos de licitación pública para adquisición de bienes y servicios en dirección regional de educación	39
Figura 7	Se realiza comparación de precios en adquisición de bienes y servicios en dirección de educación.	41
Figura 8	Se toma en cuenta el valor referencial para adquisición de bienes y servicios en dirección regional de educación.	43
Figura 9	Se cumple con adelantos en licitaciones de obras públicas en dirección regional de educación.	45
Figura 10	En adquisición de bienes y servicios se aplica ley de contrataciones del estado en la dirección regional de educación.	47
Figura 11	Plan anual de adquisición influye en procesos de licitación pública en dirección regional de educación Lima-provincias.	49
Figura 12	Requerimientos de bienes y servicios influyen en comparación de precios en la dirección regional de educación Lima-provincias.	51
Figura 13	Elaboración de bases influye en determinación del valor referencial para adquisición en dirección regional.	53
Figura 14	Perfección de contrato influye en adelantos para adquisición de bienes y servicios en dirección regional.	55
Figura 15	Contrataciones del estado influyen en adquisición de bienes y servicios en la dirección regional de educación	56

## RESUMEN

Objetivo explorar de qué forma las contrataciones del estado influyen en la adquisición de bienes y servicios en la dirección regional de educación Lima-provincias 2020, en cuanto a métodos, la población fue determinada en 73 servidores como funcionarios y servidores además de profesionales especialistas en temas de adquisiciones y contrataciones de bienes y servicios, elegidos de manera probabilística, utilizamos como medida de actitud escala de Likert. Sus dimensiones: Bienes y servicios, cuadro de necesidades, proceso de adquisición y proceso. Su fiabilidad es conveniente manejando programa de cómputo SPSS, Versión 22.0 modelo de reciprocidad de Pearson, con confianza del 95%. La prueba de ji cuadrada. **Resultados:** Las consecuencias manifiestan mayor proporción (56.16%) autoridades, funcionarios y servidores, quedaron muy satisfechos, que la contratación de bienes y servicios es importante, en relación a los procesos aplicados en la adquisición el (53.42%) están satisfechos. **Conclusión:** Las contrataciones del estado influyen positivamente en la adquisición de bienes y servicios en la dirección regional de educación Lima-provincias 2020 ( $1.30E-106 < 0.05$ ).

**Palabras Claves:** Adquisiciones y contrataciones, bienes y servicios, proceso licitatorio, servicio educativo.

## ABSTRACT

**Objective:** Objective to explore how state contracting influences the acquisition of goods and services in the Lima-provinces 2020 regional education office, in terms of methods, the population was determined in 73 servants as civil servants and servants as well as professionals specializing in topics. of acquisitions and contracting of goods and services, chosen in a probabilistic way, we used the Likert scale as an attitude measure. Its dimensions: Goods and services, table of needs, procurement process and process. Its reliability is convenient when handling the SPSS computer program, Version 22.0, Pearson's reciprocity model, with 95% confidence. The chi-square test. Results: The consequences show a higher proportion (56.16%) authorities, officials and servants, were very satisfied, that the contracting of goods and services is important, in relation to the processes applied in the acquisition (53.42%) are satisfied. Conclusion: State contracts positively influence the acquisition of goods and services in the Lima-provinces 2020 regional education department ( $1.30E-106 < 0.05$ ).

**Keywords:** Procurement and contracting, goods and services, bidding process, educational service.

## **INTRODUCCION**

La investigación desarrollada trata: Contrataciones del estado, su influencia en la adquisición de bienes y servicios en dirección regional de educación Lima-provincias 2020, cumplió con los protocolos establecidos por la Universidad, su inicio con descripción de la realidad problemática, bases doctrinarias del marco teórico, procedimiento cubierto; consecuencias; discusión; conclusiones; recomendaciones; adicionalmente presenta anexos como prueba de encuesta para obtención de información, por lo que se explica de la forma siguiente:

El Capítulo I: Planteamiento del problema, explicación de la situación problemática situación que se tiene en cuenta en el momento de la expresión de propuestas orientadas a proponer recomendaciones dirigidas a resolver el problema reconocido mitigando posibles riesgos, orientada a mejorar el servicio en la dirección regional de educación, con procesos de adquisición de bienes y servicios adecuados.

El Capítulo II: Marco Teórico, organizada por ilustraciones obtenidas del ámbito internacional y contexto nacional, que desarrollan variables de acuerdo a sus adecuadas circunstancias o contextos, que se cumplen en sus países; en contexto nacional, se ha conseguido opiniones significativos de profesionales expertos en adquisiciones de bienes y servicios en proceso de contrataciones del estado, como este influye de manera significativa en la atención de servicios para la

educación en el gobierno regional, de igual se absuelve sus bases teóricas, filosóficas, definición de términos básicos, como el desarrollo de propuestas planteadas.

En Capítulo III: Metodología, se desenvuelve teniendo en cuenta diseño, se estableció como investigación descriptiva – explicativa – no correlacional; su población estuvo constituida por 73 personas como funcionarios y servidores además de profesionales especialistas en temas de adquisiciones y contrataciones de bienes y servicios.

El Capítulo IV, Resultados, congregan algunos discernimientos de ilustrativos, así como la contrastación de hipótesis, la elaboración de tablas como graficas que representan los resultados productos de la aplicación de instrumentos, técnicas como cuestionarios absueltos.

En Capítulo V, compuesta por discusión, contiene criterios puntuales de autores expertos en gestión educativa, como en los procesos de adquisición de bienes y servicios, y conocedores de procesos logísticos por su importancia para que la entidad cuente de manera oportuna con requerimientos de centros educativos.

Capítulo VI, conclusiones y recomendaciones producto de la revisión de aportes y de la contrastación de hipótesis que permite concluir y proponer aportes para mejorar gestión logística en dirección regional de educación de Lima provincias.

Al culminar es necesario mencionar que se adjunta referencias a la cual tuvimos acceso para obtener aportes de profesionales, plataformas electrónicas como textos, revistas, así como a artículos del contexto nacional e internacional.

# **CAPITULO I**

## **PLANTEAMIENTO DEL PROBLEMA**

### **1.1. DESCRIPCION DE LA REALIDAD PROBLEMÁTICA**

La unidad regional de educación de lima provincias, realiza sus funciones desde fines del año 2003, como dependencia administrativa del gobierno regional de Lima Provincias, sin embargo, en lo técnico funcional depende del ministerio de educación, con ubicación en Av. Independencia s/n del distrito de Santa María, de manera que sus objetivos se enmarcan en contar con docentes debidamente capacitados a fin de ofrecer educación de calidad, y el compromiso con el progreso de la sociedad, orientados al desarrollo sostenible de la región.

Para el desarrollo de sus actividades educativas, requiere de contar con los implementos necesarios que permitan su cumplimiento, en tal sentido en su estructura orgánica cuenta con la dirección de gestión logística, la cual se apoya en las unidades técnicas de abastecimiento, y almacén, las cuales coordinan sus actividades con la Oficina de administración para la formulación de su plan anual de contrataciones se cumple de acuerdo a ley de contrataciones del estado, que permite cumplir con sus principales funciones.

La situación problemática se manifiesta principalmente en el procedimiento de las formulación de sus necesidades, que de acuerdo a las propias unidades de



gestión educativas formulan, sin tener en cuenta la real situación como el desconocimiento de las normas, en ese contexto, Rojas, (2017) y Parra, (2017), expresan que existe debilidad en la formulación de incorrecta de cuadros de necesidades, inadecuada presentación de las especificaciones técnicas, cuando se trata de infraestructura se nota expedientes técnicos no sustentados y términos de referencia.

Situación que expresa que las acciones o actos preparatorios, de manera deficiente que forman parte en los procesos de contratación de bienes y servicios, dichos actos no desarrollados de manera correcta pueden generar la inducción de acciones corruptas relacionadas con conductas incorrectas por parte de servidores relacionadas con proveedores, situación que no se encuentra al margen de la pérdida económica en contra de los recursos del estado, fenómeno muy sensible en estos tiempos en que se evidencia el descontento de la ciudadanía, evidenciada por los diferentes órganos de gobiernos del estado en complicidad con empresas privadas.

Por ello es importante tener en cuenta que las adquisiciones de bienes y servicios no se vean dañadas en actos de corrupción, acciones propias de las personas que participan en sus procesos, por ello (Abusleme Mardones, 2016), lo refieren como: en la impropia gestión de las contrataciones en las administraciones en los cuales se evidencian hechos de corrupción en los procesos de adquisiciones de bienes y servicios estatales, ocasionando considerables pérdidas al Estado, - OCDE, (2020), aspecto que no ha sido posible cerrar las brechas de indigencia y diferencias en la región, (CEPAL, 2019), aspecto a referir

que, inclusive en plena epidemia generada por la Covid-19, se ha agravado, evidenciándose quebrantamiento de la norma y corrupción en las adquisiciones públicas en plena crisis mundial. Pérez, (2020).

## **1.2 FORMULACION DEL PROBLEMA**

### **1.2.1 Problema General**

¿De qué forma las contrataciones del estado influyen en la adquisición de bienes y servicios en la dirección regional de educación Lima-provincias 2020?

### **1.2.2 Problemas Específicos**

a. ¿En qué medida el plan anual de adquisiciones influye en los procesos de licitación pública en la dirección regional de educación Lima-provincias?

b. ¿Cómo el requerimiento de bienes y servicios influye en la comparación de precios en dirección regional de educación Lima-provincias?

c. ¿En qué forma la elaboración de bases influye en el valor referencial en la dirección regional de educación Lima-provincias?

d. ¿De qué manera la perfección de contrato influye en los adelantos de adquisición de bienes y servicios en dirección regional de educación Lima-provincias?

### **1.3. OBJETIVOS DE LA INVESTIGACION**

#### **1.3.1 Objetivo General**

Explorar de qué forma las contrataciones del estado influyen en la adquisición de bienes y servicios en la dirección regional de educación Lima-provincias 2020.

#### **1.3.2. Objetivos Específicos**

**a.** Investigar en qué medida el plan anual de adquisición influye en los procesos de licitación pública en dirección regional de educación Lima-provincias.

**b.** Inspeccionar cómo el requerimiento de bienes y servicios influye en la comparación de precios en la dirección regional de educación Lima-provincias.

**c.** Reconocer en qué forma la elaboración de bases influye en la determinación del valor referencial en dirección regional de educación Lima-provincias.

**d.** Valorar de qué manera la perfección de los contratos influye en los adelantos para adquisición de bienes y servicios en dirección regional de educación Lima-provincias.

#### **1.4. JUSTIFICACION DE LA INVESTIGACION**

Consideramos que el estudio se justifica, en cuanto nos permitió identificar los procesos o formas de contrataciones para la adquisición de bienes y servicios en la dirección regional de lima provincias, teniendo en cuenta como se formula al plan anual de adquisiciones, así como los procedimientos de otorgamiento de buenas pros como inciden en los procedimientos administrativos de compras.

De tal manera nos permitimos evaluar los procesos más importantes en las compras de bienes y servicios, si se cumple con las normas establecidas para dicho fin, y si estos son utilizados de acuerdo con sus presupuestos aprobados teniendo en cuenta la previsión de riesgos ante posibles actos de fraudes que puedan presentarse.

#### **1.5. DELIMITACION DEL ESTUDIO**

Para cumplir con la ejecución de nuestro estudio fue posible de acuerdo a las restricciones por el problema de pandemia, realizar coordinaciones remotas que nos permita obtener información directa de cómo se ejecutan los procedimientos para la adquisición de bienes y servicios, como el dialogo directo con funcionarios involucrados en dichas actividades, así como identificar a proveedores para la obtención de información necesaria, así mismo nos permitiremos aborda a profesionales expertos en logística, que nos permita obtener información de los procesos ejecutados.

## **CAPÍTULO II**

## MARCO TEÓRICO

### 2.1 ANTECEDENTES DE LA INVESTIGACION

#### 2.2. Investigaciones Internacionales

Burzaco (2016), en Investigación “Necesidad de reconsiderar el potencial de Contratación Pública en consecución de objetivos sociales” su objetivo principal es una contratación ambientalmente sostenible, socialmente responsable e innovadora y cumplimiento de la Estrategia Europa 2020. Su metodología es descriptiva ya que utilizo información pública. Utilizo técnicas y herramientas para la obtención de información que permitió procesar sus resultados vinculados al objeto principal de cada contrato. Al final concluye una propuesta relacionada con valoración de impresión, componente principal en convocatoria regulación que forma parte de su Destreza Europa.

Lima (2014); en manual de Auditoría de Gestión de Compras del Gobierno Autónomo Descentralizado de gobierno municipal de San Miguel de Ibarra. Aplico método exploratorio correlacional, para la recolección de datos e información recurrió a la aplicación de encuestas y entrevistas a fin de confrontar con sus propuestas. Finalmente concluye la urgencia de formular un manual de auditoría que aborde los temas de gestión en la cual incluye la descripción de procesos de contrata además de propuestas de control simultaneo que permita dar las recomendaciones tendientes a la mejora o rectificación de brechas; la ejecución de dicha propuesta permitirá el logro de

mejorar los aspectos institucionales, económico como social reflejado en la mejor atención a la educación.

### **2.3. Investigaciones nacionales**

Mamani (2020) su tesis: Contrataciones del estado para adquisiciones de bienes y servicios iguales o menores a 8 unidad de imposición tributaria, en gobierno local distrital de Pisac – Cusco – Perú. Tuvo como objetivo general describir la situación de contrataciones del estado para adquirir bienes y servicios iguales o menores a 8 unidades impositivas tributarias en la Municipalidad de Pisac. Finalmente concluye los requerimientos en la municipalidad de Pisac se realizan de forma ineficiente, situación expuesta en especificaciones técnicas principalmente en términos de referencia, lo cual no permite el cumplimiento oportuno con los requerimientos de las unidades usuarias.

Carretero, C. (2020) Contrataciones del estado y transparencia de funcionarios públicos en municipalidad provincial Antonio Raimondi en Chimbote – Perú. Tuvo como objetivo identificar la relación entre contrataciones del estado y transparencia de funcionarios en municipalidad provincia Antonio Raimondi, fue una investigación cuantitativa, de tipo sustantivo de nivel correlacional de diseño no experimental de corte transeccional. Finalmente se concluye que existe relación entre contrataciones del estado y transparencia de funcionarios en municipalidad de la provincia de Antonio Raimondi.

Pachas, F. (2020) ley de contrataciones del estado su relación con contrataciones del instituto nacional de salud del niño San Borja, tuvo como objetivo establecer la relación que posee ley de contrataciones del estado y contrataciones de bienes y servicios en el instituto nacional de salud del Niño San Borja, se trató de una investigación aplicada, de enfoque cuantitativo, de método hipotético deductivo de nivel correlacional y diseño no experimental-transversal. Finalmente, los encuestados afirmaron estar de acuerdo que existe relación entre la ley de contrataciones del estado y las contrataciones de bienes y servicios.

Alania, Ramírez, y Rumi. (2018). Según su trabajo de investigación “Proceso de contrataciones y adquisiciones del estado y procedimientos de mejora de gestión en municipalidad provincial de Huánuco”, su objetivo primordial resolver de qué manera el desarrollo de contrataciones y adquisiciones del estado contribuye a los procedimientos para mejorar la gestión en provincia de Huánuco, aplicó método analítico tomando una estructura no experimental, puesto que se apoya en el desarrollo de contrataciones y adquisiciones del estado y los procedimientos de mejora de gestión en la municipalidad de Huánuco. Resultados obtenidos confirman la hipótesis planteada en relación a proyecto y acciones preliminares de contrataciones y adquisiciones del estado, inciden en alcanzar los objetivos y metas para el avance de gestión municipal. Concluye el desarrollo de adquisiciones y contrataciones de bienes y servicios favorecen en la gestión municipal en la provincia de Huánuco.



Lima (2019). Tesis “Incidencia de Ley de Contrataciones en proceso de adquisición de bienes de la Universidad Nacional del Altiplano - Puno”. Tuvo como propósito primordial verificar incidencia contrataciones del Estado para adquisición de bienes corrientes de la Universidad Nacional del Altiplano – Puno”, se usaron método analítico, descriptivo y deductivo, se pudo evidenciar la existencia de debilidades para el cumplimiento de ley contrataciones por la carencia de profesionales en la entidad. Finalmente concluye que en la entidad no se aplica adecuadamente la ley de contrataciones ya que no cuenta en dichas áreas con personal profesional quienes deberían de dar dichas orientaciones.

Gutiérrez (2019). Su tesis “Incidencia de Ley de Contrataciones en proceso de adquisición de bienes y servicios de la Municipalidad distrital de Orurillo,”, objetivo primordial fue establecer cómo Ley de Contrataciones del Estado incide en desarrollo de adquisición de bienes y servicios del Municipio de Orurillo, se utilizaron método analítico, descriptivo y deductivo, los resultados fueron comparada con respuestas derivadas de preguntas ejecutadas al personal del sector de Abastecimiento de la Municipio de Orurillo se manifiesta el nivel de ejecución de Ley de Contrataciones del Estado incide en forma negativa por la carencia de actualización del personal.

### **2.3.1. BASES TEORICAS**

#### **Contrataciones del estado**

La presencia de norma legal permite su cumplimiento en cada uno de los procesos que permita cumplir en forma adecuada con la finalidad del servicio adecuado a la entidad, de manera la ley 20225 como aspecto normativo, al respecto Alvarado, J. (2018). menciona: (...) tribunal de contrataciones se encarga de regular el orden que permanezcan en entidades para adquisición de bienes y servicios como de proyectos de inversión en infraestructura, además de la orientación con su reglamento y directivas. (p. 16).

La norma principal sobre adquisiciones y contrataciones precisa los procedimientos que debe de aplicarse de manera obligatoria, cuando entidad pública requiere adquirir dichos servicios, como consultorías u otros para su entidad en tal sentido el organismo supervisor de las contrataciones del estado - OSCE (2019) señala: proceso por medio del cual, en manera adecuada y oportuna para entidades del estado, se ejecuta contratos para bienes, servicios, proyecto de inversión e infraestructura, como consultores de acuerdo a procesos técnicos normativos y jurídico. (p. 17).

Los procedimientos de adquisiciones cuentan con procedimientos debidamente delineados por el texto único ordenado - TUO de contrataciones y adquisiciones entre otros señala el ministerio de economía y finanzas - MEF (2019) precisa: (...) considera actividades preparatorias aquellas acciones que se realizan en las entidades del estado con la finalidad de aglutinar todos los pasos normales y adecuadas a normas para realizar adquisición pública.

De acuerdo al texto único ordenado se deberá de designar entidad que se encargue del proceso de selección, considerando el tipo de procedimiento de acuerdo a la materia de proceso a adquirir al respecto el Ministerio de Economía (2019) (...) en función al expediente técnico debidamente foliado y rubricado por el responsable de su elaboración, se procede a designan al órgano encargado de llevar adelante dicho proceso de selección se elegirá el comité de selección.

### **Adquisición de bienes y servicios**

La administración de personal es producto de una adecuada gestión en el proceso administrativo acorde con características claras en bien de la nomenclatura y organización de la entidad, como expresan Ramírez, Ramírez, & Calderón (2017) (...) gestión administrativa como unidad encargada de cumplir con los aspectos de planificación, organización, dirección, coordinación, control en forma eficiente de los recursos de la compañía orientados a la buena administración y gestión en su integridad.

Entender que el contrato es el convenio entre el contratante y contratado en las actividades de entidades gubernamentales orientados a los servicios que el ente presta a sus usuarios, en opinión de Retamozo. (2018), (...) contrato en entidad pública acuerdo entre estado con una persona natural o jurídica con el objetivo de atender las necesidades del ciudadano, por lo cual entidades gubernamentales contratan bienes, servicios, como obras para conservación o mantenimiento, considerado en opinión de Chávez, et al. (2018), (...) administración municipal formado por procesos armónicos, dinámicos como

completos en administración de servicios orientados a satisfacer necesidades del ciudadano, correspondiendo: 1) Fase de organización y acciones iniciales; 2) Fase de elección y; 3) Fase de realización pactada.

La diferenciación entre procesos de adquisición en gubernamentales con el sector privado, tienen sus propias características en función a sus necesidades propias, al respecto, Casagne (2011) explica:

[...] aunque el fenómeno de trato de servicio público en sus diferentes fases se consideró como un procedimiento absolutamente contradictorio al del arriendo en sector privado, en muchos aspectos no se ha remediado en los escenarios que se presenta en el sector gubernamental como en el particular o personal que son condiciones auténticas los cuales se crean aspectos teóricos legales relacionados, que en muchos casos no se pueden encapsular en procesos rigurosas ni únicas. (p. 356)

Es necesario tener claro lo que significa la adquisición de bienes y servicios en las entidades gubernamentales de tal manera que cumpla con los procesos indicados por las normas, en tal sentido Alvarado ( 2008) en relación a adquisiciones gubernamentales, expresa: [...] son instrumentales usados por la gestión administrativa estatal, para que se cumpla con reglas que permitan que la adquisiciones sean eficaces, eficientemente como económicas que permitan cumplir con políticas de gestión. (p. 11).

Todo proceso de adquisición de bienes y servicios deberá de ser previamente organizado formando parte de un planeamiento según (OSCE

2013). [...] procedimientos administrativos interrelacionados con la programación en adquisiciones gubernamentales forman parte del plan estratégico, presupuesto institucional como suministro, analizando y evaluando las políticas de gestión como procesos a aplicarlos. (OSCE, 2013).

### **2.3.2 BASES FILOSOFICAS**

#### **Contrataciones del estado**

Se relaciona al nivel de conformidad que tienen los individuos en relación al entorno laboral, lo cual está relacionado a indicadores de remuneración, ambiente laboral, reconocimiento de su labor, así como los niveles de seguridad que pueden generar de sus actividades, es muy importante por cuanto ello incidirá en el nivel de productividad en sus labores.

#### **Adquisiciones de bienes y servicios**

Conjunto de actividades que se realizan en cumplimiento a las normas y funciones internas de acuerdo con las responsabilidades que se asume las cuales se consolidan en cuatro funciones específicas, como planificación, organización, dirección y control, que su cumplimiento permite medir el nivel de gestión que se desarrolla en la entidad.

### **2.3.3. DEFINICIONES DE TERMINOS BASICOS**

#### **Plan anual de adquisiciones**

Es aquel programa que en forma detallada contiene todas las licitaciones, concursos y adquisiciones directas que serán desarrollados en el

periodo presupuestal anual, de una entidad gubernamental, además deberá de coincidir con el instrumento de plan operativo institucional que se soportan en el presupuesto del ejercicio vigente, su ejecución depende su presupuesto.

### **Requerimiento**

En función al plan anual de adquisiciones y en concordancia con la afectación presupuestal se prepara el requerimiento de bienes y servicios en forma mensual, de manera que para la atención a las áreas usuarios la oficina de logística deberá de ejecutar dichos procesos con la finalidad de cumplir con la atención para cumplir con sus actividades programadas.

### **Elaboración de bases**

Es aquel documento que considera las disposiciones que cuenta la entidad para que en cumplimiento de la ley de contrataciones se proponga las reglas a seguir en el proceso de selección, en cumplimiento a sus metas propuestas en su presupuesto, sin embargo, dichas bases deberán de ser puestas de conocimiento de los postores que participan en dicho acto, así como estar publicadas en la página web de la entidad licitante.

### **Perfección de contrato**

El contrato como documento que vincula a las partes para la adquisición de bienes o servicios debe de ser pasible de corrección cuando existan diferencias o dificultades para su ejecución que requiere el compromiso de partes de manera que se cumpla con lineamientos específicos de lo que se adquiere y se recepciona en la entidad usuaria.

### **Licitación pública**

La entidad gubernamental en función a su plan anual de adquisiciones y su programación respectiva procede a su convocatoria para la ejecución de obra, como la provisión de algún suministro que se encuentre requerido, en cuyo proceso el titular de la entidad designa un comité que se encarga de dichos procesos, y pueden presentarse diversos posteriores su proceso debe ser público.

### **Comparación de precios**

Es aquel procedimiento mediante el cual un proceso licitatorio se procede a la verificación que el valor de bienes y servicios cumplan con las condiciones básicas; además permite comparar precios propuesto con los ofertados en el mercado; identificar proveedor que propone menor precio, así mismo es importante para el otorgamiento de la buena pro.

### **Valor referencial**

Referido a coste estimado para un servicio o bien que se encuentra regulado por la norma de contrataciones del estado, por lo que permitirá identificar el tipo de proceso de selección a ejecutarse, que permite prever de los recursos indispensables para dicha obligación, producto del acto de licitación pública.

### **Adelantos**

En los procesos de licitación de proyectos de inversión en infraestructura se procede al otorgamiento de adelanto al contratista, de acuerdo a la ley de contrataciones con la finalidad la empresa constructora cuente con los recursos para la compra de materiales o insumos necesarios que se encuentran previstos en el calendario de compra de materiales e insumos.

## **2.4. HIPOTESIS DE INVESTIGACION**

### **2.4. Hipótesis General**

Las contrataciones del estado influyen positivamente en la adquisición de bienes y servicios en la dirección regional de educación Lima-provincias 2020.

### **2.5. Hipótesis Específicas**

a. El plan anual de adquisición influye normativamente en los procesos de licitación pública en la dirección regional de educación Lima-provincias.

b. El requerimiento de bienes y servicios influye en la comparación de precios en la dirección regional de educación Lima-provincias.

c. La elaboración de bases influye en la determinación del valor referencial para adquisición en la dirección regional de educación Lima-provincias.



d. La perfección de contrato influye en los adelantos para la adquisición de bienes y servicios en dirección regional de educación Lima-provincias

## 2.6. OPERACIONALIZACION DE VARIABLES E INDICADORES

### VARIABLE INDEPENDIENTE

Variables	Definición	Dimensiones	Indicadores	Índices
Variable Independiente Contrataciones del estado	<p>Todo proceso de compras de bienes y servicios deberá realizarse en cumplimiento de la norma de contrataciones, y en el aspecto interno a todo aquello presupuestados y que forme parte del plan anual de adquisiciones.</p>	<p>- Bienes y servicios - Cuadro de necesidades - Proceso de adquisición - Proceso licitatorio</p>	<p>y Plan anual de adquisiciones de Requerimiento Elaboración de bases de Perfección de contrato</p>	<p>- Resultados - Rendimiento - Producción - Satisfacción</p>

VARIABLE DEPENDIENTE

Variables	Definición	Dimensiones	Indicadores	Índices
Variable Dependiente	Las entidades gubernamentales para el cumplimiento de sus actividades requieren de contar con bienes y servicios	- Necesidad de personal de Perfil de puestos - Capacidad de gestión. - Capacidad profesional	Licitación pública Comparación de precios Valor referencial Adelantos	- Evaluación - Expectativas - Eficiencia - Evaluación de cumplimiento
Adquisición de bienes y servicios	Las entidades gubernamentales para el cumplimiento de sus actividades requieren de contar con bienes y servicios por lo que para cumplir con los requerimientos del área usaría deberán de ser adquiridos en concordancia con la norma específica.	- Capacidad de gestión. - Capacidad profesional		

**CAPÍTULO III**

# **METODOLOGÍA**

## **3.1 DISEÑO METODOLOGICO**

### **Tipo de investigación**

De acuerdo con las características del estudio, consideramos que reúne condiciones necesarias para una investigación Descriptiva, asimismo será transversal, considerando que la recolección de información será a tiempo determinado por la entidad.

### **Nivel de investigación**

El estudio será de nivel correlacional, teniendo en cuenta la correspondencia existente entre las variables materia de estudio o sea entre contrataciones del estado con adquisiciones de bienes y servicios en dirección regional de educación de lima provincias.

### **Diseño de investigación**

El diseño de indagación es no experimental, considerando que no se permitirá el manipuleo de las variables, conservando la estabilidad básica de las mismas pasando de la utilización de observaciones como de documentos que se obtenga.

### **Enfoque de investigación**

Para el presente estudio será de enfoque cuantitativo, en la medida que nos permitirá cuantificar como estimar en valores reales los efectos que se obtengan en el desarrollo de variables existentes, palpables, visibles, medibles.

## **3.2. POBLACION Y MUESTRA**

### **3.2.1 Población**

Para el desarrollo del estudio la población estuvo integrada por la dirección regional de educación lima provincias, para lo cual se consideró a 80 servidores entre directivos, funcionarios y profesionales a prueba de expertos en asuntos de adquisiciones y contrataciones de bienes y servicios.

### **3.2.2 Muestra**

El tamaño de la muestra estuvo constituido por 73 individuos entre directivos, funcionarios como profesionales a prueba de expertos, para lo cual utilizamos la fórmula de muestreo aleatorio simple para estimar proporciones, cuando se trata de una población finita o conocida, la cual se detalla a continuación:

$$n = \frac{Z^2 N p q}{E^2 (N - 1) + Z^2 p q}$$

De dónde:

**n**= Volumen de muestra

**Z**= Grado de confianza (1.96)

**p**= Pauta de prevalencia objeto de estudio (0.50).

$q_1 = (q = 0.5)$ .

$E = \text{error } (0.05)$

$N = \text{Tamaño de población}$

Remplazando cálculos tenemos:

$$n = \frac{(1.96)^2 (0.5) (0.5) (90)}{(0.05)^2 (90-1) + (1.96)^2 (0.5) (0.5)}$$

$$n = \frac{86.436}{1.1829}$$

$$n = 73.071$$

$$n = 73.$$

En tal sentido se procedió a encuestar a 73 personas entre directivos, funcionarios y profesionales a prueba de expertos.

### **3.3 Técnicas e instrumentos de recolección de datos**

#### **Cuestionario**

Instrumento que nos permitirá obtener opinión de los individuos identificados en la muestra seleccionada con la finalidad de contrastar con las hipótesis, de la situación planteada.

#### **Encuestas**

Técnica que permitirá obtener datos, información y opinión de entrevistados relacionados con las contrataciones su relación con adquisición

de bienes y servicios en la dirección regional de educación de lima-provincias.

### **Análisis Documental.**

Técnica que ayudará en la recolección de datos, documentación la cual será examinada en correspondencia a las contrataciones del estado y como ésta incide en la adquisición de bienes y servicios en la dirección regional de educación en lima provincias.

### **Descripción de los instrumentos**

#### **Ficha bibliográfica:**

Instrumento que será utilizado para el proceso selección y registro de los diferentes textos, monografías, revistas, periódicos, y trabajos a la cual se tenga acceso en el trabajo de campo, así mismo se recurrirá a información de Internet.

#### **Guía de entrevista:**

Dicha herramienta será preelaborada teniendo en cuenta las variables adoptadas como los indicadores determinados de manera que se pueda conseguir información importante de las personas seleccionadas de la muestra de manera aleatoria.

#### **Ficha de encuesta:**

Instrumento que estará utilizada y preelaborada para su aplicación en el proceso de producción de información y documentación necesaria de manera que se pueda formular interrogaciones a la muestra seleccionada

### **Procedimientos de comprobación de la validez y confiabilidad de los instrumentos**

Del desarrollo de los instrumentos elaborados que serán puestos en consulta a profesionales con la experiencia requerida, se requiere que estos sean comprobados para determinar su confiabilidad, la aplicación de la encuesta (10) como piloto a 73 personas determinados al azar entre la muestra determinada entre directivos, servidores y especialistas a prueba de expertos con la finalidad de comprobar la calidad de la información obtenida.

## **3.4. Técnicas para el procesamiento de información**

### **Técnicas de Análisis**

Para el proceso de datos se recurrió a la computadora que permitió obtener resultados estadísticos:

- Análisis documental
- Conciliación de datos
- Indagación
- Rastreo

### **Técnicas de Procesamiento de Datos**

El trabajo de investigación permitirá el procesamiento de los datos que

se obtengan de las diferentes fuentes bibliográficas por medio de la utilización de diversas técnicas como:

- Ordenamiento y clasificación
- Registro manual
- Análisis documental
- Tabulación de Cuadros con porcentajes
- Comprensión de gráficos
- Concordancia de datos



## **CAPÍTULO IV**

### **RESULTADOS**

#### **4.1. ANALISIS DE RESULTADOS**

La indagación ejecutada, culmina su labor de campo mediante el cual se explican las respuestas a los problemas descritos en la situación problemática, con la finalidad de dar respuestas a las preguntas, para contar con el análisis teórico de investigaciones internacionales como nacionales principalmente en estudios ejecutados en entidades gubernamentales quienes concluyen que el proceso logístico es muy sensible, por las características que se cumplen en los procesos de adquisición de bienes y servicios, que en muchos casos no se cumplen con los procesos aprobados por normativa vigente, en ese contexto se puede observar que el desarrollo adecuado de dicho proceso genera o impacta cumplir en forma adecuada para la atención oportuna en las diferentes unidades educativas para la atención a sus estudiantes, como aspecto básico para dicho servicio, así mismo hemos podemos observar que no solamente se presentan problemas en el contexto nacional, así mismo se presentan dificultades en las adquisiciones en Chile, Colombia, Brasil entre otros, pro lo que se deberá de tener en cuenta que los mecanismos de adquisición deberán de estar orientados y dirigidos por experimentados logísticos en los procesos de adquisición de bienes y servicios en las entidades gubernamentales educativas.

##### **4.1.1. PLAN ANUAL DE ADQUISICIONES**

Tabla 1

Se cumple con plan anual de adquisiciones en la dirección regional de educación lima provincias

<b>ALTERNATIVAS</b>	<b>Frecuencia</b>	<b>Porcentaje</b>	<b>Porcentaje válido</b>	<b>Porcentaje acumulado</b>
<b>a.</b> Muy satisfecho	20	27.39	27.40	27.40
<b>b.</b> Satisfecho	18	24.65	24.66	52.06
<b>c.</b> Poco satisfecho	15	20.54	20.55	72.61
<b>d.</b> Insatisfecho	14	19.17	19.18	91.79
<b>e.</b> Muy insatisfecho	06	8.21	8.21	<b>100.00</b>
<b>TOTAL</b>	<b>73</b>	<b>99.98</b>	<b>100.00</b>	

*Nota: Elaboración propia*



Figura 1. Se cumple con plan anual de adquisiciones en la dirección regional de educación lima provincias

## INTERPRETACIÓN

De la exposición de acuerdo a la gráfica que antepone los resultados de la encuesta han expresado, que 27.40% manifestaron estar muy satisfechos que se cumple con plan anual de adquisiciones en la dirección regional de educación lima provincias; el 24.66% reconocieron estar satisfechos, no obstante un 20.55% consideraron estar poco satisfechos, pero inversamente un 19.18% pensaron estar insatisfechos, finalmente un 8.21% reconocieron estar muy insatisfechos que se cumpla con plan anual de adquisiciones en la dirección regional de educación lima provincias

### 4.1.2. REQUERIMIENTOS

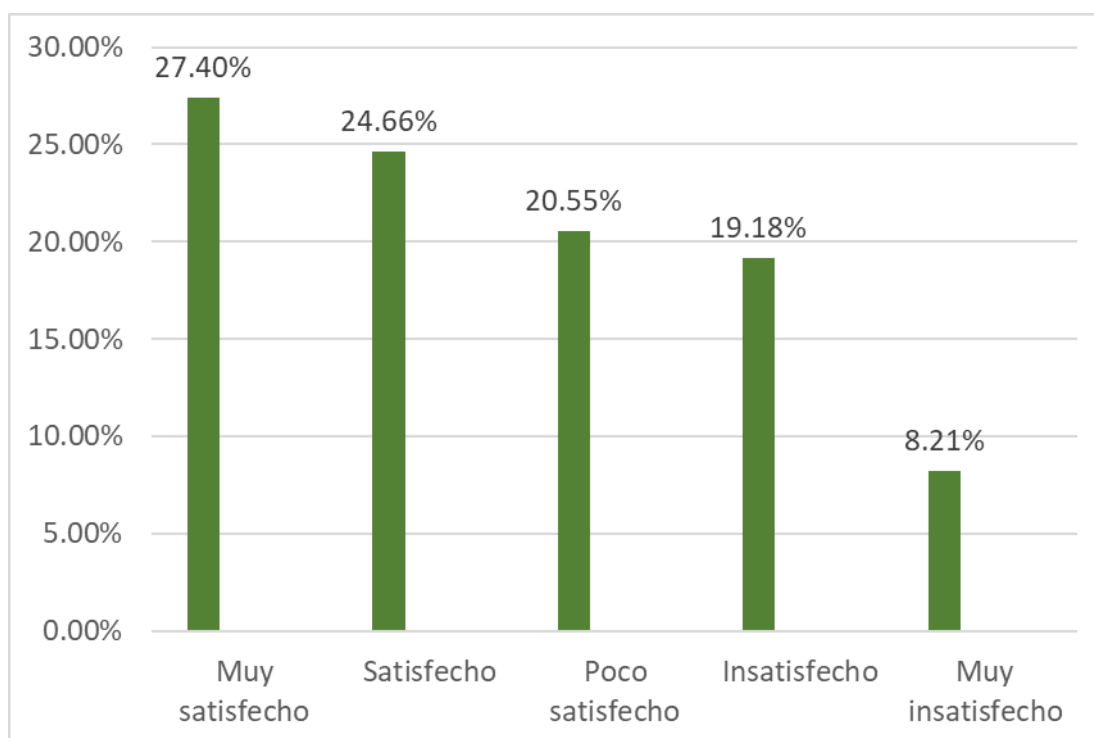
*Tabla 2*

Se realiza los requerimientos de bienes y servicios en forma oportuna en la dirección regional de educación de lima provincias

<b>ALTERNATIVAS</b>	<b>Frecuencia</b>	<b>Porcentaje</b>	<b>Porcentaje válido</b>	<b>Porcentaje acumulado</b>
a. Muy satisfecho	18	24.65	24.66	24.66

b. Satisfecho	20	27.39	27.40	52.06
c. Poco satisfecho	12	16.43	16.44	68.50
d. Insatisfecho	13	17.80	17.81	86.31
e. Muy insatisfecho	10	13.69	13.69	<b>100.00</b>
<b>TOTAL</b>	<b>73</b>	<b>99.97</b>	<b>100.00</b>	

*Nota: Elaboración propia*

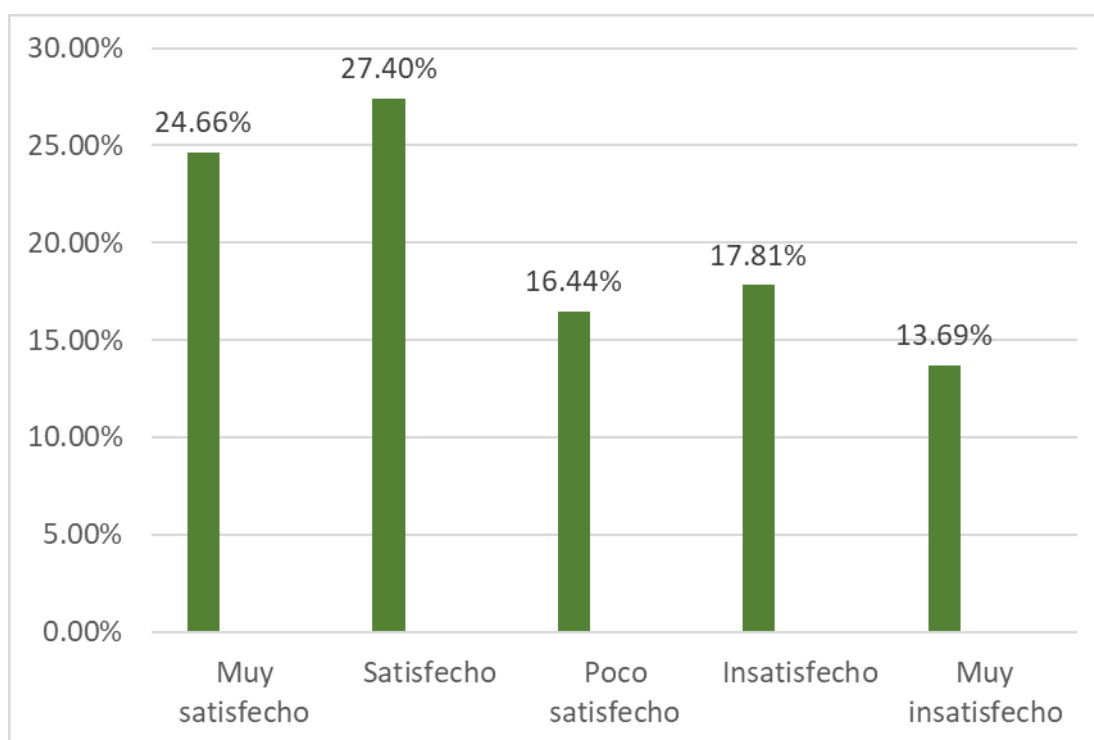

*Figura 2.* Se realiza los requerimientos de bienes y servicios en forma oportuna en la dirección regional de educación de lima provincias

## INTERPRETACIÓN

De la indagación al proceso de respuestas a interrogantes las cuales se exponen en grafica precedente, es necesario indicar un 24.66% opinaron estar

muy satisfechos que se realiza los requerimientos de bienes y servicios en forma oportuna en la dirección regional de educación de lima provincias; el 27.40% opinaron estar satisfechos, un 16.44% respondieron estar poco satisfechos, contrariamente 17.81% manifestaron estar insatisfechos, finalmente el 13.69% opinaron estar muy insatisfechos que se realice los requerimientos de bienes y servicios en forma oportuna en la dirección regional de educación de lima provincias.

#### 4.1.3. ELABORACION DE BASES

Tabla 3

Se cumple con la elaboración de bases en forma adecuada para adquisición de bienes y servicios en dirección regional de educación lima provincias

<b>ALTERNATIVAS</b>	<b>Frecuencia</b>	<b>Porcentaje</b>	<b>Porcentaje válido</b>	<b>Porcentaje acumulado</b>
a. Muy satisfecho	21	28.76	28.77	28.77
b. Satisfecho	20	27.39	27.40	56.17
c. Poco satisfecho	17	23.28	23.29	79.46
d. Insatisfecho	11	15.06	15.07	94.53
e. Muy insatisfecho	04	5.47	5.47	<b>100.00</b>

<b>TOTAL</b>	<b>73</b>	<b>99.97</b>	<b>100.00</b>
--------------	-----------	--------------	---------------

*Nota: Elaboración propia*

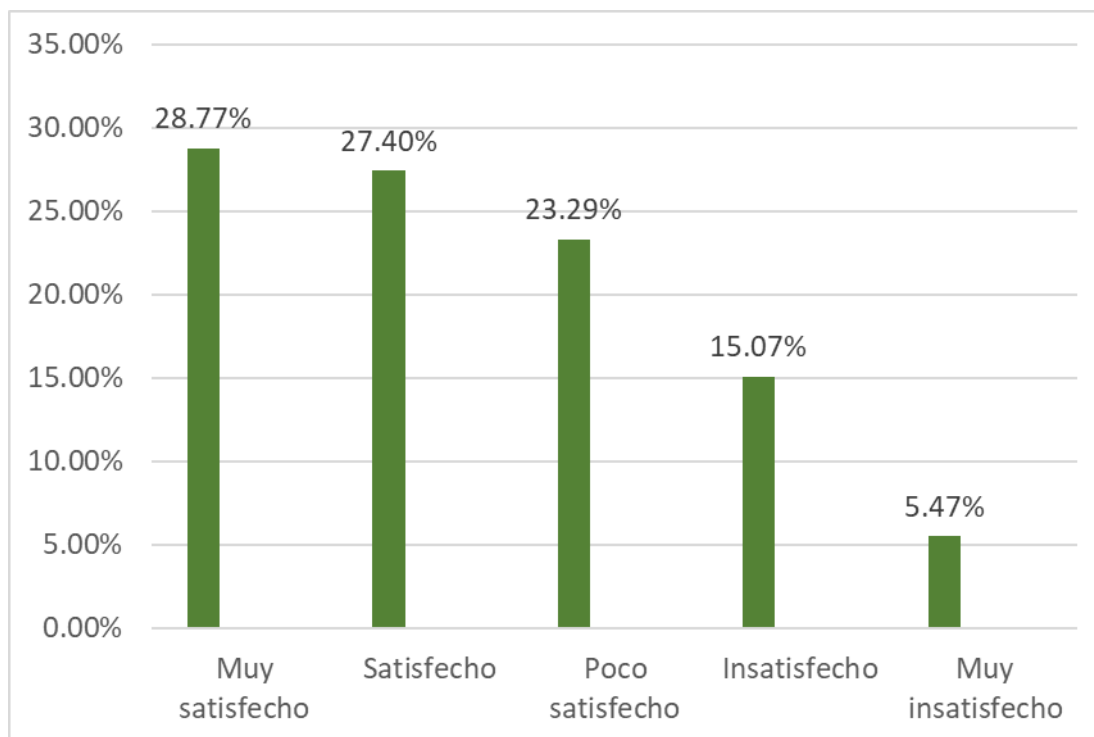

*Figura 3.* Se cumple con la elaboración de bases en forma adecuada para adquisición de bienes y servicios en dirección regional de educación lima provincias

## INTERPRETACIÓN

De la pregunta formulada logramos estimar de respuestas obtenidas como se expresan en grafica que precede es necesario indicar un 28.77% consideraron estar muy satisfechos que se cumple con la elaboración de bases en forma adecuada para adquisición de bienes y servicios en dirección regional de educación lima provincias; el 27.40% opinaron estar satisfechos, un 23.29% respondieron estar poco satisfechos, contrariamente 15.07% manifestaron quedar insatisfechos, finalmente el 5.47% opinaron quedar muy insatisfechos que se

cumpla con la elaboración de bases en forma adecuada para adquisición de bienes y servicios en dirección regional de educación lima provincias.

#### 4.1.4. CONTRATOS

Tabla 4

Se cumple con contratos para adquisición de bienes y servicios en la dirección regional de educación de lima provincias

<b>ALTERNATIVAS</b>	<b>Frecuencia</b>	<b>Porcentaje</b>	<b>Porcentaje válido</b>	<b>Porcentaje acumulado</b>
a. Muy satisfecho	24	32.87	32.88	32.88
b. Satisfecho	16	21.91	21.92	54.80
c. Poco satisfecho	15	20.54	20.55	75.35
d. Insatisfecho	14	19.17	19.18	94.53
e. Muy insatisfecho	04	5.47	5.47	<b>100.00</b>
<b>TOTAL</b>	<b>73</b>	<b>99.98</b>	<b>100.00</b>	

*Nota: Elaboración propia*

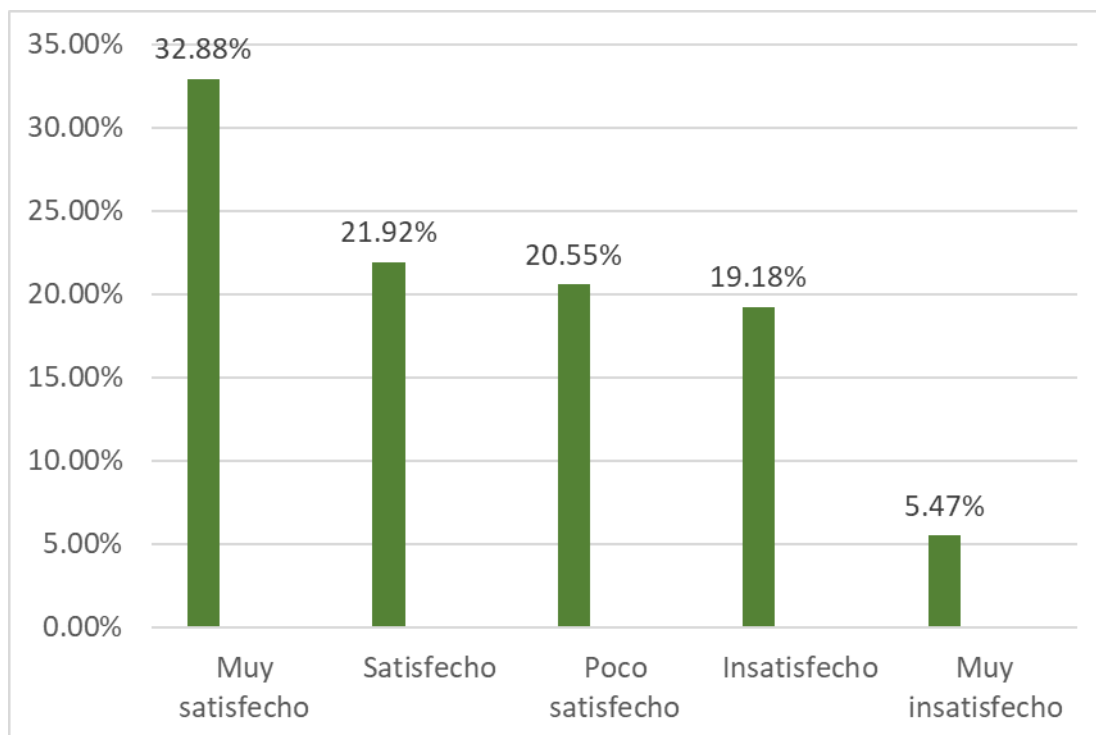

*Figura 4.* Se cumple con la perfección de los contratos para adquisición de bienes y servicios en la dirección regional de educación de lima provincias

## INTERPRETACIÓN

Tal como alcanzamos declarar a través de la gráfica que antecede nos permite señalar como, el 32.88% razonaron estar muy satisfechos, que se cumple con la perfección de los contratos para adquisición de bienes y servicios en la dirección regional de educación de lima provincias; un 21.92% consideraron quedar satisfechos, el 20.55% consideraron estar poco satisfechos, pero contrariamente el 19.18%, consideraron estar insatisfechos, finalmente el 5.47% consideraron estar muy insatisfechos que se cumpla con la perfección de los contratos para adquisición de bienes y servicios en la dirección regional de educación de lima provincias.



#### 4.1.5. CONTRATACION

Tabla 5

La contratación del estado influye en la adquisición de bienes y servicios en la dirección regional de educación lima provincias.

<b>ALTERNATIVAS</b>	<b>Frecuencia</b>	<b>Porcentaje</b>	<b>Porcentaje válido</b>	<b>Porcentaje acumulado</b>
a. Muy satisfecho	41	56.16	56.16	56.16
b. Satisfecho	12	16.43	16.44	72.60
c. Poco satisfecho	11	15.06	15.07	87.67
d. Insatisfecho	06	8.21	8.22	95.89
e. Muy insatisfecho	03	4.10	4.11	<b>100.00</b>
<b>TOTAL</b>	<b>73</b>	<b>99.98</b>	<b>100.00</b>	

*Nota: Elaboración propia*

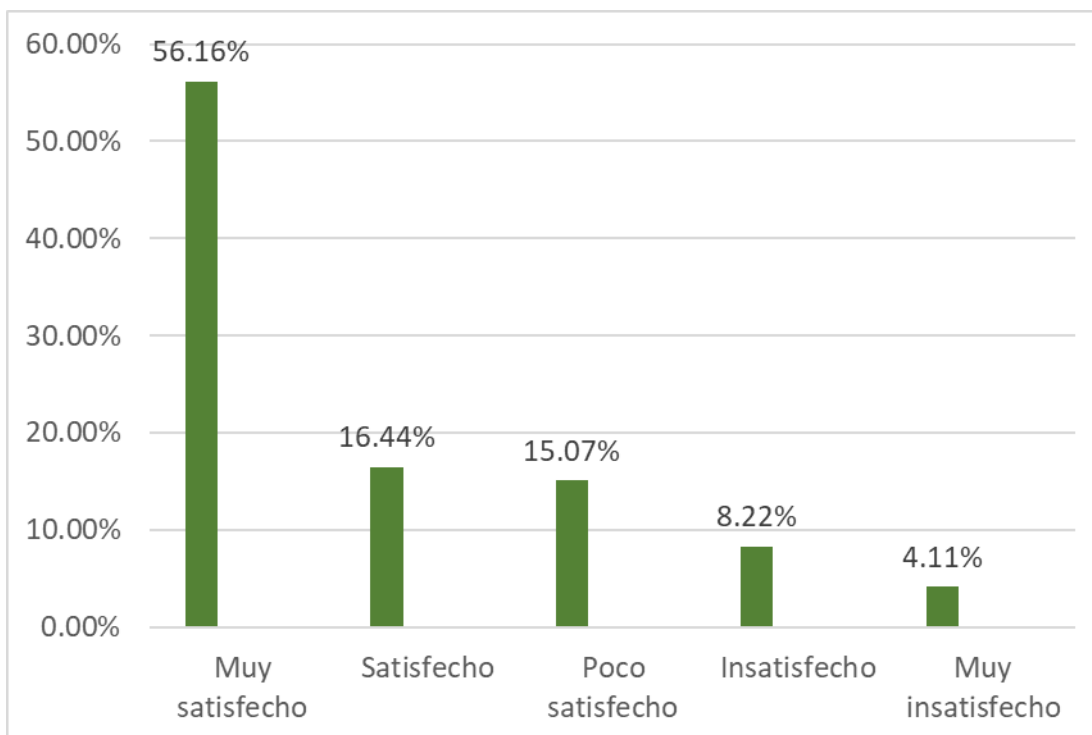

*Figura 5.* La contratación del estado influye en la adquisición de bienes y servicios en la dirección regional de educación lima provincias

## **INTERPRETACIÓN**

Tal como evidenciamos de lo expresado en absoluciones a interrogantes expresadas en gráfica, precedentemente expuesta, expresa como un 56.16% consideraron muy satisfechos que la contratación del estado influye en la adquisición de bienes y servicios en la dirección regional de educación lima provincias; el 16.44% manifestaron estar satisfechos; el 15.07% consideraron estar poco satisfechos, sin embargo inversamente el 8.22% respondieron estar insatisfechos, al culminar un 4.11% respondieron estar muy insatisfechos que la contratación del estado influya en la adquisición de bienes y servicios en la dirección regional de educación lima provincias.

#### 4.1.6. PROCESOS LICITARIOS

Tabla 6

Se cumple con los procesos de licitación pública para la adquisición de bienes y servicios en la dirección regional de educación de lima provincias

<b>ALTERNATIVAS</b>	<b>Frecuencia</b>	<b>Porcentaje</b>	<b>Porcentaje válido</b>	<b>Porcentaje acumulado</b>
<b>a.</b> Muy satisfecho	20	27.39	27.40	27.40
<b>b.</b> Satisfecho	13	17.80	17.81	45.21
<b>c.</b> Poco satisfecho	14	19.17	19.18	64.39
<b>d.</b> Insatisfecho	20	27.39	27.40	91.79
<b>e.</b> Muy insatisfecho	06	8.21	8.21	<b>100.00</b>
<b>TOTAL</b>	<b>73</b>	<b>99.98</b>	<b>100.00</b>	

*Nota: Elaboración propia*

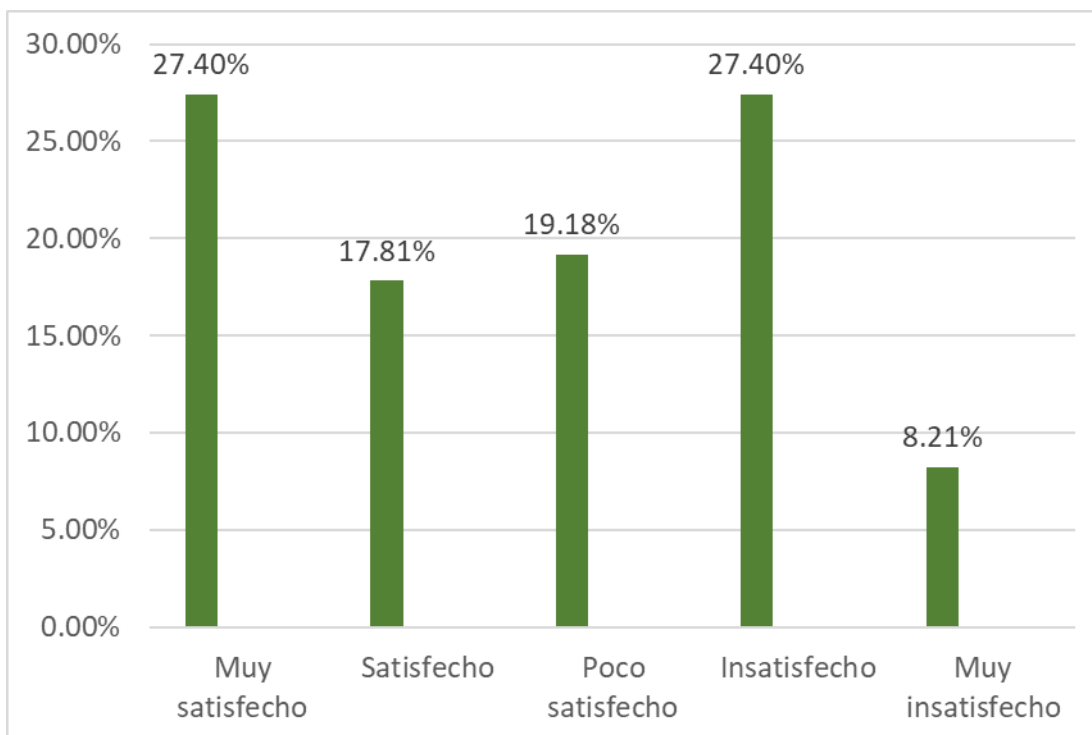

*Fuente 6.* Se cumple con los procesos de licitación pública para la adquisición de bienes y servicios en la dirección regional de educación de lima provincias

## INTERPRETACIÓN

De las respuestas a obtenidas las cuales se exponen en la gráfica que antecedente en función a incógnitas esbozadas, conseguimos señalar como un 27.40% opinaron estar muy satisfechos que se cumpla con los procesos de licitación pública para la adquisición de bienes y servicios en la dirección regional de educación de lima provincias; un 17.81% opinaron quedar satisfechos, un 19.18% opinaron estar poco satisfechos; sin embargo de manera contrariamente el 27.40% opinaron estar insatisfechos que se cumpla con los procesos de licitación pública para la adquisición de bienes y servicios en la dirección regional de educación de lima provincias y un 8.21% opinaron estar muy insatisfechos.

#### 4.1.7. PRECIOS DE ADQUISICION

Tabla 7

Se realiza la comparación de precios en la adquisición de bienes y servicios en la dirección de educación lima provincias

<b>ALTERNATIVAS</b>	<b>Frecuencia</b>	<b>Porcentaje</b>	<b>Porcentaje válido</b>	<b>Porcentaje acumulado</b>
a. Muy satisfecho	17	23.28	23.29	23.29
b. Satisfecho	18	24.65	24.66	47.95
c. Poco satisfecho	11	15.06	15.07	63.02
d. Insatisfecho	20	27.39	27.40	90.42
e. Muy insatisfecho	07	9.58	9.58	<b>100.00</b>
<b>TOTAL</b>	<b>73</b>	<b>99.98</b>	<b>100.00</b>	

*Nota: Elaboración propia*

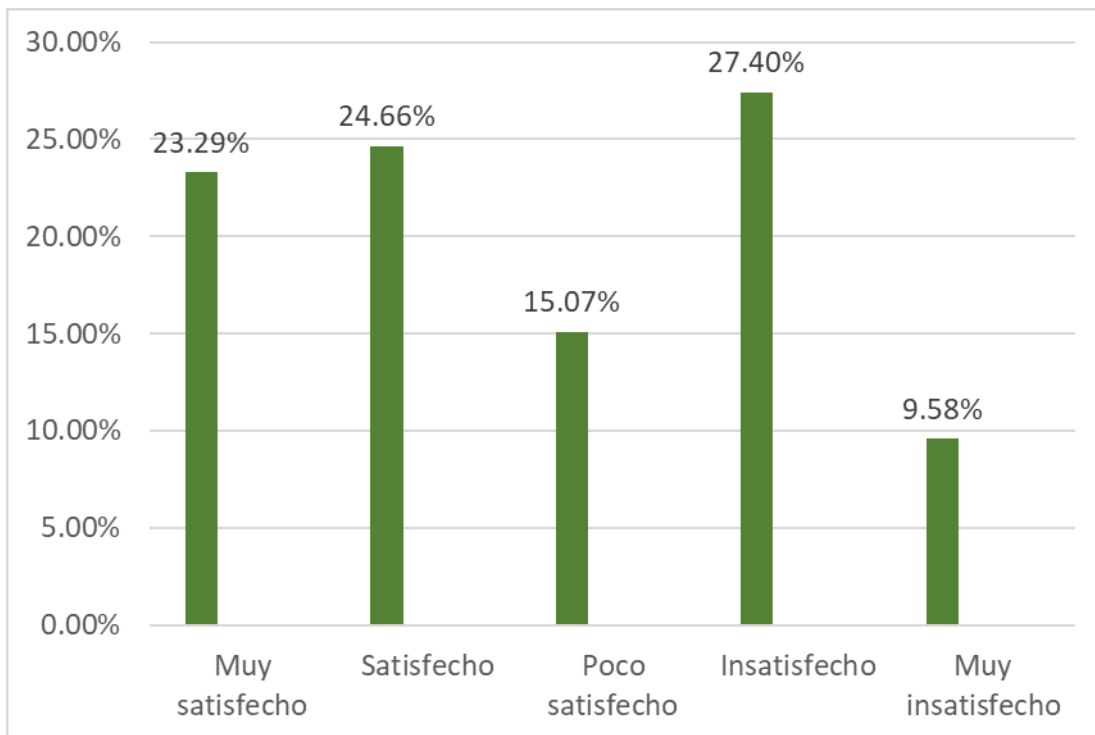

*Figura 7.* Se realiza la comparación de precios en la adquisición de bienes y servicios en la dirección de educación lima provincias

## **INTERPRETACIÓN**

Como podemos observar las consecuencias derivadas de interrogación expresada que se describen en la gráfica precedente, podemos señalar que el 23.29% consideraron estar muy satisfechos, que se realiza la comparación de precios en la adquisición de bienes y servicios en la dirección de educación lima provincias; el 24.66% consideraron estar satisfechos, un 15.07% consideraron estar poco satisfechos; sin embargo contradictoriamente el 27.40% consideraron estar insatisfechos, finalmente el 9.58% consideraron estar muy insatisfechos que se realice la comparación de precios en la adquisición de bienes y servicios en la dirección de educación lima provincias.

#### 4.1.8. VALOR REFERENCIAL

Tabla 8

Se toma en cuenta el valor referencial para la adquisición de bienes y servicios en la dirección regional de educación de lima provincias

ALTERNATIVAS			Porcentaje	Porcentaje
	Frecuencia	Porcentaje	válido	acumulado
a. Muy satisfecho	22	30.13	30.14	30.14
b. Satisfecho	12	16.43	16.44	46.58
c. Poco satisfecho	13	17.80	17.81	64.39
d. Insatisfecho	21	28.76	28.77	93.16
e. Muy insatisfecho	05	6.84	6.84	<b>100.00</b>
<b>TOTAL</b>	<b>73</b>	<b>99.98</b>	<b>100.00</b>	

*Nota: Elaboración propia*

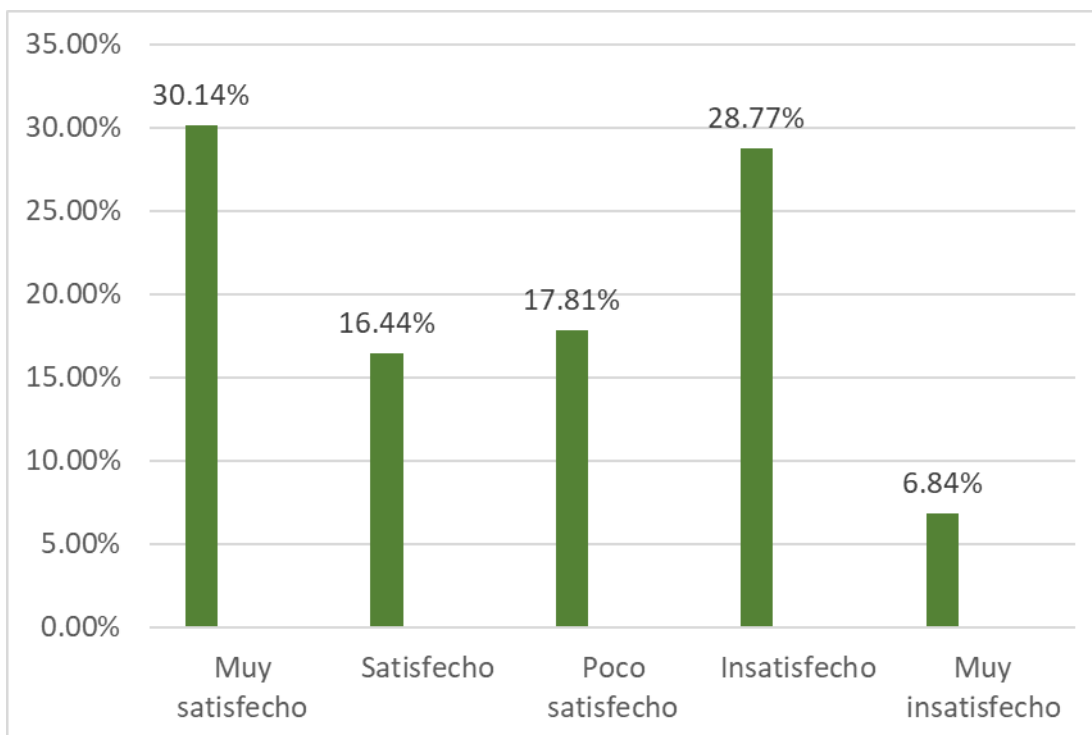

*Figura 8.* Se toma en cuenta el valor referencial para la adquisición de bienes y servicios en la dirección regional de educación de lima provincias

## INTERPRETACIÓN

De acuerdo a los hechos de compilación de procedimientos a incógnitas desarrolladas y mencionadas en gráfica, muestra como un 30.14% calificaron estar muy satisfechos que se toma en cuenta el valor referencial para la adquisición de bienes y servicios en la dirección regional de educación de lima provincias; el 16.44% consideraron estar satisfechos; un 17.81% respondieron estar poco satisfechos; sin embargo contrariamente el 28.77% consideraron estar insatisfechos; finalmente un 6.84% opinaron estar muy insatisfechos que se tome en cuenta el valor referencial para la adquisición de bienes y servicios en la dirección regional de educación de lima provincias.



#### 4.1.09 ADELANTOS

**Tabla 9**

Se cumple los adelantos en las licitaciones de obras públicas en la dirección regional de educación lima provincias

<b>ALTERNATIVAS</b>	<b>Frecuencia</b>	<b>Porcentaje</b>	<b>Porcentaje válido</b>	<b>Porcentaje acumulado</b>
a. Muy satisfecho	23	31.50	31.51	31.51
b. Satisfecho	12	16.43	16.44	47.95
c. Poco satisfecho	13	17.80	17.81	65.76
d. Insatisfecho	20	27.39	27.40	93.16
e. Muy insatisfecho	05	6.84	6.84	<b>100.00</b>
<b>TOTAL</b>	<b>73</b>	<b>99.98</b>	<b>100.00</b>	

*Nota: Elaboración propia*

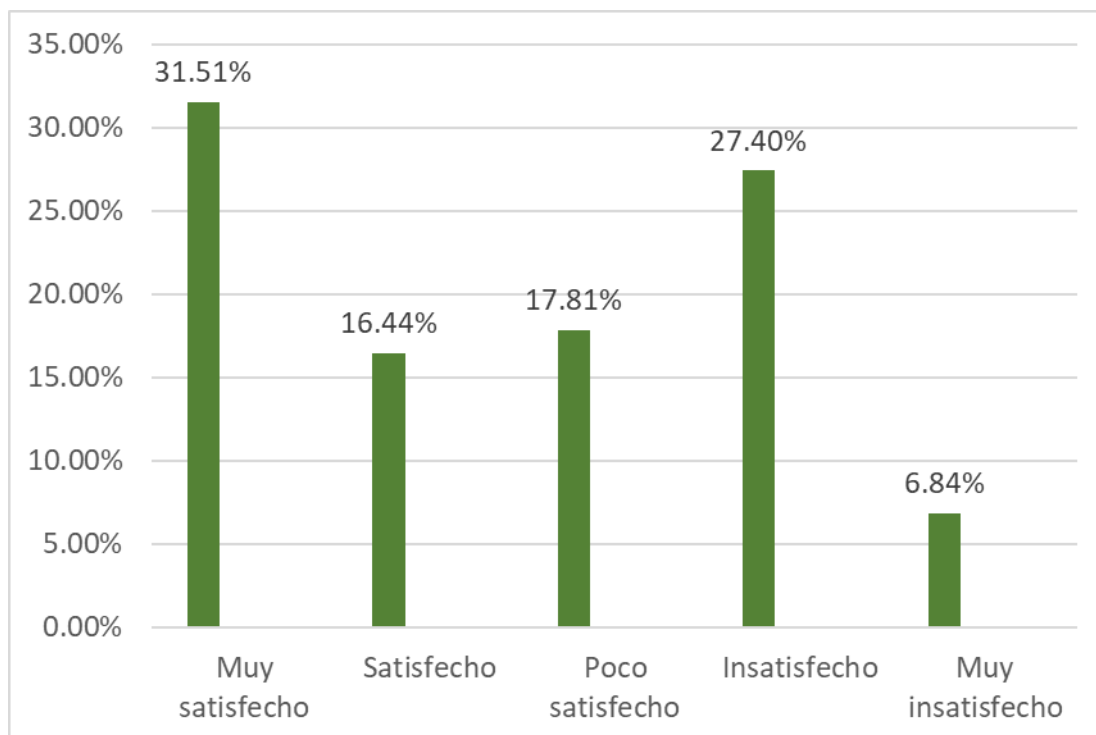

*Figura 9.* Se cumple los adelantos en las licitaciones de obras públicas en la dirección regional de educación lima provincias

## INTERPRETACIÓN

Como conseguimos comprobar de las incógnitas expresadas en los cuestionarios y mencionados la gráfica que precede, señalamos como un 31.51% consideraron estar muy satisfecho que se cumple los adelantos en las licitaciones de obras públicas en la dirección regional de educación lima provincias; un 16.44% opinaron estar satisfechos; un 17.81% opinaron estar poco satisfechos; contradictoriamente el 27.40% reflexionaron quedar insatisfechos; finalmente el 6.84% opinaron estar muy insatisfechos que se cumpla con adelantos en licitaciones de obras públicas en la dirección regional de educación lima provincias

#### 4.1.10. ADQUISICION DE BIENES Y SERVICIOS

Tabla 10

La adquisición de bienes y servicios se aplica la ley de contrataciones del estado en la dirección regional de educación lima-provincias

<b>ALTERNATIVAS</b>	<b>Frecuencia</b>	<b>Porcentaje</b>	<b>Porcentaje válido</b>	<b>Porcentaje acumulado</b>
a. Muy satisfecho	39	53.42	53.42	53.42
b. Satisfecho	14	19.17	19.18	72.60
c. Poco satisfecho	10	13.69	13.70	86.30
d. Insatisfecho	06	8.21	8.22	94.52
e. Muy insatisfecho	04	5.47	5.48	<b>100.00</b>
<b>TOTAL</b>	<b>73</b>	<b>99.98</b>	<b>100.00</b>	

*Nota: Elaboración propia*

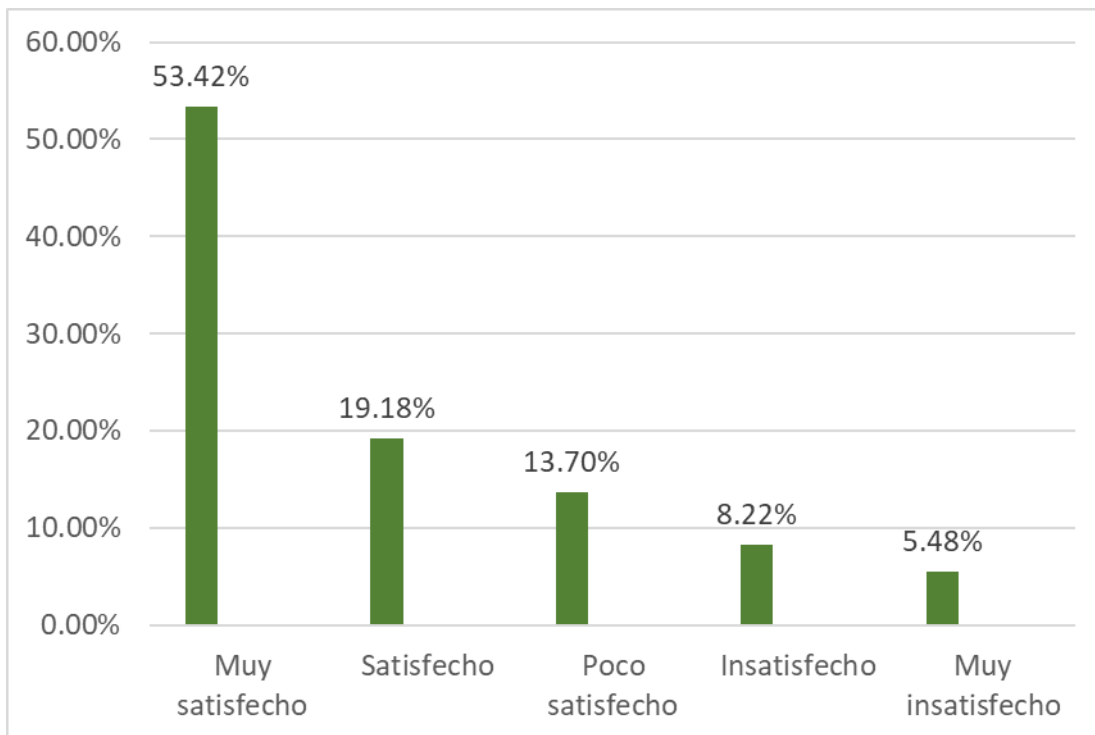

*Figura 10.* La adquisición de bienes y servicios se aplica la ley de contrataciones del estado en la dirección regional de educación lima-provincias

## INTERPRETACIÓN

Como logramos corroborar las respuestas a incógnitas desarrolladas se expresan la gráfica que antecede, en tal sentido indicamos que un 53.42% opinaron estar muy satisfechos, que la adquisición de bienes y servicios se aplica la ley de contrataciones del estado en la dirección regional de educación lima-provincias, un 19.18% consideraron estar satisfechos, el 13.70% consideraron estar poco satisfechos; pero contrariamente el 8.22% consideraron estar insatisfechos, finalmente el 5.48% consideraron estar muy insatisfechos que la adquisición de bienes y servicios se aplique la ley de contrataciones del estado en la dirección regional de educación lima-provincias

## 4.2. CONTRASTACION DE HIPÓTESIS

### HIPÓTESIS A:

**H<sub>0</sub>:** El plan anual de adquisición, no influye normativamente en los procesos de licitación pública en la dirección regional de educación Lima-provincias

**H<sub>1</sub>:** El plan anual de adquisición influye normativamente en los procesos de licitación pública en la dirección regional de educación Lima-provincias

Tabla 11

Plan anual de adquisición influye normativamente en procesos de licitación pública en dirección regional de educación Lima-provincias.

	Muy satisfecho	satisfecho	Poco satisfecho	insatisfecho	Muy insatisfecho	TOTAL
a. Muy satisfecho	10	6	3	2	1	20
b. Satisfecho	6	2	6	2	2	18
c. Poco satisfecho	3	6	2	3	1	15
d. Insatisfecho	2	2	3	6	1	14
e. Muy insatisfecho	1	2	1	1	1	06
<b>TOTAL</b>	20	18	15	14	06	73

*Nota: Elaboración propia*

### 1.- Estadísticamente para ensayo:

$$p(f) = \frac{(a+b)!(c+d)!(a+c)!(b+d)!}{n!a!b!c!d!}$$

2.- Nivel de categoría como falta por ideal I:  $\alpha = 0.05$ .

3.- Automatización en manera estadísticamente para prueba: El desplegar su método obtenemos:

$$p(f) = \frac{(9)!(13)!(7)!(13)!}{66!3!4!4!9!}$$

$$= 0.37E-106$$

4.- Destreza computacional: Entregado un  $0.37E-106 < 0.05$ , no acepta **H<sub>0</sub>**.



Figura 11. Plan anual de adquisición influye normativamente en los procesos de licitación pública en la dirección regional.

5.- **Conclusión:** A modo  $0.37 < 0.05$  no acepta **H<sub>0</sub>**. Por lo que se concluye, plan anual de adquisición influye normativamente en los procesos de licitación pública en la dirección regional de educación Lima-provincias

## HIPÓTESIS B:

**H<sub>0</sub>:** El requerimiento de bienes y servicios, no influye en la comparación de precios en la dirección regional de educación Lima-provincias.

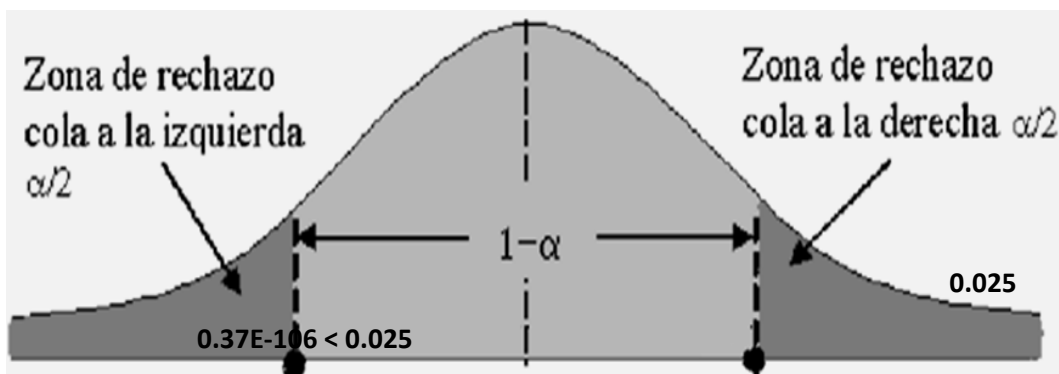
**H<sub>1</sub>:** El requerimiento de bienes y servicios influye en la comparación de precios en la dirección regional de educación Lima-provincias

Tabla 12

Requerimientos de bienes y servicios influyen en comparación de precios en la dirección regional de educación Lima-provincias

	Muy satisfecho	satisfec ho	Poco satisfecho	Insatisfeh o	Muy insatisfecho	TOTAL
a. Muy satisfecho	0	11	4	3	2	18
b. Satisfecho	11	1	2	4	2	20
c. Poco satisfecho	4	2	2	2	2	12
d. Insatisfecho	3	4	2	2	2	13
e. Muy insatisfecho	2	2	2	2	2	10
<b>TOTAL</b>	18	20	12	13	10	73

Nota: Elaboración propia

### 1.- Estadísticamente para ensayo:

$$p(f) = \frac{(a+b)!(c+d)!(a+c)!(b+d)!}{n!a!b!c!d!}$$

### 2.- Nivel de significancia como falta por ideal I: $\alpha = 0.05$ .

**3.- Automatización en forma estadística para ensayo:** El

desplegando técnica obtenemos:

$$p(f) = \frac{(9)! (6)! (9)! (6)!}{66! 4! 5! 3! 1!}$$

$$= 0.73E-92$$

**4.- Habilidad computacional:** Entregado un  $0.73E-106 < 0.05$ , no acepta

**Ho.**



Figura 12. Requerimiento de bienes y servicios influye en comparación de precios en dirección regional.

**5.- Conclusión:** Como  $0.73 < 0.05$ , no acepta  $H_0$ . En conclusión, el requerimiento de bienes y servicios influye en la comparación de precios en la dirección regional de educación Lima-provincias

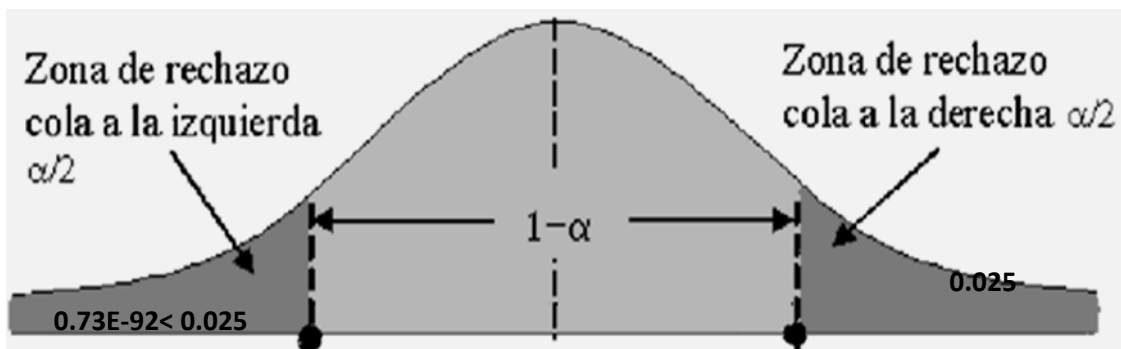

### HIPÓTESIS C:

**H<sub>0</sub>:** La elaboración de bases, no influye en la determinación del valor referencial para adquisición en la dirección regional de educación Lima-provincias

**H<sub>1</sub>:** La elaboración de bases influye en la determinación del valor referencial para adquisición en la dirección regional de educación Lima-provincias

Tabla 13

Elaboración de bases influye en determinación del valor referencial para adquisición en dirección regional.

	Muy satisfecho	satisfec ho	Poco satisfecho	Poco satisfecho	Muy insatisfecho	TOTAL
a. Muy satisfecho	5	9	3	3	1	21
b. Satisfecho	9	1	7	2	1	20
c. Poco satisfecho	3	7	4	2	1	17
d. Insatisfecho	3	2	2	3	1	11
e. Muy insatisfecho	1	1	1	1	0	4
<b>TOTAL</b>	21	20	17	11	4	73

Nota: Elaboración propia

#### 1.- Estadísticamente para ensayo:

$$p(f) = \frac{(a+b)!(c+d)!(a+c)!(b+d)!}{n!a!b!c!d!}$$

2.- Nivel de significancia en falla por ideal I:  $\alpha = 0.05$ .

3.- Automatización de manera estadística para prueba: El

desplegar su método obtenemos:

$$p(f) = \frac{(7)!(11)!(8)!(7)!}{66!3!5!7!04!}$$

$$= 0.15E-92$$

4.- Habilidad computacional: Entregado un  $0.15E-106 < 0.05$ , no acepta

$H_0$ .



Figura 13. Elaboración de bases influye en determinación del valor referencial para adquisición en la dirección regional.

5.- **Conclusión:** Como  $0.15 < 0.05$ , se rechaza  $H_0$ . En tal sentido la elaboración de bases influye en la determinación del valor referencial para adquisición en la dirección regional de educación Lima-provincias.

## HIPÓTESIS D:

**H<sub>0</sub>:** La perfección de contrato, no influye en los adelantos para la adquisición de bienes y servicios en dirección regional de educación Lima-provincias

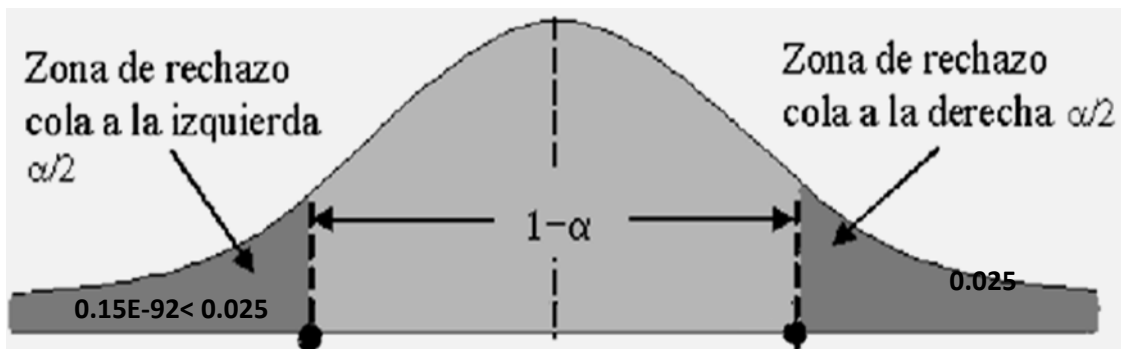
**H<sub>1</sub>:** La perfección de contrato influye en los adelantos para la adquisición de bienes y servicios en dirección regional de educación Lima-provincias

Tabla 14

Perfección de contrato influye en adelantos para adquisición de bienes y servicios en dirección regional.

	Muy satisfecho	satisfec ho	Poco satisfecho	insatisfec ho	Muy insatisfecho	TOTAL
a. Muy satisfecho	11	7	2	3	1	24
b. Satisfecho	7	1	4	3	1	16
c. Poco satisfecho	2	4	4	4	1	15
d. Insatisfecho	3	3	4	3	1	14
e. Muy insatisfecho	1	1	1	1	0	4
<b>TOTAL</b>	24	16	15	14	4	73

*Nota: Elaboración propia*

### 1.- Estadísticamente para ensayo:

$$p(f) = \frac{(a+b)!(c+d)!(a+c)!(b+d)!}{n!a!b!c!d!}$$

2.- Grado en importancia como falta por ideal I:  $\alpha = 0.05$ .

3.- Cómputo en forma estadísticamente para ensayo: El

desplegar su método obtenemos:

$$p(f) = \frac{(10)! (8)! (11)! (7)!}{66! 6! 5! 4! 03!}$$

$$= 0.25E-108$$

4.- Disposición computacional: Entregado un  $0.25E-106 < 0.05$ , no acepta

**Ho.**



Figura 14. Perfección de contrato influye en adelantos para adquisición de bienes y servicios en dirección regional.

5.- **Conclusión:** Como  $0.25 < 0.05$ . Rechaza Ho. En tal sentido la perfección de contrato influye en los adelantos para la adquisición de bienes y servicios en dirección regional de educación Lima-provincias

## HIPÓTESIS GENERAL:

**H<sub>0</sub>:** Las contrataciones del estado, no influyen positivamente en la adquisición de bienes y servicios en la dirección regional de educación Lima-provincias 2020.

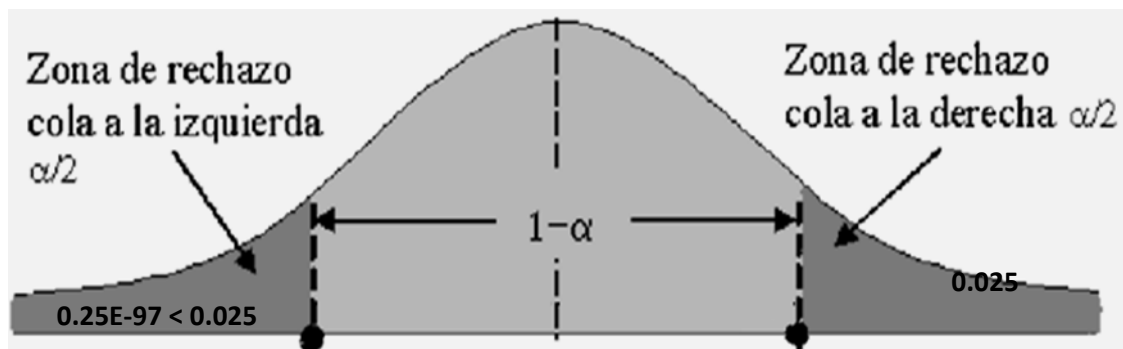
**H<sub>1</sub>:** Las contrataciones del estado influyen positivamente en la adquisición de bienes y servicios en la dirección regional de educación Lima-provincias 2020.

Tabla 15

Contrataciones del estado influyen en adquisición de bienes y servicios en la dirección regional de educación.

	Muy satisfecho	satisfec ho	Poco satisfecho	Insatisfec ho	Muy insatisfecho	TOTAL
a. Muy satisfecho	31	5	2	2	1	41
b. Satisfecho	5	1	4	1	1	12
c. Poco satisfecho	2	4	2	2	1	11
d. Insatisfecho	2	1	2	1	0	6
e. Muy insatisfecho	1	1	1	0	0	3
<b>TOTAL</b>	41	12	11	6	3	73

Nota: Elaboración propia

### 1.- Estadísticamente para ensayo:

$$p(f) = \frac{(a+b)!(c+d)!(a+c)!(b+d)!}{n!a!b!c!d!}$$

2.- Grado en importancia como falta por ideal I:  $\alpha = 0.05$ .

3.- Cómputo en forma estadísticamente para ensayo: El

desplegar su método obtenemos:

$$p(f) = \frac{(31)! (10)! (31)! (10)!}{66! 26! 5! 5! 01!}$$

$$= 2.24E-106$$

4.- Disposición computacional: Entregado un  $2.24E-106 < 0.05$ , no acepta  $H_0$ .



Figura 15. Contrataciones del estado influyen en adquisición de bienes y servicios en dirección regional de educación.

5.- **Conclusión:** Como  $2.24 < 0.05$ , se rechaza  $H_0$ . En tal sentido, se concluye las contrataciones del estado influyen positivamente en la adquisición de bienes y servicios en la dirección regional de educación Lima-provincias 2020.

## **CAPITULO V**

### **DISCUSION**

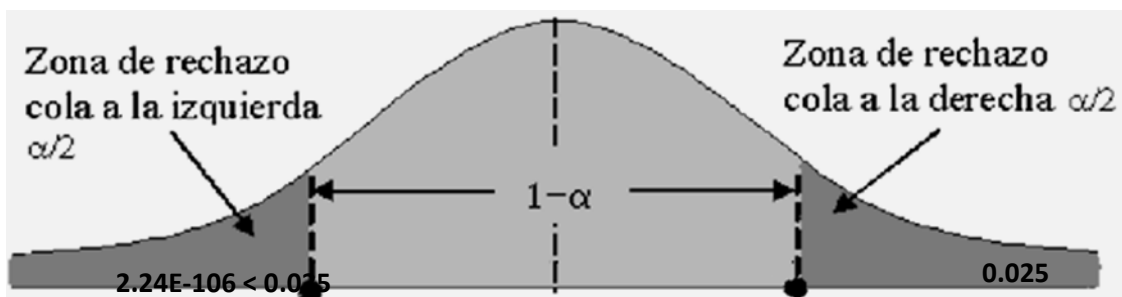
#### **5.1. DISCUSIÓN DE RESULTADOS**

Al culminar la investigación es indispensable entender las diversas opiniones desarrolladas por autores especialistas en adquisiciones de bienes y servicios quienes esgrimieron conceptos y apreciaciones sobre las características en la formulación de procedimientos para la adquisición de bienes y servicios que se desarrollan principalmente en entidades públicas y en particular en entidades educativas, por las características de atención a los estudiantes, para un servicio de calidad en el contexto de mejoramiento en niveles educativos, y en su gran mayoría coinciden que la aplicación correcta de los procesos licitatorio influyen de manera acertadas en la que los centros educativos cuenten con los insumos necesarios y oportuna para que se cumpla con los docentes y particularmente con los estudiantes a través del servicio de calidad que deben de proporcionar los docentes, así mismo coinciden que el aspecto más importante en los procesos en que estos sean de manera transparente en el cumplimiento de las normas pertinente, teniendo en cuenta los aspectos o indicadores de calidad, eficiencia desde la programación, ejecución y calidad de los productos para una gestión real y adecuada para el servicio educativo, en el presente caso en la dirección regional de educación lima-provincias.

## **CAPITULO VI**

### **CONCLUSIONES Y RECOMENDACIONES**

#### **6.1. CONCLUSIONES**

##### **Primera conclusión**

Del análisis como revisión de documentación puesta a prueba se confirma, que el plan anual de adquisición influye normativamente en los procesos de licitación pública en la dirección regional de educación Lima-provincias

##### **Segunda conclusión**

Del estudio a información y datos consideradas y probadas se ratifica, el requerimiento de bienes y servicios influye en la comparación de precios en la dirección regional de educación Lima-provincias

##### **Tercera conclusión**

De la comprobación entre hipótesis y pruebas de muestra realizadas se pudo evidenciar, que la elaboración de bases influye en la determinación del valor referencial para adquisición en la dirección regional de educación Lima-provincias.



#### **Cuarta conclusión**

Del proceso de reconocimiento de documentación como prueba ejecutada se demostró, que la perfección de contrato influye en los adelantos para la adquisición de bienes y servicios en dirección regional de educación Lima-provincias

#### **Conclusión General**

En conclusión, como producto del estudio de datos y documentación se concluye, las contrataciones del estado influyen positivamente en la adquisición de bienes y servicios en la dirección regional de educación Lima-provincias 2020.

## **6.2. RECOMENDACIONES**

### **Primera recomendación**

Que autoridades, funcionarios y servidores cumplir con la ejecución del plan anual de adquisición, considerando que influye en la aplicación de la norma en los procesos de licitación pública para dirección regional de educación Lima-provincias

### **Segunda recomendación**

Que autoridades, funcionarios y servidores deberán de tener en cuenta que los requerimientos de bienes y servicios influyen en la comparación de precios en la dirección regional de educación Lima-provincias.

### **Tercera recomendación**

Que especialistas en logísticas deberán de participar en la elaboración de bases, ya que influyen en la determinación del valor referencial para adquisición en la dirección regional de educación Lima-provincias.

### **Cuarta recomendación**

Funcionarios y especialistas en adquisiciones deberán de participar en la perfección de contrato, por lo que influye en el cumplimiento de adelantos para la adquisición de bienes y servicios en dirección regional de educación Lima-provincias

### **Recomendación General**

Concluyentemente, autoridades, funcionarios y servidores deberán de cumplir con las normas y procesos para las contrataciones del estado, teniendo en cuenta que influyen positivamente en la adquisición de bienes y servicios en la dirección regional de educación Lima-provincias 2020.

## REFERENCIAS

### FUENTES DE INFORMACION

#### 7.1. Fuentes Documentales

- Alania, T. G., Ramírez, J. E. y Rumi, F. (2018). *El proceso de contrataciones y adquisiciones del Estado y los procesos de mejora de gestión en la Municipalidad Provincial de Huánuco*. (Tesis para optar el grado de título de Contador Público). Recuperada de
- Burzaco, Samper M. (2016), *La necesidad de reconsiderar el potencial de la contratación pública en la consecución de objetivos sociales*. CIRIEC España Revista de economía Publica, Social y Cooperativa, pp 281 - 310.
- Carretero, C. (2020) tesis: *Contrataciones del estado y transparencia de funcionarios públicos en municipalidad provincia de Antonio Raimondi – Perú*.
- Granados, J. R. (2018). *El principio de transparencia en la actividad contractual de la administración pública*. Especial referencia a la administración local. Madrid: Universidad Complutense de Madrid.
- Lima, A. (2014). *Manual de auditoria de gestión para compras públicas del gobierno autónomo descentralizado municipal de San Miguel de Ibarra*. Universidad Tecnica del norte. Ibarra, Ecuador.
- Lima, T.M. (2019). *Incidencia de la ley de contrataciones en el proceso de adquisición de bienes de la Universidad Nacional del Altiplano - Puno*.

(Tesis para optar el grado de título de Contador Público). Recuperada de <http://repositorio.unap.edu.pe/handle/UNAP/11143>.

Mamani, L. (2020) tesis: *Contrataciones del estado para adquirir bienes y servicios igual o menor a 8 unidades impositivas tributarias en municipalidad del distrito de Pisac- Cusco Perú.*

Pachas, F. (2020) Ley de contrataciones del estado su relación con contrataciones del Instituto Nacional de Salud del Niño san Borja – Lima – Perú.

Gutiérrez, G. (2019). *La Ley de contrataciones del Estado y su influencia en el proceso de adquisiciones de bienes y servicios en la Municipalidad Distrital de Orurillo.* (Tesis para optar el grado de título de Contador Público). Recuperada de <http://tesis.unap.edu.pe/handle/UNAP/11090>.

## **7.2. Fuentes Bibliográficas**

Abusleme Mardones, C. (2016). *Las compras públicas de tecnología e innovación como un elemento central de las políticas públicas del siglo XXI.* (U. d. Chile, Ed.) Revista Chilena de Derecho REVISTA CHILENA DE DERECHO Y TECNOLOGÍA, 5(2), 95-126.  
doi:10.5354/0719- 2584.2016.43990

Alvarado, J. (2018). b - *Contrataciones del Estado comentado y concordado.* lima, 2019.

Alvarado, K. (2008). *Compras Estatales.* Recuperado de: <http://www.libreroonline.com/peru/libros/46412/alvarado-leon-karina-merle/compras-estatales.html>

- Casagne, J. (2011). *Curso de Derecho Administrativo*. Buenos Aires, Argentina: Fondo Editorial de Derecho y Economía.
- Chávez, A., Auqui Cosme, J., Soria Ramírez, L., Teves Quispe, J., & Huanuni Pumacahua, S. (12 de 2018). *Gestión Municipal y Participación Vecinal en los pobladores representados del distrito de Chilca – Huancayo*. (U. P. Pucallpa, Ed.) *Cultura Viva Amazónica*, 3(3), 12-17. doi: <https://doi.org/10.37292/riccva.v3i03.115>
- OSCE (2013). *Sistema de Planeamiento Estratégico, Presupuesto Público y abastecimiento*.
- OSCE. (2019). *Disposiciones aplicables al registro de información en el sistema electrónico de contrataciones del estado - SEACE*. Lima: Ministerio de Economía y Finanzas.
- Ministerio de Economía y Finanzas, M. (2019). *Texto único ordenado de la ley n°30225, ley de contrataciones del estado*. Lima: mef.
- Retamozo Linares, A. (05 de 2018). *Los procedimientos de selección en la Ley N.º 30225, Ley de contrataciones del estado*. (U. N. Marcos, Ed.) *Aequitas*(1), 97-111. Recuperado el 25 de 09 de 2020, de <https://revistasinvestigacion.unmsm.edu.pe/index.php/Aequitas/article/download/15224/13182/>

### 7.3 Fuentes Electrónicas

<http://repositorio.unheval.edu.pe/handle/UNHEVAL/4121>.

<http://www.libreroonline.com/peru/libros/46412/alvarado-leon-karina>

[merle/compras-estatales.html](http://merle/compras-estatales.html)

<https://doi.org/10.37292/riccva.v3i03.115>

<https://revistasinvestigacion.unmsm.edu.pe/index.php/Aequitas/article/download/>

[15224/13182/](#)

[ww.mwf.gob.pe](http://ww.mwf.gob.pe).

## **ANEXO 1**

## INSTRUMENTOS PARA LA TOMA DE DATOS

### ENCUESTA:

La presente técnica que se presenta es el Cuestionario correspondiente al trabajo de investigación denominado: **CONTRATACIONES DEL ESTADO, SU INFLUENCIA EN LA ADQUISICION DE BIENES Y SERVICIOS EN DIRECCION REGIONAL DE EDUCACION LIMA-PROVINCIAS 2020**, Con relación a dicho trabajo se pide que tenga a bien marcar con un aspa (X) la alternativa que según su criterio conteste la pregunta que se formula. Se agradece de antemano por su colaboración.

1. ¿Considera Usted que se cumple con plan anual de adquisiciones en la dirección regional de educación lima provincias?
  - a. Muy desacuerdo ( )
  - b. En desacuerdo ( )
  - c. Indiferente ( )
  - d. De acuerdo ( )
  - e. Muy de acuerdo ( )
  
2. ¿En su opinión considera se realiza los requerimientos de bienes y servicios en forma oportuna en la dirección regional de educación de lima provincias?
  - a. Muy desacuerdo ( )
  - b. Desacuerdo ( )



- c. Indiferente ( )
- d. De acuerdo ( )
- e. Muy de acuerdo ( )

3. ¿Considera Usted que se cumple con la elaboración de bases en forma adecuada para adquisición de bienes y servicios en dirección regional de educación lima provincias?

- a. Muy desacuerdo ( )
- b. Desacuerdo ( )
- c. Indiferente ( )
- d. De acuerdo ( )
- e. Muy de acuerdo ( )

4. ¿Considera usted que se cumple con la perfección de los contratos para adquisición de bienes y servicios en la dirección regional de educación de lima provincias?

- a. Muy desacuerdo ( )
- b. Desacuerdo ( )
- c. Indiferente ( )
- d. De acuerdo ( )
- e. Muy de acuerdo ( )

1. ¿Considera Usted que la contratación del estado influye en la adquisición de bienes y servicios en la dirección regional de educación lima provincias?

- a. Muy desacuerdo ( )
- b. Desacuerdo ( )
- c. Indiferente ( )
- d. De acuerdo ( )
- e. Muy de acuerdo ( )

2. ¿En su opinión se cumple con los procesos de licitación pública para la adquisición de bienes y servicios en la dirección regional de educación de lima provincias?

- a. Muy desacuerdo ( )
- b. Desacuerdo ( )
- c. Indiferente ( )
- d. De acuerdo ( )
- e. Muy de acuerdo ( )

7. ¿Considera usted que se realiza la comparación de precios en la adquisición de bienes y servicios en la dirección de educación lima provincias?

- a. Muy desacuerdo ( )
- b. Desacuerdo ( )
- c. Indiferente ( )
- d. De acuerdo ( )
- e. Muy de acuerdo ( )

8. ¿Considera usted que se toma en cuenta el valor referencial para la adquisición de bienes y servicios en la dirección regional de educación de lima provincias?

- a. Muy desacuerdo ( )
- b. Desacuerdo ( )
- c. Indiferente ( )
- d. De acuerdo ( )
- e. Muy de acuerdo ( )

**9.** ¿Considera Usted que se cumple los adelantos en las licitaciones de obras públicas en la dirección regional de educación lima provincias?

- a. Muy desacuerdo ( )
- b. Desacuerdo ( )
- c. Indiferente ( )
- d. De acuerdo ( )
- e. Muy de acuerdo ( )

**10.** ¿En su opinión en la adquisición de bienes y servicios se aplica la ley de contrataciones del estado en la dirección regional de educación lima-provincias?

- a. Muy desacuerdo ( )
- b. Desacuerdo ( )
- c. Indiferente ( )
- d. De acuerdo ( )
- e. Muy de acuerdo ( )

*Muchas gracias por su apoyo.*