

**UNIVERSIDAD NACIONAL JOSE FAUSTINO SANCHEZ
CARRION**



**FACULTAD DE CIENCIAS ECONOMICAS,
CONTABLES Y FINANCIERAS**

**ESCUELA PROFESIONAL DE CIENCIAS
CONTABLES Y FINANCIERAS**

TESIS

**EL PLANEAMIENTO TRIBUTARIO Y SU INCIDENCIA EN LA
GESTION FISCAL EN EMPRESAS CONSTRUCTORAS EN LA
PROVINCIA DE HUAURA 2018**

**PARA OPTAR EL TÍTULO PROFESIONAL DE CONTADOR
PÚBLICO**

BACHILLER:

SHIRLLEY ISABEL CHERO VÁSQUEZ

ASESOR:

DR. CPCC TEODORICO ANGEL VILLANUEVA RODRIGUEZ

HUACHO – PERÚ

2020

NOMBRE DEL AUTOR:

SHIRLLEY ISABEL CHERO VÁSQUEZ

ASESOR

DR. CPCC TEODORICO ANGEL VILLANUEVA RODRIGUEZ

DR. CPCC TEODORICO ANGEL VILLANUEVA RODRIGUEZ

ASESOR

TESIS

**EL PLANEAMIENTO TRIBUTARIO Y SU INCIDENCIA EN LA
GESTION FISCAL EN EMPRESAS CONSTRUCTORAS EN LA
PROVINCIA DE HUAURA 2018**

JURADO EVALUADOR

**Mg. CPCC FREDY JAVIER HUACCHUA HUARANCA
PRESIDENTE**

**Mg. CPCC. RAUL CANO CURISO
SECRETARIO**

**Mg. CPCC. SILVIA ESPINOZA DE SANCHEZ
VOCAL**

DEDICATORIA:

La presente investigación está dedicado a mis padres por todo el apoyo que me brindaron durante mi época Universitaria y siguen apoyándome para culminar la etapa de ser una profesional y desarrollarme como contadora.

AGRADECIMIENTO:

Agradezco a mis padres y mi abuelo por el apoyo constante que me han brindado en el transcurso de mi vida cotidiana y profesional; también a mi familia por acompañarme en este camino y a mis maestros por guiarme y brindarme conocimientos para mi desarrollo profesional.

ÍNDICE GENERAL

CARATULA	i
TITULO	iv
DEDICATORIA.	v
AGRADECIMIENTO	vi
INDICE	vii
RESUMEN	xi
ABSTRACT	xii
INTRODUCCION	xiii
CAPITULO I	1
PLANTEAMIENTO DEL PROBLEMA	1
1.1 Descripción de la realidad problemática	1
1.2 Formulación del problema	2
1.2.1 Problema general	2
1.2.2. Problema específico	2
1.3. Objetivos de la investigación	3
1.3.1 Objetivo general	3
1.3.2 Objetivos específicos	3
1.4. Justificación de la investigación	4
1.5. Delimitación del estudio	4
1.6. Viabilidad del estudio	5
CAPITULO II	
MARCO TEORICO	
2.1. Antecedentes de la investigación	6
2.2. Investigaciones internacionales	6
2.3. Investigaciones nacionales	7
2.3.1 Bases teóricas	9
2.3.2 Bases filosóficas	13
2.3.3 Definición de términos básicos	14
2.4 Hipótesis de investigación	17

2.4.1	Hipótesis general	17
2.4.2	Hipótesis específicas	17
2.5.	Operacionalización de variables	18
	CAPITULO III	
	METODOLOGIA	
3.1.	Diseño metodológico	21
3.2.	Población y muestra	23
3.2.1	Población	23
3.2.2	Muestra	23
3.3	Técnicas de recolección de datos	25
3.4	Técnicas para el procesamiento de la información	28
	CAPITULO IV	
	RESULTADOS	
4.1.	Análisis de resultados	29
4.2	Contrastación de hipótesis	49
	CAPITULO V	
	DISCUSION	
5.1.	Discusión de resultados	59
	CAPITULO VI	
	CONCLUSIONES Y RECOMENDACIONES	
6.1.	Conclusiones	60
6.2.	Recomendaciones	62
	REFERENCIAS	
7.1.	Fuentes documentales	64
7.2.	Fuentes bibliográficas	65
7.3.	Fuentes hemerográficas	66
7.4.	Fuentes electrónicas	66
	Anexos	67

INDICE DE TABLAS

<i>N°</i>	<i>DETALLE</i>	<i>Pág.</i>
Tabla 1	Se cumple con el nivel de ingresos debidamente planificados en empresas constructoras en provincia de Huaura.	31
Tabla 2	Se realiza ejecución de gastos, en función a situación económica de empresas constructoras en provincia de Huaura.	33
Tabla 3	Se cumple con nivel de obligaciones tributarias en empresas constructoras en provincia de Huaura.	35
Tabla 4	Las empresas constructoras cuentan con información en relación a obligaciones tributarias en provincia de Huaura.	37
Tabla 5	El planeamiento tributario incide en gestión fiscal en empresas constructoras en provincia de Huaura.	39
Tabla 6	Se cumple con eficiencia tributaria, el cumplimiento de obligaciones en empresas constructoras.	41
Tabla 7	Se cumple en forma adecuada con calendario de pagos para obligaciones tributarias en empresas constructoras.	43
Tabla 8	Se desarrolla fiscalización tributaria a empresas constructoras en provincia de Huaura.	45
Tabla 9	Las tomas de decisiones en empresas constructoras en provincia de Huaura, son adecuadas.	47
Tabla 10	La gestión fiscal, se mejorara con aplicación del planeamiento tributario en empresas constructoras en provincia de Huaura.	49
Tabla 11	El nivel de los ingresos incide de manera significativa en la eficiencia tributaria de las empresas constructoras.	51
Tabla 12	Los gastos inciden en cumplimiento de calendario tributario en empresas constructoras.	53
Tabla 13	Cumplimiento de obligaciones tributarias incide en la fiscalización de tributos en empresas constructoras.	55
Tabla 14	Información tributaria actualizada incide en la toma de decisiones de empresas constructoras.	57
Tabla 15	El planeamiento tributario incide en la gestión fiscal de empresas constructoras	59

INDICE DE FIGURAS

<i>N°</i>	<i>DETALLE</i>	<i>Pág.</i>
Figura 1	Se cumple con el nivel de ingresos debidamente planificados en empresas constructoras en provincia de Huaura.	32
Figura 2	Se realiza ejecución de gastos, en función a situación económica de empresas constructoras en provincia de Huaura.	34
Figura 3	Se cumple con nivel de obligaciones tributarias en empresas constructoras en provincia de Huaura.	36
Figura 4	Las empresas constructoras cuentan con información en relación a obligaciones tributarias en provincia de Huaura.	38
Figura 5	El planeamiento tributario incide en gestión fiscal en empresas constructoras en provincia de Huaura.	40
Figura 6	Se cumple con eficiencia tributaria, el cumplimiento de obligaciones en empresas constructoras.	42
Figura 7	Se cumple en forma adecuada con calendario de pagos para obligaciones tributarias en empresas constructoras.	44
Figura 8	Se desarrolla fiscalización tributaria a empresas constructoras en provincia de Huaura.	46
Figura 9	Las tomas de decisiones en empresas constructoras en provincia de Huaura son adecuadas.	48
Figura 10	La gestión fiscal, se mejorará con aplicación del planeamiento tributario en empresas constructoras en provincia de Huaura.	50
Figura 11	El nivel de los ingresos incide de manera significativa en la eficiencia tributaria de las empresas constructoras.	52
Figura 12	Los gastos inciden en cumplimiento de calendario tributario en empresas constructoras.	54
Figura 13	Cumplimiento de obligaciones tributarias incide en la fiscalización de tributos en empresas constructoras.	56
Figura 14	Información tributaria actualizada incide en la toma de decisiones de empresas constructoras.	58
Figura 15	El planeamiento tributario incide en la gestión fiscal de empresas constructoras	60

RESUMEN

Objetivo: Identificar como el planeamiento tributario, incide en gestión fiscal en empresas constructoras en provincia de Huaura 2018 **Métodos:** Su población estuvo compuesta por 104 individuos como: empresarios, gerentes, profesionales como colaboradores, fueron identificados a través del muestreo probabilístico, utilizando como medición actitud la graduación dicotómica. Sus dimensiones tenemos: nivel de ingresos, nivel de gastos, nivel de obligaciones tributarias, nivel de información tributaria. El nivel de seguridad fue aprobado utilizando metodología estadística SPSS, Traducción 22.0 al molde en reciprocidad a Pearson, para seguridad un 95%. El ensayo para Chi concordada. **Resultados:** Los resultados exteriorizan mayor compensación (67.07%) empresarios, gerentes, profesionales como colaboradores están de acuerdo, planeamiento tributario es una herramienta para medir cumplimiento, con relación a gestión fiscal en empresas constructoras un (78.05%) están conforme. **Conclusión:** Se concluye, planeamiento tributario incide positivamente en gestión fiscal en compañías constructoras en provincia Huaura 2018 ($1.21E-106 < 0.05$).

Palabras Claves: Planeamiento tributario, gestión fiscal, cumplimiento tributario, empresas constructoras.

ABSTRACT

Objective: Identify how tax planning affects fiscal management in construction companies in the province of Huaura 2018 Methods: Its population was composed of 104 individuals such as: entrepreneurs, managers, professionals and collaborators, they were identified through probability sampling, using as a measurement dichotomous graduation attitude. Its dimensions we have: level of income, level of expenses, level of tax obligations, level of tax information. The level of security was approved using SPSS statistical methodology, Translation 22.0 to the mold in reciprocity to Pearson, for 95% security. The essay for Chi agreed. Results: The results show greater compensation (67.07%) businessmen, managers, professionals as collaborators agree, tax planning is a tool to measure compliance, in relation to fiscal management in construction companies, one (78.05%) agrees. Conclusion: It is concluded, tax planning positively affects fiscal management in construction companies in Huaura province 2018 ($1.21E-106 < 0.05$).

Key Words: Tax planning, fiscal management, tax compliance, construction companies.

INTRODUCCION

La investigación, trata de: el Planeamiento Tributario y su incidencia en gestión n fiscal en empresas constructoras en Provincia de Huaura 2018, se ejecutó en correspondencia a métodos competentes por la Academia de la cual la Facultad de ciencias económicas y contables aplica en forma regular la información esgrimida se instruye en el contexto problemático, sus bases doctrinarias de marco teórico, el procedimiento seguido, consecuencias, discusión, soluciones, así mismo se cumple en adjuntar sus respectivos anexos como matriz de consistencia y la encuesta utilizada para la obtención de información, por lo que su estructura se desarrolló sobre el contexto de los capítulos aprobados, por lo que fueron desarrollados de la forma siguiente:

El Capítulo I: Planeamiento del problema, aborda su representación del contexto problemático, en el cual se describió los principales problemas ubicados, iniciando con conocimiento para situación de realidad problemática, verificando cómo el planeamiento tributario incide en la gestión fiscal en compañías constructoras situadas en la provincia de Huaura, en tal sentido es necesario contar con personal debidamente entrenado en los temas de orden tributario con la finalidad que puedan profesionales que cuenten con la experiencia debida, con la finalidad que las compañías no caigan en morosidad y consecuentemente generan desequilibrio en los aspectos financieros.

El Capítulo II: constituido por Marco Teórico, se consideran en primero orden sus antecedentes, constituido por artículos o obras de investigación realizados

principalmente por tesis, y que tienen correspondencia con variables que corresponden a la indagación ejecutada, posterior al análisis de indagaciones elaboradas por otros profesionales, se procedió a desarrollar aspectos sobre sus bases teóricas, las que sostienen el marco doctrinario de planeamiento tributarios, desde su concepción de entender los aspectos más importantes, del aspecto administrativo, pero en los asuntos tributarios para su ordenamiento y planeamiento; de la misma forma el saber de la gestión fiscal, iniciando el conocimiento e importancia de gestión para concluir con la importancia de recaudación de los impuestos, como aspecto importante para la gestión, su aspecto de importancia para un adecuado ejercicio en la las compañías constructoras, luego de los objetivos que en su desarrollo y ejecución posteriormente fueron contrastadas con los resultados de las entrevistas y encuestas.

En Capítulo III: Metodología, elaborada en concordancia a estructura de investigación ejecutada, el cual vislumbra tipo y enfoque que pertenece a investigación descriptiva - correlacional; su población quedó establecida en 104 individuos entre empresarios, gerentes, profesionales como colaboradores, quienes laboran de manera directa en compañías constructoras instadas en la Provincia de Huaura, luego a partir de la población hemos determinado la muestra por 82 individuos para ello se ha teniendo en cuenta el proceso de selección en forma aleatoria, y se permitió identificar al azar a las personas para la aplicación de cuestionario estructurado por preguntas y respuestas cerradas 10 interrogantes, seguidas de relacionar cada variable, aplicando extensiones, relaciones e índices, teniendo en cuenta la utilización de tecnologías como herramientas en proceso de recopilación e información, a su proceso; como finalmente utilizamos los procesos para la comprobación de validez y confiabilidad de los instrumentos utilizados.

En el Capítulo IV, el cual está constituido principalmente por resultados, dicho capítulo contiene luego de ello la Contrastación de sus supuestos o reconocidos como hipótesis, en el proceso de averiguación escogida, de forma estadística con réplicas aplicadas para las interrogantes expresadas, cual respalda la elaboración de las gráficas estadísticas elaboradas; también se incluye la contrastación a cada una de las propuestas establecidas y con hipótesis, utilizando para ello la distribución de Chi cuadrada.

Para su Apartado V, constituido la discusión, en la cual se indica la forma de opiniones en torno a las bases doctrinarias del estudio realizado teniendo como base a los autores o expertos sobre la materia.

Capítulo VI contiene conclusiones y recomendaciones las cuales son obtenidas, a la finalización del estudio desarrollado, se analizaron los aspectos teóricos conceptuales sus conclusiones relacionadas con respuestas, la enunciación para suposiciones, están orientadas a proponer aportes o recomendaciones que se ofrece, a ser implementadas en compañías que se dedican al rubro de la construcción en la ciudad de Huaura.

Al culminar la indagación y en observancia a la distribución, finalmente en el acápite denominado Referencias bibliográficas, en cuyo acápite se describe la relación de textos, revistas, tesis que fueron consultadas, de la misma manera se cumple con adicionar añadidos concernientes.

CAPITULO I

PLANTEAMIENTO DEL PROBLEMA

1.1. DESCRIPCION DE LA REALIDAD PROBLEMÁTICA

En los últimos lustros en la provincia de Huaura, se iniciaron proyectos de construcción de viviendas, con financiamiento de entidades bancarias, con la finalidad de que los clientes, dirigidos principalmente a una clase media puedan tener acceso a dichos departamentos, sin embargo las empresas constructoras no han desarrollado una política de organización y control en los aspectos de formalidad legal y principalmente de orden tributario, situación que en muchos casos, se encuentran en problemas al iniciar el proyecto o a su culminación, que todos los departamentos no fueron vendidos, si bien es cierto que las tratativas y de colocación de dichas viviendas se realiza por medio de entidades bancarias, con la finalidad de reducir los problemas de pagos futuros, esta es una responsabilidad de las entidades financieras.

Sin embargo hemos podido observar que en las pocas empresas constructoras que se ubican en la provincia, en su mayoría cuentan con problemas de liquidez, por cuanto carecen de asesoría en el aspecto contable, financiero como tributario, hemos constatado que en muchos casos se contrata profesional solamente para asumir la defensa o asesoría, cuando ya cuentan con una multa por infracción ante la administración tributaria, situación que genera mayor dificultad, por cuanto tienen que asumir a un fraccionamiento tributarios, con la finalidad de continuar con sus actividades, sin embargo se ha evidenciado que a pesar de contar con fraccionamiento tributario en algunos casos se incumple con dichos pagos por lo que recurren a los refinanciamientos

de dichas deudas, situación que genera problema en la liquidez de las empresas para asumir sus actividades normales.

De manera que la situación problemática se manifiesta en la carencia de dirección o asesoramiento que les permita contar con herramientas en el control de sus actividades a nivel financiero, contables, tributarios, en nuestro caso hemos observado la situación de orden de cumplimiento en sus obligaciones tributarias, aspectos que les genera al mayor problema para continuar en sus actividades, de manera que consideramos importante como mecanismo que les permita administrar en forma eficiente la situación compleja en el aspecto tributarios en forma integral, deberá de contar con un planeamiento pero para lo cual deberán de asumir la asesoría de contadores especializados con la finalidad de evitar contingencias en su funcionamiento.

1.2 FORMULACION DEL PROBLEMA

1.2.1 Problema General

¿De qué manera el planeamiento tributario, incide en la gestión fiscal en empresas constructoras en la provincia de Huaura 2018?

1.2.2 Problemas Específicos

a. ¿Cómo el nivel de ingresos incide en la eficiencia tributaria en las empresas constructoras en la provincia de Huaura?

b. ¿En qué medida el nivel de gastos incide en el cumplimiento del calendario de pagos en las empresas constructoras en la provincia de Huaura?

c. ¿De qué manera el nivel de obligaciones tributarias, inciden en la fiscalización tributaria de las empresas constructoras en la provincia de Huaura?

d. ¿De qué manera la información tributaria, incide en la toma de decisiones en las empresas constructoras en la provincia de Huaura?

1.3. OBJETIVOS DE LA INVESTIGACION

1.3.1 Objetivo General

Identificar como el planeamiento tributario, incide en la gestión fiscal en empresas constructoras en la provincia de Huaura 2018.

1.3.2. Objetivos Específicos

a. Verificar si el nivel de ingresos incide en la eficiencia tributaria en las empresas constructoras instaladas en la provincia de Huaura.

b. Establecer si el nivel de gastos incide en el cumplimiento del calendario de pagos de tributos de las empresas constructoras en provincia de Huaura.

c. Comprobar si el nivel de obligaciones tributarias, inciden en la fiscalización tributaria de las empresas constructoras en la provincia de Huaura.

d. Evaluar de qué manera la información tributaria, incide en la toma de decisiones en las empresas constructoras en la provincia de Huaura.

1.4. JUSTIFICACION DE LA INVESTIGACION

La indagación ejecutada deliberamos se justifica, por cuanto las empresas dedicadas a la construcción necesitan contar con personal especializado en los asuntos de orden tributario, por ello es importante que cuenten con un planeamiento tributario herramienta de suma importancia que les permite advertir el cumplimiento en forma oportuna en forma anual, la cuales se convierten en una herramienta para el control gerencial.

Equivalentemente, comprendemos que se justifica, por cuanto, es necesario tener en cuenta el comportamiento como su importancia de la gestión fiscal, como el cumplir con el debido deber tributario implica aportar con el país, y así mimos que las empresas cumplan y cuenten con reputación favorable en el proceso de su consolidación empresarial.

Consideramos que también se justifica por cuanto nos permitirá establecer la relación entre planeamiento tributario y gestión fiscal, como el contar con una herramienta que permita medir, organizar y controlar el desarrollo de sus actividades tributarias, permite ser una empresa solida cumplidora de sus deberes de orden tributario.

1.5. DELIMITACION DEL ESTUDIO

El estudio se desarrolló en relación directa, cuando se realizó las visitas a las oficinas de las empresas constructoras ubicadas en la provincia de Huaura, en la cual nos permita revisar y tener información como se desarrollas sus actividades de orden tributario, los problemas que se presente y la situación actual en relación a sus deberes, en ese orden.

1.6. VIABILIDAD DEL ESTUDIO

De nuestra parte consideramos que la exploración fue viable, en la medida que contamos con los recursos humanos, técnicos, profesionales, económicos y financieros, necesarios que nos permitirán cumplir con nuestro objetivo, sin embargo, es necesario indicar que tendremos acceso a toda la información necesaria para nuestro cometido ya que laboramos para alguna empresa constructora en la provincia.

CAPÍTULO II

MARCO TEÓRICO

2.1 ANTECEDENTES DE LA INVESTIGACION

2.1.1. Investigaciones Internacionales

Vergara (2012) su estudio: Planeamiento tributario para cumplir con obligaciones en impuestos a rentas, asunto: Agro-empaques, estudio para obtener título de especialista en tributación. Universidad Centro-occidental: Lisandro Alvarado; al final investigador concluye: La planificación tributaria es asumida por un solo servidor no capacitado para aplicar labores administrativas contables en cumplimiento a normas legales.

Ramos (2013) su estudio: Planificación tributaria su impuesto para renta y activos empresariales, asunto: Compañía Manufacturera. Ciudad Lara. Valenzuela. Su objetivo fue evaluar el comportamiento de compañía en cuanto al cumplimiento de sus deberes de pago de impuestos, para su determinación de renta como sus activos empresariales, para lo cual uso método descriptivo, para su recopilación de información utilizo el cuestionario y encuesta, las mismas que fueron validadas: finalmente la autora llega a la conclusión que no existe el debido procedimiento para un plan de tributos sobre la determinación de impuesto a rentas como activos de la empresas.

2.1.2. Investigaciones nacionales

La Bachiller **CATACORA. L. (2015)** en estudio: Aplicación de los Precios de Transferencia entre Empresas Vinculadas y su incidencia en la Determinación del Impuesto a la Renta caso: Transportes Kala S.A.C. AREQUIPA-2015, para optar título para Contador Público en Universidad San Agustín de Arequipa. Su objeto principal fue manifestar su episodio para costos en traspasos por el importe al Gravamen de Utilidad en organización de negocios. Finalmente, la Bachiller, luego de realizar la Contrastacion de las propuestas señaladas, se definió que importes en traspasos, inciden para identificación al gravamen a Utilidad.

CASANOBA (2018), en su estudio titulada: El planeamiento tributario su incidencia en el impuesto a la renta en empresas Mypes del mercado mayorista No 2 de frutas Lima, en la Universidad Peruana de ciencias Aplicadas. El estudio tuvo como objetivo denostar como el planeamiento tributario incide en el impuesto a la renta de la Mypes, el tipo de investigación fue exploratorio, con diseño metodológico cualitativo – cuantitativo, para el proceso de recopilación de información utilizo la encuesta y cuestionario, lo cual le permitió realizar la Contrastacion de la data recolectada con las propuestas a nivel de hipótesis. Finalmente, la investigadora llega a la conclusión de que el planeamiento tributario, incide en forma significativa en la formulación del impuesto a la renta de la Mypes ubicadas en mercado de frutas ciudad de Lima.

GUEVARRA (2014) en su exploración: Planeamiento tributario su incidencia en la gestión financiera de la empresa Inversiones Aparicio Sociedad Anónima Cerrada; en la universidad nacional de Trujillo. El objetivo principal de la exploración fue verificar de qué manera el planeamiento incide en la gestión financiera de le empresa inversiones Aparicio S.A.C, por las características del estudio planteo que se trata de tipo explicativo – correlacional, para el proceso de recopilación de información utilizo el cuestionario y la encuesta que fueron aplicados a su muestra identificada. Finalmente, la investigadora posterior a la verificación y fiabilidad de la información procesada concluye que el planeamiento tributario incide de forma efectiva en la gestión financiera de la empresa inversiones Aparicio.

ESCOBEDO (2017) en su estudio: Planeamiento tributario para evitar contingencias tributarias en empresa Trans Servis Kuelap S.R.L: en la Universidad Señor de Sipan. La investigadora considera como objetivo general; proponer un modelo de planeamiento tributario, para evitar contingencias de orden tributaria en empresa de Trans Servis Kuelap S.R.L; por sus características considero que se trata de tipo descriptivo-explicativa; con un diseño no experimental; para la recolección de información y data, recurrió a la utilización de la encuesta y cuestionario. Finalmente, la investigadora concluye proponiendo un modelo de plan tributario que permite evitar contingencias de orden tributario, lo cual incide en la economía de la empresa.

HOYOS, (2016) en su estudio denominado: Planeamiento tributario su incidencia en situación económica de empresa Inversiones Turística Leo EIRL; de la Universidad Cesar Vallejo. La tesista se propone como objetivo general identificar la

incidencia del planeamiento tributario en la situación económica de empresa turística Leo; por su característica fue una investigación descriptiva, de un diseño no experimental pero con corte transversal, luego de identificar la muestra procedió a aplicar las técnicas que permitió la recolección de información, por medio del cuestionario y la encuesta, luego de la revisión y consolidación de la información procedió a su análisis evidenciando su fiabilidad de la misma. Finalmente, la investigadora luego de realizar las comparaciones entre la información recolectada, con las propuestas a nivel de hipótesis concluye que el planeamiento tributario tiene su efecto positivo en la situación económica considerando que ayuda a mejorar la posición económica y financiera de la empresa.

2.3.1. BASES TEORICAS

2.3.1.1. PLANEAMIENTO TRIBUTARIO

En relación con el planeamiento tributario que tiene que con las acciones a desarrollar como cumplimiento de sus deberes en las empresas para con sus tributos, según Villa Frey (1999) con su opinión sobre planeamiento tributario manifiesta:

“una economía de opción impositiva, busca reducir legítimamente las cargas impositivas utilizando medios legales lícitos. Esto se consigue por medio de realizar un análisis costo-beneficio, con el propósito de elegir determinadas formas jurídicas” (p.126).

Con relación al planeamiento tributario, teniendo en cuenta la integración de sus obligaciones tributarias al respecto según Dávila (2017) señala:

“pensamiento para evaluar y seleccionar con creatividad dentro de un abanico de

opciones el mejor esquema de tributación, restringido a industrias específicas o a situaciones de hecho particulares para reducir el pago de impuestos y evitar problemas tributarios” (p.92).

De acuerdo con Dávila, la necesidad de contar con el reconocimiento de sus obligaciones tributarios, y a partir de ello realizar la programación, con cronograma para cumplir con sus deberes tributarios en el tiempo revisto con la finalidad de no incurrir en falta ante sus deberes de orden tributarios.

Según Vélchez Olivares (2006) señala: “El planeamiento permite, accesoriamente, eludir legalmente el tributo o evitar el nacimiento de la obligación tributaria, mediante instrumentos válidos y legales (p. 1).

Cuando recurrimos al planeamiento fiscal, es necesario tener en cuenta el conocimiento de técnicas, por lo que, según Aguinaga, Arredondo & Ruiz (2009) consideran:

“herramienta administrativa, mediante la cual se desarrollan alternativas y estrategias que permitan optimizar los recursos, a través del diferimiento, atenuación o abatimiento de la carga fiscal sujeto, a la aplicación estricta de las disposiciones legales y fiscales” (p. 43).

De acuerdo con los autores, en cuanto a que las empresas deben de contar con dicha herramienta con la finalidad de realizar el análisis y planificación de sus obligaciones fiscales de tal manera que la entidad cuente con los recursos económicos en el tiempo previsto para cumplir con dichas obligaciones.

Como lograr la optimización el cumplimiento oportuno de las deudas tributarias, que pueda ser revisada y cumplida, para ello según Romero (2010), sobre su importancia explica:

“sirve para optimizar la carga impositiva y requiere de una buena estructura para que la empresa de cualquier sector controle y disminuya de forma legal la carga tributaria sin necesidad de hacer uso de métodos de evasión o elusión fiscal” (p. 128).

Al respecto es necesario señalar que cada empresa, cuenta con su propia estructura orgánica para cumplir con sus actividades al respecto de planeación tributaria, según Hernando Bedoya (2011) precisa:

“No existe un modelo único, puesto que las empresas son diferentes, pero si es común en todas alcanzar dos objetivos importantes: optimización en elaboración, preparación y la liquidación de los impuestos como también minimizar o eliminar el riesgo de sanciones” (p. 127).

En ese mismo contexto recurrimos a identificar la estrategia empresarial sobre el tema de planificación en ese sentido, según Quintana Andrade (2012) precisa:

“Una correcta interpretación de las leyes, posibilitando la maximización de las utilidades de la empresa, determinando de manera real los elementos que constituyen la contribución, de este modo se cumple con un pago justo, equitativo y proporcional” (p. 60).

Sin embargo, debemos de tener claro lo que significa planeación su importancia en tal sentido, según Villalba Cañas (2012) describe:

“herramienta va de la mano de una adecuada toma de decisiones y un correcto

análisis de la información interna y externa con la cual se puede evaluar diferentes situaciones con el fin de decidir anticipadamente sobre un punto estratégico (p. 4).

2.3.1.1. GESTION FISCAL

Lo relacionado a la gestión fiscal que permite evaluar el comportamiento de las empresas al respecto, Carrasco, (2014) señala: ésta siempre fue percibida en el campo empresarial en busca de la eficiencia y eficacia, encerrando una concepción netamente tecnocrática y por lo tanto restringida. En la actualidad la Gestión es entendida de acuerdo a ésta teoría como la aptitud para planificar, organizar y dirigir los recursos de una empresa con el propósito de obtener el grado óptimo de posibilidades mediante decisiones que necesariamente tiene que efectuar el encargado de la Gestión Gerencial esencialmente dirigidas a conseguir los objetivos y metas previamente fijadas, así como de cumplir con las obligaciones resultantes de las mismas, especialmente cuando se trata de las obligaciones tributarias resultantes de la actividad a la cual se dedica, así como obtener diversas fuentes de financiamiento que permitan contar con flujos de efectivo para poder efectuar las inversiones temporales y permanentes que hagan posible la continuidad de las operaciones especialmente las que están destinadas a satisfacer las necesidades y requerimientos de sus clientes y usuarios (pág. 95).

De acuerdo con el autor la gestión es el aspecto indispensable de toda institución, es en ella que se aprueba la política empresarial en forma integral, entre ellas los mecanismo que permitan contar con los controles adecuados, como el aspecto importante en estos tiempos, la gestión tributaria, lo cual está orientado, a la aplicación correcta de la base imponible, el calendario de los pagos tributarios, los importes con la finalidad de cumplir en forma correcta, en el tiempo oportuno, una buena gestión tributaria, genera cumplimiento eficaz de sus deberes.

De la misma forma sobre política fiscal recurrimos a Mostajo (2003) quien precisa:

“Normalmente la noción de política fiscal se aplica al uso de instrumentos para influenciar al sistema económico hacia la maximización del bienestar económico. Para ello, el Estado desempeña cuatro funciones primordiales: asignación, distribución, estabilización y crecimiento” (p.6).

En ese mismo sobre los objetivos de orden tributario recurrimos a autores como según Mostajo (2003) precisa: Cualquier intervención gubernamental, sea de carácter regulatorio o de manejo de instrumentos de política económica, tiene consecuencias redistributivas. En particular, la propuesta expresada en el presupuesto de ingresos y gastos públicos, corresponde a un proyecto de redistribución de ingresos personales, factoriales, regionales, sectoriales, generacionales, etc. (p.7).

Uno de los aspectos más importantes de la política fiscal, está orientado al bienestar económico en función de que cumplir en la formalidad, fiscal, implica consolidar a la empresa desde el punto de vista de cumplir con una cultura tributaria adecuada, consolida la posición de la empresa, se convierte en sujeto de crédito financiero, como credibilidad en el nivel competitivo de los negocios.

2.3.2 BASES FILOSOFICAS

2.3.2.1. PLANEAMIENTO TRIBUTARIO

El planeamiento es una herramienta de suma importancia, en la doctrina tributaria, por cuanto no sola la administración de tributos aprueba su calendario de pago por los contribuyentes, también los especialistas en tributos de las diferentes

empresas, cuentan con dichos instrumentos que les permite planificar contar con la liquidación suficiente en los plazos establecidos que les permita cumplir en forma oportuna, evitando multas o sanciones que generen situación de riesgos económicos en las empresas.

2.3.2.2. GESTION FISCAL

La administración de tributos requiere el conocimiento de la importancia que significa la recaudación de impuestos tasas contribuciones al estado como a los gobiernos locales, que éstos son los recursos que forman parte del presupuesto de ingresos, como fuente para la ejecución de gastos, en medio de ejecución proyectos como el calendario de servicios que atender a nivel de niveles de gobierno entre ellos los gobiernos locales, encargadas de asumir los servicios básicos a la ciudad, es importante que la gestión en el orden tributario sea muy comunicativo con la población de manera que puedan cumplir con el pago de sus tributos en forma oportuna.

2.3.3. DEFINICIONES DE TERMINOS BASICOS

NIVEL DE INGRESOS

Los niveles de ingresos están relacionado al comportamiento de las políticas de ventas que se desarrollan en las empresas, sea a nivel de sus productos, o a empresas que venden sus servicios, los ingresos generan hechos de confianza en la empresa, que permita que cuente con los recursos económicos suficientes, para el cumplimiento de sus obligaciones y derechos que les corresponde a los accionistas.

NIVEL DE GASTOS

Es la capacidad de egresos, que asume la empresa en función a sus ingresos, no se puede ejecutar erogaciones si no se cuenta con recursos que son captados a nivel de los ingresos, sin embargo, es necesario que la administración financiera sea coherente en la política de dirección, sin que la empresa deje de contar con los recursos necesarios para el funcionamiento corriente de la empresa.

OBLIGACIONES TRIBUTARIAS

Las entidades privadas sean estas naturales o jurídicas, debidamente formalizadas, desde su nacimiento se describe sus obligaciones formales, para ello la empresa deberá de contar con un planeamiento de orden tributario que les permita contar con un cronograma interno de empresa que les permita contar con los recursos económicos en las fechas programadas y así honrar dicho deber tributario.

INFORMACIÓN TRIBUTARIA

En los tiempos actuales las empresas cuentan con un profesional, encargado de los asuntos de orden tributarios, de tal manera que será el profesional encargado de la información y coordinación oportuna con la administración, de manera que permita comunicar oportunamente del cumplimiento de sus obligaciones tributarias, y así mismo permita realizar las evaluaciones y controles de su cumplimiento.

EFICIENCIA TRIBUTARIA

La eficiencia es sinónimo de cumplimiento, en forma oportuna y adecuada de manera que en el aspecto tributario se deberá de tener en cuenta cumplir en forma correcta, con sus obligaciones, sin embargo, es necesario que en forma periódica u inopinada se realicen acciones de controles externos que permita evaluar la situación tributaria de la empresa, con la finalidad de advertir posibles deficiencias.

CALENDARIO DE PAGOS

En forma anual la administración tributaria, reporta un calendario general sobre las fechas de cumplir con las diferentes obligaciones de los tributos que administrar, sin embargo las empresas deberán de tener en cuenta sus diferentes obligaciones no solamente a la administración tributaria, si no en forma integral como seguros, municipalidades, etc., a las que este obligada, y sobre ello debe de formular un calendario interno para la empresa.

FISCALIZACIÓN TRIBUTARIA

Es necesario que las empresas cuenten con sus mecanismos de control sobre los asuntos tributarios, de tal manera que, para la revisión o fiscalización tributaria, que formalmente realiza la administración tributaria, se deberá de tener en cuenta que se ha cumplido y así evitar sanciones como multas y otros.

TOMA DE DECISIONES

La decisión que toma la gerencia de la empresa en un periodo determinado deberá de ser consistente previamente de deberá de evaluar las propuestas en forma razonable que permita evaluar los riesgos y beneficios que puedan lograrse, con la decisión a tomarse, es importante contar con indicadores que permita evitar situaciones adversas.

2.4. HIPOTESIS DE INVESTIGACION

2.4.1 Hipótesis General

El planeamiento tributario, incide positivamente en la gestión fiscal en las empresas constructoras en la provincia de Huaura 2018.

2.4.2 Hipótesis Específicas

a. El nivel de ingresos incide en forma positiva en la eficiencia tributaria en las empresas constructoras instaladas en la provincia de Huaura.

b. El nivel de gastos incide con el cumplimiento del calendario de tributos en las empresas constructoras en la provincia de Huaura.

c. El nivel de cumplimiento de las obligaciones tributarias incide en forma positiva en la fiscalización tributaria en empresas constructoras en la provincia de Huaura.

d. La información tributaria actualizada, incide en forma positiva en la toma de decisiones en las empresas constructoras en la provincia de Huaura.

2.5. OPERACIONALIZACIÓN DE VARIABLES E INDICADORES

VARIABLE INDEPENDIENTE

PLANEAMIENTO TRIBUTARIO

CONCEPTO OPERACIONAL

Marches, O. (2013). El planeamiento tributario es una herramienta importante que ofrecemos a las empresas con el objetivo de optimizar sus recursos y obtener beneficios tributarios en las operaciones que realizan o planean realizar. Nuestro servicio comprende el análisis de las distintas alternativas que redunden en una mayor eficiencia tributaria para las empresas y que les permitan asumir una carga fiscal no mayor aquella que por economía de opción sea aceptada por la ley permitiéndoles de esta forma mejorar su situación patrimonial (p.34)

DIMENSIONES

Situación de servicios por cobrar

Situación de económica y financiera

Regímenes tributarios

Conocimientos sobre tributos

INDICADORES:

Nivel de ingresos

Nivel de gastos

Nivel de obligaciones tributarias

Nivel de información tributaria

INDICES

Evaluación de recaudos

Rendición de erogaciones

Cumplimiento con compromisos tributarios

Información oportuna

VARIABLE DEPENDIENTE (VD)**GESTION FISCAL****CONCEPTO OPERACIONAL**

Según Rojas Quiñones, J.M., (2006) Observamos que la administración estructura y utiliza un conjunto de recursos orientados hacia el logro de metas, para llevar a cabo tareas en un entorno organizacional. Esta se aplica en cualquier organización social o empresa, puesto que en todas se requiere de saber cómo, cuándo, por qué, etc.... a provechar y utilizar todo recurso que nos lleve a la satisfacción de necesidades para esa organización o empresa. (p. 27)

DIMENSIONES

Planeamiento de tributos

Situación de deudas tributarias

Plan operativo tributario

Cumplimiento tributario

INDICADORES:

Eficiencia tributaria

Calendario de pagos

Fiscalización tributaria

Toma de decisiones

INDICES

Evaluación de cumplimiento

Presentación de información

Cumplimiento de metas

Métodos de control

CAPÍTULO III

METODOLOGÍA

3.1 DISEÑO METODOLOGICO

3.1.1. Tipo

La investigación ejecutada fue de acuerdo con su naturaleza del problema planteado y en correspondencia a sus objetivos, consideramos que el presente estudio reunió las condiciones para ser considerado como investigación Aplicada – Explicativa, considerando que nos permitió realizar la exploración, que nos permita proponer alternativas de soluciones a la problemática de la gestión fiscal, como el cumplir con un planeamiento tributario en las empresas constructoras en la provincia de Huaura.

El esbozo determinado de la investigación fue descriptivo-correlacional, para la cual se planteó el diagrama siguiente:

M = ox I oy

Adónde:

M = Modelo escogida.

O = Reflexión.

X = Planeamiento tributario

Y = Gestión fiscal

I = Grado de influencia entre el origen como consecuencia.

3.1.2. Enfoque

Para el trabajo de investigación el estudio fue desarrollado poseyendo en cuenta el enfoque cuantitativo, considerando que nos permitirá dar un aporte sobre un hecho real o tangible, observable, medible sobre el planeamiento tributario, si su implantación incide en la gestión fiscal en las empresas constructoras instaladas en la provincia de Huaura.

Para proceder al desarrollo de la presente investigación consideramos que fue necesaria la utilización de los siguientes métodos:

HISTORICO

Método nos permitió conocer la evolución, desarrollo y el nivel situacional sobre la implantación del planeamiento tributario, y revisas si influye en la gestión fiscal en las empresas constructoras instaladas en la provincia de Huaura.

DESCRIPTIVO

Dicho método nos consintió identificar, analizar y estudiar las variables de la investigación. Así mismo nos permitió describir e interpretar los procesos como datos, documentación e información que se obtenga de los antecedentes que se presentan hasta hoy en cuanto, al cumplimiento de las obligaciones tributarias, si cuentan con alguna herramienta que les permita medir su importancia, en relación a la determinación de la gestión fiscal de las empresas constructoras en la provincia de Huaura.

EXPLICATIVO

Método que nos consintió explicar los mecanismos que se utilizan en cada proceso que se realiza en la empresa para controlar si se cumple con sus obligaciones tributarias, si tienen conocimiento sobre la herramienta de planeamiento tributario y como puede aportar en mejora fiscal frente a posibles hechos de fiscalización posterior en las empresas de construcción.

ANALITICO

Dicho método nos permitirá analizar los procedimientos que utiliza el personal administrativo, para cumplir con las obligaciones tributarias principalmente aquellos que laboran en las áreas más sensibles sobre las liquidaciones de cumplimiento, sobre todo para la determinación de la base tributaria e identificar la herramienta que utilizan para el control de cumplimiento, si en algún momento consideran el planeamiento tributario como herramienta para mejorar gestión fiscal

3.2. POBLACION Y MUESTRA

3.2.1 Población

Para la presente investigación consideramos que nuestra población estuvo constituida por empresas constructoras instaladas en la provincia de Huaura, y para ello lo expresamos en 104 personas entre ellas empresarios, gerentes, profesionales y colaboradores, dicha información fue extraída de los archivos que se encuentran en los archivos de administración tributaria de la Municipalidad Provincial de Huaura.

3.2.1 Muestra

Para nuestra investigación la muestra estuvo conformada por un grupo de personas, por lo que el tamaño de la muestra estará constituida por 82 personas conformada empresarios, gerente, profesionales y colaboradores, para lo cual utilizaremos la fórmula del muestreo aleatorio simple que permite estimar proporciones, para una población finita o conocida, la cual se detalla a continuación:

$$n = \frac{Z^2 \cdot P \cdot Q}{E^2}$$

En donde:

n= Dimensión del modelo

Z= Importe de coordenada la parábola estándar hacia una posibilidad al 95% de seguridad.

P= Equilibrio de empresarios, gerentes, profesionales y colaboradores, quienes expresaron que la implementación del planeamiento tributario no incide en la administración fiscal en las empresas constructoras instaladas en la provincia de Huaura. (Por lo que asume $P=0.5$).

Q= Equilibrio de empresarios, gerentes, profesionales y colaboradores, quienes expresaron que la implementación del planeamiento tributario incide en la gestión fiscal en las empresas constructoras instaladas en la provincia de Huaura. ($Q = 0.5$, importe tomado por su inexperiencia de Q).

E= Porción por falla 5%

N= Urbe

n= Volumen necesario del modelo.

En tal sentido, al grado en importancia al 95% y 5% a modo de porción de falla

Supliendo cálculos asumimos:

$$n = \frac{(1.96)^2 (0.5) (0.5) (104)}{(0.05)^2 (104-1) + (1.96)^2 (0.5) (0.5)}$$

$$n = 82.01$$

n= 82 Personas

3.3 TECNICAS E INSTRUMENTOS DE RECOLECCION DE DATOS

3.4.1 Técnicas a emplear

Para el presente trabajo de investigación fue necesaria la utilización de las técnicas más importantes que a continuación se detallan:

1) Cuestionario

Instrumento de suma importancia por cuanto permitió apoyar en la aplicación a la muestra, para la recopilación de información sobre el planeamiento tributario, y cómo influye en la gestión fiscal en las empresas constructoras.

2) Encuestas.

Dicha habilidad que nos permitió la obtención de información que nos ayude a determinar si el planeamiento tributario es importante para la gestión fiscal en las empresas constructoras en la provincia de Huaura.

3) Análisis Documental.

Dicha técnica nos fue de suma importancia por cuanto nos accedió valorar y examinar la base normativa que rige la administración tributaria, así como la obtención de bibliografía en relación al planeamiento tributario, su conocimiento y si influye en la gestión fiscal en el mejoramiento en las empresas constructoras instaladas en la provincia de Huaura.

3.4.2. DESCRIPCION DE LOS INSTRUMENTOS

1. Ficha bibliográfica:

Instrumento que fue necesario su utilización en el proceso de búsqueda de libros, monografías, revistas como trabajos de investigación que ayuden a la obtención del conocimiento, en relación a la importancia del planeamiento tributario, así como de la gestión fiscal y como éstos se pueden aplicar de mejor manera en las empresas constructoras en la provincia de Huaura.

2. Guía de entrevista:

Dicha guía fue elaborada previamente para desarrollar la entrevista a empresarios, gerentes profesionales y colaboradores que permita conocer el nivel de importancia que significa la implementación del planeamiento tributario, como herramienta para mejorar la gestión fiscal en las empresas constructoras en la provincia de Huaura.

3. Ficha de encuesta:

Dicha ficha permitió facilitar el acopiamiento o recolección de información, de las empresas constructoras en relación a la utilización o aplicación del planeamiento tributario, teniendo en cuenta si incide en la gestión fiscal en las compañías dedicadas a la construcción, situadas en la provincia de Huaura.

Procedimientos de comprobación de validez y confiabilidad de los instrumentos

Los instrumentales elaborados fueron examinados a empresarios, gerentes, profesionales como colaboradores con experiencia requerida. Con el fin de experimentar la confiabilidad de la información se procedió a aplicar una encuesta piloto a 82 personas entre ellos: empresarios, gerentes, funcionarios y colaboradores quienes serán seleccionados al azar, con la finalidad que nos permitan comprobar la fiabilidad y calidad de la información recolectada.

3.4 TECNICAS PARA EL PROCESAMIENTO DE LA INFORMACION

3.4.1 Técnicas de Análisis

Se aplicaron los subsiguientes procesos:

Culturas cimentadas

Correspondencia en pruebas

Pesquisa

Búsqueda

3.4.2 Técnicas de Procesamiento de Datos

Su estudio realizo el proceso de antecedentes cual obtengan de distintos textos de autores especialistas como bibliográficas por su utilización de diferentes sistemáticas:

Clasificación como codificación

Reconocimiento manejable

Estudios fundamentados

Tablas expuestas a nivel porcentual

Interpretación por figuras

Concordancia por testimonios

CAPÍTULO IV

RESULTADOS

4.1. ANALISIS DE RESULTADOS

El compromiso explica, que necesariamente se debe concluir en resultados en la aclaración de la indagación obtenida en la información documentada a los cuales tuvimos acceso, en procedimientos para indagaciones, en tal sentido del acceso a diversos especialistas o escritores quienes, coinciden el planeamiento tributario, incide positivamente en gestión fiscal para las empresas constructoras instaladas en la provincia de Huaura, es de singular importancia contar con una herramienta que les permita ordenar las obligaciones tributarias, para ello dicen los autores, el caso se inicia desde la estructura funcional orgánica de la empresa, como está orientada en la formalidad, para cumplir con el desarrollo de su negocio, en el caso dicen los autores, las empresas constructoras, deben de planificar en forma adecuada y oportuna con el asesoramiento de profesionales o expertos que les permita, utilizar el planeamiento como herramienta, que les permita no solo cronogramas, si no entender en el contenido integral de la empresa, que es lo importante para no caigan en obligaciones no cumplida, generando multas o sanciones que ponen en riesgo la integridad de la empresa, por el desarrollo y consolidación de dichos negocios, o empresas constructoras en la provincia de Huaura.

4.1.1. NIVEL DE INGRESOS

Tabla 1

El nivel de ingresos debidamente planificados en empresas constructoras

ALTERNATIVAS	Frecuencia	Porcentaje	Porcentaje válido	Porcentaje acumulado
a. De acuerdo	41	50.00	50.00	50.00
b. En desacuerdo	36	43.90	43.90	93.90
c. Desconocen	05	6.09	6.10	100.00
TOTAL	82	99.99	100.00	

Nota: Elaboración propia



Figura 1. El nivel de ingresos debidamente planificados en empresas constructoras

INTERPRETACIÓN

Como conseguimos corroborar de todo lo que el interrogado ha expresado, que se demuestran en el párrafo antecedente, un 50.00% consideraron estar de acuerdo que, si se cumple con nivel de ingresos debidamente planificado en empresas constructoras en provincia de Huaura; sin embargo un 43.90% juzgaron estar en discrepancia que se cumpla con nivel de ingresos debidamente planificados en empresas constructoras en provincia de Huaura, al final un 6.10% reconocieron su desconocimiento en relación a la incógnita ordenada.

4.1.2. EJECUCION DE GASTOS

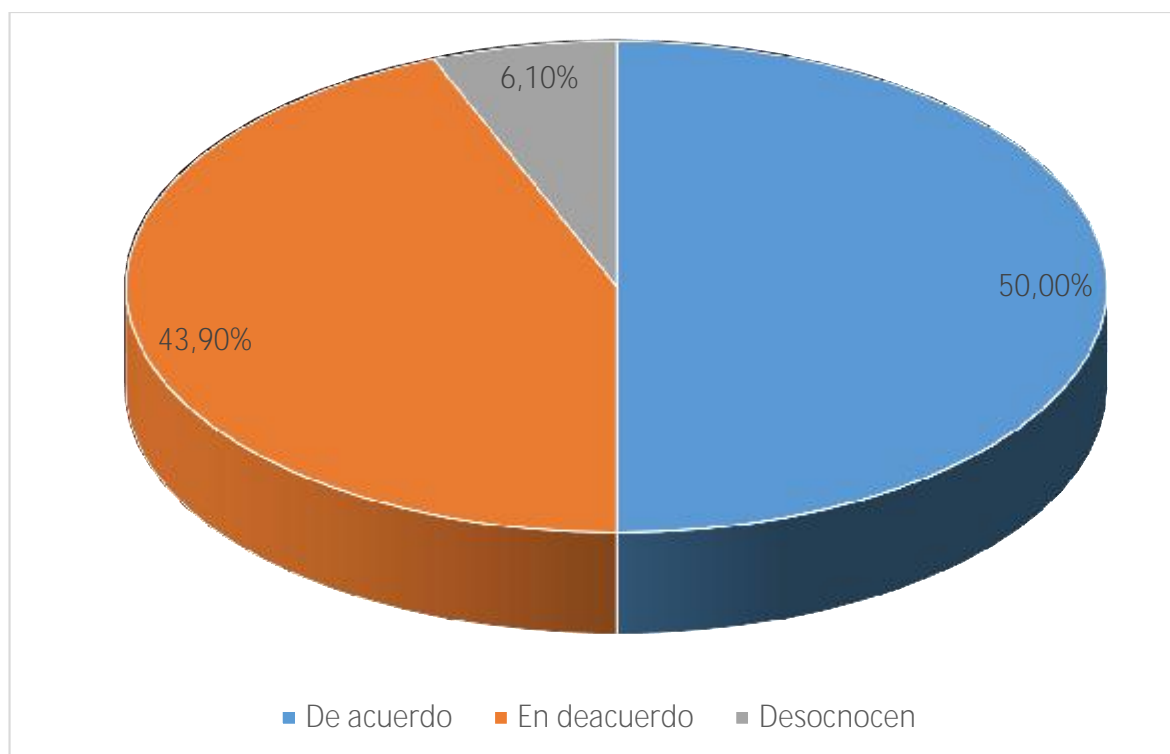
Tabla 2

Se realiza ejecución de gastos en función a situación económica de empresa constructora

ALTERNATIVAS	Frecuencia	Porcentaje	Porcentaje válido	Porcentaje acumulado
a. De acuerdo	45	54.87	54.88	54.88
b. En desacuerdo	31	37.80	37.80	92.68
c. desconoce	06	7.31	7.32	100.00
TOTAL	82	99.98	100.00	

Nota: Elaboración propia



Figura 2. Se realiza ejecución de gastos en función a situación económica de empresa constructora

INTERPRETACIÓN

En revisión como el proceso de contestaciones a incógnitas se exponen en tabla precedente, es necesario indicar un 54.88% pensaron que, si se realiza cumplimiento de gastos, en función a situación económica de empresas constructoras en provincia de Huaura; sin embargo inversamente un 37.80% reflexionaron estar en disconformidad que, se ejecute los gastos, en función a la situación económica de las empresas constructoras en la provincia de Huaura, finalmente el 7.32% declararon desconocer sobre la pregunta formulada.

4.1.3. NIVEL DE OBLIGACIONES TRIBUTARIAS

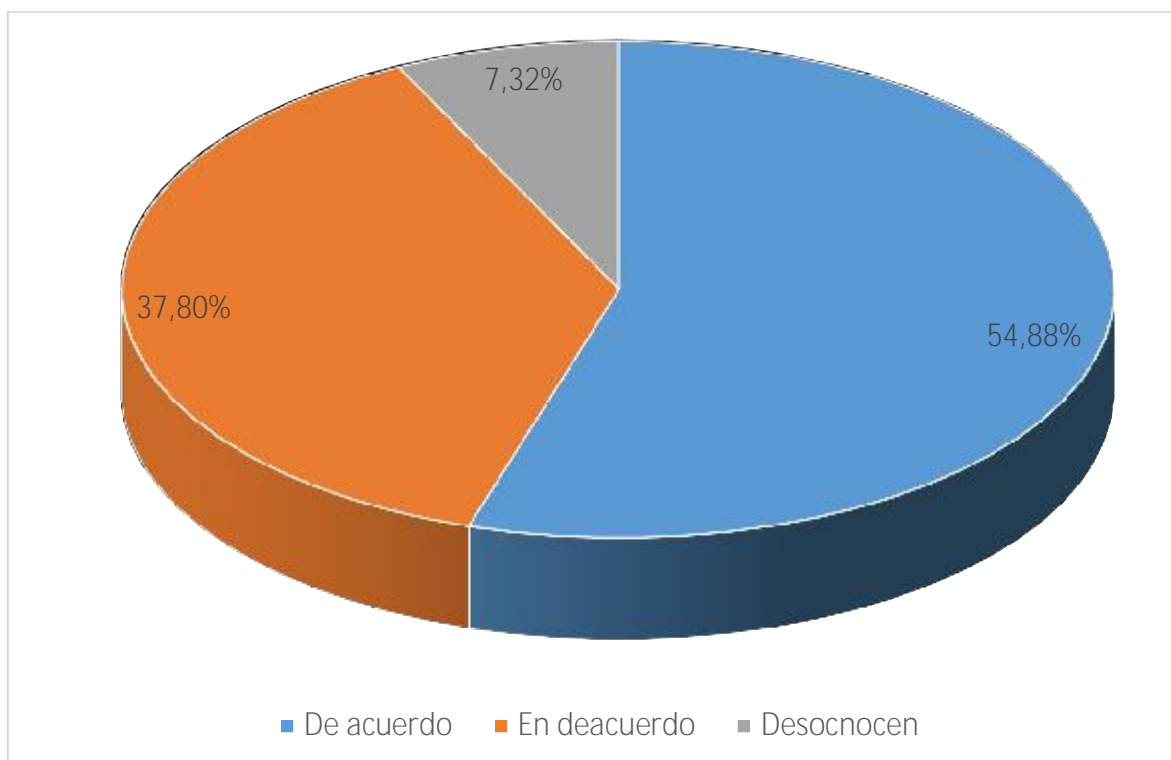
Tabla 3

Se cumple con nivel de obligaciones tributarias en empresas constructoras

ALTERNATIVAS			Porcentaje	Porcentaje
	Frecuencia	Porcentaje	válido	acumulado
a. De acuerdo	47	57.31	57.32	57.32
b. En desacuerdo	30	36.58	36.58	93.90
c. Desconoce	05	6.09	6.10	100.00
TOTAL	82	99.98	100.00	

Nota: Elaboración propia



Figura 3. Se cumple con nivel de obligaciones tributarias en empresas constructoras

INTERPRETACIÓN

De lo estimado como contestación a interrogaciones, desarrollada y mostrada en tabla que precede, conseguimos mostrar cómo un 57.32% reflexionaron estar de acuerdo que, si se efectúa con nivel de obligaciones tributarias en empresas constructoras en provincia de Huaura; pero contradictoriamente el 36.58% reflexionaron estar en disconformidad, que se cumpla con el nivel de obligaciones tributarias en las empresas constructoras en la provincia de Huaura, finalmente el 6.10% declararon desconocer sobre la pregunta manifestada.

4.1.4. EMPRESAS CONSTRUCTORAS

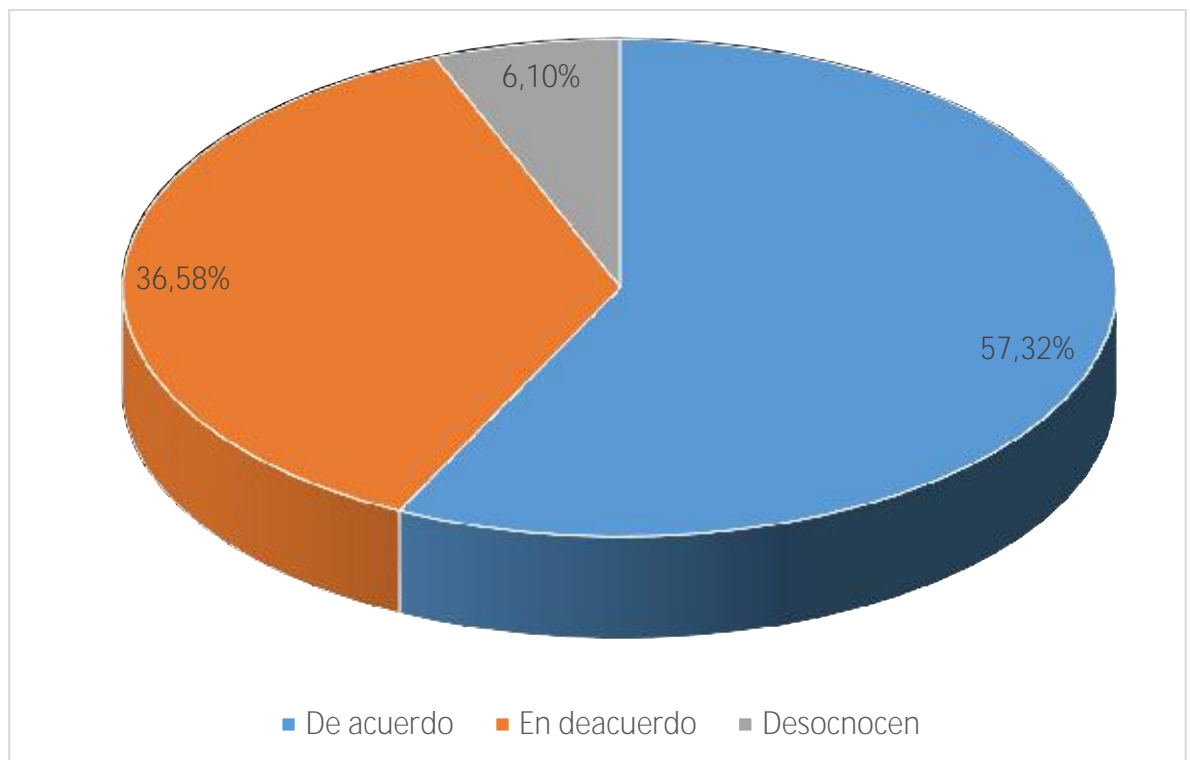
Tabla 4

Empresas constructoras cuentan con información de obligaciones tributarias

ALTERNATIVAS			Porcentaje	Porcentaje
	Frecuencia	Porcentaje	válido	acumulado
a. De acuerdo	46	56.09	56.10	56.10
b. En desacuerdo	32	39.02	39.02	95.12
c. Desconoce	04	4.87	4.88	100.00
TOTAL	82	99.98	100.00	

Nota: Elaboración propia



Figura 4. Empresas constructoras cuentan con información de obligaciones tributarias

INTERPRETACIÓN

Tal conseguimos comprobar la tabla que precede nos consiente señalar como, el 56.10% pensaron estar de acuerdo que, las empresas constructoras cuentan con la información en relación a las obligaciones tributarias en la provincia de Huaura; sin embargo, el 39.02% reconocieron estar en discrepancia, que se cumpla las empresas constructoras cuentan con la información en relación a las obligaciones tributarias en la provincia de Huaura, finalmente el 4.88% respondieron desconocer sobre la pregunta.

4.1.5. PLANEAMIENTO TRIBUTARIO

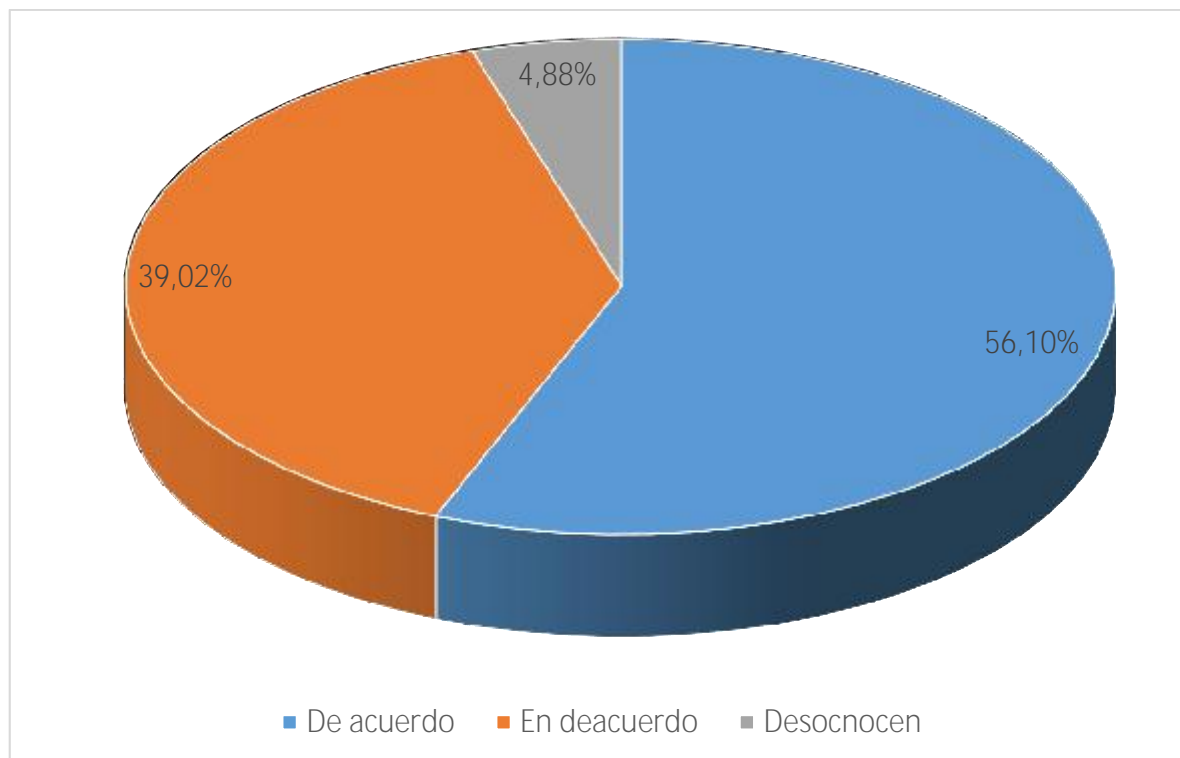
Tabla 5

Planeamiento tributario su incidencia en la gestión n fiscal en empresas constructoras.

ALTERNATIVAS				
	Frecuencia	Porcentaje	Porcentaje válido	Porcentaje acumulado
a. De acuerdo	64	78.04	78.05	78.05
b. En desacuerdo	14	17.07	17.07	95.12
c. desconoce	04	4.87	4.88	100.00
TOTAL	82	99.98	100.00	

Nota: Elaboración propia



Figura 5. Planeamiento tributario su incidencia en la gestión n fiscal en empresas constructoras.

INTERPRETACIÓN

Tal como comprobamos justificadamente expresado de las absolución a las interrogantes la tabla, anteriormente mostrada, formula como un 78.05% reflexionaron estar de acuerdo, que el planeamiento tributario incide en la gestión fiscal en las empresas constructoras en la provincia de Huaura; contradictoriamente el 17.07% respondieron estar en discrepancia que el planeamiento tributario incida en la gestión fiscal en las empresas constructoras en la provincia de Huaura, al culminar un 4.88% respondieron desconocer sobre la interrogante presentada.

4.1.6. EFICIENCIA TRIBUTARIA

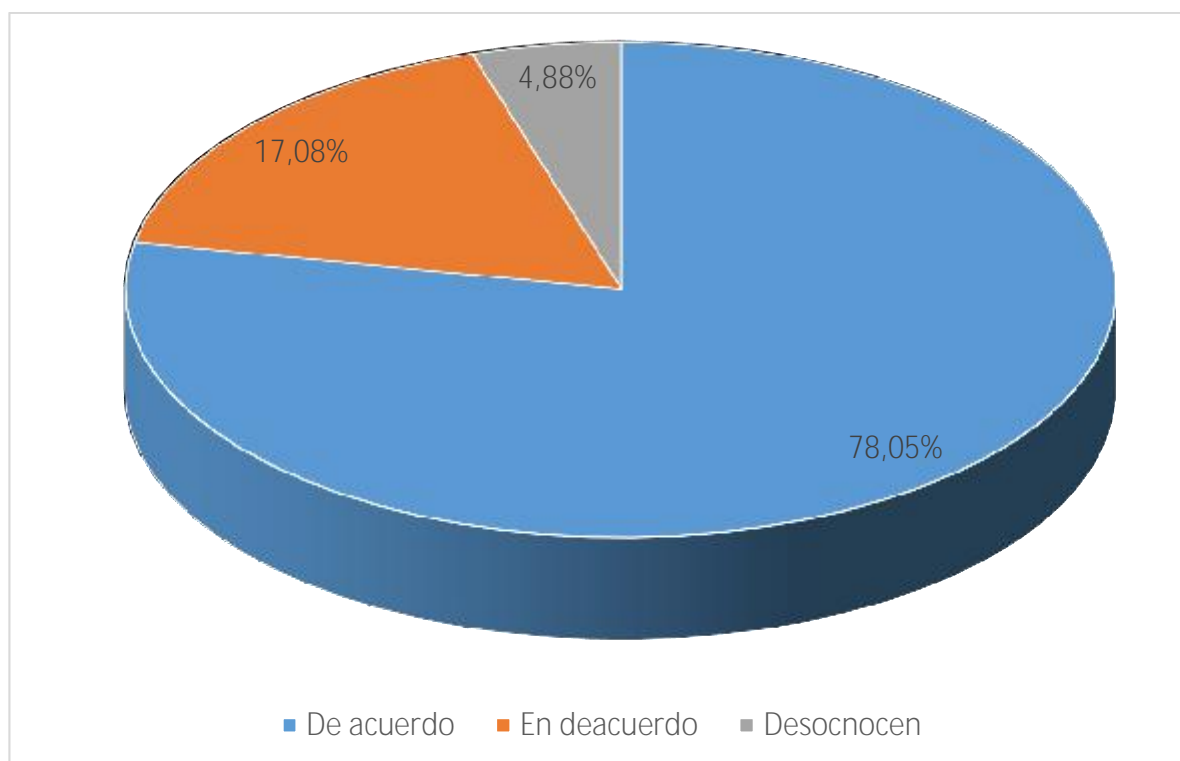
Tabla 6

Se cumple con eficiencia tributaria sus obligaciones en empresas constructoras.

ALTERNATIVAS				
	Frecuencia	Porcentaje	Porcentaje válido	Porcentaje acumulado
a. De acuerdo	51	62.19	62.19	62.19
b. En desacuerdo	25	30.48	30.49	92.68
c. desconoce	06	7.31	7.32	100.00
TOTAL	82	99.98	100.00	

Nota: Elaboración propia

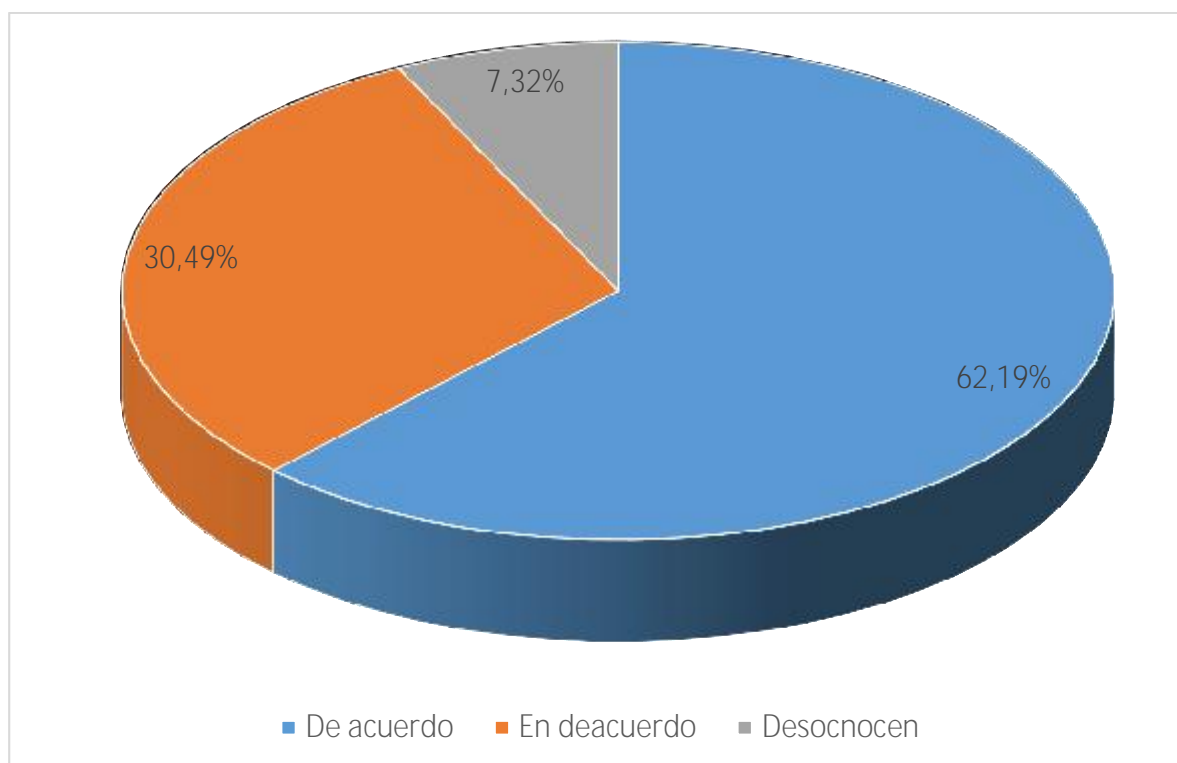

Fuente 6. Se cumple con eficiencia tributaria sus obligaciones en empresas constructoras.

INTERPRETACIÓN

De los derivaciones conseguidos que se exponen en la tabla que antecedente en función a incógnitas esbozadas, conseguimos señalar como un 62.19% reflexionaron estar de acuerdo que, si se cumple se cumple con eficiencia tributaria, el cumplimiento de sus obligaciones en las empresas constructoras en la provincia de Huaura; sin embargo el 30.49% pensaron estar en discrepancia que se efectúe con eficiencia tributaria, el cumplimiento de sus obligaciones en las empresas constructoras en la provincia de Huaura, y finalmente el 7.32% respondieron desconocer, en relación a la interrogante formulada.

4.1.7. CALENDARIO DE PAGOS

Tabla 7

Se cumple con calendario de pagos de obligaciones tributarias en empresas constructoras

ALTERNATIVAS				
	Frecuencia	Porcentaje	Porcentaje válido	Porcentaje acumulado
a. De acuerdo	43	52.43	52.44	52.44
b. En desacuerdo	35	42.68	42.68	95.12
c. desconoce	04	4.87	4.88	100.00
TOTAL	82	99.98	100.00	

Nota: Elaboración propia



Figura 7. Se cumple con calendario de pagos de obligaciones tributarias en empresas constructoras

INTERPRETACIÓN

Observando las consecuencias derivadas de la interrogación expresada que se descubren en la tabla precedente, podemos señalar que el 52.44% consideraron estar de acuerdo que, se cumple en forma adecuada con el calendario de pagos de obligaciones tributarias en las empresas constructoras en la provincia de Huaura; contradictoriamente el 42.68% pensaron estar en disconformidad que se desempeñe en forma adecuada con el calendario de pagos de obligaciones tributarias en las empresas constructoras en la provincia de Huaura, al culminar un 4.88% respondieron desconocer, sobre la pregunta formulada.

4.1.8. FISCALIZACION TRIBUTARIA

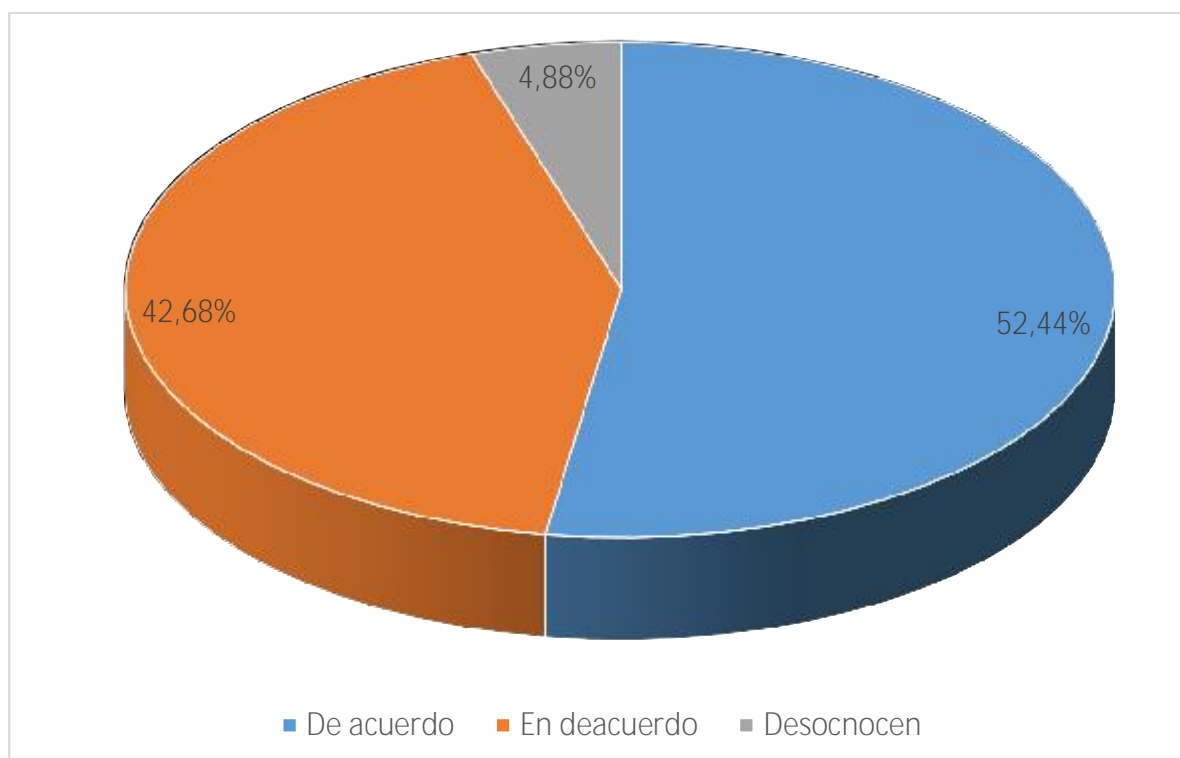
Tabla 8

Se desarrolla fiscalización tributaria en empresas constructoras

ALTERNATIVAS				
	Frecuencia	Porcentaje	Porcentaje válido	Porcentaje acumulado
a. De acuerdo	42	51.21	51.22	51.22
b. En desacuerdo	35	42.68	42.68	93.90
c. Desconoce	05	6.09	6.10	100.00
TOTAL	82	99.98	100.00	

Nota: Elaboración propia



Figura 8. Se desarrolla fiscalización tributaria en empresas constructoras

INTERPRETACIÓN

Por los hechos de compilación de procedimiento a incógnitas desarrolladas y mencionadas en tabla, manifiesta del cual indicamos como un 51.22% juzgaron estar de acuerdo, que si se desarrolla la fiscalización tributaria a las empresas constructoras en la provincia de Huaura; sin embargo contradictoriamente el 42.68% consideraron estar en disconformidad que se desarrolla la fiscalización tributaria a las empresas constructoras en la provincia de Huaura; finalmente un 6.10% respondieron desconocer, en relación a la interrogante formulada.

4.1.9 TOMA DE DECISIONES

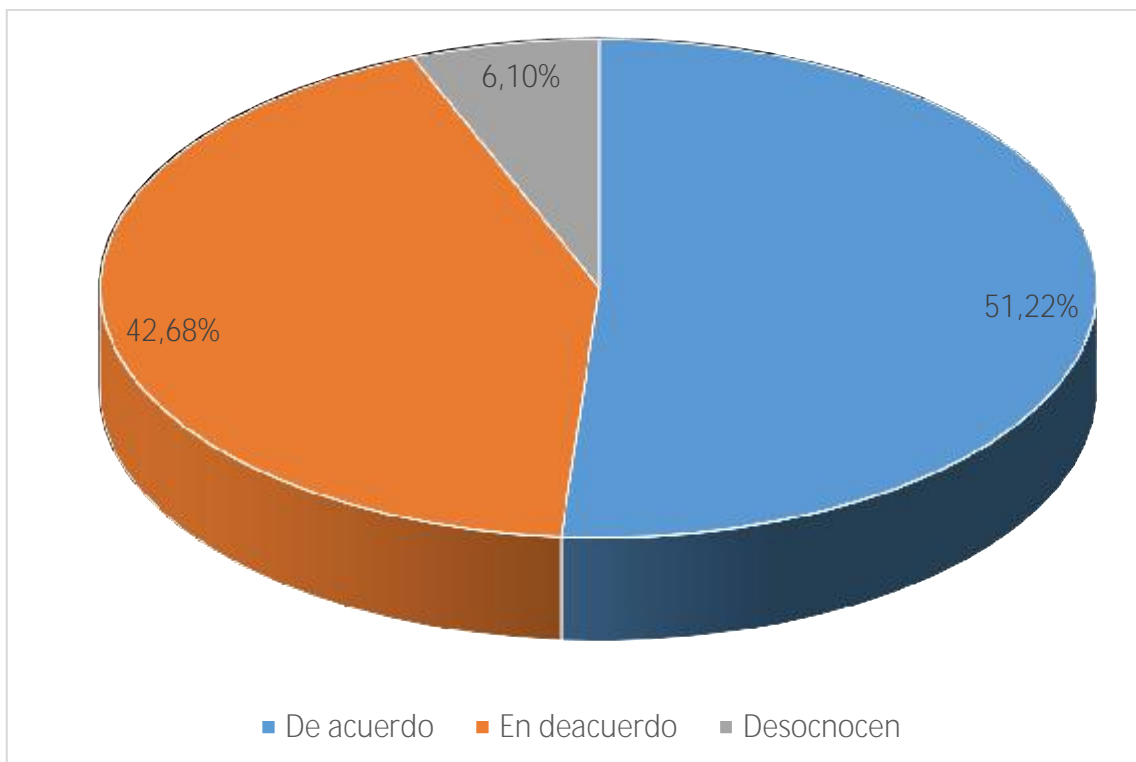
Tabla 9

Las tomas de decisiones en empresas constructoras en Huaura son adecuadas

ALTERNATIVAS				
	Frecuencia	Porcentaje	Porcentaje válido	Porcentaje acumulado
a. De acuerdo	43	52.43	52.44	52.44
b. En desacuerdo	33	40.24	40.24	92.68
c. Desconocen	06	7.31	7.32	100.00
TOTAL	82	99.98	100.00	

Nota: Elaboración propia



Figura 9. Las tomas de decisiones en empresas constructoras en Huaura son adecuadas

INTERPRETACIÓN

Como conseguimos comprobar de las incógnitas expresadas en los cuestionarios y mencionados la tabla que precede, señalamos como un 52.44% consideraron estar de acuerdo que, las tomas de decisiones en las empresas constructoras en la provincia de Huaura, son adecuadas; contradictoriamente el 40.24% reflexionaron estar en disconformidad que las tomas de decisiones en las empresas constructoras en la provincia de Huaura, sean adecuadas, finalmente el 7.32% respondieron desconocer, sobre la interrogante aplicada.

4.1.10. GESTION FISCAL

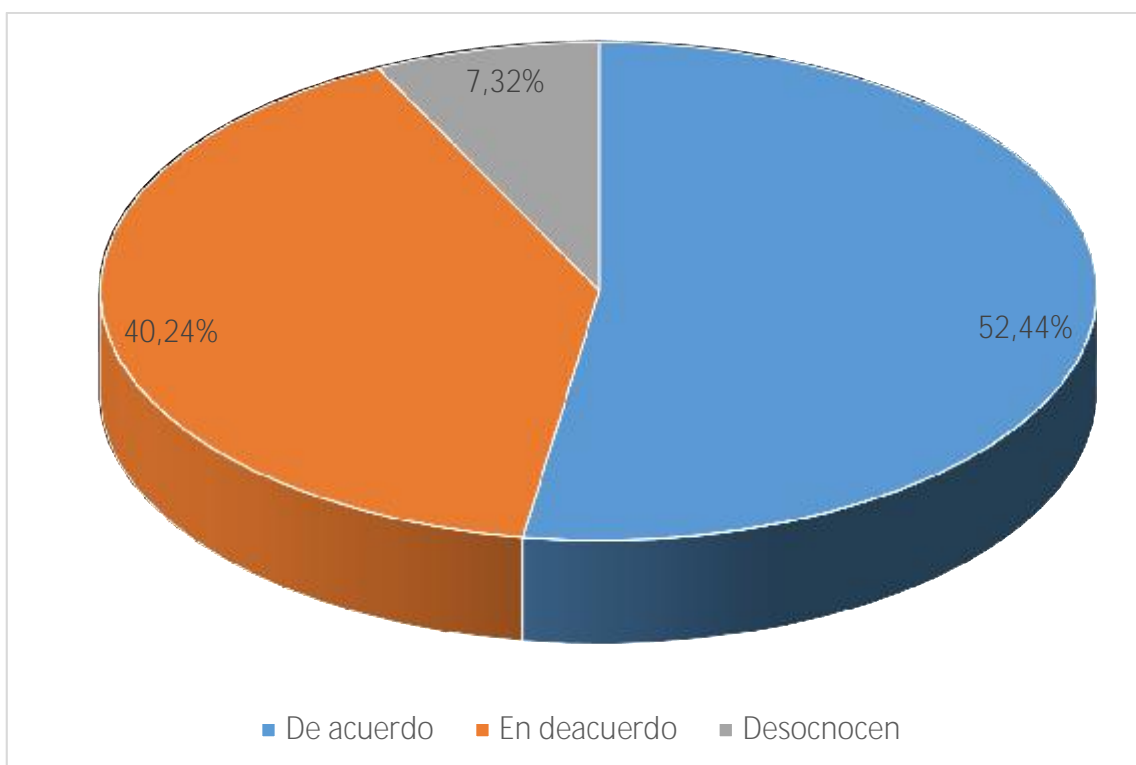
Tabla 10

Gestión fiscal mejora aplicación de planeamiento tributario en empresas constructoras

ALTERNATIVAS	Frecuencia	Porcentaje	Porcentaje válido	Porcentaje acumulado
a. De acuerdo	55	67.07	67.07	67.07
b. En desacuerdo	22	26.82	26.83	93.90
c. desconoce	05	6.09	6.10	100.00
TOTAL	82	99.98	100.00	

Nota: Elaboración propia



Figura 10. Gestión fiscal mejora aplicación de planeamiento tributario en empresas constructoras

INTERPRETACIÓN

Como conseguimos confirmar las contestaciones a incógnitas desarrolladas se expresan la tabla que antecede, en tal sentido indicamos que un 67.07% pensaron estar de acuerdo que la gestión fiscal, se mejorara con la aplicación del planeamiento tributario en las empresas constructoras en la provincia de Huaura; contrariamente el 26.83% reflexionaron estar en disconformidad que la gestión fiscal, se mejorara con la aplicación del planeamiento tributario en las empresas constructoras en la provincia de Huaura, se aplique la gerencia administrativa, finalmente el 6.10% respondieron desconociendo en relación a la pregunta formulada

4.2. CONTRASTACION DE HIPÓTESIS

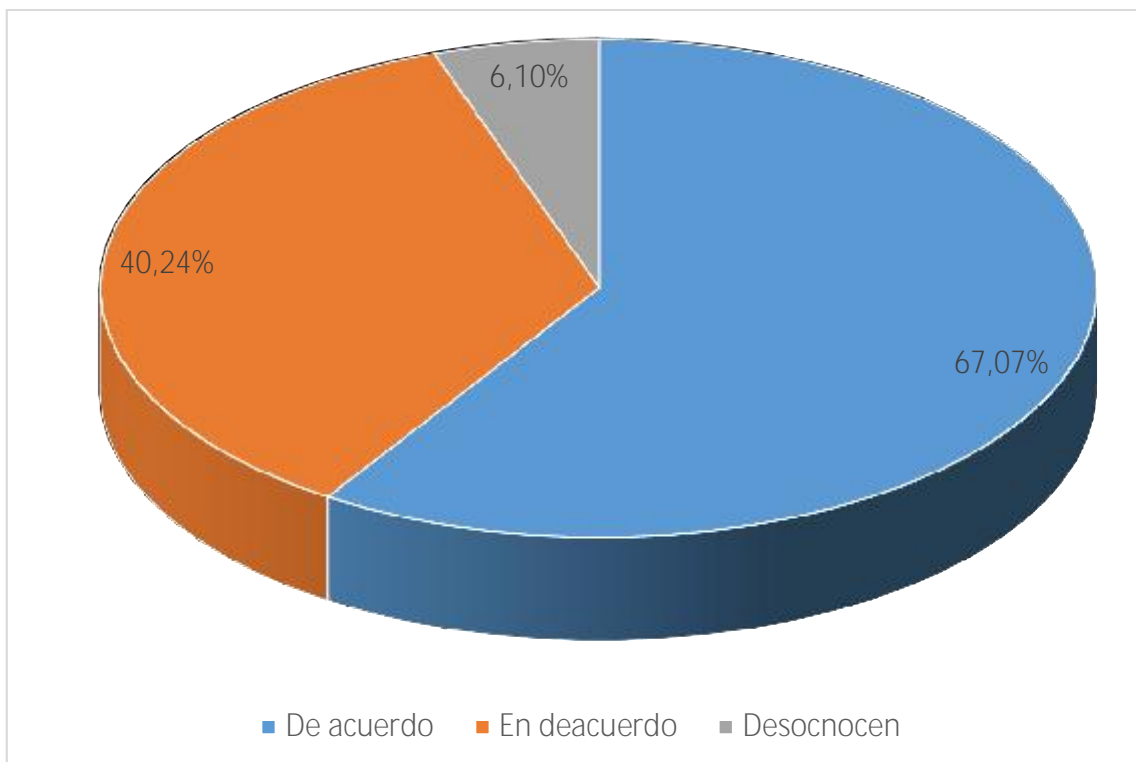
HIPÓTESIS A:

H₀: El nivel de ingresos, no incide en forma positiva en la eficiencia tributaria en las empresas constructoras instaladas en la provincia de Huaura.

H₁: El nivel de ingresos, si incide en forma positiva en la eficiencia tributaria en las empresas constructoras instaladas en la provincia de Huaura.

Tabla 11

Nivel de ingresos incide en forma positiva en eficiencia tributaria de empresas constructoras

Nivel de ingresos	Incide en eficiencia tributaria en empresas constructoras			TOTAL
	De Acuerdo	En desacuerdo	Desconoce	
a. De acuerdo	21	20	0	41
b. En desacuerdo	35	01	0	36
c. desconoce	01	02	02	05
TOTAL	57	23	02	82

NOTA: ELABORACION PROPIA

1.- Estadísticamente para ensayo:

$$p(f) = \frac{(a-b)!(c-d)!(a-c)!(b-d)!}{n!a!b!c!d!}$$

2.- Grado en importancia como falta por ideal I: = 0.05.

3.- Cómputo en forma estadísticamente para ensayo: El desplegar su método obtenemos:

$$p(f) = \frac{(40)!(31)!(52)!(19)!}{76!22!30!8!0!}$$

$$= 1.39E-106$$

4.- Habilidad computacional: Entregado un $1.39E-106 < 0.05$, no acepta H_0 .



Figura 11. Nivel de ingresos incide en forma positiva en eficiencia tributaria de empresas constructoras.

5.- Conclusión: A modo $1.39 < 0.05$ no acepta H_0 . Por lo tanto se concluye, nivel de ingresos, incide en forma positiva en la eficiencia tributaria en las empresas constructoras instaladas en la provincia de Huaura.

HIPÓTESIS B:

H₀: El nivel de gastos no incide, en cumplimiento del calendario de tributos en las empresas constructoras en la provincia de Huaura.

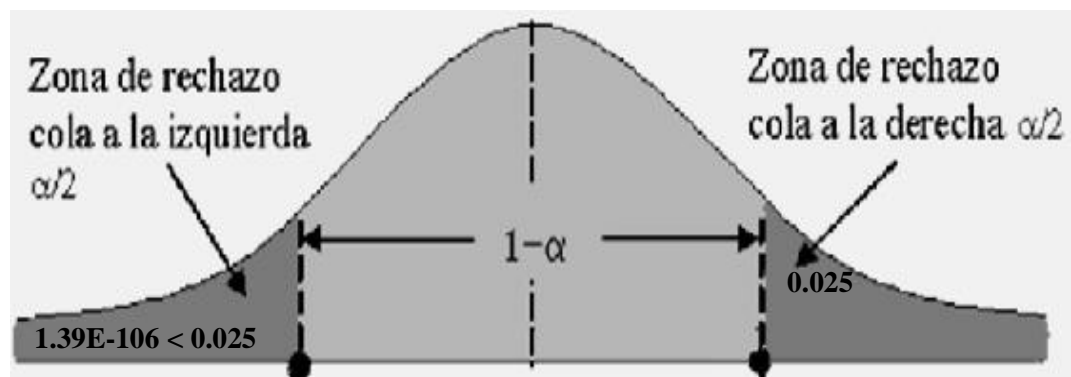
H₁: El nivel de gastos si incide, en cumplimiento del calendario de tributos en las empresas constructoras en la provincia de Huaura

Tabla 12

Los gastos inciden en cumplimiento de calendario tributario empresas constructoras

La situación de gastos	Inciden en cumplimiento de calendario tributario empresas			TOTAL
	De Acuerdo	En desacuerdo	Desconoce	
a. De acuerdo	25	20	0	45
b. En desacuerdo	30	01	0	31
c. desconoce	01	03	02	06
TOTAL	56	24	02	82

NOTA: ELABORACION PROPIA

1.- Estadísticamente para ensayo:

$$p(f) = \frac{(a-b)!(c-d)!(a-c)!(b-d)!}{n!a!b!c!d!}$$

2.- Grado en importancia como falta por ideal I: = 0.05.

3.- Cómputo en forma estadísticamente para ensayo: El desplegar su método obtenemos:

$$p(f) = \frac{(46)!(26)!(51)!(21)!}{76!26!25!20!0!}$$

$$= 1.33E-92$$

4.- Disposición computacional: Entregado un $1.33E-106 < 0.05$, no acepta **Ho**.



Figura 12. Los gastos inciden en cumplimiento de calendario tributario empresas constructoras

5.- Conclusión: Como $1.33 < 0.05$, no acepta **Ho**. Por lo tanto, se concluye, nivel de gastos incide con el cumplimiento del calendario de tributos en las empresas constructoras en la provincia de Huaura.

HIPÓTESIS C:

H₀: El nivel de cumplimiento de las obligaciones tributarias, no incide en forma positiva en la fiscalización tributaria en empresas constructoras en la provincia de Huaura.

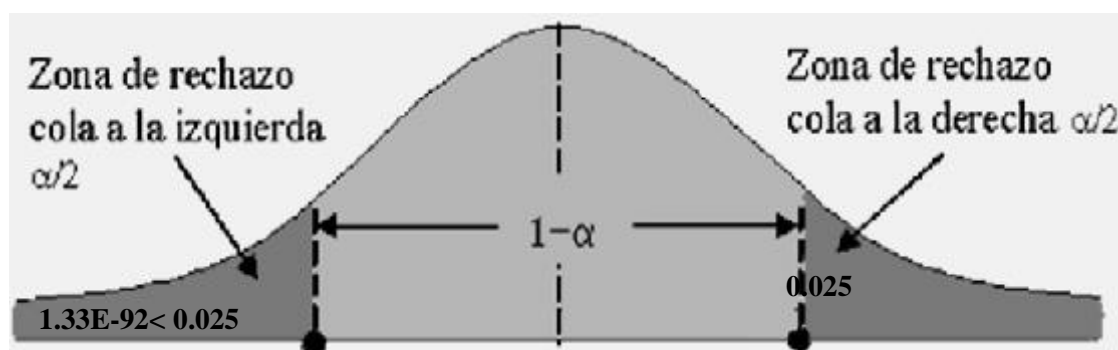
H₁: El nivel de cumplimiento de las obligaciones tributarias, si incide en forma positiva en la fiscalización tributaria en empresas constructoras en la provincia de Huaura.

Tabla 13

Nivel de cumplimiento de obligaciones tributarias incide en fiscalización de tributos en empresas constructoras

cumplimiento de obligaciones tributarias	Incide en fiscalización tributaria de empresas constructoras			TOTAL
	De Acuerdo	En desacuerdo	Desconoce	
a. De acuerdo	27	20	0	47
b. En desacuerdo	29	01	0	30
c. desconoce	01	01	03	05
TOTAL	57	22	03	82

NOTA: ELABORACION PROPIA

1.- Estadísticamente para ensayo:

$$p(f) = \frac{(a-b)!(c-d)!(a+c)!(b+d)!}{n!a!b!c!d!}$$

2.- Grado en importancia como falta por ideal I: = 0.05.

3.- Cómputo en forma estadísticamente para ensayo: El desplegar su método obtenemos:

$$p(f) = \frac{(43)!(27)!(49)!(21)!}{76!23!26!20!0!}$$

$$= 1.31E-92$$

4.- Disposición computacional: Entregado un $1.31E-106 < 0.05$, no acepta **H₀**.



Figura 13. Nivel de cumplimiento de obligaciones tributarias incide en fiscalización de tributos en empresas constructoras

5.- Conclusión: Como $1.31 < 0.05$, no acepta **H₀**. Por tanto se concluye, nivel de cumplimiento de las obligaciones tributarias, incide en forma positiva en la fiscalización tributaria en empresas constructoras en la provincia de Huaura.

HIPÓTESIS D:

H₀: Información tributaria actualizada, no incide en forma positiva en la toma de decisiones en las empresas constructoras en la provincia de Huaura.

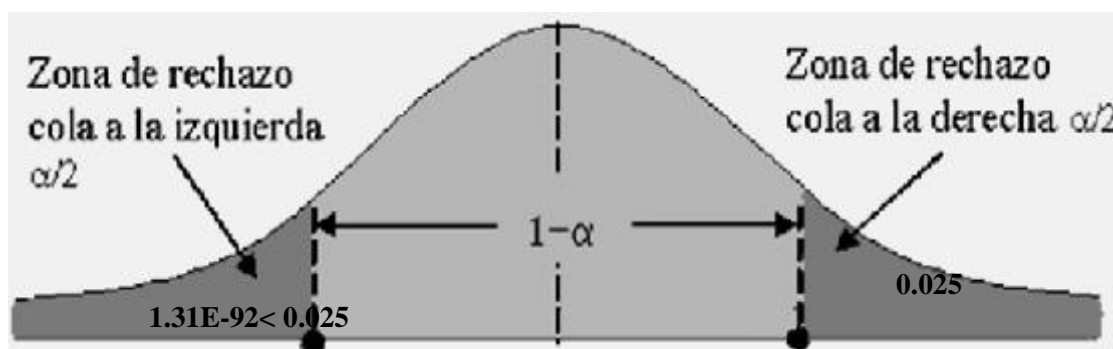
H₁: La información tributaria actualizada, si incide en forma positiva en la toma de decisiones en las empresas constructoras en la provincia de Huaura.

Tabla 14

Información tributaria actualizada incide en toma de decisiones empresas constructoras

Información tributaria	Incide en toma de decisiones en empresas constructoras			TOTAL
	De Acuerdo	En desacuerdo	Desconoce	
a. De acuerdo	26	20	0	46
b. En desacuerdo	31	01	0	32
c. desconoce	01	01	02	04
TOTAL	58	22	02	82

NOTA: ELABORACION PROPIA

1.- Estadísticamente para ensayo:

$$p(f) = \frac{(a-b)!(c-d)!(a-c)!(b-d)!}{n!a!b!c!d!}$$

2.- Grado en importancia como falta por ideal I: $\alpha = 0.05$.

3.- Cómputo en forma estadísticamente para ensayo: El desplegar su método obtenemos:

$$p(f) = \frac{(48)!(22)!(49)!(21)!}{76!28!21!20!0!}$$

$$= 1.29E-108$$

4.- Disposición computacional: Entregado un $1.29E-106 < 0.05$, no acepta H_0 .



Figura 14. Nivel de cumplimiento de obligaciones tributarias incide en fiscalización de tributos en empresas constructoras

5.- **Conclusión:** Como $1.29 < 0.05$. No acepta H_0 . Por tanto, se concluye, información tributaria actualizada, incide en forma positiva en la toma de decisiones en las empresas constructoras en la provincia de Huaura.

HIPÓTESIS GENERAL:

H₀: El planeamiento tributario, no incide positivamente en la gestión fiscal en las empresas constructoras en la provincia de Huaura 2018.

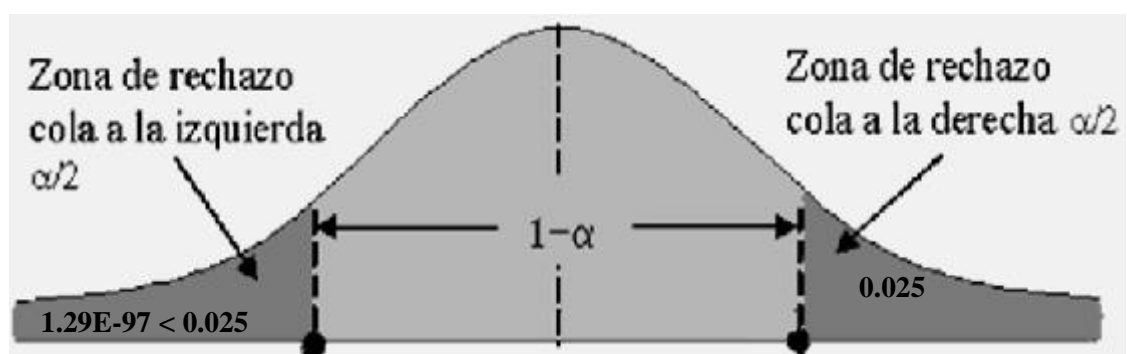
H₁: El planeamiento tributario, si incide positivamente en la gestión fiscal en las empresas constructoras en la provincia de Huaura 2018.

Tabla 15

Planeamiento tributario incide en gestión fiscal de empresas constructoras

El planeamiento tributario	Incide en forma positiva en gestión fiscal de empresas constructoras			TOTAL
	De Acuerdo	En desacuerdo	Desconoce	
a. De acuerdo	34	30	0	64
b. En desacuerdo	13	01	0	14
c. desconoce	01	01	02	04
TOTAL	48	32	02	82

NOTA: ELABORACION PROPIA

1.- Estadísticamente para ensayo:

$$p(f) = \frac{(a-b)!(c-d)!(a-c)!(b-d)!}{n!a!b!c!d!}$$

2.- Grado en importancia como falta por ideal I: $\alpha = 0.05$.

3.- Cómputo en forma estadísticamente para ensayo: El desplegar su método obtenemos:

$$p(f) = \frac{(56)!(16)!(45)!(27)!}{76!30!15!26!0!}$$

$$= 1.21E-106$$

4.- Disposición computacional: Entregado un $1.21E-106 < 0.05$, no acepta H_0 .



Figura 15. Planeamiento tributario incide en gestión fiscal de empresas constructoras.

5.- **Conclusión:** Como $1.21 < 0.05$, no acepta H_0 . Por tanto, se concluye planeamiento tributario, incide positivamente en la gestión fiscal en las empresas constructoras en la provincia de Huaura 2018.

CAPITULO V

DISCUSION

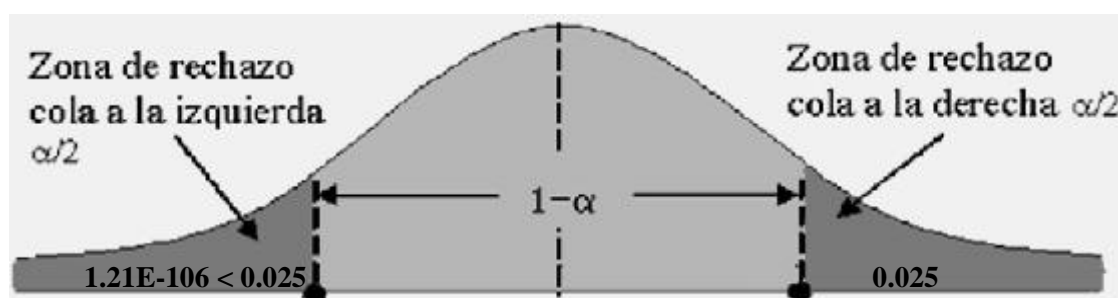
5.1. DISCUSIÓN DE RESULTADOS

Luego en revisión ejecutada en diferentes textos por autores nacionales como internacionales, de orden especializadas, a entidades nacionales, podemos observar que todos coinciden, en que el planeamiento tributario es una herramienta importante para la gestión fiscal, en las diferentes empresas particularmente en el sector construcción en nuestro caso a aquellas situadas en la Provincia de Huaura, contar con dicho instrumento permitirá que las empresas cumplan oportunamente con un plan adecuado a las condiciones de liquidez y permite oportunamente realizar el pago de sus deberes tributarios, generando transparencia en la gestión fiscal, así mismo consolidar como empresas formales y sujetos a credibilidad en el sistema de fiscalización como financiero, además que permitirá que las compañías no se vean presionadas posteriormente por endeudamiento financiero para sumir pagos por multas, sanciones o fraccionamientos de orden tributarios, en ese sentido las compañías deberán de contar con el personal profesional preparado para asumir el asesoramiento y conducción en forma ordenada de las empresas constructoras en la Provincia de Huaura.

CAPITULO VI

CONCLUSIONES Y RECOMENDACIONES

6.1. CONCLUSIONES

Primera conclusión

La revisión a la documentación y puesta a prueba se verifica nivel de ingresos, incide en forma positiva en la eficiencia tributaria en las empresas constructoras instaladas en la provincia de Huaura.

Segunda conclusión

Del análisis a la documentación y puestas a prueba se identifica nivel de gastos incide con el cumplimiento del calendario de tributos en las empresas constructoras en la provincia de Huaura

Tercera conclusión

De la Contrastación de hipótesis realizada se puede evidenciar nivel de cumplimiento de las obligaciones tributarias, incide en forma positiva en la fiscalización tributaria en empresas constructoras en la provincia de Huaura.

Cuarta conclusión

En conclusión, de la documentación y prueba realizada se demostró información tributaria actualizada, incide en forma positiva en la toma de decisiones en las empresas constructoras en la provincia de Huaura.

Quinta conclusión

Finalmente, como producto del análisis de documentación de concluye que el planeamiento tributario, incide positivamente en la gestión fiscal en las empresas constructoras en la provincia de Huaura 2018.

6.2. RECOMENDACIONES

Primera recomendación

Que Gerentes, profesionales deberán evaluar y examinar el nivel de ingresos, considerando que ello incide en cumplimiento oportuno de impuestos en compañías constructoras en la provincia de Huaura.

Segunda recomendación

Que gerente y profesionales deberán de orientar el cumplimiento del calendario de tributos en las empresas constructoras en la provincia de Huaura

Tercera recomendación

Que los profesionales de las empresas constructoras instaladas en la provincia de Huaura deberán de cumplir con sus obligaciones tributarias, ya que ayuda en la fiscalización tributaria.

Cuarta recomendación

Que gerentes y profesionales deberán de contar con información tributaria actualizada, de tal manera que la toma de decisiones en las empresas constructoras en la provincia de Huaura sea más eficiente.

Quinta recomendación

Finalmente, gerente y profesionales deberán de cumplir en la elaboración de planeamiento de sus obligaciones tributarias, considerando que ello incidirá en mejorar la gestión fiscal y beneficio de las empresas constructoras en la provincia de Huaura.

REFERENCIAS

7.1. Fuentes documentales

CASANOBA ESPINOZA, Maritza Lucy (2018), en su estudio titulada: *El planeamiento tributario su incidencia en el impuesto a la renta en empresas Mypes del mercado mayorista No 2 de frutas Lima*, en la Universidad Peruana de ciencias Aplicadas. Lima.

ESCOBEDO MUÑOZ, María Estefany (2017) en su estudio: *Planeamiento tributario para evitar contingencias tributarias en empresa Trans Servis Kuelap S.R.L;* en la Universidad Señor de Sipan

GUEVARRA MENDOZA, Claudia Anabel (2014) en su exploración: *Planeamiento tributario su incidencia en la gestión financiera de la empresa Inversiones Aparicio Sociedad Anónima Cerrada;* en la universidad nacional de Trujillo.

HOYOS VILLALOBOS, Elita, (2016) en su estudio denominado: *Planeamiento tributario su incidencia en situación económica de empresa Inversiones Turística Leo EIRL;* de la Universidad Cesar Vallejo. Lima.

Ramos, A. (2013). *Planificación tributaria en materia de Impuesto a la Renta y Activos empresariales caso: Empresa Manufacturera*. Barquisimeto. Tesis para obtener el título profesional de licenciado en contabilidad. Estado de Lara Venezuela

Vergara, Y. (2012). *Diseño de una planificación tributaria para el cumplimiento de las obligaciones en materia de impuesto sobre la renta (I.S.L.R.) Caso: Agro-empaques, C.A., ejercicio económico septiembre 2009-Agosto 2010.*

Universidad Centro-occidental “Lisandro Alvarado”. Venezuela.

7.2. Fuentes Bibliográficas

1. Aguinaga Valencia, D., Arredondo Beltrán, G., & Ruíz Martínez, J. (2009, p. 43). *La importancia de la planeación fiscal en el micro, pequeña y mediana empresa.*
2. Dávila, J. D. (2017). *Planeamiento Tributario. Colegio de Contadores Públicos de Lima* (pág. 4). Lima: Lectura: Planeamiento Tributario: Enseñanza y práctica (Cornell, Frederic). Lima – Perú.
3. Hernando Bedoya, Ó. (septiembre de 2011, p. 127). *La incidencia de la planeación tributaria en el crecimiento y logro de los objetivos del ente económico.* Lima – Perú.
4. Marches, O. (2013). *El planeamiento tributario.* Publicado por CPC Edison Luna Risco. Lima – Perú.
5. Mostajo G. Rossana (2003) *Perspectivas de una reforma tributaria integral con equidad: ¿Hacia u nuevo pacto fiscal en el Perú?* CEPAL Lima – Perú.
6. Romero Hernández, A. (2010, p. 127,135). *La planeación tributaria y financiera en la consecución de un mismo fin "maximizar utilidades".*
7. Quintana Andrade, K. E. (Julio de 2012, p. 60). *Modelo de planificación tributaria para pequeñas y medianas empresas del sector comercializador de Quito.* Obtenido de <http://dspace.ups.edu.ec/handle/123456789/6588>

8. Vílchez Olivares, P. (15 de marzo de 2006, p. 1). *El planeamiento tributario como complemento de un planeamiento financiero*. Contadores & Empresas N° 33, pág. 1. Lima – Perú.
9. Villa Frey, G. (1999). *Los Paraísos Fiscales*.
10. Villalba Cañas, L. A. (20 de noviembre de 2012, p. 4). *Planeación tributaria como estrategia empresarial*. Lima - Perú. Obtenido de <http://hdl.handle.net/10818/4018>

7.2. Fuentes Hemerográficas

No se utilizó en el presente estudio

7.2. Referencia Electrónica

1. www.perucontadores.com/nia/naga.pdf
2. www.contraloria.gob.pe
3. www.fccea.unicauca.edu.co/old/nias.htm
4. www.slideshare.net/damalysyenil/normas-generales-
5. www.intosai.org/es/actualidades.html

ANEXO**INSTRUMENTOS PARA LA TOMA DE DATOS****ENCUESTA:**

La presente técnica que se presenta es el Cuestionario correspondiente al trabajo de investigación denominado: **EL PLANEAMIENTO TRIBUTARIO Y SU INCIDENCIA EN LA GESTION FISCAL EN EMPRESAS CONSTRUCTORAS EN LA PROVINCIA DE HUAURA 2018**, En relación a dicho trabajo se pide que tenga a bien marcar con un aspa (X) la alternativa que según su criterio conteste la pregunta que se formula. Se agradece de antemano por su colaboración.

1. ¿Considera Usted que se cumple con el nivel de ingresos debidamente planificados en las empresas constructoras en la provincia de Huaura?
 - a. De acuerdo ()
 - b. En desacuerdo ()
 - c. Desconocen ()

2. ¿En su opinión se realiza la ejecución de los gastos, en función a la situación económica de las empresas constructoras en la provincia de Huaura?
 - a. De acuerdo ()
 - b. En desacuerdo ()
 - c. Desconocen ()

3. ¿Considera Usted que se cumple con el nivel de obligaciones tributarias en las empresas constructoras en la provincia de Huaura?

a. De acuerdo ()

b. En desacuerdo ()

c. Desconocen ()

4. ¿En su opinión considera Usted que las empresas constructoras cuentan con la información en relación a las obligaciones tributarias en la provincia de Huaura?

a. De acuerdo ()

b. En desacuerdo ()

c. Desconocen ()

1. ¿Considera Usted que el planeamiento tributario incide en la gestión fiscal en las empresas constructoras en la provincia de Huaura?

a. De acuerdo ()

b. En desacuerdo ()

c. Desconocen ()

2. ¿En su opinión considera que se cumple con eficiencia tributaria, el cumplimiento de sus obligaciones en las empresas constructoras en la provincia de Huaura?

a. De acuerdo ()

b. En desacuerdo ()

c. Desconocen ()

7. ¿Considera usted que se cumple en forma adecuada con el calendario de pagos de obligaciones tributarias en las empresas constructoras en la provincia de Huaura?

- a. De acuerdo ()
- b. En desacuerdo ()
- c. Desconocen ()

8. ¿Considera usted que se desarrolla la fiscalización tributaria a las empresas constructoras en la provincia de Huaura?

- a. De acuerdo ()
- b. En desacuerdo ()
- c. Desconocen ()

9. ¿En su opinión las tomas de decisiones en las empresas constructoras en la provincia de Huaura son adecuadas?

- a. De acuerdo ()
- b. En desacuerdo ()
- c. Desconocen ()

10. ¿En su opinión la gestión fiscal, se mejorará con la aplicación del planeamiento tributario en las empresas constructoras en la provincia de Huaura?

- a. De acuerdo ()
- b. En desacuerdo ()
- c. Desconocen ()

Muchas gracias por vuestro apoyo.