

UNIVERSIDAD NACIONAL JOSE FAUSTINO SANCHEZ CARRION



FACULTAD DE CIENCIAS ECONOMICAS, CONTABLES Y

FINANCIERAS

ESCUELA PROFESIONAL DE CIENCIAS CONTABLES Y

FINANCIERAS

TESIS

**LA AUDITORIA TRIBUTARIA Y SU IMPORTANCIA EN LA
GESTION GERENCIAL DE LA EMPRESA AGRO. INDUSTRIAL**

AGROKASA

PRESENTADO POR LA BACHILLER:

JOSELYN STEFANY RAMIREZ RIOS

PARA OPTAR EL TITULO DE CONTADOR PÚBLICO

ASESOR:

Mg. CPCC. ANGEL ONZARI LUNA SANTOS

HUACHO – PERÙ

2019

NOMBRE DE AUTOR:

JOSELYN RAMIREZ RIOS

ASESOR:

Mg. CPCC. ANGEL ONZARI LUNA SANTOS

.....
Mg. CPCC. ANGEL ONZARI LUNA SANTOS
ASESOR

**LA AUDITORIA TRIBUTARIA Y SU IMPORTANCIA EN LA
GESTION GERENCIAL DE LA EMPRESA AGRO. INDUSTRIAL
AGROKASA**

JURADO EVALUADOR

.....
**Dr. CPCC. MIGUEL ÁNGEL SUAREZ ALMEIRA
PRESIDENTE**

.....
**Dr. CPCC. TEODORICO ANGEL VILLANUEVA RODRIGUEZ
SECRETARIO**

.....
**Mg. CPCC. FREDY JAVIER HUACHUA HUARANCCA
VOCAL**

DEDICATORIA:

A Dios y a mis padres por su apoyo
que me brindan en cada uno de mis
decisiones.

AGRADECIMIENTO:

A mis padres por es el pilar fundamental y haberme apoyado incondicionalmente, pese a cada uno de los inconvenientes que se pudieron presentar.

A mi universidad y a mis docentes por cada uno de sus enseñanzas que me pudieron haberme facilitado, y con ello permitieron que me desarrolle profesionalmente y el por el empeño que pude haber puesto a cada enseñanza.

EL AUTOR

	Página
PORTADA.....	i
CONTRACARÁTULA.....	ii
ASESOR.....	iii
JURADO EVALUADOR.....	iv
DEDICATORIA.....	v
AGRADECIMIENTO.....	vi
INDICE GENERAL.....	vii
INDICE DE TABLAS.....	x
INDICE DE FIGURAS.....	xi
RESUMEN.....	xii
ABSTRACT.....	xiii
INTRODUCCIÓN.....	xiv
CAPITULO I.....	1
PLANTEAMIENTO DEL PROBLEMA.....	1
1.1. Descripción de la Realidad Problemática.....	1
1.2. Formulación del Problema.....	3
1.2.1 Problema General.....	3
1.2.2 Problemas Específicos.....	3
1.3. Objetivos de la Investigación.....	4
1.3.1 Objetivo General.....	4
1.3.2 Objetivos Específicos.....	4
1.4. Justificación de la investigación.....	5
1.5. Delimitación del estudio.....	6
1.6. Viabilidad del estudio.....	6

CAPITULO II.....	7
MARCO TEÓRICO.....	7
2.1. Antecedentes de la Investigación.....	7
2.2. Bases Teóricas.....	11
2.3. Definiciones Conceptuales.....	14
2.4. Formulación de Hipótesis.....	17
2.4.1. Hipótesis General.....	17
2.4.2. Hipótesis Específicas.....	17
CAPITULO III.....	19
METODOLOGIA.....	19
3.1. Diseño Metodológico.....	19
3.1.1. Tipo.....	19
3.1.2. Enfoque.....	20
3.2. Población y Muestra.....	21
3.2.1. Población.....	21
3.2.2. Muestra.....	22
3.3. Operacionalización de Variables e Indicadores.....	24
3.4. Técnicas e Instrumentos de Recolección de Datos.....	26
3.4.1. Tecnologías para utilizar.....	26
3.4.2. Descripción de los Instrumentos.....	26
3.5. Técnicas para el Procesamiento de la Información.....	28
3.5.1 Técnicas de Análisis.....	28
3.5.2. Técnicas de Procesamiento de Datos.....	28
CAPÍTULO IV.....	30

RESULTADOS.....	30
4.1. Resultados.....	30
4.2. Contratación de Hipótesis.....	51
CAPITULO V.....	62
DISCUSION, CONCLUSIONES Y RECOMENDACIONES.....	62
5.1. Discusión.....	62
5.2. Conclusiones.....	63
5.3. Recomendaciones.....	65
CAPITULO VI.....	67
FUENTES DE INFORMACION.....	67
6.1. Fuentes Bibliográficas.....	67
6.2. Referencias Electrónicas.....	70
ANEXOS	
01 MATRIZ DE CONSISTENCIA.....	71
02 INSTRUMENTOS PARA LA TOMA DE DATOS.....	72

INDICE DE TABLAS

Tabla 1	La realización de la auditoria tributaria es importante considerar el planteamiento en las auditorias.	31
Tabla 2	En fase para ejecución en su realización en las auditorias tributarias que desarrolla en la empresa	33
Tabla 3	La elaboración del informe de la Auditoría tributaria de se presenta en el tiempo establecido en el programa de auditoria	35
Tabla 4	Las recomendaciones emergentes de la Auditoria tributaria se implementan en el tiempo establecido	37
Tabla 5	La aplicación de la auditoria tributaria es importante para la gestión gerencial	39
Tabla 6	El nivel de organización que desarrolla la gestión gerencial en la empresa.	41
Tabla 7	El nivel de dirección que se desarrolla en la empresa es adecuada para la gestión gerencial.	43
Tabla 8	El nivel de control que realiza la gestión gerencial en la empresa es oportuno.	45
Tabla 9	La gestión gerencial que se realiza en la empresa agro industrial AGROKASA es eficiente y eficaz.	47
Tabla 10	La auditoría tributaria es una herramienta al mejoramiento para la administración de gerencia de la organización	49
Tabla 11	El Planeamiento de la auditoria tributaria permite verificar la importancia de la gestión gerencial	52
Tabla 12	La fase de desarrollo en las auditorias permite evaluar su dirección en su gestión de tributos	54
Tabla 13	Su informe de auditoría tributaria permite dar recomendaciones para el control de la gestión gerencial	55
Tabla 14	La implementación de recomendaciones de auditoria tributaria permite mejorar sus niveles en eficiencias como eficacias	57
Tabla 15	La auditoría tributaria es importante para la gestión gerencial	59

INDICE DE FIGURAS

Figura 1	La realización de la auditoria tributaria es importante considerar el planteamiento en las auditorias.	32
Figura 2	Su fase en ejecución en su realización para las auditorias tributarias que desarrolla en la empresa	34
Figura 3	La elaboración de producto final en las Auditorías tributaria de presentarse sul tiempo establecido en el programa de auditoria	36
Figura 4	Las recomendaciones emergentes de la Auditoria tributaria se implementan en el tiempo establecido	38
Figura 5	La ejecución en las auditorias tributarias de importancia en la gestión gerencial	40
Figura 6	El nivel de organización que desarrolla la gestión gerencial en la empresa.	42
Figura 7	El nivel de dirección que se desarrolla en la empresa es adecuada para la gestión gerencial.	44
Figura 8	El nivel de control que realiza la gestión gerencial en la empresa es oportuno.	46
Figura 9	La gestión gerencial que se realiza en la empresa agro industrial AGROKASA es eficiente y eficaz.	48
Figura 10	La auditoría tributaria es una herramienta en el mejoramiento de administración de gerencia de organización.	50
Figura 11	El Planeamiento de la auditoria tributaria permite verificar la importancia de la gestión gerencial	53
Figura 12	La fase de desarrollo en las auditorias permite evaluar su dirección en su gestión de tributos	55
Figura 13	Su informe de auditoría tributaria permite dar recomendaciones para el control de la gestión gerencial	57
Figura 14	La implementación de recomendaciones de auditoria tributaria permite el mejoramiento eficiencias y eficacias administrativa.	59
Figura 15	Implementar las auditorías tributarias será de suma importancia para administración gerencial	61

RESUMEN

Objetivo: Establecer como el examen tributario es importante para administración Gerencial en la empresa AGROKASA **Metodologías:** El poblamiento para su análisis estuvo constituido por 96 sujetos que laboran en empresa agroindustrial AGROKASA, seleccionadas por medio del cálculo de posibilidades, para lo cual utilizamos las herramientas que permite medir cualidades para graduación de alternativas. Se consideró a manera de extensiones: Eficacia, eficiencia, economía, mejora continua. La confiabilidad de instrumentos fue validada mediante la aplicación del procedimiento computacional de SPSS, Traducción 21.0 hacia el modelo en correlación a Pearson como los niveles confiables al 95.00%. El experimento para Chi cuadrada. **Consecuencias:** Las consecuencias exponen teniendo en cuenta una superior participación (64.93%) directivos, contadores servidores y expertos están de acuerdo que para la auditoría tributaria es importante el planeamiento, en cuanto a la gestión gerencial que se realiza en la empresa con eficiencia y eficacia un porcentaje (78.79%) consideraron que están conforme. **Cumplimiento:** Las consecuencias derivados manifiestan en auditoría tributaria coexiste importante para la Gestión Gerencial en la empresa AGROKASA ($1.05E-106 < 0.05$).

Palabras Claves: Auditoría tributaria, Administración gerencial, empresa agroindustrial.

ABSTRACT

Objective: Determine if the tax audit is important for Management Management in the company AGROKASA **Methods:** The study population was 96 people working in agribusiness AGROKASA, selected by probabilistic sampling, an instrument was used to measure attitudes the Dichotomous scale. It was considered as dimensions: Efficiency, efficiency, economy, continuous improvement. Instrument reliability was validated by applying the computerized process with SPSS (Statistical Package for Social Sciences), Version 21.0 of the Pearson correlation model and 95% confidence level. The chi-square test. **Results:** The results show that the highest percentage (64.93%) managers, accountants, servers and experts agree that for the tax audit planning is important, in terms of management that is carried out in the company with efficiency and effectiveness a percentage (78.79%) agrees. **Conclusion:** The results obtained show that the tax audit is important for Management Management in the AGROKASA company ($1.05E-106 < 0.05$).

Key words: Tax audit, Management, Agroindustrial Company.

INTRODUCCION

Su exploración trata sobre: *“La Auditoria Tributaria y su Importancia en la Administración Gerencial de la Empresa Agro Industrial AGROKASA”* se desarrolló de acuerdo con la estructura aprobada en el Centro de estudios superiores en la ciudad de Huacho, que se encuentra establecido en el Reglamento para la Formulación, Elaboración, Desarrollo, Presentación y Sustentación de tesis aprobado para todas las Facultades, incluida la de Ciencias Económicas, Contables y Financieras, la estructura se inicia con el Planeamiento de la situación problemática; la base doctrinaria; sus aspectos metodológicos; Consecuencias; Debate, Cumplimientos, Recomendaciones; de la misma forma la bibliografía utilizada; además se adjunta aspectos concernientes a los accesorios tal parámetros principales, como las entrevistas realizadas en el trabajo de campo que permitió obtener datos necesarios e importantes. Que forma parte de la manera siguiente:

Su Título 1: Denominado Planeamiento de la situación problemática, en su desarrollo los aspectos orientados a un método para indagación acreditada, instruyendo a partir de tener conocimiento de los diferentes problemas observado en la toma de información, o sea en relación al examen tributario así como la importancia para una gestión gerencial en compañía agroindustrial AGROKASA, así mismo se pasa a determinar el inconveniente principal como sus dificultades determinados, luego se precisa los objetivos entre el principal como determinados de exploración.

El Capítulo II: Denominado Marco Teórico, el mismo que está constituido por los antecedentes de la investigación, que incluye sus bases teóricas los cuales se constituyen en sus concepciones doctrinarios quienes constituyen acciones teorizante en la auditoria tributaria y la gestión gerencial las cuales se constituyen en las variables de la investigación, por ello poseemos apelado sus aportaciones en distintos escritos del país e internacionales, y a entidades especializadas en cuanto a la auditoria tributaria, gestión gerencial y empresas agro industriales, cuyo apoyo permite enaltecer nuestra indagación ejecutada, igualmente contiene las enunciaciones conceptos del que puntualiza las interrogantes que fueron absueltas, definitivamente su expresión del acápite diseña su formulación de las suposiciones como sus respectivas suposiciones determinadas.

Su Título III: Denominado Métodos, está constituido por el diseño metodológico, que incluye su arquetipo como orientación en indagación; su poblamiento que estuvo constituida por 96 personas que laboran en la empresa agroindustrial AGROKASA y la modelo para indagación, que para su ejecución fue constituida en 77 individuos conformadas por miembros del directorio, contadores, servidores y expertos quienes laboran directa e indirectamente en la empresa agroindustrial y en otras similares, para lo cual se escogieron de manera aleatoria, para ellos aplicamos entrevista elaborada en forma estructural de (diez) 10 interrogaciones; luego se desenvuelve la Operación en cada uno de los componentes de bases teóricas, así los índices, herramientas, que permitieron la recaudación en información necesaria.

El Título 4: Designado como Consecuencias, dicho capítulo contiene su procedimiento para el proceso en sus datos y procesamiento de la información y documentación seleccionada, la cual fue trabajada estadísticamente de acuerdo a las respuestas a cada una de las preguntas formuladas, la semejante que ampara dicha preparación con sus tablas y esquemas acabadas, asimismo incluye su comparación en sus suposiciones, en ello utilizamos su colocación de chi, para lo cual la información utilizados en las observaciones se descubren archivados de manera concluyentes, para repetición, continuando con sus procesos computacionales orientados a dichos objetivos.

Su Título 5: Denominado Discusión, Terminaciones como Encargos las mismas consideradas como derivadas del resultado en la ejecución, examinó los aspectos teórica doctrinaria, sus terminaciones como correspondencia en sus consecuencias para formulación en sus hipótesis, y cuanto a las recomendaciones están orientadas a la importancia que significa la auditoría tributaria como herramienta importante para la Gestión Gerencial en la empresa AGROKASA.

Finalmente, en el Título 6: Nombrado como los aspectos de bibliografía para ello detallamos su bibliografía que fueron necesarias su utilización para el desarrollo de nuestros trabajos en indagación, así mismo adiciona sus agregados concernientes.

CAPITULO I

PLANTEAMIENTO DEL PROBLEMA

1.1. DESCRIPCIÓN DE LA REALIDAD PROBLEMÁTICA

La SOCIEDAD AGRICOLA DROKASA S.A.; tiene como nombre comercial AGROKASA, funciona como tal desde enero del año 1997, se dedica al cultivo de Hortalizas, melones raíces y tubérculos, cultivo de frutas tropicales y sub tropicales, es importador y exportadora.

En la organización para sus acciones determinadas de los tipos para establecimientos siguientes:

CÓDIGO	TIPO DE ESTABLECIMIENTO	DIRECCIÓN
0009	OF. OF.ADMINIST.	AV. 28 DE JULIO NRO. 150 (PISO 8) LIMA - LIMA - MIRAFLORES
0001	OF. OF.ADMINIST.	JR. CARLOS ALAYZA Y ROEL NRO. 2180 URB. LOBATON LIMA - LIMA - LINCE
0004	PR. S.PRODUCTIVA	NRO. S/N FND. EL PEDREGAL (LOTES F1-) LIMA - BARRANCA - BARRANCA
0005	PR. S.PRODUCTIVA	CARRETERA HACIA NORTE A 184 KILOMETROS, FORMA DE INDUSTRIA

		LIMA - BARRANCA -
0002	PR. S.PRODUCTIVA	PAMPA DE LOS CASTILLOS NRO. SN FND. LA CATALINA (CASERIO PACHACUTEC) ICA - ICA - PACHACUTEC
0011	OF. OF.ADMINIST.	JR. MARISCAL LA MAR NRO. 991 LIMA - LIMA - MAGDALENA DEL MAR

FUENTE: ELABORACION PROPIA

Como podemos observar cuenta con tres oficinas administrativas en Lima: Miraflores, Lince y Magdalena del Mar; así mismo cuenta con tres predios de sector productivo de los cuales en el norte en la Provincia de Barranca (Barranca y Supe Puerto) y en el Sur en Ica (Pachacutec).

VALORES

- ✓ Orientación a resultados
- ✓ Innovación
- ✓ Trabajo en equipo
- ✓ Responsabilidad
- ✓ Honestidad
- ✓ Laboriosidad
- ✓ Franqueza en la comunicación
- ✓ Actitud positiva
- ✓ Puntualidad

- ✓ Contacto personal

En relación a la situación problemática, si bien es cierto hemos podido constatar que la empresa no cuenta con deuda tributaria, ni con fraccionamiento, lo cual nos indica que cumple oportunamente con sus obligaciones tributarias, sin embargo el crecimiento de sus filiales o sucursales por la diversidad de su producción es importante que la empresa cuente con un planeamiento tributario que le permita medir en forma oportuna y periódica con la finalidad de prevenir futuras deficiencias, y se encuentra preparada para enfrentar cada una de acción fiscal de tributos de acción de la superintendencia de tributos.

En tal sentido consideramos que es de suma importancia que por las características y crecimiento de la empresa se desarrollen auditorías tributarias en forma periódica principalmente anual.

1.2. FORMULACIÓN DEL PROBLEMA

1.2.1 Problema General

¿De su prevención con auditoría tributos importante en su Gestión para su gestión gerencial en la Empresa AGROKASA?

1.2.2 Problemas Específicos

- a. ¿Diga cómo fases para planeamientos en unas auditorías tributarias, permite determinar si son importantes para la organización en su gestión gerencial en la empresa agro industrial AGROKASA?

- b. ¿En qué medida la fase de desarrollo del examen tributario permite examinar su nivel en dirección para su gestión gerencial en la empresa agro industrial AGROKASA?
- c. ¿De qué manera sus resultados en las auditorías tributarias, permite mejorar los niveles en la gestión gerencial en la empresa agro industrial AGROKASA?
- d. ¿Cómo la implementación de recomendaciones contenidas en los informes por auditorías tributarias permite mejorar los niveles en eficiencias y eficacia de la administración gerencial de la empresa agro industrial AGROKASA?

1.3. OBJETIVOS DE LA INVESTIGACIÓN

1.3.1 Objetivo General

Determina pues que el examen fiscal es importante para administración Gerencial en la empresa AGROKASA

1.3.2 Objetivos Específicos

- a) Identificar si planteamiento en examen tributaria permite verificar el si es importante para la organización de la gestión gerencial en la empresa agro industrial AGROKASA.
- b) Determino como en fase de desarrollo del examen tributaria permite evaluar el nivel de dirección en la gestión gerencial en la empresa agro industrial AGROKASA.
- c) Establecer de qué manera el informe de informe de auditoría tributaria, permite recomendar mejorar su gestión en administración gerencial de organización agro industrial AGROKASA.

- d) Establecer como la ejecución para encargos contenidos para su información en auditoría tributaria permite mejorar su grado en vigencia como validez en gestión gerencial en compañía AGROKASA.

1.4. JUSTIFICACION DE LA INVESTIGACION

En nuestra opinión muestra el estudio, por todo lo que en su desarrollo y conducción en el control la empresa necesita de contar con una auditoría tributaria, que le permita realizar el planeamiento tributario con la finalidad de no caer, en incumplimiento de orden tributario, que podría genera penalidades como aprobaciones determinadas por la superintendencia, en sus procesos de fiscalización, por ello se recomienda su realización como acciones de carácter preventivas.

Además, se justifica por cuanto la gestión gerencial necesita de contar con información que le permita tomar decisiones en cuanto la conducción y dirección de la empresa agroindustrial, de manera que la auditoría tributaria se relaciona con la gestión gerencial en el cumplimiento de sus actividades, a ello se deberá de tener en cuenta la manifestación pertinente en su documentación, en el fin la gerencia cuente con la información y documentación n necesaria para la toma de decisiones.

Del mismo modo consideramos que las empresas en el caso de Agrokasa por ser una empresa agroindustrial, que se dedica a la exportación de sus productos deberá de ser mucho más controlada y asesorada por la oficina de auditoria que les permita contar con la documentación al día como toda empresa formal y cumplir con sus clientes.

1.5. DELIMITACION DEL ESTUDIO

Su indagación estuvo realizada por su integridad en empresa AGROKASA, con la finalidad de obtener la averiguación completa en si misma, además que laboramos en la empresa.

1.6. VIABILIDAD DEL ESTUDIO

Consideramos que nuestro compromiso en indagación fue factible en su realización, por todo lo que se contó la documentación necesaria, que se relaciona con las variables señaladas; además que se contó en sus disposición como personal, así como insumos necesarios en su ejecución en el tiempo previsto; de tal manera obtuvimos asuntos económicos necesarios e indispensables en cumplir con su trabajo en acuerdo a lo planeado.

CAPITULO II

MARCO TEÓRICO

2.1. ANTECEDENTES DE LA INVESTIGACIÓN

JUAN BAZAN VICENTE (2015) en su tesis titulada: Las Auditorías Tributarias sus Incidencias por administración operativa en MYPES en gobierno Regional. En cuanto a su Resumen señala lo siguiente: establecer si su diligencia para examen a las cuentas tributarias, incide en la admiración gerencial de las MYPES, que se encuentran instaladas en la Región de Pasco; para el desarrollo de dicho trabajo se trató de una investigación aplicada, de carácter transversal, de tipo no experimental, definió su población en 350 PYMES que se encuentran debidamente registradas en la admiración tributaria, de la cual definió su muestra en 50 profesionales, a quienes se les aplico la entrevista y cuestionario para su propósito en conseguir averiguación como datos relevantes concernientes al trabajo.

Finalmente, el autor llega a los siguientes resultados: Luego de la obtención de resultados de las encuestas y cuestionario pasando por la confirmación de validez de la información mediante la aplicación de la estadística, se logró confrontar los resultados obtenido con las propuestas planteadas como hipótesis, lo que se determinó que las auditorias tributarias si son importantes ya que inciden positivamente en el mejoramiento de la administración gerencial en la MYPES.

Las Bachilleres **CHÁVEZ TOLENTINO, Kiara Malú y CHÁVEZ TOLENTINO, Yalu Solange**, (2016) de su exploración denominada: Proyecto para los Planeamientos Tributarios como Herramientas de prevención de Futura Contingencia Tributarias en la organización.

Finalmente, la autora llega a los siguientes resultados: La exploración fue de tipo aplicada, no experimental, para la obtención o recopilación de datos e información recurrió a la encuesta y a la aplicación de cuestionarios, lo cual le permitió contar con datos importantes, para confrontar con las propuestas realizadas a través de las hipótesis, luego de dicha labor, llega su terminación como: La proyección fiscal instrumento en suma importancia por cuanto permite advertir de las acciones a realizarse en un periodo determinado, además lo cual permite el control y monitoreo de dichas acciones, de manera que será de suma importancia, en cuanto a prevenir las futuras eventualidades que podrían presentarse para sus compañías.

Núñez (2014) para la exploración denominada: Estructura de los Programas para Auditorías Tributarias Preventivas al IGV - Renta para entidades que comercian con Combustibles Líquidos por la Ciudad de Chiclayo, con la necesidad de obtener

Finalmente, la autora llega a los siguientes resultados: La investigación fue de tipo aplicada, descriptiva con diseño no experimental de corte transversal, que permitió desarrollar las labores de recopilación de datos e información necesaria, para ello utilizó los instrumentos como la encuesta y el cuestionario, como herramientas de suma importancia para el trabajo de campo como la visita in situ de las empresas.

Posteriormente dicha información fue evaluada por instrumentos estadísticos que permita validar la veracidad de la información a través de la tabla estadística, posterior a ello y con la contrastación de dichos datos obtenido fueron comparados con las propuestas a nivel de hipótesis llegando a la conclusión de que toda auditoría necesariamente antes de su ejecución deberá de planearse lo cual incidirá positivamente en la prevención de posibles evasiones o inconsistencias en el pago de impuestos.

Los Bachilleres **BURGOS (2013)** por su exploración denominada: Las Auditorías Tributarias Preventivas y sus Impactos en los Riesgos Tributarios de la organización Inversión Padre Eterno EIRL 2012, para optar título profesional como Contador Público.

Finalmente, los autores llegan a las siguientes respuestas: El estudio se realizó teniendo en cuenta su objetivo general, orientado a establecer si la auditorías tributarias como acciones preventivas, generan un impacto en la determinación de los riesgos tributarios principalmente en la organización empresarial Padre Eterno EIRL; para su desarrollo alternó con la indagación aplicada, en proyecto descriptivo, ni empírica de corte transversal; como su acopiamiento de sus datos e informes necesarios, aplico las encuestas y cuestionarios, que les reconoció su elaboración como indagación necesaria en contrastar sus resultados.

Luego de la evaluación y fiabilidad de la información obtenida, se procedió a confrontar con las propuestas determinadas a partir de sus hipótesis, de la cual se estableció, que la ejecución de las auditorías tributarias, como acciones preventivas,

impactan en la determinación de riesgos y así permiten mejorar o advertir las situaciones de riesgos, lo cual pueden ser rectificadas y cuando les corresponda una fiscalización tributaria, éstas se encuentren en buena situación.

MARÍA VALDIVIA Y JOSÉ PALACIOS (2002) para el estudio denominada: “Diligencia en los exámenes feudatarios Anticipadamente por inspección de tributación de las ganancias sobre el tercer nivel de su compañía Repartidora, orientada a optar su título profesional para contador público en el centro superior de estudios Universitaria Nacional en Trujillo.

Al evaluar cómo tratar su desarrollo en la exploración los aspirantes a Contadores Públicos llegaron determinadas respuestas que se detallan: La exploración desarrollada, fueron en arquetipo descriptiva, analítica, con delineación empírica, en incisión colateral, y para el trabajo de campo se utilizaron los instrumentos de encuestas y el cuestionario, las cuales fueron aplicadas a los trabajadores y profesionales como contadores y auditores, con la finalidad de la obtención de datos e información que les condescendió comprobar como planteadas, determinadas como suposiciones.

En conclusión, luego de su evaluación y revisión de los datos e información recolectada y pasada por la evaluación estadística que permitió evaluar su fiabilidad, y luego se procedió a su confrontación con las hipótesis, concluyendo que la aplicación de las auditorías tributarias como acción preventiva, son importante para advertir alguna deficiencia o error ante futuras acciones de fiscalización tributaria por la administración.

2.2. BASES TEÓRICAS

2.2.1. AUDITORIA TRIBUTARIA

Auditoria

Según Adelkys Rosa Sánchez Gómez, (2008) señala: *“nació en Inglaterra, se ubicaron datos y documentos que aseguran a fines de siglo XIII inicio del XIV se auditaba operaciones de acciones privadas y gestión de funcionarios públicos que tenían a su cargo los fondos del Estado”*. (p.135).

A mediado de (1929), *"Verificación de Estados Financieros" "la responsabilidad por la extensión del trabajo requerido debe ser asumida por el auditor"* (p.11).

El Instituto de (1936) *"Examen de Estados Financieros por Contadores Públicos Independientes, verificación"* (p.9).

Auditoria Tributaria

Refiriéndose a las Reglas en Auditoria universalmente aprobadas, Dichas normas son aptas para nuestro país el año 1979 por evento de la comunidad contable realizado capital de la republica Lima y ratificado por el 1981 en Congreso Nacional realizado en la ciudad de Arequipa a partir de dicho año es de carácter obligatorio que todo contador que ejerza el auditorio aplique en cualquier acción que signifique la aplicación en auditoria de acuerdo a los preceptos señalados.

Normas Internacionales de Auditoría - NIAS

Entre las técnicas o bases normativas a nivel internacional más importantes tenemos:

NIA - 100. Relacionadas con prefacios de la Norma Internacional en Auditorías.

NIA - 200. Relacionado a Objetivo como principio básico que la regula

NIA - 230. Relacionada a Documentos.

NIA - 240. Importancia sobre Fraudes y Errores.

NIA - 250. Consideraciones a ley y reglamento que se tiene en cuenta en auditorías a estado financiero.

NIA - 300. Planificaciones.

NIA - 400. Evaluaciones para riesgo como controles internos

NIA - 500. Evidencias

NIA - 600. Usos de los trabajos de otros auditores,

NIA - 700. Dictámenes de los auditores sobre estado financiero,

NIA - 800. Dictámenes de los auditores sobre trabajo de auditorías con propósito especial,

NIA - 1000. Procedimiento de confirmación interbancarios,

GESTION GERENCIAL

Según Koontz (2000), sobre gestión señala: *“el proceso mediante el cual se obtiene, despliega o utiliza una variedad de recursos básicos para apoyar los objetivos de organización”* (p.145).

El autor considera el aspecto importante que centraliza las actividades a realizarse dentro de una entidad en relación al planeamiento y políticas de la empresa

con la finalidad de lograr con los recursos humanos las perspectivas de crecimiento empresarial.

Al respecto Crosby (1988), “el arte de hacer que las cosas ocurran”. Lo cual quiere decir la relación que debe de existir entre el planeamiento de dirección o gerenciamiento de las actividades y políticas empresariales aprobadas por el directorio de la empresa para cumplir con sus actividades y hacer efectiva sus acciones.

Al respecto Fermín (2004) en relación a gerencia señala: “*como el arte de hacer que las cosas ocurran*” (p.1).

Sin embargo, Krygier (1988) señala: “*la define como un cuerpo de conocimientos aplicables a la dirección efectiva de una organización*” (p.12).

Según, Mintzberg (2000) señala:” *Facultad personal creativa con agregado de habilidad en su desempeño, trabajar a través de equipos para el logro de objetivos organizacionales, no obstante, se inicia con la aparición de la primera empresa con la revolución industrial*” (p.142).

Al respecto Morris (1998) establece: “*gerencia es esencial para organizaciones empresariales al tener implícito la necesidad de mejorar calidad de servicio; realizar con calidad los propósitos para los cuales la empresa fue constituida, lo que implica cumplir sus objetivos*” (p.20).

En relación a los objetivos de la Gerencia Barrios (1999) señala: *“objetivos de la gerencia son los siguientes: Posición en mercado, Innovación, Productividad, Recursos físicos y financieros, Rentabilidad, Actuación y desarrollo gerencial, Actuación y actitud del trabajador, Responsabilidad social”* (p.3).

En relación los enfoque Peñaloza (2012) señala: *“enfoques que pudieran ponerse en práctica para alcanzar metas propuestas, entendiendo por enfoque al proceso a conducir la atención hacia un tema, cuestión o problema desde supuestos desarrollado con anticipación a fin de resolverlo de manera acertada”* (p.181).

2.3. DEFINICIONES CONCEPTUALES

PLANEAMIENTO DE AUDITORIA

Planeamiento, implica el conocimiento de la realidad de la empresa o proyecto a auditar, y a partir de dichas actividades evaluar la situación de control interno de la empresa, desde el propósito para detectar el grado para la implementación del examen internos, para detectar los niveles de riesgos, de manera que el auditor centre su trabajo en las áreas más críticas, y que será absueltas en la conclusiones y recomendaciones.

EJECUCION DE AUDITORIA

Es la etapa de la ejecución del planeamiento de auditoria, en la cual los auditores aplicaran las técnicas y programaciones del examen, desde el objetivo para ubicar sus desviaciones o incumplimiento, y fundamentalmente las causas que generan dichas inconsistencias.

ELABORACIÓN DEL INFORME

Luego de la culminación del trabajo de campo, la distribución de los hallazgos se procede a la evaluación y análisis de los descargos respectivos, posterior a su evaluación y determinación pasan a formar parte del informe o trabajo final de la auditoria el cual deberá de cumplir estrictamente de acuerdo al plan o programa de auditoria y presentado al directorio de la empresa.

IMPLEMENTACION DE RECOMENDACIONES

Presentado el informe de auditoría el cual contienen entre otros puntos las conclusiones y recomendaciones, las cuales deberán de ser expresadas en forma didáctica, de tal manera que la gerencia encargue su implementación cuya importancia será reflejada en el mejoramiento de la administración en la empresa en función a los objetivos propuestos.

ORGANIZACIÓN

Toda entidad sea esta pública o privada requiere de contar con una estructura funcional, en la cual se expresa la dirección de la empresa y la capacidad de desarrollar de trabajo en equipo del cual se deberá de identificar claramente, los niveles y relación para el trabajo en conjunto de tal manera que se identifica desde el nivel máximo o más alto de la empresa pasando por la gerencia los niveles intermedios u las de menos rango que conforman la estructura de la entidad.

DIRECCION

Es la capacidad con que cuenta el equipo de dirección, liderazgo por la gerencia, con la finalidad de implementar las políticas empresariales, aprobadas por los empresarios, además de contar con el nivel de trabajo en equipo con la finalidad de realizar adecuadamente los controles, orientados a la búsqueda de acciones como planes de mejora en forma continua.

CONTROL

Herramienta de singular categoría del contexto de las empresas y sus actividades, así como en la gestión gerencial en las empresas públicas y privadas, considerando que permite prevenir cualquier posibilidad de riesgos, que ponga en alerta el no cumplimiento oportuno de las políticas empresariales, como evitar futuros fraudes que pueden ser posible de presentarse.

EFICIENCIA Y EFICACIA

Se es eficiente cuando se cumple con los niveles de calidad y eficiencia en el desarrollo de las actividades que permiten contar con resultados que posteriormente serán tal razón se busca ser de calidad y presentación de dichos trabajos en forma oportuna que permita contener los aspectos más importantes en la entidad.

ELUSION TRIBUTARIA

Si bien es cierto no se transgrede alguna norma legal, implica desarrollar actividades tendientes a la reducción de pago en forma porcentual o total, de un impuesto o contribución al fisco, dicha acción deberá de ser determinada con la

finalidad de advertir la ejecución de dichos actos en contra de la recaudación de impuestos.

PLANEAMIENTO TRIBUTARIO

Es una herramienta de singular importancia, para las empresas por cuanto permite desarrollar un plan de cumplimiento en función a sus diferentes obligaciones de orden tributario y que deberán de ser controladas con la finalidad que la empresa no sea pasible a multas o sanciones que afectan la situación económica y financiera, por ello se recomienda utilizar un planeamiento tributario.

2.4. FORMULACIÓN DE HIPÓTESIS

2.4.1. Hipótesis General

Auditoría tributaria será suma importancia para administración Gerencial en organización AGROKASA.

2.4.2. Hipótesis Específicas

- a.** La proyección en ejecución de examen a tributos si es importante por cuanto permite verificar la importancia de la organización en la gestión gerencial de la empresa agro industrial AGROKASA.
- b.** La fase de desarrollo para el examen a los tributos si permite analizar el nivel de dirección de la gestión gerencial en la empresa agro industrial AGROKASA.
- c.** La conclusión del examen tributario si permite recomendar sus niveles control para la gestión gerencial de la empresa agro industrial AGROKASA.

- d.** La implementación de recomendaciones contenidas en la conclusión de las auditorías tributarias si permite mejorar sus niveles en eficiencia y eficacia para la gestión gerencial en la empresa agro industrial AGROKASA.

CAPITULO III

METODOLOGIA

3.1. DISEÑO METODOLÓGICO

3.1.1. Tipo

Nuestra opinión su método en exploración lo define de acuerdo por su característica de los problemas planteados y los objetivos determinados, porque consideramos que reunió sus características básicas en las estimaciones de una exploración tipo aplicada, teniendo en cuenta que nos permitieron investigar si su auditoria tributaria es importante en la gestión gerencial en la empresa agro industrial AGROKASA.

En tal sentido corresponde a la presente investigación, los diseños específicos de las investigaciones como Descriptivos Correlacional, en ese sentido planteamos sus diagramas siguientes:

M = ox I oy

Dónde:

M = Modelo determinada

O = Indagación.

X = Auditoria feudataria

Y = Administración gerencial

I = Categoría para ascendente para identificar origen como consecuencia.

3.1.2. Enfoque

De acuerdo al diseño de la investigación ésta fue desarrollada mediante una orientación cuantitativa, por todo lo que nos consintió aportar en cuanto a actos reales, tangibles, verificables, medibles, así mismo nos posibilitó evaluar la importancia que significa para el examen a los tributos, como la influencia para la gestión gerencial de compañía Agro Industrial AGROKASA en sus diferentes actividades que desarrolla en la principal o matriz, así como en cada una de sus filiales.

Para proceder al progreso en nuestra indagación consideramos que ineludible la manejo en las siguientes metodologías:

HISTORICO

Dicho método nos facilitó el conocimiento como el examen tributario interviene directamente para el mejoramiento en administración gerencial en la empresa Agro Industrial AGROKASA, desde el punto de vista tributario que le permita desarrollar una gestión eficiente, así como su comportamiento desde su creación de dicha empresa en el proceso de su crecimiento y desarrollo.

DESCRIPTIVO

Dicho método nos permitió ilustrarse en diferentes elementos en el proceso para el desarrollo para su indagación. De la misma manera permitió su ayudó a puntualizar en relación a sus explicaciones como documentación y datos que

obtuvimos en relación a los antecedentes de la auditoria tributaria, como la desarrollan en la empresa Agro Industrial AGROKASA y qué importancia tiene para el desarrollo de la gestión gerencial.

EXPLICATIVO

Método que nos permitió explicar cómo se desarrollaba la auditoria tributaria, si se aplica correctamente o presenta algunos inconvenientes en su aplicación en la empresa agro industrial AGROKASA, de la misma forma nos facilitara determinar si esta es importante en el desarrollo de la gestión gerencial.

ANALITICO

Dicho método nos ayudara a analizar los procedimientos que se utilizan en la empresa agro industrial para el cumplimiento con sus diferentes obligaciones tributarias y si estas se cumplen en el tiempo oportuno.

3.2. POBLACIÓN Y MUESTRA

3.2.1. Población

Para su ejecución explicativa reflexionamos que su poblamiento estuvo consentida por 96 individuos quienes laboran directamente para la empresa AGROKASA constituida de la siguiente manera: seis (6) que conforman el cuerpo directivo o representantes legales entre ellos un (1) apoderado, un (1) Gerente General; (02) Gerentes; un (1) Administrador y una (1) Persona natural; por la sede de Miraflores – Lima (15) personas; por Lince (15) personas; por la sede de Barranca (20) personas, por la sede de Supe Pueblo (20) personas y por la sede de Ica (20)

personas, dicha información se ha obtenido de la base con que cuenta en el registro de la entidad que se encarga de la fiscalización de tributos.

3.2.2. Muestra

La exploración ha sido ejecutada de acuerdo al modelo identificado y aprobado lo cual corresponden sectores de individuos; en tal sentido la estructura del modelo muestral fue integrada en 96 individuos entre directivos, contadores, servidores y profesionales a prueba de expertos, para ello nos permitimos utilizar la fórmula del modelo muestral sencillo que permite estimaciones en proporción, de sus poblaciones finita o conocidas, la cual detalla seguidamente:

$$n = \frac{Z^2 N p q}{E^2 (N - 1) + Z^2 p q}$$

De donde:

n= Tamaño para su muestra

Z= Valor en su abscisa de las curvas normales para sus probabilidades al 95% para aceptación.

P= Cantidad por directivos, contables, servidores y otros profesionales a prueba de expertos, quienes manifestaron que la auditoria tributaria, si es importante para la gestión gerencial en la empresa agro industrial AGROKASA. (Se asume P=0.5).

Q.= Cantidad por directores, contables, servidores y otros profesionales a prueba de expertos, quienes manifestaron que la auditoria tributaria, no es

importante para la gestión gerencial en la empresa agro industrial AGROKASA ($Q = 0.5$, cantidad asumida por los desconocimientos de Q).

$E =$ Margen de falta 5%

$N =$ Poblamiento

$n =$ Dimensión real muestral.

De manera que la característica en significancias fue 95.00% y 5.00% considerando márgenes por errores

Replanteando cálculos ubicamos

$$n = \frac{(1.96)^2 (0.5) (0.5) (96)}{(0.05)^2 (96-1) + (1.96)^2 (0.5) (0.5)}$$

$$n = \frac{92.1984}{1.1979}$$

$$n = 76.96$$

$$n = 77$$

$n = 77$ Personas (directivos, contadores, servidores y otros profesionales a prueba de experimentados)

3.3. OPERACIONALIZACIÓN DE VARIABLES E INDICADORES

VARIABLE INDEPENDIENTE

AUDITORIA TRIBUTARIA

CONCEPTO OPERACIONAL

La auditoría tributaria es el examen técnico profesional, desarrollado por personal independiente, con la pericia adecuada y suficiente para determinar las desviaciones que se ubican en la aplicación y determinación de la base imponible de los diferentes tributos a la cual está obligada la empresa o entidad materia de auditoría, en su desarrollo se aplica las técnicas o herramientas de auditoría que les permite la detección de evidencias con la finalidad de sustentarlos adecuadamente para las observaciones y consideraciones permitidas, que finalmente serán consideradas en las conclusiones y recomendaciones, tendientes a mejorar los niveles de gerencia en el aspecto tributarios.

DIMENSIONES

- Eficacia
- Eficiencia
- Economía
- Mejora continua

INDICADORES:

- Nivel de Planeamiento
- Nivel de ejecución

- Elaboración del Informe
- Implementación de Recomendaciones

INDICES

- Cumplimiento de programa de auditoria tributaria
- Cumplimiento de procedimientos en examen tributario
- Presentación de resultado conclusivo del examen
- Implementación en recomendaciones de examen fiscal

VARIABLE DEPENDIENTE (VD)

GESTION GERENCIAL

CONCEPTO OPERACIONAL

Esta relacionado, con la administración y gestión operativa que se realiza en la empresa, a partir de la definición de políticas empresariales, aprobadas por el directivo, y la gerencia tiene la facultad de velar por el cumplimiento de dichos acuerdo, orientados a la conducción y dirección de la empresa, teniendo en cuenta que sus actividades están orientadas, a la reducción de los riesgos empresariales, haciendo más eficiente los niveles de organización, administración ,y control, con la finalidad de desarrollar planes de mejora continua, en la búsqueda de una gestión eficiente.

DIMENSIONES

- Estructura organizacional
- Cultura gerencial
- Cumplimiento de resultados

- Calidad de servicio

INDICADORES

- Organización
- Dirección
- Control
- Vigencia y validez

INDICES

- Desarrollo de metas y objetivos
- Mejoramiento de gestión
- Cumplimiento oportuno
- Calidad de Gestión

3.4. TÉCNICAS E INSTRUMENTOS DE RECOLECCIÓN DE DATOS

3.4.1 Tecnologías para utilizar

Para el desarrollo para investigación ha sido obligatorio que recurramos a su manejo de diferentes técnicas entre las más importantes fueron las siguientes:

1) Encuestas

La utilización de dicha técnica nos permitió obtener datos, así como la apreciación personal que tienen los directivos, funcionarios y servidores en relación con las auditorías tributarias, su comportamiento se presenta por su organización, y como ésta es considerada como la especialización de suma importancia que permite

mejorar la gestión gerencial de la empresa agro industrial AGROKASA.

2) Análisis Documental.

La utilización de dicha técnica nos ayudó a analizar y procesar la norma legal, de la misma forma los reportes de artículos bibliográficos, sobre importancia de las auditorías tributarias, permite su aplicación adecuada, oportuna y se convierte en un apoyo importante en la gestión gerencial en la empresa agro industrial AGROKASA, para el desarrollo de sus actividades.

3.4.2. DESCRIPCION DE LOS INSTRUMENTOS

1. Ficha bibliográfica:

Dicha ficha fue utilizada en el proceso de acopiamiento de libros, artículos, monografías e investigaciones, que fueron utilizados en sus trabajos de campo de la exploración, así mismo del Internet relacionados con auditoría tributaria y la gestión gerencial en empresas agro industriales.

2. Guía de entrevista:

Dicho instrumento o fue usado en su realización de encuestas a los directivos, contadores, servidores y otros profesionales a prueba de expertos quienes manifestaron si, la auditoría tributaria puede ser técnica de control de suma importancia de administración gerencial en la organización agro industrial AGROKASA.

3. Ficha de encuesta:

Dicho instrumento fue aplicado para el acopiamiento de los datos como la información que se obtenga por parte de directivos, contadores, servidores y otros especialistas como ensayo para peritos, quienes laboran seguida o indirectamente en su compañía agro industrial AGROKASA.

4. Procesos para comprobación en la validez y confianza de los instrumentos

Dichos procesos fueron instrumentados y puestos en consulta por especialistas profesional con experiencias requeridas, como juicio de experimentados. En su comprobación de confianza se aplicará una entrevista de (10 interrogantes) a 77 individuos como ellos directores, contables, servidores y otros profesionales a prueba de expertos, seleccionados al azar, quienes permitieron la comprobación en fiabilidad y veracidad de los datos obtenidos.

3.5. TÉCNICAS PARA EL PROCESO DE LA INFORMACIÓN

3.5.1 Técnicas de Análisis

Así mismo se tomaron en cuenta la aplicación de sus subsiguientes tecnologías:

- Análisis de documentaciones
- Cotejo de indagación
- Investigaciones
- Rastreo

3.5.2 Técnicas de Procesamiento de Datos

En su desarrollo las indagaciones permitimos del proceso de la data e averiguación se

obtengan en características e información que permitió la utilización de herramientas que señalamos:

- Orden como clasificación
- Registro en manual
- Análisis de documentos
- Tablas como cuadros a nivel porcentual
- Interpretación de graficas
- Comparación de datos

El procedimiento fue computacional de SPSS nivel de 21.0 del molde por correlato para Pearson con su grado de seguridad al 95.00%.

CAPÍTULO IV

RESULTADOS

4.1. RESULTADOS

Los estudios de exploración indefectiblemente al concluir en alternativas o propuestas, el cual nos permitieron concentrar la evaluación y análisis del trabajo de campo realizado en función de las evidencias obtenidas y sus respectivos análisis, los cuales se muestran en las respuestas a las encuestas aplicadas a cada una de las personas que representan la muestra seleccionada para nuestra investigación, la misma que estuvo constituida por doce (12) preguntas, éstas fueron absueltas en su totalidad, es necesario indicar que cada pregunta fueron formuladas de acuerdo a los indicadores de cada una de las variables, lo cual nos permitió determinar como la auditorías tributarias será importantísimo para administración Gerencial en la empresa AGROKASA

Para el desarrollo del trabajo de investigación nos permitimos revisar y analizar la información como datos obtenidos producto de la encuesta realizada a directivos, contadores, servidores y otros expertos con experimento como especialistas quienes en forma inmediata como ambigüedad laboran para su compañía AGROKASA, cuyos resultados nos permitieron la elaboración de las tablas respectivos, con la determinación de sus porcentajes, situación que nos permitimos explicar absolviendo a cada una de las preguntas formuladas e interpretadas, las mismas que a continuación detallamos:

4.1.1.A la Pregunta:

¿Piensa que su realización de la fiscalización de tributos es importante considerar el planeamiento de la auditoría?

Tabla 1

La realización de fiscalización a tributos es importante el planeamiento

ALTERNATIVAS	Frecuencia	Porcenta	Porcenta	Porcentaj
		je	je válido	e acumulad o
a) De acuerdo	50	64.93	64.93	64.93
c) En desacuerdo	25	32.47	32.47	97.40
e) Desconoce	2	2.60	2.60	100.00
TOTAL	77	100.00	100.00	

FUENTE: ELABORACION PROPIA



Figura 1 *La realización de fiscalización a tributos es importante el planeamiento*

INTERPRETACIÓN

De las respuestas que fueron conseguidos por interrogantes manifestada ellos muestra para la tabla anterior, logramos indicar en sus 64.93% como entrevistados entre ellos directivos, contadores, servidores y expertas con experiencia como especializados; consideraron para la realización de la auditoria tributaria es importante considerar el planeamiento de la auditoria; sin embargo el 32.47% contrariamente consideraron estar en desacuerdo, que para la realización de la auditoria tributaria es importante considerar el planeamiento, finalmente el 2.60% restante refirieron desconocer, totalizando así el 100%, de la muestra.

Del análisis a las averiguación obtenida tal como mostramos su enunciado preliminar, logramos concluir una mínima mayoría entrevistados coincidieron estar

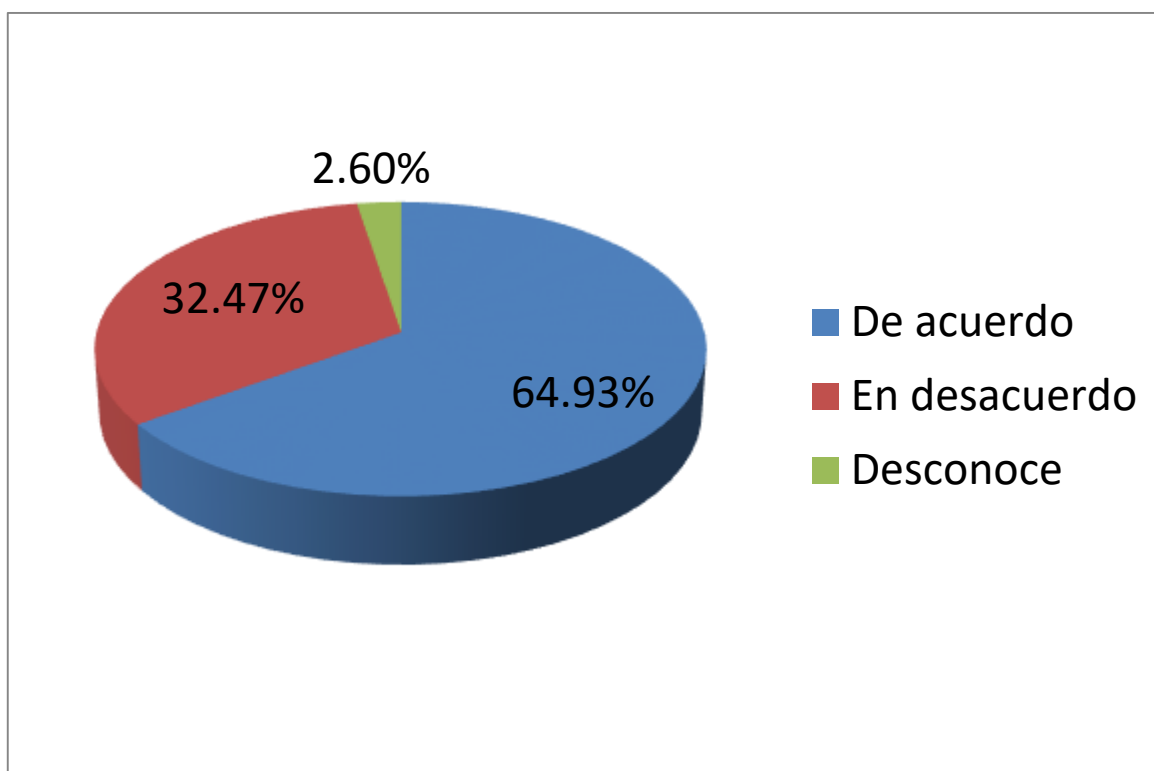
de acuerdo que para la realización de la auditoría tributaria es importante considerar el planeamiento, sin embargo es necesario indicar que todo trabajo de auditoría deberá de ser previamente planeado producto de la evaluación del sistema de control interno como de los riesgos se determina las características de la auditoría a desarrollar.

4.1.2. A la Pregunta:

¿Considera usted es importante su fase en ejecución para realización de la fiscalización tributaria que se desarrolla en la empresa agro industrial AGROKASA?

Tabla 2

Es importante la fase de ejecución para la realización de la fiscalización tributaria en la empresa

ALTERNATIVAS	Frecuencia	Porcentaje	Porcentaje válido	Porcentaje acumulado
a) De acuerdo	46	59.74	59.74	59.74
c) En desacuerdo	28	36.36	36.36	96.10
e) Desconoce	3	3.90	3.90	100.00
TOTAL	77	100.00	100.00	

FUENTE: ELABORACION PROPIA



Figura 2 *Es importante la fase de ejecución para la realización de la fiscalización tributaria en la empresa*

INTERPRETACIÓN

Relación al resultado de su incógnita, su averiguación seleccionada de correspondencia de interrogación expresada, muestra un 59.74% por sus entrevistados directivos, contadores, servidores y profesionales a prueba de expertos; opinaron estar de acuerdo que es importante la etapa para cumplimiento en su realización para las fiscalización tributaria que desarrolla en la empresa agro industrial AGROKASA; sin embargo el 36.36% opinó estar en desacuerdo que la fase de ejecución sea importante en la realización de la auditoria tributaria que se desarrolla en la empresa agro industrial AGROKASA? y finalmente el 3.90% restante refirieron desconocer en relación a la pregunta formulada, totalizando el 100%, de la muestra.

Como podemos observar una ligera mayoría está de acuerdo que es importante que se concluya con la etapa para cumplimiento en su realización para

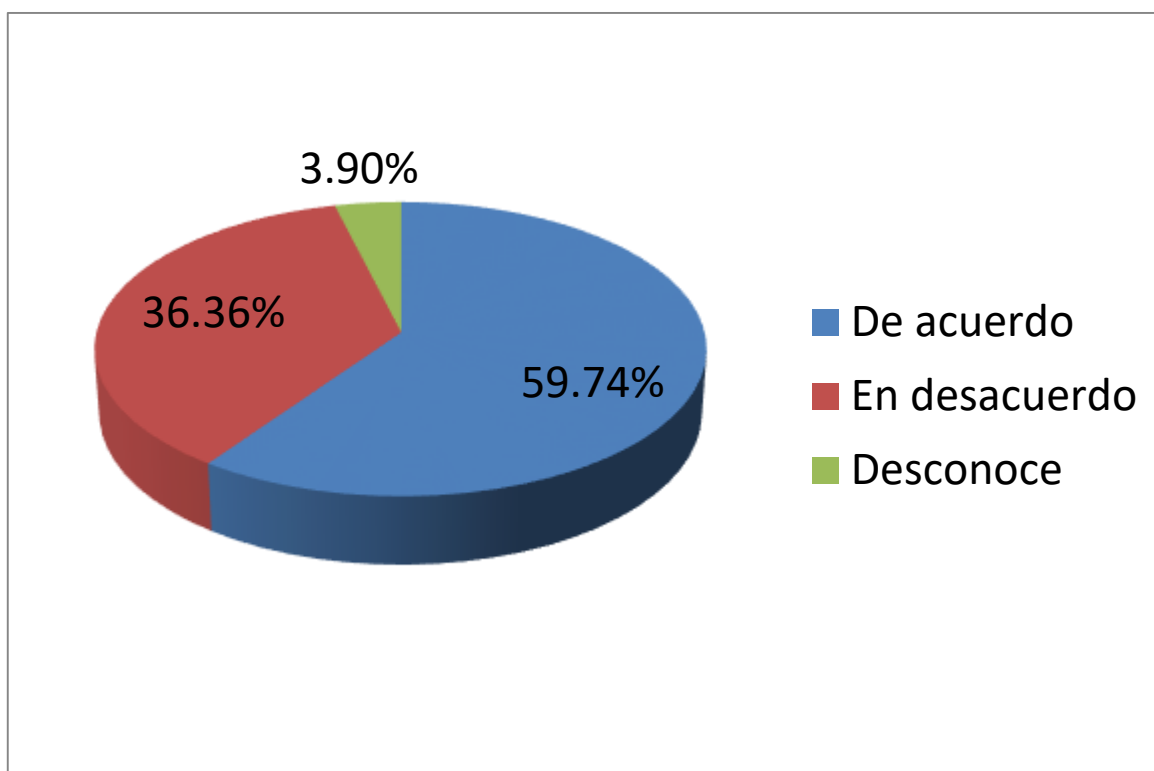
fiscalización tributaria que se desarrolle en la empresa agro industrial AGROKASA, sobre el particular en necesario precisar que la gerencia y funcionarios deberán de realizar las coordinaciones necesarias de tal manera que el equipo directivo, profesionales comprendan que todo trabajo de auditoria deberá de culminar necesariamente con el informe el cual contiene entre otros las conclusiones y recomendaciones en el propósito para optimizar el nivel administrativo de la compañía.

4.1.3.A la Pregunta:

¿Piensa la elaboración para su resultado en la fiscalización tributaria que muestra por su tiempo establecido en el programa de auditoria?

Tabla 3

La elaboración y presentación del producto final de fiscalización muestra en el programa de auditoria

ALTERNATIVAS			Porcentaje	Porcentaje
	Frecuencia	Porcentaje	válido	acumulado
a) De acuerdo	43	55.84	55.84	55.84
c) En desacuerdo	26	33.77	33.77	89.61
e) Desconoce	8	10.39	10.39	100.00
TOTAL	77	100.00	100.00	

FUENTE: ELABORACION PROPIA



Figura 3 *La elaboración y presentación del producto final de fiscalización muestra en el programa de auditoria*

INTERPRETACIÓN

Tal como se presentan los datos mostrados de la consecuencia por su encuesta, se aprecia por la figura anterior un 55.84% entrevistados como directores, contadores, servidores y profesionales a prueba de expertos; consideraron estar de acuerdo que la elaboración de un producto final en la fiscalización tributaria presentamos por su tiempo establecido en el programa de auditoria; sin embargo el 33.77% contrariamente consideraron estar en desacuerdo que la elaboración del informe de la Auditoría tributaria se presente en el tiempo establecido en el programa de auditoria y finalmente el 10.39% restante refirieron desconocen, concretando un cien por ciento del modelo escogido.

Como podemos apreciar por su enunciado precedente la mayoría de entrevistados están de acuerdo que la elaboración de su producto final la fiscalización

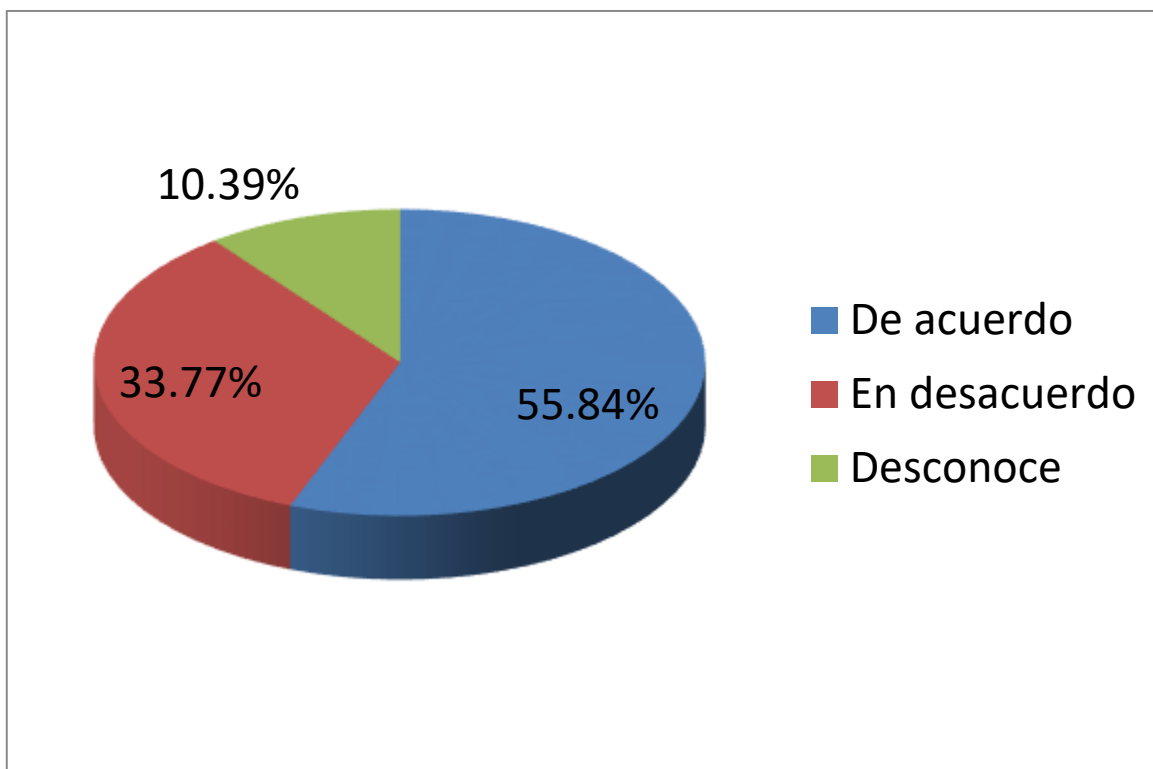
tributaria que muestra con su tiempo establecido en el programa de auditoria; al respecto es necesario indicar que toda auditoria cuenta con una fase de planeamiento en la cual se señala las actividades a desarrollar y en ella el periodo de duración de dicho trabajo en el cual se incluye la fecha de la presentación del informe de auditoría, situación que deberá de ser de conocimiento de los directivos profesionales y trabajadores de la empresa.

4.1.4.A la Pregunta:

¿En su opinión las recomendaciones emergentes de la Auditoria tributaria se implementan en el tiempo establecido en la empresa agro industrial AGROKASA?

Tabla 4

Las recomendaciones emergentes de auditoria se implementen en su tiempo

ALTERNATIVAS	Frecuencia	Porcentaje	Porcentaj e válido	Porcentaje acumulado
a) De acuerdo	47	61.04	61.04	61.04
c) En desacuerdo	24	31.17	31.17	92.21
e) Desconoce	6	7.79	7.79	100.00
TOTAL	77	100.00	100.00	

FUENTE: ELABORACION PROPIA



Figura 4 *Las recomendaciones emergentes de auditoria se implementen en su tiempo*

INTERPRETACIÓN

En sus datos recopilados producto por su encuesta podemos observar un 61.04% de los entrevistados entre ellos directivos, contadores, servidores y profesionales a prueba de expertos; opinaron estar de acuerdo que las recomendaciones emergentes de la Auditoria tributaria se implementan en el tiempo establecido en la empresa agro industrial AGROKASA; sin embargo el 31.17% contrariamente opinaron estar en desacuerdo que las recomendaciones emergentes de la Auditoria tributaria se implementen en el tiempo establecido en la empresa agro industrial AGROKASA y finalmente el 7.79% restante refirieron desconocer, concretando un cien por ciento del modelo seleccionado.

De las consecuencias que se muestran su párrafo preliminar, podemos indicar

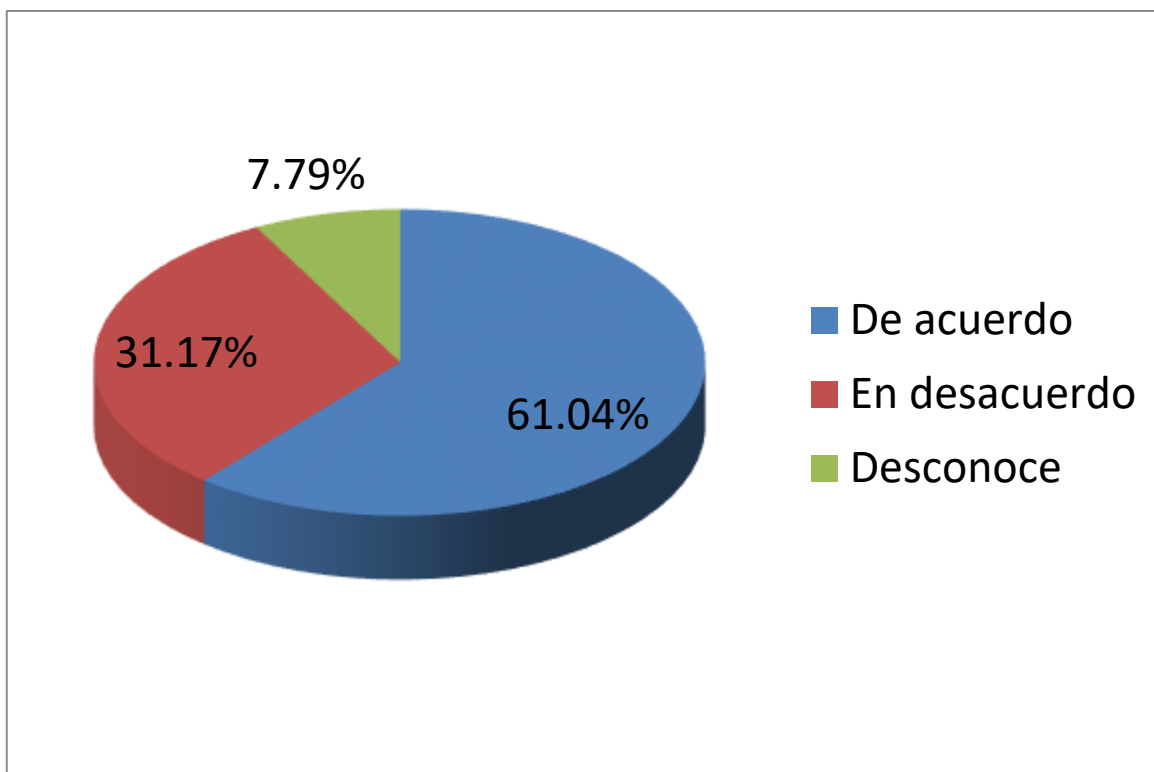
si bien es cierto la mayoría de encuestados manifiestan estar de acuerdo que las recomendaciones emergentes de la Auditoría tributaria se implementan en el tiempo establecido en la empresa agro industrial AGROKASA, es necesario que los directivos tengan en cuenta que existe un porcentaje importante que desconoce y están en desacuerdo, que se implementen en el tiempo las recomendaciones emergentes de la auditoría tributaria, situación que deberá de ser revertida por cuanto la implementación de dichas recomendaciones influirán en el mejoramiento de la gestión.

4.1.5.A la Pregunta:

¿Piensa en ejecución para su auditoría fiscal es importante para su gestión gerencial para la empresa agro industrial AGROKASA?

Tabla 5

La ejecución de la auditoría fiscal es importante para su gestión gerencial

ALTERNATIVAS	Frecuencia	Porcentaje	Porcentaje válido	Porcentaje acumulado
a) De acuerdo	56	72.73	72.73	72.73
c) En desacuerdo	16	20.78	20.78	93.51
e) Desconoce	5	6.49	6.49	100.00
TOTAL	77	100.00	100.00	

FUENTE: ELABORACION PROPIA



Figura 5 *La ejecución de la auditoría fiscal es importante para su gestión gerencial*

INTERPRETACIÓN

De las interrogantes ejecutadas realizadas nos muestra el 72.73% de los entrevistados entre directivos, contadores, servidores y profesionales a prueba de expertos; consideraron estar de acuerdo que realizar la fiscalización fiscal sea trascendental en gestión gerencial en la empresa agro industrial AGROKASA; sin embargo el 20.78% contrariamente respondieron estar en desacuerdo sobre su ejecución la fiscalización fiscal sea significativa en su gestión gerencial en la empresa agro industrial AGROKASA, y el 6.49% manifestó excluir concretando un cien por ciento en su modelo seleccionado.

De lo expresado por su enunciado preliminar podemos ver la mayoría encuestados, manifestaron estar en acuerdo su realización para la fiscalización fiscal

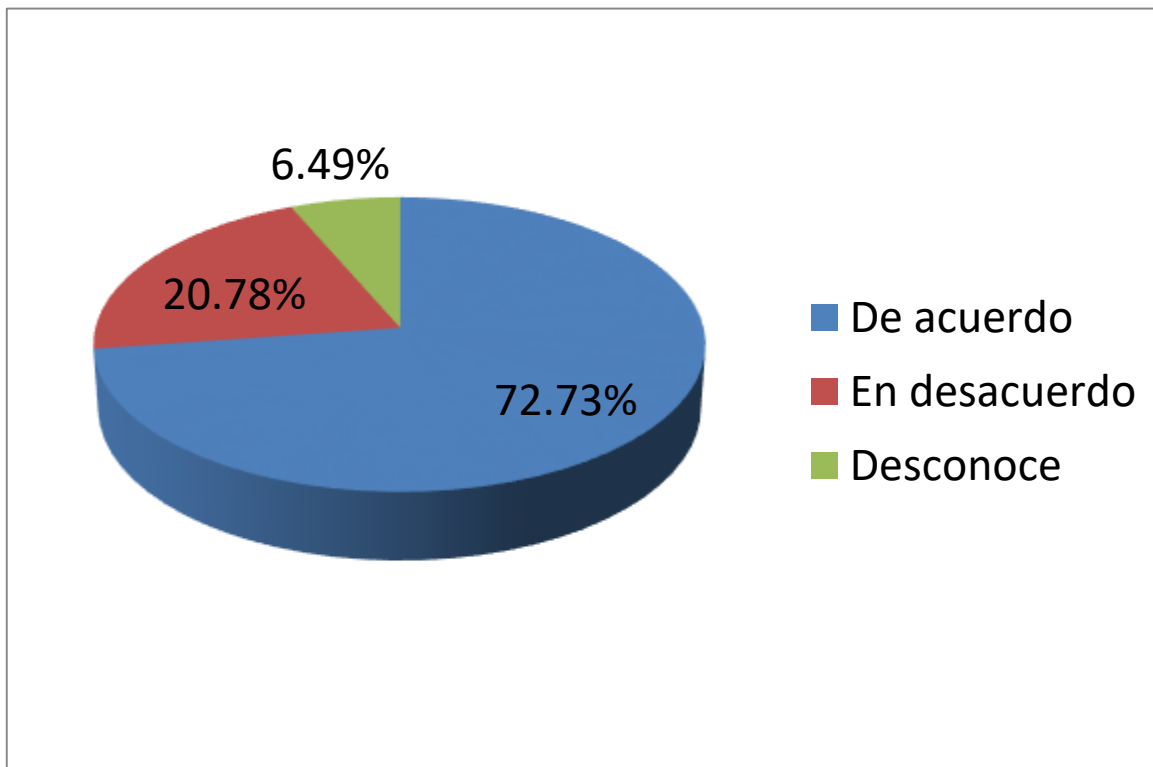
sea significativa en su gestión gerencial en la empresa agro industrial AGROKASA, situación de suma importancia por cuanto se entiende la importancia que significa la aplicación de la auditoria, sin embargo deberán de tener en cuenta que un porcentaje importante no está de acuerdo y desconoce, por lo que directivos y profesionales deberán de hacer los esfuerzos necesarios con la finalidad que la integridad de los trabajadores conozcan de la importancia que significa la aplicación de la auditoria tributaria.

4.1.6.A la Pregunta:

¿Considera Usted que en el nivel de organización que desarrolla la gestión gerencial en la empresa AGROKASA es eficiente?

Tabla 6

El nivel de organización se desarrolla en la gestión gerencial es eficiente

ALTERNATIVAS	Frecuencia	Porcentaje	Porcentaje válido	Porcentaje acumulado
a) De acuerdo	38	49.35	49.35	49.35
c) En desacuerdo	30	38.96	38.96	88.31
e) Desconoce	9	11.69	11.69	100.00
TOTAL	77	100.00	100.00	

FUENTE: ELABORACION PROPIA



Figura 6 *El nivel de organización se desarrolla en la gestión gerencial es eficiente*

INTERPRETACIÓN

De la verificación a consecuencias conseguidos de su interrogación enunciada y manifiestan por la figura presente, logramos indicar un 49.35% de los entrevistados entre directivos, contadores, servidores y profesionales a prueba de expertos; opinaron estar de acuerdo que en el nivel de organización que desarrolla la gestión gerencial en la empresa AGROKASA es eficiente; sin embargo un 38.96% opinaron estar en desacuerdo que en el nivel de organización que desarrolla la gestión gerencial en la empresa sea eficiente, y finalmente un 11.69% restante refirieron que desconocen, sumando así el cien por ciento por la muestra.

De manera podemos ver su enunciado preliminar, su mayor cantidad de entrevistados manifestaron estar en desacuerdo o desconoce que en el nivel de organización que desarrolla la gestión gerencial en la empresa AGROKASA es eficiente; situación que deberá de ser de suma preocupación de la gerencia y directivos, por cuanto los trabajadores no perciben de la eficiencia en la gestión gerencial, de tal manera que dicha situación se deberá de revertir con la reunión de trabajo de todo el personal.

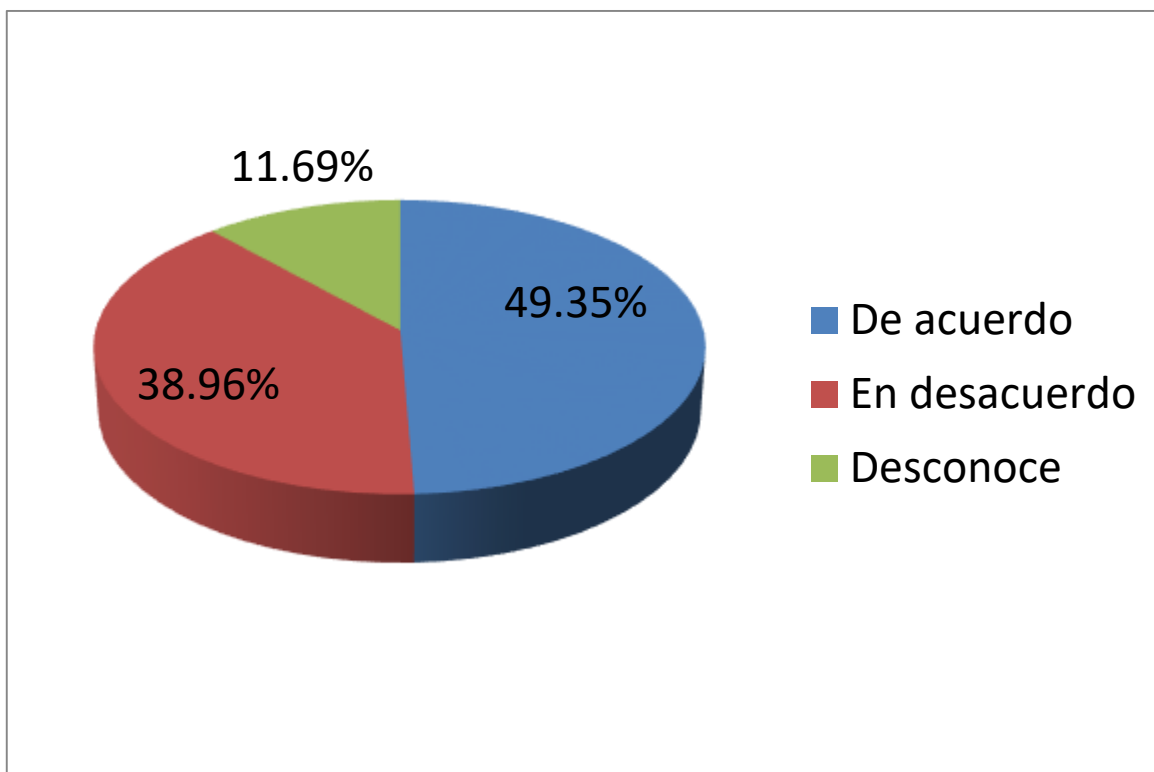
4.1.7. A la Pregunta:

¿El grado en dirección que desarrolla para su empresa agro industrial GROKASA es adecuada para la gestión gerencial?

Tabla 7

La dirección que desarrolla para la empresa es adecuada para la gestión gerencial

ALTERNATIVAS			Porcenta	Porcentaje
	Frecuencia	Porcentaje	je válido	acumulado
a) De acuerdo	48	62.34	62.34	62.34
c) En desacuerdo	24	31.17	31.17	93.51
e) Desconoce	5	6.49	6.49	100.00
TOTAL	77	100.00	100.00	

FUENTE: ELABORACION PROPIA



Figura 7 *La dirección que desarrolla para la empresa es adecuada para la gestión gerencial*

INTERPRETACIÓN

Como se muestra en el cuadro precedente podemos indicar que el 62.34% de los entrevistados entre directivos, contadores, servidores y profesionales a prueba de expertos; consideraron estar de acuerdo que el nivel de dirección que se desarrolla en la empresa agro industrial GROKASA es adecuada para la gestión gerencial; sin embargo el 31.17% consideraron estar en desacuerdo que el nivel de dirección que se desarrolla en la empresa agro industrial GROKASA es adecuada para la gestión gerencial y finalmente un 6.49 % respondieron que desconocen totalizando el cien por ciento del modelo seleccionado.

De lo expresado por enunciado preliminar podemos observar la mayoría está

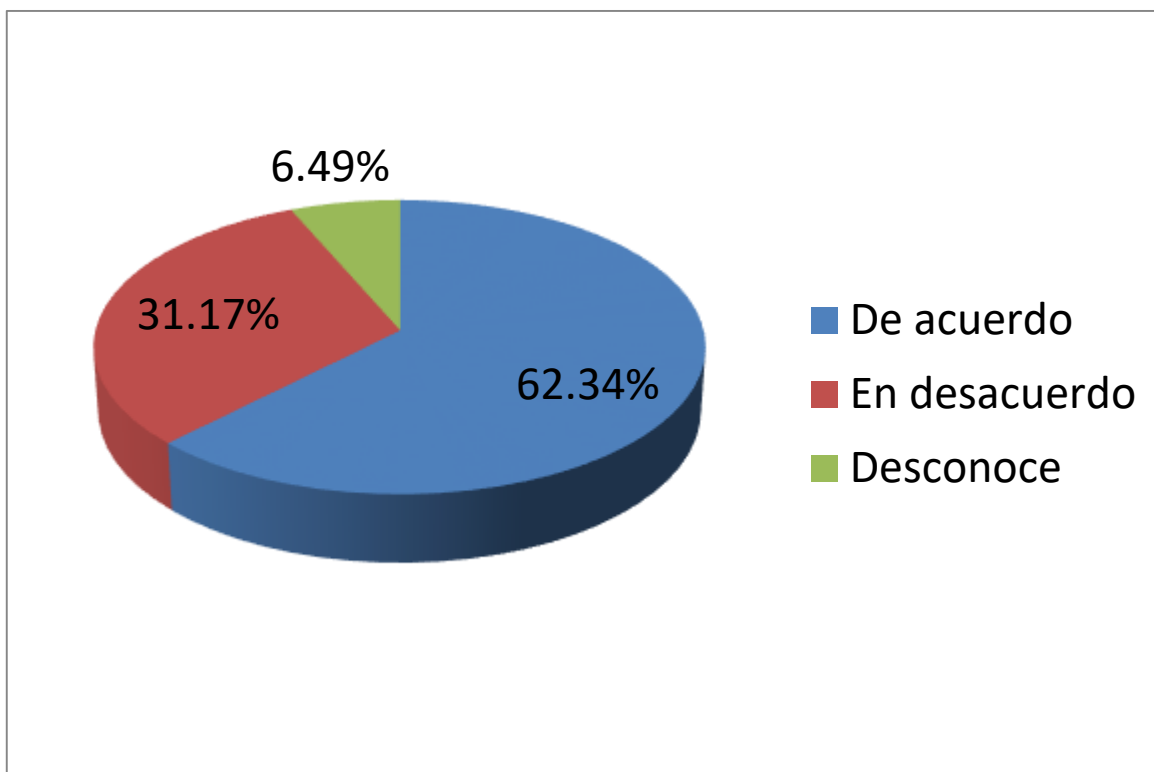
de acuerdo que el nivel de dirección que se desarrolla en la empresa agro industrial GROKASA es adecuada para la gestión gerencial, sin embargo la gerencia compensará considerar el porcentaje importe están por discordancia y desconocen por lo cual deberán realizar las acciones pertinentes con al finalidad de revertir dicha situación.

4.1.8.A la Pregunta:

¿Piensa nivel para revisión que realiza su administración en gerencia en la empresa agro industrial AGROKASA es oportuno?

Tabla 8

La revisión que realiza su administración en gerencia en la empresa es oportuno

ALTERNATIVAS	Frecuencia	Porcentaje	Porcenta je válido	Porcentaje acumulado
a) De acuerdo	47	61.04	61.04	61.04
c) En desacuerdo	24	31.17	31.17	92.21
e) Desconoce	6	7.79	7.79	100.00
TOTAL	77	100.00	100.00	

FUENTE: ELABORACION PROPIA



Figura 8 *La revisión que realiza su administración en gerencia en la empresa es oportuno*

INTERPRETACIÓN

Por las consecuencias derivadas de interrogación expresada y manifiestan por la figura presente, conseguimos indicar un 61.04% entrevistados entre directivos, contadores, servidores y profesionales a prueba de expertos; opinaron su grado en control que realiza su administración gerencial en la compañía agro industrial AGROKASA es oportuno; sin embargo el 31.17% contrariamente, opinaron estar en desacuerdo del control que realiza su administración gerencial en compañía agro industrial no es oportuno y el 7.79% sobrante relataron desechar, sumando así el cien por ciento del modelo seleccionado.

Examinando averiguación obtenida de los encuestados, podemos observar que si bien es cierto que la mayoría está de acuerdo con grado para control se realiza su

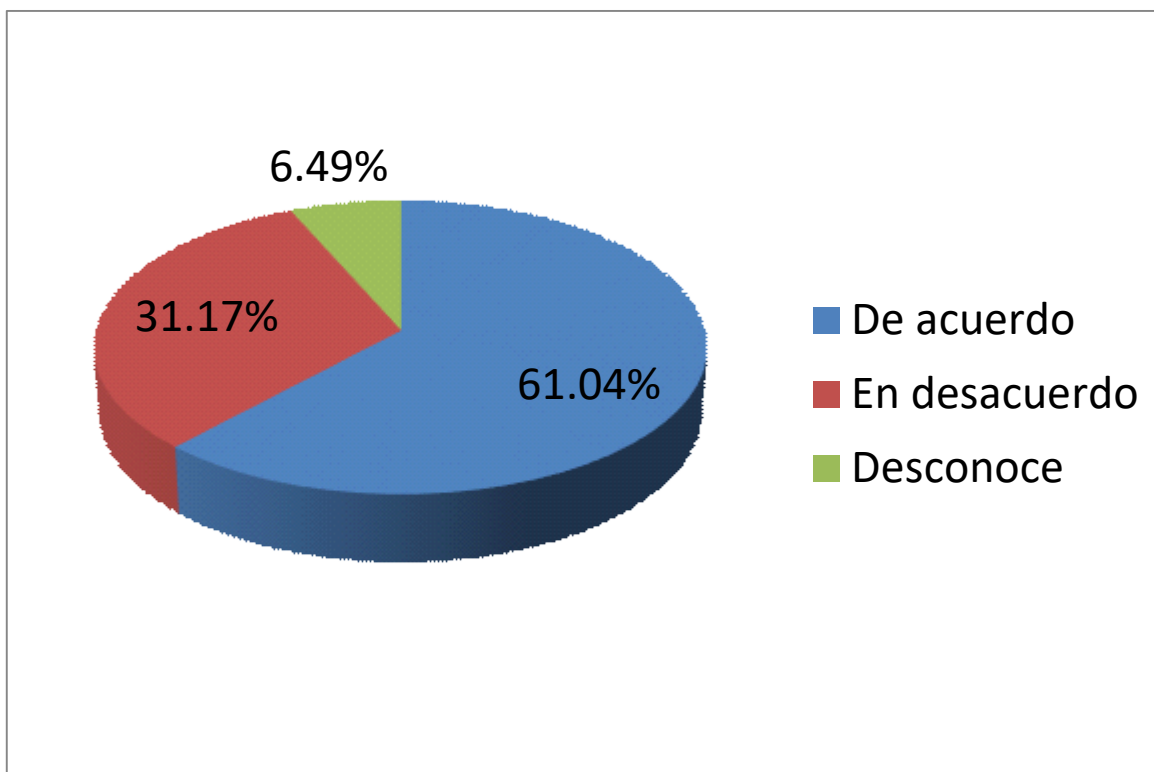
administración gerencial en compañía es oportuno, la gerencia deberá de considerar que existe un porcentaje importante que están en desacuerdo y desconoce sobre los resultados de la gestión, por lo que corresponderá ejecutar acciones pertinentes del propósito para restituir la situación expuesta.

4.1.9.A la Pregunta:

¿Considera Usted que la gestión gerencial que se realiza en la empresa agro industrial AGROKASA es eficiente y eficaz?

Tabla 9

La gestión gerencial se realiza en la empresa es eficiente y eficaz

ALTERNATIVAS	Frecuencia	Porcentaje	Porcentaje válido	Porcentaje acumulado
a) De acuerdo	55	71.43	71.43	71.43
c) En desacuerdo	15	19.48	19.48	90.91
e) Desconoce	7	9.09	9.09	100.00
TOTAL	77	100.00	100.00	

FUENTE: ELABORACION PROPIA



Figura 9 La gestión gerencial se realiza en la empresa es eficiente y eficaz

INTERPRETACIÓN

Como resultado derivados en su interrogación expresada y manifiestan por la figura presente, conseguimos indicar 71.43% entrevistados entre ellos directivos, contadores, servidores y profesionales a prueba de expertos; opinaron estar de acuerdo que la gestión gerencial que se realiza en la empresa agro industrial AGROKASA es eficiente y eficaz; sin embargo un 19.48% de los encuestados opinaron estar en desacuerdo que la gestión gerencial que se realiza en la empresa agro industrial AGROKASA es eficiente y eficaz y el 9.09% restante refirieron que desconocen sumando así el cien por ciento del modelo seleccionado.

Como podemos observar enunciado precedente la gran mayoría está de

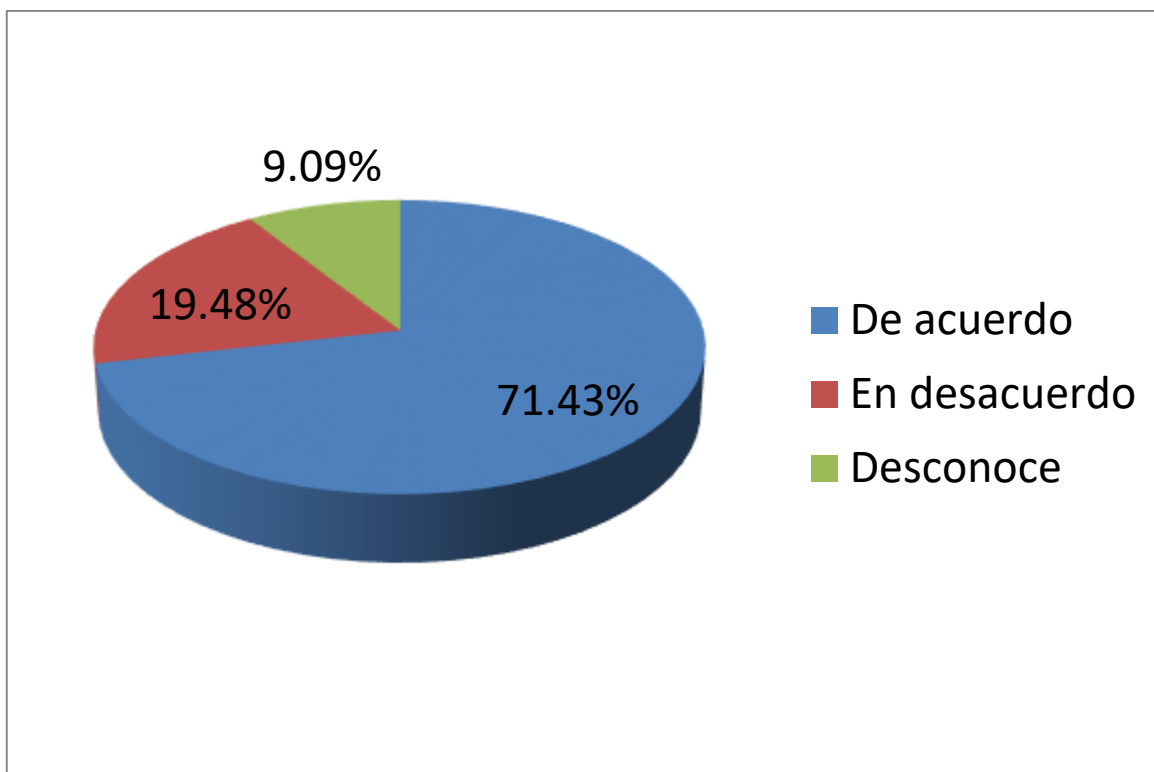
acuerdo que la gestión gerencial que se realiza en la empresa agro industrial AGROKASA es eficiente y eficaz, situación la gerencia deberá de tener en cuenta con la finalidad de mejorar dicho porcentaje a través de la información y comunicación al conjunto de tragadores de la empresa agroindustrial.

4.1.10. A la Pregunta:

¿Considera Usted que auditoria fiscal es una herramienta mejorar su gestión gerencial en la empresa agro industrial AGROKASA?

Tabla 10

La auditoría fiscal es una herramienta para mejorar la gestión gerencial en la empresa

ALTERNATIVAS	Frecuencia	Porcentaje	Porcentaje válido	Porcentaje acumulado
a) De acuerdo	60	77.92	77.92	77.92
c) En desacuerdo	14	18.18	18.18	96.10
e) Desconoce	3	3.90	3.90	100.00
TOTAL	77	100.00	100.00	

FUENTE: ELABORACION PROPIA



Figura 10 La auditoría fiscal es una herramienta para mejorar la gestión gerencial en la empresa

INTERPRETACIÓN

En la obtención de datos conseguidos como resultado del averiguación, su indagación nos muestra un 77.92% entrevistados entre directivos, contadores, servidores y profesionales a prueba de expertos; opinaron estar de acuerdo en fiscalización fiscal como instrumento orientado a mejorar la gestión gerencial en la empresa agro industrial AGROKASA; en cambio el 18.18% opinaron estar en desacuerdo o sea consideran que la auditoria tributaria no es una herramienta para mejorar la gestión gerencial en la empresa agro industrial AGROKASA y el 3.90% restante refirieron que reconocen sumando así el cien por ciento del modelo seleccionado.

4.2. CONTRASTACION DE HIPOTESIS

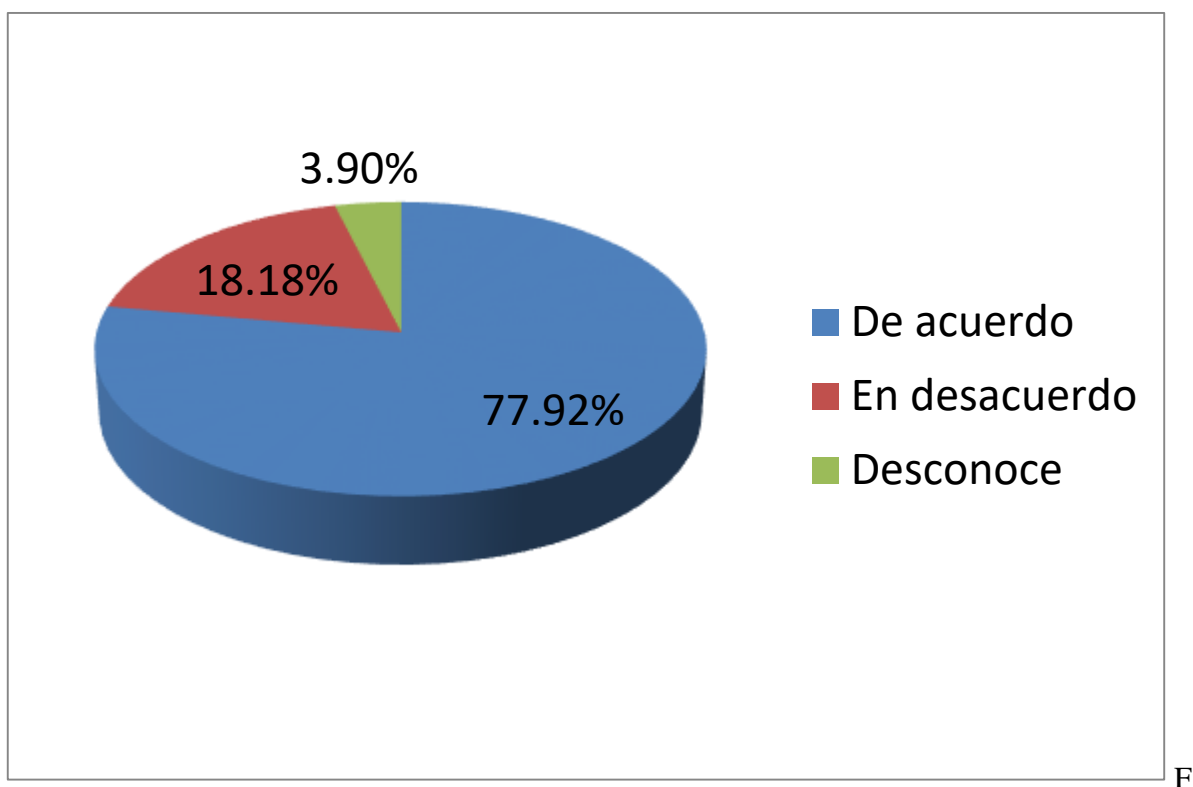
Posterior a probación individualizada de la data, en concordancia con las alternativas, de cada una de ellas, procedimos a la elección en la posibilidad de exactitud de Fisher, considerando sus propios antecedentes:

1. El modelo es identificado en forma aleatoria.
2. Sus variables fueron evaluadas en forma nominal.
3. Superior a 20% en cada celda que conforman la frecuencia esperada en las tablas de 3x3 cuentan con importes inferiores de 5 en tal sentido corresponden adherir sus celda contiguas de dichas celda.
4. Cuando se unen la celda de caídas tablas de 3x3, se obtiene las tablas de dos por dos semejante se muestra salvo la celda para su cantidad anhelado mínimo de 5.

En tal sentido su modelo computacional de ensayo para manipular que permita comprobar sus suposiciones las cuales se expresa en el orden como sigue:

$$p(f) = \frac{(a+b)!(c+d)!(a+c)!(b+d)!}{n!a!b!c!d!}$$

HIPÓTESIS ESPECÍFICA 1:

H₀: Su planeamiento en la auditoria tributaria es importante por cuanto permite verificar la importancia de la organización en la gestión gerencial de la empresa agro industrial AGROKASA.

H₁: El planteamiento para fiscalización tributaria es transcendental por cuanto permite verificar la importancia de la organización en la gestión gerencial de la

empresa agro industrial AGROKASA.

Tabla 11

La fiscalización tributaria es importante en cuanto a su organización de la gestión gerencial

Planeamiento de auditoria tributaria	Permite verificar importancia a gestión gerencial			Total
	De acuerdo	En desacuerdo	Desconoce	
	De acuerdo	28	22	0
En desacuerdo	24	1	0	25
Desconoce	0	1	1	2
Total	52	24	1	77

1.- Esquema para ensayo:

$$p(f) = \frac{(a+b)!(c+d)!(a+c)!(b+d)!}{n!a!b!c!d!}$$

2.- Grado para determinación como deficiencia arquetipo I: $\alpha = 0.05$

3.- Computación en su estadístico para ensayo: El desenvolver el formulario

poseemos:

$$p(f) = \frac{(50)!(25)!(52)!(23)!}{77!28!24!22!!}$$

$$= 1.31E-106$$

4.- Disposición informática: Considerando $1.31E-106 < 0.05$, no acepta **H₀**.



Figura 11. *La fiscalización tributaria es importante en cuanto a su organización de la gestión gerencial*

5.- Conclusión: El planteamiento para fiscalización tributaria sera significativa por cuanto permite verificar la importancia de la organización en la gestión gerencial de la empresa agro industrial AGROKASA.

HIPOTESIS ESPECÍFICA 2:

H₀: La fase de cumplimiento para fiscalización fiscal no permite valorar su nivel en dirección para gestión gerencial en la empresa agro industrial AGROKASA.

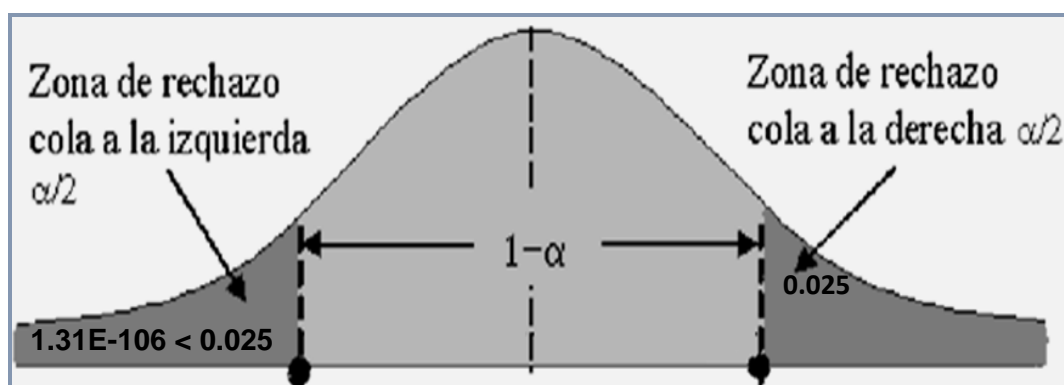
H₁: La fase de cumplimiento para fiscalización fiscal si permite valorar su nivel en dirección para gestión gerencial en la empresa agro industrial AGROKASA.

Tabla

La fase de planeamiento para fiscalización fiscal permite valorar su nivel de dirección

La fase de ejecución de la auditoría tributaria	Permite evaluar la dirección de la gestión gerencial			total
	De acuerdo	En	Desconoce	
		desacuerdo		
De acuerdo	29	17	0	46
En desacuerdo	27	1	0	28
Desconoce	1	1	1	3
Total	57	19	1	77

1.- Esquema para ensayo:

$$p(f) = \frac{(a+b)!(c+d)!(a+c)!(b+d)!}{n!a!b!c!d!}$$

2.- Grado para determinación como deficiencia arquetipo I: $\alpha = 0.05$

3.- Computación en su estadístico para ensayo: El desarrollar el formulario

poseemos:

$$= 1.26E-92$$

4.- Disposición informática: Considerando $1.26E-106 < 0.05$, no acepta **H₀**.



Figura 12 La fase de planeamiento para fiscalización fiscal permite valorar su nivel de dirección

5.- Conclusión: La fase de cumplimiento para fiscalización fiscal si permite valorar su nivel en dirección para gestión gerencial en la empresa agro industrial AGROKASA.

HIPOTESIS ESPECÍFICA 3:

H₀: Producto final en fiscalización fiscal permite recomendar su grado en control en la gestión gerencial en la empresa agro industrial AGROKASA.

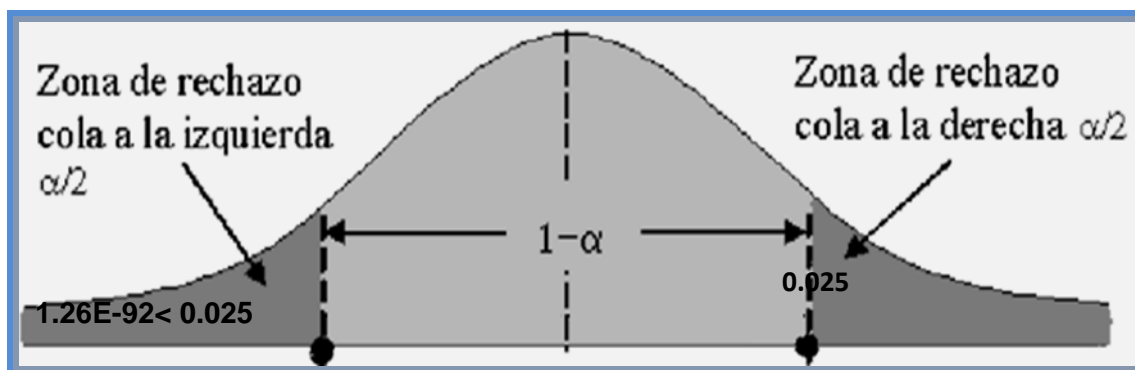
H₁: Producto final en fiscalización fiscal permite recomendar su grado en control en la gestión gerencial en la empresa agro industrial AGROKASA.

Tabla 13

El producto final en fiscalización fiscal permite recomendar el grado de control en gestión gerencial

El informe de auditoría tributaria	Permite dar recomendaciones para el control de la gestión gerencial	total
------------------------------------	---	-------

	De acuerdo	En desacuerdo	Desconoce	
De acuerdo	28	15	0	43
En desacuerdo	25	1	0	26
Desconoce	3	3	2	8
Total	56	19	2	77

1.- Esquema para ensayo:

$$p(f) = \frac{(a+b)!(c+d)!(a+c)!(b+d)!}{n!a!b!c!d!}$$

2.- Grado para determinación como deficiencia arquetipo I: $\alpha = 0.05$

3.- Computación en su estadístico para ensayo: El desenvolver el formulario

poseemos:

$$p(f) = \frac{(43)!(26)!(53)!(16)!}{77!28!25!15!!}$$

$$= 1.17E-97$$

4.- Disposición informática: Considerando $1.17E-106 < 0.05$, no acepta **H₀**.



Figura 13 *El producto final en fiscalización fiscal permite recomendar el grado de control en gestión gerencial*

5.- Conclusión: Producto final en fiscalización fiscal permite recomendar su grado en control en la gestión gerencial en la empresa agro industrial AGROKASA.

HIPOTESIS ESPECÍFICA 4:

H₀: La implementación de recomendaciones contenidas en el producto final de fiscalización fiscal permite mejorar su grado en eficiencia y eficacia en la gestión gerencial en la empresa agro industrial AGROKASA.

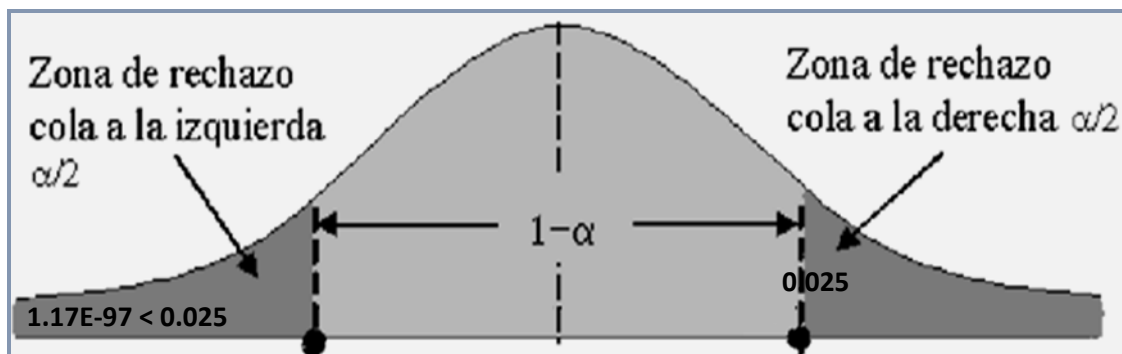
H₁: Su implantación en representaciones comprendidas el informe auditoría tributaria si permite mejorar el grado en vigencia como validez en gestión gerencial en compañía agro industrial AGROKASA.

Tabla 14

La implantación de recomendaciones contenidas en el producto final de fiscalización

fiscal

La implementación de recomendaciones de auditoría tributaria	Permite mejorar el nivel de eficiencia y eficacia de la gestión gerencial			Total
	De acuerdo	En desacuerdo	Desconoce	
	De acuerdo	28	19	
En desacuerdo	23	1	0	24
Desconoce	2	2	2	6
Total	53	22	2	77

1.- Esquema para ensayo:

$$p(f) = \frac{(a+b)!(c+d)!(a+c)!(b+d)!}{n!a!b!c!d!}$$

2.- Grado para determinación como deficiencia arquetipo I: $\alpha = 0.05$

3.- Computación en su estadístico para ensayo: El desarrollar el formulario

poseemos:

$$p(f) = \frac{(47)!(24)!(51)!(20)!}{77!28!23!19!}$$

$$= 1.22E-108$$

4.- Disposición informática: Considerando $1.22E-106 < 0.05$, no acepta H_0 .



Figura 14 *La implantación de recomendaciones contenidas en el producto final de fiscalización*

5.- Terminación: Implementación de recomendaciones contenidas en el informe de auditoría tributaria si permite mejorar su grado en validez como vigencia en gestión gerencial en compañía agro industrial AGROKASA.

HIPOTESIS GENERAL

H₀: El examen fiscal es importante para administración Gerencial en la empresa AGROKASA.

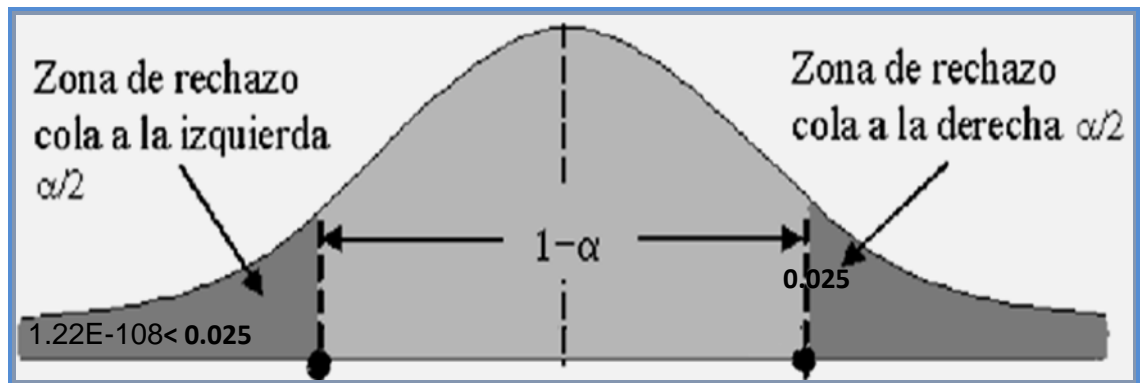
H₁: La auditoría tributaria significativa para administración Gerencial en la empresa AGROKASA.

Tabla 15

La auditoría tributaria es importante para administración gerencial en la empresa

La auditoría tributaria	Es importante para la gestión gerencial			Total
	De acuerdo	En desacuerdo	Desconoce	
De acuerdo	35	21	0	56
En desacuerdo	16	0	0	16
Desconoce	1	2	2	5
Total	52	23	2	77

1.- Esquema para ensayo:

$$p(f) = \frac{(a+b)!(c+d)!(a+c)!(b+d)!}{n!a!b!c!d!}$$

2.- Grado para determinación como deficiencia arquetipo I: $\alpha = 0.05$

3.- Computación en su estadístico para ensayo: El desarrollar el formulario

poseemos:

$$p(f) = \frac{(56)!(16)!(51)!(21)!}{77!35!16!21!0!}$$

$$= 1.05E-106$$

4.- Disposición informática: Considerando $1.05E-106 < 0.05$, no acepta **H₀**.



Figura 15 *La auditoría tributaria es importante para administración gerencial en la empresa*

5.- Conclusión: La auditoría tributaria significativa para administración Gerencial en compañía AGROKASA.

CAPITULO V

DISCUSION, CONCLUSIONES Y RECOMENDACIONES

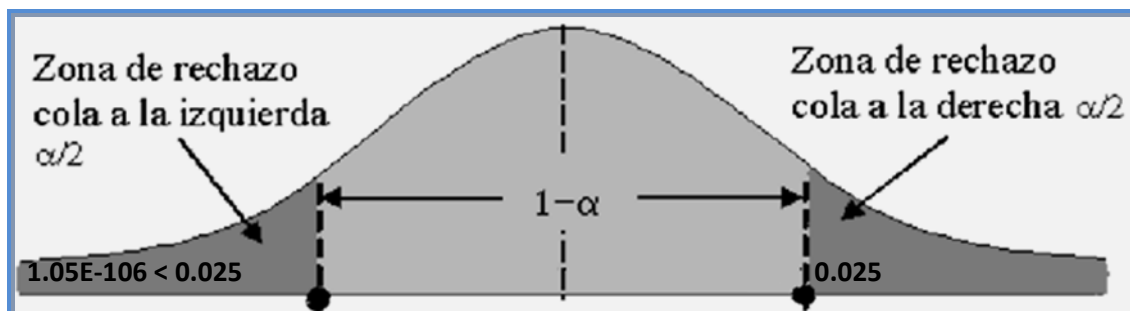
5.1. DISCUSION

En la revisión de diferentes autores y especialistas sobre el tema de investigación, se puede observar que todos coinciden en precisar fiscalización fiscal un instrumento suma importancia previene posibles deficiencias principalmente en el aspecto tributario, lo cual influirá necesariamente en la gestión gerencial en las empresas como en el presente caso en la empresa agroindustrial AGROKASA. La auditoría tributaria permitirá verificar si los actos de cumplimiento tributario se encuentran debidamente trabajados de tal manera que se reflejen en cada una de sus operaciones cuando efectúan para una compañía agroindustrial en un tiempo concluyente, además que permitirá prevenir posibles deficiencias que podrían ser revisados por la administración tributaria, por ello también la auditoría asume un nivel preventivo ante dichas labores de fiscalización por parte de la superintendencia.

De tal forma que, apreciando sus características murmuraciones en su compañía, sus atrevimientos quedarán encaminados a mejorar los niveles de incumplimiento que permita reducir los riesgos tributarios, generando mejores posibilidades de no contar con deficiencias en su desempeño en los compromisos fiscales mejorando su gestión gerencial en las empresas, con responsabilidad social.

5.2. CONCLUSIONES

Primera conclusión

De los obtenidos y el análisis respectivo, nos permitió determinar planteamiento en el examen tributario su importancia por cuanto permite verificar la importancia de la organización en la gestión gerencial de la empresa agro industrial AGROKASA.

Segunda conclusión

De los datos e información obtenida y puestos a prueba permitió determinar que la fase de realización en fiscalización fiscal permite justipreciar su nivel en dirección para una gestión gerencial en la empresa agro industrial AGROKASA.

Tercera conclusión

Fue determinado indicar como el resultado final de examen tributaria permite recomendar su nivel para control de la gestión gerencial en la empresa agro industrial AGROKASA.

Cuarta conclusión

Como producto de la contratación de las hipótesis se ha establecido, que la implementación de recomendaciones contenidas en su producto final en la fiscalización fiscal si permite mejorar su grado en eficiencia y eficacia para la gestión gerencial en la empresa agro industrial AGROKASA.

Quinta conclusión

En conclusión, de los datos e información obtenida y puestos a prueba se estableció, en su fiscalización fiscal si es importante para la Gestión Gerencial en la empresa AGROKASA.

5.3. RECOMENDACIONES

Primera recomendación

Se hace necesario que la Gerencia tenga en cuenta que para la ejecución de auditoría tributaria realicen el planeamiento ya que es importante además que permite verificar como viene funcionando la organización desde la gestión gerencial en la empresa.

Segunda recomendación

El directorio de la empresa agro industrial deberá de tener en cuenta en la ejecución de la auditoría tributaria, se evalúe en nivel de dirección de la gestión gerencial en lo que corresponde a los aspectos de orden tributario.

Tercera recomendación

Es importante que el Directorio de la empresa como sus principales funcionarios cuente con el informe de auditoría tributaria, por cuanto dicho documento permite revisar las recomendaciones a nivel de control de la gestión gerencial en la empresa agro industrial AGROKASA.

Cuarta recomendación

El directorio de la empresa deberá de encargar a la Gerencia el estricto cumplimiento de las recomendaciones emergentes del informe de auditoría tributaria, por cuanto ello permitirá optimizar el grado en validez como vigencia para administración gerencial en su empresa agro industrial AGROKASA.

Quinta recomendación

Finalmente el Directorio como la gerencia deberán de programar la realización anual de la auditoria tributaria, en forma anual teniendo en cuenta que su ejecución influirá en el mejoramiento de la Gestión Gerencial en la empresa AGROKASA.

CAPITULO VI

FUENTES DE INFORMACION

6.1. FUENTES BIBLIOGRÁFICAS

1. Arenas del Buey Torres, Pablo (2010). Auditoría Fiscal Concepto y Metodología pp. 35-36.
2. ALVIN A. ARENS (2007): Auditoria un enfoque integral, págs. 231- 252
3. ARNAU ZOROA, Francisco y Francisco ARNAU MORAL. (2012) Auditoria Tributaria de Empresas (y II). Retenciones e ingresos a cuenta de rendimientos de capital mobiliario, pp. 76-83.
4. Ardito, Nicolás (1971): Desarrollo, incentivo fiscal y evasión de la tributación. Ponencia presentada en la 5ª. Asamblea General del CIAT, mayo, Río de Janeiro, Brasil.
5. Arias, Alberto (2009): La tributación directa en América Latina: equidad y desafíos. El caso Perú; Chile, CEPAL-GTZ.
6. Arias Minaya, L. A. (2011). Política tributaria para el 2011-2016. Lima: Ediciones Nova Print S.A.C.
7. Bravo Cucci, J. (2006). Fundamentos de Derecho Tributario. Lima: Palestra Editores.
8. Bravo Salas, F. (2010). Cultura Tributaria. Lima: SUNAT. Carpio, L. (2006). Evasión tributaria. Lima: Colegio de Contadores Públicos de Lima.
9. Cosulich Ayala, Jorge (1993): La evasión tributaria; Chile, CEPAL/ PNUD.

10. CONSTITUCION POLITICA DEL PERÚ. Ediciones Ojeda. Pág. 04
11. CENTRO INTERAMERICANO DE ADMINISTRACIONES TRIBUTARIAS – CIAT. (2003) MANUAL DE FISCALIZACION. Amsterdam, IBFD Publications BV, primera edición.
12. CHALÁN., C. Y CALDAS, P., O. (2012) “Factores Asociados A La Evasión
13. CHAVEZ ACKERMANN, Pascual. TRATADO DE DERECHO TRIBUTARIO, Editorial San Marcos, Primera edición, Lima, Perú, 1993.
14. CHIAVENATO, IDALBERTO Mc Graw Hill, Pág. 4. Del libro: Hacer Empresa: Un Reto, de Iniciación a la Organización y Técnica Comercial
15. ESPINO, C. (2010). Propuestas de un programa de auditoría preventiva para detectar lavado de activos de una entidad financiera.
16. EDICIONES CABALLERO BUSTAMANTE. (2008) MANUAL DE LA MICRO Y PEQUEÑA EMPRESA – MYPE, Lima Perú, Editorial Tinco 174 S.A., primera edición.
17. FLORES SORIA (2008), JAIME AUDITORIA TRIBUTARIA. LIMA. CECOF ASESORES EIRL
18. GOMEZ AGUIRRE, Antonio. (2010) FISCALIZACION TRIBUTARIA COMO AFRONTARLA EXITOSAMENTE, Lima Perú, Editorial El Búho E.I.R.L., primera edición.
19. Jorrat, Michael (2001a): Los instrumentos para la medición de la Evasión Tributaria; Presentación en Power Point. Chile, CIA
20. LABATUT (1993): "La Auditoría Fiscal en España: Especial Referencia a la Verificación del Impuesto sobre Beneficios". Comunicación presentada al V encuentro de profesores universitarios de contabilidad de ASEPUC celebrado en Sevilla, mayo, pp. 4-5.

21. Michael Porter en su obra “Competitive Advantage: Creating and Sustaining Superior Performance” (1985)
22. MORALES MEJÍA, Jaime y Matos Barzola, Alan. (2010) FISCALIZACIÓN TRIBUTARIA, SUSTENTO DE OPERACIONES, Perú, Editorial Tinco S.A., primera edición.
23. PEÑA, A. (2003). Administración y finanzas: Auditoría. España: Thomson.
24. PANEZ MEZA, Julio y Carmela ISHIDA de PANEZ, DICCIONARIO CONTABILIDAD, ECONOMÍA, FINANZAS, Iberoamericana de editores S.A. Lima-Perú, 1988, Tomo I, Tomo II y Tomo III
25. PALLARES ZOILO, ROMERO DIEGO Y HERRERA MANUEL, Del libro: Hacer Empresa: Un Reto Cuarta Edición, Fondo Editorial Nueva Empresa, 2005
26. PASCUAL, A. (1993), LA AUDITORIA TRIBUTARIA, TOMO I, LIMA: SAN MARCOS
27. SÁNCHEZ FERNÁNDEZ DE VALDERRAMA, J. L. (1999): Teoría y práctica de la auditoría. Madrid: Editorial Pirámide. Pág. 08.
28. Tanzi, Vito (2001): La globalización y la acción de las termitas fiscales; Revista FINANZAS & DESARROLLO, Washington D.C., FMI, marzo, pp.34-37
29. WALLACE, W. A. (1995): Auditing, 3.a edición (South-Western College Publishing).
30. Vizcarra, J. (2007) Auditoria Financiera, Lima, Perú: Editorial Pacifico Editores S.A.C.
31. VIZCARRA MOSCOSO, Jaime Ernesto. (2013) NIA MANUAL DE NORMAS INTERNACIONALES DE AUDITORIA Y CONTROL DE CALIDAD – VOLUMEN I Y II. Lima Perú, Editorial Pacifico Editores S.A.C., primera edición.
32. YARASCA, P. Y ÁLVAREZ, E. (2006). Auditoría, Fundamentos con un enfoque moderno. Perú: 3era Edición Santa Rosa.

6.2. REFERENCIAS ELECTRONICAS

1. Normas de Auditoría Generalmente Aceptadas (NAGAS). (2012).
2. Recuperado de: www.percuentadores.com/nia/naga.pdf.
3. Normas Internacionales de Auditoría (NIA) (2012) Recuperado de:
www.fccea.unicauca.edu.co/old/nias.htm.
4. Los Principios de Contabilidad Generalmente Aceptados o Normas de Información Financiera conocidos como (PCGA). Recuperado de:
es.wikipedia.org/.../Principios_de_Contabilidad_Generalmente_Aceptados...

ANEXO 1

MATRIZ DE CONSISTENCIA

MATRIZ DE CONSISTENCIA

PROBLEMA	OBJETIVOS	HIPÓTESIS	VARIABLES	METODOLOGÍA
<p>Problema General ¿De qué manera la auditoria tributaria es importante para la Gestión para la gestión gerencial en la Empresa AGROKASA?</p>	<p>Objetivo General Determinar si la auditoria tributaria es importante para la Gestión Gerencial en la empresa AGROKASA.</p>	<p>Hipótesis General La auditoría tributaria si es importante para la Gestión Gerencial en la empresa AGROKASA.</p>	<p>Variable Independiente X : Auditoria Tributaria Preventiva</p>	<p>1. Tipo de Investigación Aplicada - descriptiva 2. Población = empresa agro industrial AGROKASA de la cual se seleccionó 96 personas entre directivos, contadores y otros profesionales 3. Muestra = 77 personas entre directivos, contadores, servidores y otros profesionales a prueba de expertos. 4. Instrumentos de Recolección de datos - Ficha Bibliográfica - Guía de entrevista. - Ficha de Encuesta.</p>
<p>Problemas Específicos</p>	<p>Objetivos Específicos</p>	<p>Hipótesis Especificas</p>	<p>Indicadores: X₁ : Fase de Planeamiento X₂: Fase de Ejecución X₃: Informe X₄: Implementación de Recomendaciones</p> <p>Variable Dependiente Y: Gestión Gerencial</p> <p>Indicadores: Y₁: Organización Y₂: Dirección Y₃: Control Y₄: Eficiencia y eficacia.</p>	
<p>a. ¿Cómo la fase de planeamiento de la auditoria tributaria, permite determinar si es importante para la organización de la gestión gerencial en la empresa agro industrial AGROKASA?</p> <p>b. ¿En qué medida la fase de ejecución de la auditoria tributaria permite evaluar el nivel de dirección de la gestión gerencial en la empresa agro industrial AGROKASA?</p> <p>c. ¿De qué manera el informe de la auditoria tributaria, permite mejorar el nivel de control en la gestión gerencial en la empresa agro industrial AGROKASA?</p> <p>d. ¿Cómo la implementación de recomendaciones contenidas en el informe de auditoría tributaria permite mejorar el nivel de eficiencia y eficacia en la gestión gerencial de la empresa agro industrial AGROKASA?</p>	<p>a. Establecer si el planeamiento de la auditoria tributaria permite verificar la si es importante para la organización de la gestión gerencial en la empresa agro industrial AGROKASA.</p> <p>b. Determinar si la fase de ejecución de la auditoria tributaria permite evaluar el nivel de dirección en la gestión gerencial en la empresa agro industrial AGROKASA.</p> <p>c. Establecer de qué manera el informe de informe de auditoría tributaria, permite recomendar mejorar el nivel de control en la gestión gerencial en la empresa agro industrial AGROKASA.</p> <p>d. Determinar si la implementación de recomendaciones contenidas en el informe de auditoría tributaria permite mejorar el nivel de eficiencia y eficacia de la gestión gerencial en la empresa AGROKASA.</p>	<p>a. El planeamiento de la auditoria tributaria si es importante por cuanto permite verificar la importancia de la organización en la gestión gerencial de la empresa agro industrial AGROKASA.</p> <p>b. La fase de ejecución de la auditoria tributaria si permite evaluar el nivel de dirección de la gestión gerencial en la empresa agro industrial AGROKASA.</p> <p>c. El informe de auditoría tributaria si permite recomendar el nivel de control de la gestión gerencial en la empresa agro industrial AGROKASA.</p> <p>d. La implementación de recomendaciones contenidas en el informe de auditoría tributaria si permite mejorar el nivel de eficiencia y eficacia de la gestión gerencial en la empresa agro industrial AGROKASA.</p>		

ANEXO 2

ENCUESTA:

INSTRUCCIONES:

La presente técnica que se presenta es el Cuestionario correspondiente al trabajo de investigación denominado: **“LA AUDITORIA TRIBUTARIA Y SU IMPORTANCIA EN LA GESTION GERENCIAL DE LA EMPRESA AGRO INDUSTRIAL AGROKASA”** En relación a dicho trabajo se pide que tenga a bien marcar con un aspa (X) la alternativa que según su criterio conteste la pregunta que se formula. Se agradece de antemano por vuestro apoyo.

1. ¿Considera Usted que para la realización de la auditoria tributaria es importante considerar el planeamiento de la auditoria?
 - a. De acuerdo ()
 - b. En desacuerdo ()
 - c. Desconoce ()

2. ¿En su opinión considera que es importante la fase de ejecución en la realización de la auditoria tributaria que se desarrolla en la empresa agro industrial AGROKASA?
 - a. De acuerdo ()
 - b. En desacuerdo ()
 - c. Desconoce ()

3. ¿Considera Usted que la elaboración del informe de la Auditoría tributaria de se presenta en el tiempo establecido en el programa de auditoria?
- a. De acuerdo ()
 - b. En desacuerdo ()
 - c. Desconoce ()
4. ¿En su opinión las recomendaciones emergentes de la Auditoria tributaria se implementan en el tiempo establecido en la empresa agro industrial AGROKASA?
- a. De acuerdo ()
 - b. En desacuerdo ()
 - c. Desconoce ()
5. ¿Considera usted que la aplicación de la auditoria tributaria es importante para la gestión gerencial en la empresa agro industrial AGROKASA?
- a. De acuerdo ()
 - b. En desacuerdo ()
 - c. Desconoce ()
6. ¿Considera Usted que en el nivel de organización que desarrolla la gestión gerencial en la empresa AGROKASA es eficiente?
- a. De acuerdo ()
 - b. En desacuerdo ()
 - c. Desconoce ()
7. ¿En su opinión el nivel de dirección que se desarrolla en la empresa agro industrial GROKASA es adecuada para la gestión gerencial?
- a. De acuerdo ()
 - b. En desacuerdo ()
 - c. Desconoce ()

- 8.** ¿Considera Usted que el nivel de control que realiza la gestión gerencial en la empresa agro industrial AGROKASA es oportuno?
- a. De acuerdo ()
 - b. En desacuerdo ()
 - c. Desconoce ()
- 9.** ¿Considera Usted que la gestión gerencial que se realiza en la empresa agro industrial AGROKASA es eficiente y eficaz?
- a. De acuerdo ()
 - b. En desacuerdo ()
 - c. Desconoce ()
- 10.** ¿En su opinión considera Usted que la auditoria tributaria es una herramienta para mejorar la gestión gerencial en la empresa agro industrial AGROKASA?
- a. De acuerdo ()
 - b. En desacuerdo ()
 - c. Desconoce ()

Muchas gracias por vuestro apoyo.