



**UNIVERSIDAD NACIONAL JOSE FAUSTINO SANCHEZ
CARRION**



**FACULTAD DE CIENCIAS ECONOMICAS, CONTABLES Y
FINANCIERAS**

**ESCUELA PROFESIONAL DE CIENCIAS CONTABLES Y
FINANCIERAS**

TESIS

**“EL PLANEAMIENTO EMPRESARIAL Y SU IMPORTANCIA EN LA
GESTION FINANCIERA EN EMPRESAS DE TELEFONIA EN LA PROVINCIA
DE HUAURA 2018”**

AUTORA:

SARAHÍ SOLEDAD ASENCIOS BONIFACIO

**PARA OPTAR MI TÍTULO PROFESIONAL DE
CONTADOR PÚBLICO**

ASESOR:

MG. CPCC. FREDY JAVIER HUACHUA HUARANCCA

HUACHO – PERÚ

2019

NOMBRE DEL AUTOR:

SARAHÍ SOLEDAD ASENCIOS BONIFACIO

MG. CPCC. FREDY JAVIER HUACHUA HUARANCCA

ASESOR

TESIS

**EL PLANEAMIENTO EMPRESARIAL Y SU IMPORTANCIA EN LA GESTION
FINANCIERA EN EMPRESAS DE TELEFONIA EN LA PROVINCIA DE
HUAURA 2018**

JURADO EVALUADOR

Dr. CPCC. MIGUEL ÁNGEL SUAREZ ALMEIRA

PRESIDENTE

Mg. CPCC. TEODORICO ANGEL VILLANUEVA RODRIGUEZ

SECRETARIO

Mg. CPCC. YESSICA YULISA LINO TORERO

VOCAL

DEDICATORIA:

A mi padre por haberme forjado como la persona que soy en la actualidad; muchos de mis logros te los debo a ti por motivarme constantemente a alcanzar mis sueños y anhelos.

AGRADECIMIENTO:

Gracias a Dios por permitirme tener y disfrutar a mi familia, gracias a la vida porque cada día me demuestra lo hermosa que es y lo justa que puede llegar a ser; gracias a mi padre por creer en mí. No ha sido sencillo el camino hasta ahora, pero gracias a su aporte, a su amor, a su inmensa bondad y apoyo, lo complicado de lograr mis metas se ha notado menos.

ÍNDICE

RESUMEN

INTRODUCCION

CAPITULO I: PLANTEAMIENTO DEL PROBLEMA	<i>Página</i>
1.1. Descripción de la Realidad Problemática.....	01
1.2. Formulación del Problema.....	03
1.2.1 Problema General.....	03
1.2.2 Problemas Específicos.....	03
1.3. Objetivos de la Investigación.....	03
1.3.1 Objetivo General.....	03
1.3.2 Objetivos Específicos.....	04
CAPITULO II: MARCO TEÓRICO	
2.1. Antecedentes de la Investigación.....	05
2.2. Bases Teóricas.....	10
2.2.1. Planeamiento empresarial.....	10
2.2.2. Gestión financiera.....	12
2.3. Definiciones Conceptuales.....	14
2.4. Formulación de Hipótesis.....	17
2.4.1. Hipótesis General.....	17
2.4.2. Hipótesis Específicas.....	17
CAPITULO III: METODOLOGIA	
3.1. Diseño Metodológico.....	18

3.1.1. Tipo.....	18
3.1.2. Enfoque.....	19
3.2. Población y Muestra.....	21
3.2.1. Población.....	21
3.2.2. Muestra.....	22
3.3. Operacionalización de Variables e Indicadores.....	23
3.4. Técnicas e Instrumentos de Recolección de Datos.....	26
3.4.1. Técnicas a Emplear.....	26
3.4.2. Descripción de los Instrumentos.....	27
3.5. Técnicas para el Procesamiento de la Información.....	28
3.5.1 Técnicas de Análisis.....	28
3.5.2. Técnicas de Procesamiento de Datos.....	28

CAPÍTULO IV: RESULTADOS

4.1. Resultados.....	30
4.2. Contrastación de Hipótesis.....	46

CAPITULO V: DISCUSION, CONCLUSIONES Y RECOMENDACIONES

5.1. Discusión.....	54
5.2. Conclusiones.....	55
5.3. Recomendaciones.....	56

CAPITULO VI: FUENTES DE INFORMACION

6.1. Fuentes Bibliográficas..... 57

6.2. Referencias Electrónicas..... 58

ANEXOS

01 MATRIZ DE CONSISTENCIA..... 60

02 INSTRUMENTOS PARA LA TOMA DE DATOS..... 62

INDICE DE TABLAS

N°	DETALLE	Pág.
1	<i>Se aprueban políticas sobre planeamiento empresarial en empresas dedicadas a la telefonía en la Provincia de Huaura.</i>	31
2	<i>Se ejecuta el procesamiento de la gestión empresarial en empresas de telefonía en la Provincia de Huaura.</i>	32
3	<i>Se aprueban sus presupuestos operativos de gestión empresarial en las empresas de telefonía en la provincia de Huaura.</i>	34
4	<i>Se cumple adecuadamente con la gestión empresarial en las empresas de telefonía ubicadas en la Provincia de Huaura.</i>	35
5	<i>El planeamiento empresarial es importante para la gestión financiera de empresas dedicadas a telefonía en Provincia.</i>	37
6	<i>Se cumple con planificación financiera, para gestión en empresas dedicadas a la telefonía ubicadas en la Provincia de Huaura.</i>	38
7	<i>Se cumple con nivel de organización para la gestión financiera en las empresas dedicadas a la telefonía en la Provincia de Huaura.</i>	40
8	<i>Se aplica la dirección en la gestión financiera de las empresas dedicadas a la telefonía en la Provincia de Huaura.</i>	41
9	<i>Se aplica el control de la gestión financiera en forma oportuna en las empresas dedicadas a la telefonía en la Provincia de Huaura.</i>	43
10	<i>La gestión financiera que se aplica en las empresas dedicadas a la telefonía, ubicadas en la Provincia de Huaura es eficiente.</i>	44
11	<i>Las políticas aprobadas por la empresa, son importantes para la planificación de la gestión financiera.</i>	47
12	<i>El procesamiento de planificación, es importante para la organización de gestión empresarial.</i>	48

13	<i>El presupuesto operativo empresarial, es importante para la dirección de gestión empresarial.</i>	49
14	<i>La gestión empresarial, es importante para el control de la gestión gerencial.</i>	51
15	<i>El planeamiento empresarial, es importante para la gestión financiera de la empresa.</i>	52

INDICE DE GRAFICOS

N°	DETALLE	Pág.
1	<i>Se aprueban políticas sobre planeamiento empresarial en empresas dedicadas a la telefonía en la Provincia de Huaura.</i>	32
2	<i>Se ejecuta el procesamiento de la gestión empresarial en empresas de telefonía en la Provincia de Huaura.</i>	33
3	<i>Se aprueban sus presupuestos operativos de gestión empresarial en las empresas de telefonía en la provincia de Huaura.</i>	35
4	<i>Se cumple adecuadamente con la gestión empresarial en las empresas de telefonía ubicadas en la Provincia de Huaura.</i>	36
5	<i>El planeamiento empresarial es importante para la gestión financiera de empresas dedicadas a telefonía en Provincia.</i>	38
6	<i>Se cumple con planificación financiera, para gestión en empresas dedicadas a la telefonía ubicadas en la Provincia de Huaura.</i>	39
7	<i>Se cumple con nivel de organización para la gestión financiera en las empresas dedicadas a la telefonía en la Provincia de Huaura.</i>	41
8	<i>Se aplica la dirección en la gestión financiera de las empresas dedicadas a la telefonía en la Provincia de Huaura.</i>	42
9	<i>Se aplica el control de la gestión financiera en forma oportuna en las empresas dedicadas a la telefonía en la Provincia de Huaura.</i>	44
10	<i>La gestión financiera que se aplica en las empresas dedicadas a la telefonía, ubicadas en la Provincia de Huaura es eficiente.</i>	45

11	Las políticas aprobadas por la empresa, son importantes para la planificación de la gestión financiera.	47
12	El procesamiento de planificación, es importante para la organización de gestión empresarial.	49
13	El presupuesto operativo empresarial, es importante para la dirección de gestión empresarial.	50
14	La gestión empresarial, es importante para el control de la gestión gerencial.	51
15	El planeamiento empresarial, es importante para la gestión financiera de la empresa.	53

RESUMEN

Objetivo: Determinar si el planeamiento empresarial es importante para gestión financiera en empresa de telefonía en Provincia de Huaura 2018. **Métodos:** La población estuvo constituida por 85 individuos entre: administradores, trabajadores y expertos, determinados en muestreo probabilístico, usamos como medida de actitud escala dicotómica. Entre dimensiones: Toma de decisiones, plan de actividades, plan de costos y comportamiento financiero. La certeza, fue validada por aplicación de proceso computacional SPSS, Versión 22.0 del molde de correlación de Pearson, de confianza del 95%. La prueba de ji cuadrada. **Resultados:** Los resultados muestran mayor porcentaje (67.14%) administradores, trabajadores y expertos están de acuerdo que la gestión financiera se aplica en empresas de telefonía, en cuanto a planeamiento empresarial su importancia para gestión financiera (77.14%) están de acuerdo. **Conclusión:** Los resultados muestran el planeamiento empresarial es importante para la gestión financiera en empresas de telefonía en provincia de Huaura ($1.07E-106 < 0.05$).

Palabras Claves: Planeamiento empresarial, gestión financiera, empresa de telefonía.

ABSTRACT

Objective: To determine whether tax planning is important for financial management enterprise telephony Province of Huaura 2018. **Methods:** The study population consisted of 85 individuals between: managers, workers and experts determined probability sampling, we use as a measure of attitude scale dichotomous Between dimensions: Decision making, activity plan, cost plan and financial behavior. The certainty was validated by application of the SPSS computational process, Version 22.0 of the Pearson correlation mold, 95% confidence. The chi-square test. **Results:** The results show a higher percentage (67.14%) administrators, workers and experts agree that financial management

is applied in telephone companies, in terms of business planning its importance for financial management (77.14%) are in agreement. **Conclusion:** The results show that business planning is important for financial management in telephone companies in the province of Huaura ($1.07E-106 < 0.05$).

Key words: Business planning, financial management, Telephone Company.

INTRODUCCION

En la exploración, trata de: **EL PLANEAMIENTO EMPRESARIAL Y SU IMPORTANCIA EN LA GESTION FINANCIERA EN EMPRESAS DE TELEFONIA EN LA PROVINCIA DE HUAURA 2018**, su desarrollo se ejecutó de acuerdo a los procesos aprobados por la Universidad del cual la facultad de ciencias económicas, contables y financieras aplica en forma regular, la estructura utilizada se inicia con la situación problemática, las doctrinarias del marco teórico, el método utilizado; resultados; discusión; conclusiones; recomendaciones; de la misma forma se cumple en adjuntar los respectivos anexos como la matriz de consistencia y la encuesta utilizada para la obtención de información, por lo que la estructura fue desarrollada sobre la base de los capítulos aprobados, por lo que fueron desarrollados de la forma siguiente:

En el Capítulo I: denominado Planeamiento de la situación problemática, en el cual se aplicó la metodología de investigación científica, iniciando con conocimiento de situación de la realidad problemática, sobre el planeamiento empresarial su importancia que significa para la gestión financiera, en las empresas dedicadas a la telefonía en la provincia de Huaura, por lo revisado y analizado nos permitimos formular el problema

general como los específicos respectivos, así mismo producto de ello nos propusimos plantear el objetivo general como los específicos del estudio.

En el Capítulo II: que contiene el Marco Teórico, desarrollamos en primer lugar los antecedentes, como el reconocimiento teórico de lo que significa la calidad para las empresas como la del planeamiento empresarial, y como su implementación está orientada a mejorar la gestión financiera en las empresas que se dedican a la telefonía, por lo que luego del análisis y revisión de otras investigaciones realizadas por otros profesionales, se procedió a desarrollar las bases teóricas, con la finalidad de interpretar correctamente bases conceptuales para su mejor interpretación, sobre la importancia en la aplicación de herramientas desde el punto vista de la orientación para el mejoramiento de la gestión financiera en las empresas, luego de la definición y sustentación teórica de ambas variables (independiente y dependiente), para lo cual hemos recurrido, a la lectura conceptual de diferentes autores, nacionales e internacionales, como la revisión de opiniones de especialistas, lo cual nos ayudó al enriquecimiento de la investigación, seguidamente hemos teorizado a cada uno de los indicadores que forman parte de las variables, para la culminación de dicho capítulo, se plantea las alternativas a nivel de hipótesis general y específicas, que luego fueron contrastadas con los resultados de las encuestas.

En el Capítulo III: contiene la parte de la Metodología, constituida por el diseño metodológico a realizar, el cual contempla el tipo y enfoque de la investigación; la población a tener en cuenta para la investigación estuvo constituida por 85 individuos entre administradores, trabajadores y expertos, quienes laboran en forma directa e indirecta en empresa dedicadas a la telefonía en la provincia de Huaura, luego a partir de la población hemos determinado la muestra en 70 individuos para ello se ha teniendo en cuenta el proceso de selección en forma aleatoria, y se permitió identificar en forma del azar a personas a quienes se les aplico un cuestionario estructurado por respuestas cerradas en 10 preguntas, luego tenemos la Operacionalización de las variables, de acuerdo a los índices e indicadores, teniendo en cuenta las técnicas e instrumentos para la recolección de documentos e información para lo cual con la utilización de instrumentos luego fueron validados.

Para el Capítulo IV: constituido principalmente por resultados, dicho capítulo contiene el tratamiento y procesamiento de la documentación e información seleccionada, la cual fue elaborada estadísticamente con respuestas aplicadas a cada una de interrogantes formuladas, lo que respalda la formulación de las gráficas estadísticas elaboradas; también se incluye la contrastación a cada una de las propuestas establecidas y con hipótesis, para lo cual se utilizó la distribución de Chi cuadrada, los datos utilizados para el análisis se encuentran clasificados en forma categóricas, para cada una de ellas, continuando con el procedimiento estadístico destinado para dichos fines.

Por el Capítulo V: constituido entre ellos por la discusión, conclusiones y recomendaciones las cuales fueron obtenidas como respuesta en su desarrollo a los problemas planteados, se analizó el aspecto teórico conceptual las conclusiones en concordancia con las respuestas de las propuestas y las hipótesis, en cuanto a las recomendaciones, están orientadas a proponer los aportes o recomendaciones que se ofrece el planeamiento empresarial y su importancia en el mejoramiento de la gestión financiera en empresas dedicadas a los servicios de telefonía en la Provincia de Huaura.

Luego de la culminación de la investigación y en cumplimiento a la estructura, finalmente en el Capítulo VI: denominado referencias bibliográficas en el cual se describe las referencias bibliográficas la cual fue necesaria para el desarrollo de nuestro trabajo de investigación, de la misma manera se cumple con adicionar los anexos respectivos.

CAPITULO I

PLANTEAMIENTO DEL PROBLEMA

1.1. DESCRIPCION DE LA REALIDAD PROBLEMÁTICA

En nuestro país, y particularmente en la provincia de Huaura, el servicio de telefonía ha crecido de forma sostenida, que, a diferencia de otros servicios comerciales, ha logrado un crecimiento y desarrollo importante, principalmente la telefonía móvil, y con el correr del tiempo la necesidad de este servicio, se ha convertido en uno de los de mayor importancia y necesidad para la sociedad.

El servicio de telefonía ha logrado reducir los niveles brecha de comunicación, y la diferencia es significativa; el acceso a las telecomunicaciones hoy es de mayor magnitud, como en las diferentes etapas de vida de la persona, de manera que hoy los jóvenes cuentan con tan importante servicio, no sólo para comunicarse que es un avance, sino también para acceder a diferente tipo de conectividad que la tecnología puede brindar.

En este crecimiento, también ha participado el Estado, al licitar bandas telefónicas a los mejores operadores que puedan cubrir esta necesidad y así mejorar la oferta para el público consumidor; por otro lado las empresas de telecomunicaciones exigen del estado que sus regulaciones no sean tan severas para así poder brindar un mejor servicio y poder ampliar la cobertura; y además la población, exige mejor calidad de comunicación,

mayor velocidad de transmisión de datos y costos racionales del servicio, pero es necesario destacar, que el libre acceso a diferentes compañías, ha permitido una mayor competencia entre los operadores y una reducción significativa de costos de dichos servicios, de manera que el consumidor tiene la libertad de poder escoger lo que es más conveniente para él.

De acuerdo con lo señalado el objetivo de nuestro trabajo está orientado a la parte estructural de las empresas de telefonía, cómo éstas funcionan en sus estructuras funcionales, que les permita cumplir con los servicios de calidad en la provincia de Huaura.

En tal sentido la situación problemática se da en que estas empresas operadoras de los servicios de telefonía en la provincia de Huaura, no cuentan con un planeamiento empresarial adecuado que les permita evaluar los costos de sus servicios, y dentro de ello los procesos de fidelización de sus clientes, con el objetivo que los niveles competitivos sean mucho más efectivos para la sana competencia con responsabilidad social empresarial. De la misma forma podemos observar que la gestión financiera no se fortalece, por la carencia de dicha herramienta lo cual genera dificultades en su entorno interno, expresando sus resultados en los clientes, por la no atención oportuna.

1.2 FORMULACION DEL PROBLEMA

1.2.1 PROBLEMA GENERAL

¿En qué medida el planeamiento empresarial es importante para la gestión financiera en empresa de telefonía en la provincia de Huaura 2018?

1.2.2 PROBLEMAS ESPECÍFICOS

- a. ¿Cómo las políticas de la empresa son importantes para la planificación de la gestión financiera en las empresas de telefonía?
- b. ¿En qué medida el procesamiento de planificación es importante para la organización de gestión financiera en empresas de telefonía?
- c. ¿De qué manera el presupuesto operativo empresarial es importante para la dirección de gestión financiera en empresas de telefonía?
- d. ¿Cómo la gestión empresarial, es importante para el control de gestión financiera en empresas de telefonía?

1.3. OBJETIVOS DE LA INVESTIGACION

1.3.1 OBJETIVO GENERAL

Determinar si el planeamiento empresarial es importante para la gestión financiera en la empresa de telefonía en la Provincia de Huaura 2018.

1.3.2. OBJETIVOS ESPECÍFICOS

- a.** Determinar si las políticas aprobadas por la empresa son importantes para la planificación de gestión financiera en empresas de telefonía.
- b.** Establecer si el procesamiento de planificación es importante para la organización de gestión empresarial en empresas de telefonía.
- c.** Precisar si el presupuesto operativo empresarial, es importante para dirección de gestión financiera en empresas de telefonía
- d.** Determinar si la gestión empresarial es importante para el control de la gestión financiera en empresas de telefonía.

CAPÍTULO II

MARCO TEÓRICO

2.1 ANTECEDENTES DE LA INVESTIGACION

Paz y Taza (2012) en su tesis “**La gestión financiera en la liquidez de empresa YOSSEV EIRL del distrito del Callao durante el periodo 2012**”; tuvo como objetivo describir el propósito que tiene la Gestión Financiera en la liquidez de la empresa de servicio YOSSEV EIRL del distrito del Callao durante el año 2012. En él realizó un estudio de investigación que permitió conocer sobre la gestión financiera de la empresa y cuánto influye en su liquidez. Asimismo, basándonos en las encuestas realizadas a los trabajadores de la empresa YOSSEV EIRL, por ello dio a conocer cuáles son las funciones que forman parte de la gestión financiera y como lo desarrollan en el área, la cual se determinará si están generando liquidez, demostrando si existe una adecuada gestión financiera por parte de la empresa y sus trabajadores. La conclusión de la investigación determinó que hay una deficiente gestión financiera, por tanto no hay una adecuada distribución de dinero de la empresa, es por ello que el personal debe ser capacitado y orientado por parte de la empresa sobre la gestión financiera, además de contratar personal con conocimientos del tema mencionado y de esta manera organizar y distribuir el dinero de la empresa de forma más eficiente, debemos de seguir estrategias, políticas y presupuestos de dinero para mejorar esta deficiente gestión financiera y poder mejorarla. (pág. IV)

Rojas (2016) en su tesis “**Caracterización del Control Interno de las Micro y Pequeñas Empresas del Sector Comercio del Perú: Caso de la Empresa ATLETAS - TARAPOTO, 2016**”; tuvo como objetivo general describir las características del control interno de las micro y pequeñas empresas del sector comercio del Perú, y de forma específica el caso de la empresa Atletas en la ciudad de Tarapoto en el año 2016. Para su desarrollo utilizó la metodología de revisión bibliográfica, documental y de caso; mediante la recolección de información de fuentes secundarias; tales como textos, revistas, tesis, artículos periodísticos e información de internet. La información se recabó tomando como referencia otras investigaciones realizadas a nivel internacional, nacional, regional y local, de la cual a través de la aplicación de distintos métodos demostraron las características del control interno de la micro y pequeñas empresas del sector comercio del Perú. Mediante la realización de la encuesta (cuestionario) realizada al gerente general de la empresa “Atletas”, se determinó que la empresa cuenta con un sistema de control interno relativamente bueno, sin embargo la empresa no cuenta con el personal idóneo para dicha tarea, la conclusión de la investigación señala que, el control interno dentro de las Micro y Pequeñas empresas es un instrumento de gestión de suma importancia, porque a través de su aplicación brinda mayor seguridad, pues evitan pérdidas de diversa índole, fraudes y negligencias, protegiendo con ello los recursos humanos y de capital con los que cuenta este tipo de empresas, adicionalmente permite identificar las áreas críticas que puedan existir dentro de la empresa, porque con su utilización promueve la eficacia y eficiencia dentro de las operaciones y

funciones tanto del personal como de la gerencia, otorgando una mejor opción para la toma de decisiones, siendo entonces una herramienta fundamental y determinante para el progreso y crecimiento de toda empresa MYPE. (pág. VI)

Vargas y Ramírez (2014) en su tesis titulada “**El sistema de control interno y la gestión comercial en la ferretería Comercial Estrella S.R.L**”, tiene como objetivo demostrar que con la implementación del sistema de control interno en el área de ventas mejora significativamente la gestión comercial de la ferretería Comercial Estrella S.R.L. de la ciudad de Trujillo, en el año 2014. Para tal efecto se empleó un diseño preexperimental, de naturaleza descriptiva simple. Se utilizó el método transaccional o transversal, pues se ha tenido que analizar cuál es el nivel o estado de las variables de estudio, su incidencia e interrelación en un momento dado, para luego sustentar en forma sintética las conclusiones y recomendaciones de la investigación. La muestra está constituida por los trabajadores del área de ventas de los meses de abril y mayo del año 2014. Para obtener los datos de los dominios de las variables, se aplicó la técnica de la entrevista y encuesta. Los resultados demuestran que el deficiente control interno afecta directamente a la gestión comercial, ya que un buen sistema de control interno basado en el informe COSO implementado contribuirá al logro de los objetivos. Finalmente se hace una propuesta para la implementación del sistema de control interno basado en el informe COSO. (pág. V)

Obispo (2015) en su artículo denominado Caracterización del control interno en la gestión de las empresas comerciales del Perú 2013.

La investigación desarrollada tuvo como objetivo general el de identificar y describir la caracterización del control interno en la gestión de las empresas comerciales del Perú en el período 2013. Cuya metodología fue: descriptiva-bibliográfica- documental; el instrumento fue fichas bibliográficas, el autor llegó a las siguientes conclusiones: el control interno permite evaluar el grado de eficiencia, eficacia, economía y productividad en las empresas del rubro comercial, con lo que se logra en muchos casos alcanzar el 100% sus objetivos y metas programados. También permite minimizar riesgos, errores e irregularidades en un 80% de forma oportuna contando con un adecuado y eficiente control para tomar decisiones en la vida empresarial. El control interno constituye una herramienta de apoyo para la toma de decisiones de la alta dirección, tanto en instituciones públicas como privadas, cuyo propósito es que los objetivos planteados por la empresa se cumplan a cabalidad con las normas y los reglamentos establecidos. (pág. 1)

Martínez (2016) en su tesis titulada “**Modelo de gestión financiera basado en optimización de necesidades operativas de fondos: caso empresas farmacéuticas en España**”; propuso la necesidad de gestionar de forma adecuada la tesorería que genera el ciclo de explotación de la empresa. Esta tesorería es garantía de continuidad de la empresa, porque

permite disponer de liquidez y obtener financiación a partir de la optimización de los elementos del negocio, especialmente, en situaciones de crisis, con estancamiento o caída de las cifras de negocio, con recortes en el gasto público que afectan a la cadena de valor, con limitaciones al acceso al crédito externo, con socios y accionistas que buscan rentabilidad para sus inversiones sin tener que realizar nuevas aportaciones. Un modelo de gestión basado en la optimización de las NOF permite dimensionar de forma óptima el fondo de maniobra y permite evaluar fuentes de financiación sin coste y con coste explícito a partir de la garantía de las propias operaciones del ciclo de explotación de la empresa y la conversión del realizable en liquidez disponible. Un modelo de gestión basado en la optimización de las NOF permite analizar el impacto de las distintas alternativas de obtención de liquidez a partir de los elementos del ciclo de explotación de la empresa en términos de solvencia, rentabilidad y valor (pág. 1).

Alfonso, Méndez y Yauri (2016) en su tesis titulada “**Plan estratégico de empresa de Iluminación Técnico Lite Perú**”; es un investigación para obtener el grado de magíster en administración, y dicha investigación se basa en una empresa dedicada a la comercialización de productos de iluminación, la cual empezó sus operaciones en el Perú en el año 2012. Por encontrarse en una etapa de introducción en el mercado de iluminación, tiene como reto incrementar su cuota de mercado. En ese sentido, el presente plan estratégico propone soluciones para la empresa Tecno Lite

Perú, empezando por la identificación del problema y determinando que la ventaja competitiva es la marca, la cual será la principal herramienta que le permitirá realizar la penetración de mercado como estrategia de crecimiento. Se realizó el análisis de sus fortalezas, oportunidades, debilidades y amenazas, y a partir de su misión y visión corporativas se planteó la misión y visión a nivel Perú; sobre esa base se establecieron los objetivos para la empresa Tecno Lite Perú, surgiendo de esto diversas estrategias posibles a implementar, de las cuales se eligieron las estrategias planteadas que son; captar nuevos distribuidores al interior del país, ingresar a los canales de ferreterías y bodegas y fidelizar a los distribuidores. Estas estrategias se desarrollan a través de los planes funcionales de marketing, operaciones, recursos humanos, RSE y finanzas. Para determinar la viabilidad de dichas estrategias se realizaron análisis de sensibilidad y evaluaciones financieras, a fin de asegurar que su implementación aporta valor a la empresa. Se utilizaron las herramientas de análisis que se consideraron aplicables a la empresa en estudio, presentando los resultados dentro de la redacción para su mejor lectura y comprensión. (pág. 1)

2.2. BASES TEORICAS

2.2.1. PLANEAMIENTO FINANCIERO

Según Koontz (1958) "El planeamiento es la de determinar en forma concreta las actividades a desarrollar que permita lograr los

acuerdos tomados por la entidad en un periodo al fin de lograr sus objetivos”.

Según Koontz y Weihrich (1994) señalan que, “el planeamiento concebido lo que se quiere lograr en un periodo determinado, identificando quienes deben de ejecutarlo, desde el inicio hasta lograr lo deseado”.

Según Stoner (1996) considera que “los acuerdos tomados, en relación a la perspectiva futura que los directores proponen cumplir para sus empresas, en cuyo proceso permite aplicar los cambios que se presentan en las empresas”.

Según Rodríguez J. L. (2000) menciona que “la planificación no es solamente un modelo, la planificación como proceso es actuar acorde con las circunstancias ordenadamente, que va primero, cuál es el alcance de una medida, cuáles son sus consecuencias, en qué momento puede entrar una medida, en qué momento ha de esperar”.

Según Robbins S. y M. Coulter (2010, pág. 144) nos indica que “el planeamiento comprende, tener claro la finalidad de la empresa, definir la estrategia que permita cumplir los objetivos, y proponer planes para incorporar y coordinar actividades”.

Adicionalmente para Ramírez, D. (2008, Pág. 15) define “la acción de planear, hoy es indispensable, la internacionalización comercial, como tecnología, una economía volátil, desarrollo empresarial, profesional, como el acceso a información importante que cuentan hoy las empresas”

Para Chambergó, I. (2018, Pág. IV-1) “Planeamiento es importante para cumplir con las metas y objetivos de las empresas, considerando que se busca el mejoramiento en la gestión de las empresas”.

2.2.2. GESTION FINANCIERA

Sobre la definición de gestión Pacheco (2002, Pág.9) menciona que es la “competencia ordenada, para proyectar actividades a desarrollar en el largo plazo, con acciones orientadas a la adecuación de la empresa su entorno, sobre dirección y control”.

Por otra parte, Koontz y Weihrich (2007, pág. 6) nos dicen que el “procedimiento para diseñar como conservar un contingente laborando en equipo, y que cada uno cumpla sus metas”.

También recurrimos a Chiavenato (2005, p. 3) donde menciona que el “procedimiento que interprete el objetivo de la organización, que se desarrolle en los actos, a través de planes, organizar, dirigir, y controlar, cada una de las acciones de los diversos departamentos de empresa”.

En cuanto a Gestión financiera hemos recurrido a Ortiz (2005, p. 13) “Destino adecuado de los recursos de capital, teniendo en cuenta los niveles de riesgos como rentabilidad, orientados a reducción adecuada de costos, y dirección efectiva y eficiente por gerencia”.

Para Van Home (2002, Pág. 2) Es dirección y uso adecuado de recursos de acuerdo con los planes aprobados, de acuerdo a los propósitos empresariales”.

Luego Lusthaus (2002, pág. 69) nos otorga una definición de gestión y dice que, “consiste en planear, ejecutar y monitorear los componentes económicos de la empresa, que de la mano con el talento humano, orienten los insumos, a los procesos de transformación de materias primas en productos o servicios”.

Robbins, S. y M. Coulter (2010, Pág. 163) En Gestión el aspecto estratégico preparado por gerentes, para realizar actividades empresariales de la entidad. Es tan importante que considera las actividades básicas como planear, organizar, dirigir, y controlar”

Al respecto Chambergo, I. (2019, Pág. IV-1) señala que, “se requiere contar con un equipo de talento humano conducido por un nivel de liderazgo por el gerente, que oriente el cumplimiento de sus metas y propuestas y logro de metas de la empresa”.

En el mismo orden de ideas el autor Gómez (2010) señala que la gestión “es recursos y conducción económica de las instituciones en siglo del XXI, se presentan cambios radicales en su capacidad de conducción al logro de sus objetivos empresariales”.

2.3. DEFINICIONES CONCEPTUALES

Para el desarrollo del presente trabajo de investigación, nos será útil el uso de los siguientes términos conceptuales:

POLÍTICAS

La política empresarial es una de las vías para hacer operativa la estrategia. Suponen un compromiso de la empresa; al desplegarla a través de los niveles jerárquicos de la empresa, se refuerza el compromiso y la participación del personal. La política empresarial suele afectar a más de un área funcional, contribuyendo a cohesionar verticalmente la

organización para el cumplimiento de los objetivos estratégicos. (Encinas, 2009)

De la misma forma que la estrategia, la política empresarial señala los lineamiento y marco general sobre la cual se deberá de desarrollar las actividades de la empresa para cumplir metas y objetivos propuestos. (Encinas, 2009)

PROCESAMIENTO

Una organización funciona como un sistema, o mejor dicho, un conjunto de procesos interrelacionados que interactúan para alcanzar sus objetivos comunes. Estos procesos son realizados continuamente por las personas que conforman su equipo de trabajo. Los bienes o servicios provenientes de un proceso de negocios son la entrada a otro o a otros procesos hasta su llegada al consumidor final. (Heflo, 2015)

Pero en la práctica, ¿usted sabe qué es un proceso empresarial? En la práctica diaria, un proceso empresarial debe predecir quién va a realizar cada actividad, las herramientas utilizadas, las instrucciones específicas para su aplicación y cuál es el resultado esperado de esta actividad. (Heflo, 2015)

PRESUPUESTO OPERATIVO

Son las actividades que generan información general de la empresa en relación a los ingresos y gastos que en forma continua se precisan en la empresa, de tal manera que nos permite determinar los cálculos de una

rentabilidad estimada en el tiempo, para lo cual deberán de aplicarse los controles pertinentes para su cumplimiento.

GESTIÓN EMPRESARIAL

Es una combinación organizada de dinero y de personas que trabajan juntas, que produce un valor material, un beneficio tanto para las personas que han aportado ese dinero propietarios, como para las personas que trabajan con ese dinero en esa empresa empleados, a través de la producción de determinados productos o servicios que venden a personas o entidades interesadas en ellos los clientes. (Palma, 2011)

PLANIFICACIÓN

Según Stoner (1996) Lo describe con los procedimientos, en las cuales se identifica cada una de las metas y objetivos empresariales, para lo cual se deberá de tener en cuenta las formas o medios que se deberán de aplicar para la obtención de los mismos en el tiempo.

ORGANIZACIÓN

Para Mooney (1964). Es considerada como un grupo de individuos quienes buscan lograr beneficio en su conjunto, beneficio en grupo para lo cual se incluye como perspectiva en común de acuerdo a los objetivos que permitan cumplir con dicha misión, para lo cual se organiza de tal manera que la responsabilidad individual de personas preparadas para dicho fin.

DIRECCIÓN

Procedimiento permanente, dedicado a realizar las actividades de gestión, para la obtención de recursos o bienes productivos que requiere la empresa para cumplir con las exigencias que el mercado así los exige, con eficiencia.

CONTROL

Actividad de suma importancia, que tiene que ver con la supervisión de cumplimiento con la seguridad de los activos de la empresa, así como la adecuada administración de la calidad de los productos, y que permita desarrollar acciones de mejora en función a las observaciones detectadas.

2.4. FORMULACION DE HIPOTESIS

2.4.1. HIPÓTESIS GENERAL

El planeamiento empresarial si es importante para la gestión financiera en empresas de telefonía en la Provincia de Huaura 2018.

2.4.2 HIPÓTESIS ESPECÍFICAS

- a.** Las políticas aprobadas por la empresa, si son importantes para la planificación de gestión financiera en empresa de telefonía.
- b.** El procesamiento de planificación es importante para la organización de gestión empresarial en empresas de telefonía.
- c.** El presupuesto operativo empresarial, es importante para la dirección de gestión financiera en empresas de telefonía.
- d.** La gestión empresarial, es importante para el control de la gestión gerencial en empresas de telefonía.

CAPÍTULO III

METODOLOGÍA

3.1 DISEÑO METODOLOGICO

3.1.1. TIPO

La investigación desarrollada está relacionada a la naturaleza del problema previamente planteado, de conformidad con los objetivos de la presente investigación que reúne los requisitos mínimos para considerarla como una **investigación Aplicada - Explicativa** por cuanto nos permitirá llevar a cabo la exploración para proponer soluciones a la situación problemática del no desarrollo del planeamiento empresarial; así como, su relación con la gestión financiera en empresas dedicadas a la telefonía ubicadas en la provincia de Huaura.

Al respecto, la exploración, se denomina a los experimentos como estudios de intervención, porque un investigador genera una situación para tratar de explicar cómo afecta a quienes participan en ella, en comparación con quienes no lo hacen. Es posible experimentar con seres humanos, seres vivos y ciertos objetos. Los experimentos manipulan tratamientos, estímulos, influencias o intervenciones (denominadas variables independientes) para observar sus efectos sobre otras variables (las dependientes) en una situación de control. (Pedro, 2018)

El diseño específico de la investigación es Descriptivo Correlacional, para la cual se plantea el diagrama siguiente:

M = oxloy

Dónde:

M = Muestra seleccionada.

O = Observación.

X = Planeamiento empresarial

Y = Gestión financiera

I = Grado de influencia entre la causa y el efecto.

3.1.2. ENFOQUE

Para la investigación a desarrollar, consideramos que el estudio fue desarrollado con enfoque cuantitativo, por cuanto nos facilitara presentar aportes sobre hechos reales tangibles, observables, medibles que se presentan, en las actividades del planeamiento empresarial como analizar su importancia en la gestión financiera en las empresas dedicadas a la telefonía ubicadas en la provincia de Huaura.

Para proceder al desarrollo de la presente investigación consideramos que será necesaria la utilización de los siguientes métodos:

HISTORICO

Método Histórico que nos permitió conocer la evolución histórica, del y conocimiento del desarrollo de planeamiento empresarial, así como su relación con la gestión financiera, su comportamiento y desarrollo principalmente en empresas dedicadas a la telefonía ubicadas en la Provincia de Huaura.

DESCRIPTIVO

El método descriptivo, es aquel que nos facilitó estudiar las variables de la investigación a lo largo del periodo de su desarrollo. Así mismo nos permitirá describir en relación a la información que se obtenga de los antecedentes que se presentan, desde el proceso de utilización del planeamiento empresarial, y si su utilización es importante para la gestión financiera, para las empresas dedicadas al servicio de telefonía, entidades ubicadas en el ámbito de la Provincia de Huaura.

EXPLICATIVO

Dicho método nos permitirá explicar los mecanismos que se utilizan en las empresas dedicadas al otorgamiento del servicio de telefonía, para su gestión financiera, explicar si utilizan el planeamiento empresarial como herramienta para la administración

económica, explicar cada una de las variables en el desarrollo de sus actividades, que permita explicar si se utilizan dichas herramientas, o que procedimientos utilizan para la evaluación y control financiero, de sus actividades en las empresas dedicadas al servicio de telefonía ubicadas en la Provincia de Huaura.

ANALITICO

Dicho Método nos permitirá analizar los procedimientos que utilizan los administradores, así como trabajadores en relación al planeamiento empresarial como de las labores de campo de la empresa así como, en la aplicación de cada una de sus actividades, que permitan cumplir con los objetivos y metas propuestas por la dirección de los administradores, analizar si se cumplieron con las practicas correctas en la gestión financiera en las empresas dedicadas al servicio de telefonía en la Provincia de Huaura.

3.2. POBLACION Y MUESTRA

3.2.1 POBLACIÓN

Para la presente investigación consideramos que nuestra población estará constituida por las empresas de telefonía ubicadas en la Provincia de Huaura, para dicha información hemos recurrido a los registros de SUNAT Superintendencia Nacional de Aduanas y de Administración Tributaria de la Provincia de Huaura, para determinar la existencia de dicha empresa, así como trabajadores y colaboradores de la empresa que para la presente

investigación serán 85 personas entre Administradores, trabajadores y expertos.

3.2.2 MUESTRA

Nuestra investigación fue desarrollada en función a la muestra seleccionada que corresponden a un grupo de personas. Por lo que el tamaño de la muestra estará constituido por 70 personas conformada por administradores, trabajadores y expertos, para lo cual utilizamos la fórmula del muestreo aleatorio simple para estimar proporciones, para una población finita o conocida, la cual se detalla a continuación:

$$n = \frac{Z^2 N p q}{E^2 (N-1) + Z^2 p q}$$

Donde:

n= Tamaño de la muestra

Z= Valor de la abscisa de la curva normal para una probabilidad del 95% de confianza.

p= Proporción de administradores, trabajadores y expertos que manifestaron que el planeamiento empresarial, no es importante para la gestión financiera para las empresas dedicadas a la telefonía ubicadas en la Provincia de Huaura. (Se asume P=0.5).

q= Proporción de administradores, trabajadores y expertos que manifestaron que el planeamiento empresarial, si es importante

para la gestión financiera, para empresas dedicadas a la telefonía ubicadas en la Provincia de Huaura. (Q = 0.5, valor asumido debido al desconocimiento de Q).

e= Margen de error 5%

N= Población

n= Tamaño óptimo de muestra.

Entonces, a un nivel de significancia de 95% y 5% como margen de error.

Reemplazando cálculos tenemos:

$$n = \frac{(1.96)^2(0.5)(0.5)(85)}{(0.5)^2(85-1)+(1.96)^2(0.5)(0.5)}$$

n= 69.74

n = 70 Personas (Administradores, trabajadores y expertos)

3.3. OPERACIONALIZACION DE VARIABLES E INDICADORES

VARIABLE INDEPENDIENTE: PLANEAMIENTO EMPRESARIAL

CONCEPTO OPERACIONAL

La palabra estrategia cobra diferentes sentidos si se refiere a la estrategia de una organización, de sus negocios, o a la estrategia de las diferentes áreas funcionales, de ahí que son diferentes en cuanto a su alcance. Por lo que puede hacerse referencia a la estrategia corporativa, de negocio y funcional. (EAN, 2005)

La estrategia corporativa expresa el credo y las pautas generales de la organización expuestas en la misión, los objetivos generales, los negocios y las políticas. (EAN, 2005)

La estrategia negocio representa el qué hacer en cada negocio para garantizar lo previsto en la estrategia corporativa, es decir, cómo crecer, cómo posicionarse. (EAN, 2005)

DIMENSIONES

- Toma de decisiones
- Plan de actividades
- Plan de costos
- Comportamiento financiero

INDICADORES:

- Políticas
- Procesamiento
- Presupuesto operativo
- Gestión empresarial

INDICES

- Evaluación de decisiones
- Cumplimiento Plan de trabajo
- Evaluación de actividades
- Evaluación de metas y objetivos

VARIABLE DEPENDIENTE: GESTION FINANCIERA

CONCEPTO OPERACIONAL

Al respecto Amat (2011) integrar más, y de manera más eficaz las finanzas con la contabilidad en la propia gestión empresarial. El objetivo en relación a ello para los gerentes financieros tiene que ver con el cambio de la consideración que se tiene acerca de la función que deben organizar el sistema contable y cuentas anuales de la organización. Los cambios deben hacer posible el desarrollo de nuevos procesos, no en pocas oportunidades estos documentos son considerados y tratados, como reflejo de la realidad pasada, productos de la contabilidad, olvidando que también constituyen el primer paso hacia el futuro general y financiero de la empresa.

DIMENSIONES

- Plan empresarial
- Estructura empresarial
- Nivel de gerenciamiento
- Métodos de control

INDICADORES:

- Planificación
- Organización
- Dirección

- Control.

INDICES

- Evaluación de cumplimiento
- Evaluación de procedimientos
- Evaluar la gestión del directivo
- Mecanismos de control

3.4 TECNICAS E INSTRUMENTOS DE RECOLECCION DE DATOS

3.4.1 TÉCNICAS A EMPLEAR

Para el presente trabajo de investigación será necesaria la utilización de las técnicas más importantes que a continuación se detalla:

1) ENCUESTAS

Técnica que nos permitirá obtener información sobre la aplicación del planeamiento empresarial, y su importancia en la gestión financiera en las empresas dedicadas a la telefonía ubicadas en la Provincia de Huaura.

2) ANÁLISIS DOCUMENTAL

Técnica de suma importancia la cual nos permitirá analizar la base normativa, como la información bibliográfica que será obtenida, relacionadas al planeamiento empresarial, su comportamiento, así como su importancia para la gestión

financiera para las empresas dedicadas a la telefonía, ubicadas en el ámbito de la Provincia de Huaura.

3.4.2. DESCRIPCION DE LOS INSTRUMENTOS

1. FICHA BIBLIOGRÁFICA:

Dicho Instrumento se utilizará para la recopilación de Textos, monografías, Revistas, Periódicos, y Trabajos de Investigación, así como de Internet relacionados a planeamiento tributario, así como de gestión financiera, sus actividades relacionadas a la gestión y su entorno.

2. GUÍA DE ENTREVISTA:

Instrumento que se utilizara para llevar a cabo las entrevistas a administradores, trabajadores y expertos que cuentan con la experiencia sobre las cualidades que significa el planeamiento tributario, su importancia en la gestión financiera, como se presentan en las empresas dedicadas a la telefonía en el ámbito de la Provincia de Huaura.

3. FICHA DE ENCUESTA:

Instrumento que se aplicara para recopilar información de parte de administradores, trabajadores y expertos que tienen relación directa e indirecta con las empresas dedicadas a la telefonía en el ámbito de la Provincia de Huaura.

Procedimientos de comprobación de validez y confiabilidad de los instrumentos. Los instrumentos elaborados serán consultados a profesionales con la experiencia requerida, a juicio de expertos. Para comprobar su confiabilidad se aplicará encuesta piloto a 70 individuos entre empresarios, trabajadores y expertos, determinados al azar, para comprobar su calidad de la información.

3.5 TECNICAS PARA EL PROCESAMIENTO DE LA INFORMACION

3.5.1 TÉCNICAS DE ANÁLISIS

Se aplicarán las siguientes técnicas:

- Análisis documental
- Conciliación de datos
- Indagación
- Rastreo

3.5.2 TÉCNICAS DE PROCESAMIENTO DE DATOS

El trabajo de investigación procesara los datos que se obtengan de las diferentes fuentes por medio de las diversas técnicas como:

- Ordenamiento y clasificación
- Registro manual
- Análisis documental
- Tabulación de Cuadros con porcentajes
- Comprensión de gráficos
- Conciliación de datos

Proceso Computarizado con SPSS (Statistical Package for Social Sciences), Versión 22.0 del modelo de correlación de Pearson y nivel de confianza del 95%.

CAPÍTULO IV

RESULTADOS

4.1. RESULTADOS

Como resultado del trabajo de investigación este debe culminar con resultados, producto de las actividades realizadas, es en tal sentido hemos recurrido a la revisión y lectura de diferente bibliografía de autores principalmente a nivel nacional como de las bases normativas, así como a expertos que cuentan con la experiencia suficiente, que nos permitió proponer aportes sobre la importancia que significa contar con planeamiento empresarial, para una adecuada y eficiente gestión financiera de las organizaciones empresariales, el nuevo contexto de la gerencia financiera, está orientada a la utilización de diferentes herramientas financieras, que permita reducir los riesgos en las inversiones, como la preparación adecuada para la toma de decisiones antes de realizar alguna decisión de orden de dirección económica financiera.

Por lo tanto, nos hemos permitido trasladar los resultados a gráficos y tablas porcentuales las respuestas obtenidas sobre las interrogantes formuladas a las personas que forman parte de la muestra.

4.1.1. A LA PREGUNTA

¿En su opinión considera Usted que se aprueban políticas sobre planeamiento empresarial en empresas dedicadas a la telefonía en la Provincia de Huaura?

Tabla N° 01

ALTERNATIVAS	Frecuencia	Porcentaje	Porcentaje válido	Porcentaje acumulado
a) De acuerdo	35.00	50.00	50.00	50.00
b) En desacuerdo	30.00	42.86	42.86	92.86
c) Desconoce	5.00	7.14	7.14	100.00
TOTAL	70.00	100.00	100.00	

Fuente: Elaboración propia

INTERPRETACIÓN

De lo mostrado podemos observar que la respuesta a la pregunta formulada, el 50.00% consideraron estar de acuerdo; que, si se aprueban políticas sobre planeamiento empresarial en empresas dedicadas a la telefonía en la Provincia de Huaura, sin embargo; contrariamente el 42.86% consideraron estar en desacuerdo que se aprueben políticas sobre planeamiento empresarial en empresas dedicadas a la telefonía en la Provincia de Huaura, y finalmente el 7.14% respondieron desconocer sobre la pregunta formulada.

Gráfica N° 01

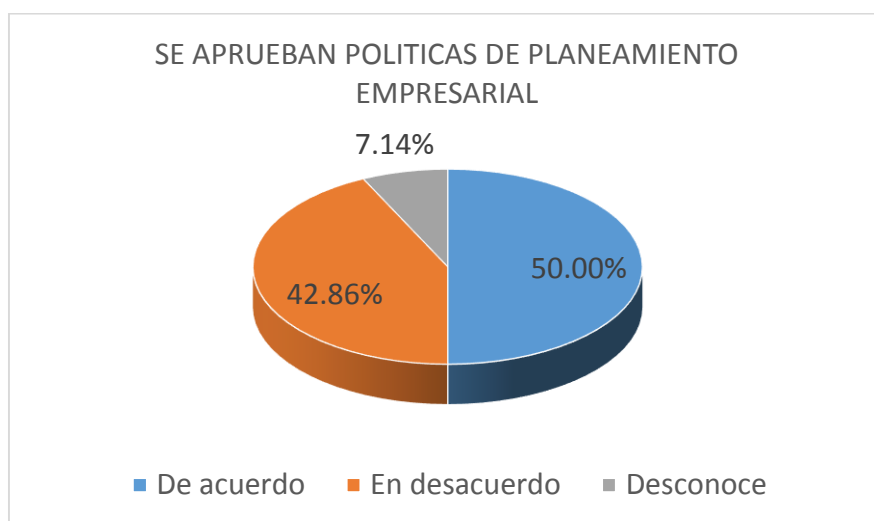

Fuente: Administradores, trabajadores y expertos

4.1.2. A LA PREGUNTA

¿Cree Usted que se ejecuta el procesamiento de la gestión empresarial en empresas de telefonía en la Provincia de Huaura?

Tabla N° 02

ALTERNATIVAS	Frecuencia	Porcentaje	Porcentaje válido	Porcentaje acumulado
a) De acuerdo	36.00	51.43	51.43	51.43
b) En desacuerdo	32.00	45.71	45.71	97.14
c) Desconoce	2.00	2.86	2.86	100.00
TOTAL	70.00	100.00	100.00	

Fuente: Elaboración propia

INTERPRETACIÓN

De acuerdo a los resultados que se muestran en la tabla precedente, podemos señalar que, el 51.43% opinaron

considerando estar de acuerdo que, si se ejecuta el procesamiento de la gestión empresarial en empresas de telefonía en la Provincia de Huaura; pero contradictoriamente el 45.71% opinaron considerando estar en desacuerdo que se ejecute el procesamiento de la gestión empresarial en empresas de telefonía en la Provincia de Huaura, finalmente el 2.86% respondió desconocer sobre la pregunta formulada, sumando el 100% de la muestra.

Gráfica N° 02

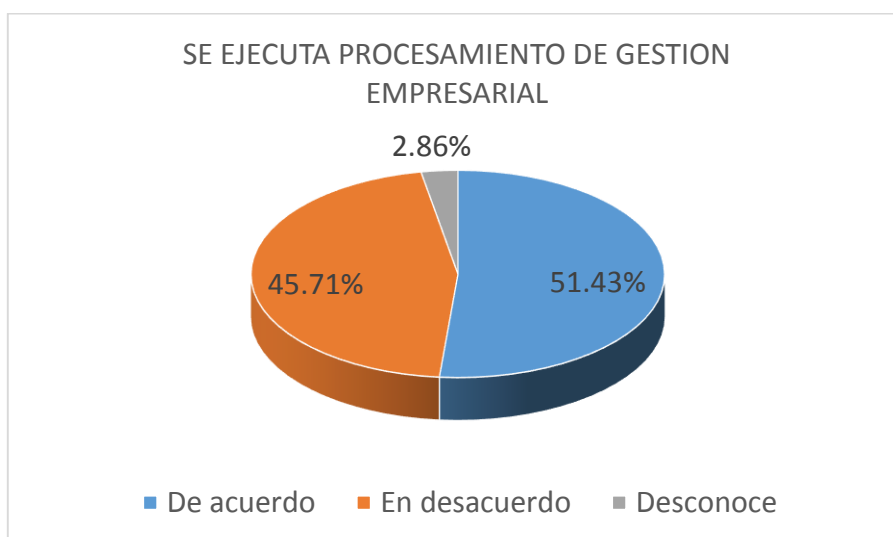

Fuente: *Administradores, trabajadores y expertos*

4.1.3. A LA PREGUNTA

¿Considera Usted que aprueban sus presupuestos operativos de gestión empresarial en las empresas de telefonía en la provincia de Huaura?

Tabla N° 03

ALTERNATIVAS	Frecuencia	Porcentaje	Porcentaje válido	Porcentaje acumulado
a) De acuerdo	37.00	52.86	52.86	52.86
b) En desacuerdo	28.00	40.00	40.00	92.86
c) Desconoce	5.00	7.14	7.14	100.00
TOTAL	70.00	100.00	100.00	

Fuente: Elaboración propia

INTERPRETACIÓN

Observando los resultados obtenidos a la pregunta formulada que se muestran en la tabla precedente, podemos señalar que, el 52.86% consideraron estar de acuerdo que, si aprueban sus presupuestos operativos de gestión empresarial en las empresas de telefonía en la provincia de Huaura; sin embargo contrariamente un 40.00% respondieron estar en desacuerdo que, se aprueben sus presupuestos operativos de gestión empresarial en las empresas de telefonía en la provincia de Huaura, finalmente el 7.14% respondieron desconocer sobre la pregunta, sumando el 100% de la muestra determinada.

Gráfica N° 03

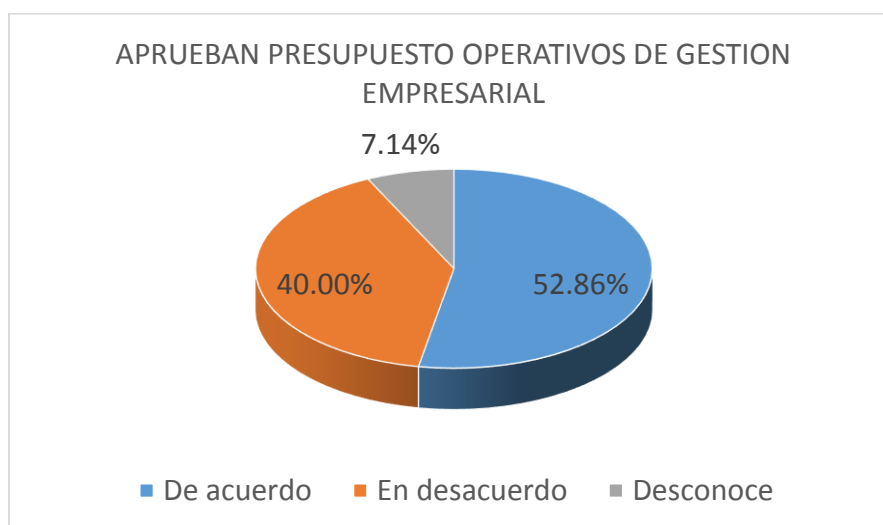

Fuente: Administradores, trabajadores y expertos

4.1.4. A LA PREGUNTA

¿En su opinión considera Usted que se cumple adecuadamente con la gestión empresarial en las empresas de telefonía ubicadas en la Provincia de Huaura?

Tabla N° 04

ALTERNATIVAS	Frecuencia	Porcentaje	Porcentaje válido	Porcentaje acumulado
a) De acuerdo	39.00	55.71	55.71	55.71
b) En desacuerdo	28.00	40.00	40.00	95.71
c) Desconoce	3.00	4.29	4.29	100.00
TOTAL	70.00	100.00	100.00	

Fuente: Elaboración propia

INTERPRETACIÓN

De lo mostrado en la tabla precedente podemos señalar que, el 55.71% opinaron estar de acuerdo, que si se cumple adecuadamente con la gestión empresarial en las empresas de telefonía ubicadas en la Provincia de Huaura; sin embargo, el 40.00% opinaron estar en desacuerdo que se cumpla adecuadamente con la gestión empresarial en las empresas de telefonía ubicadas en la Provincia de Huaura, finalmente el 4.29% respondieron desconocer sobre la pregunta formulada, sumando el 100% de la muestra.

Gráfica N° 04

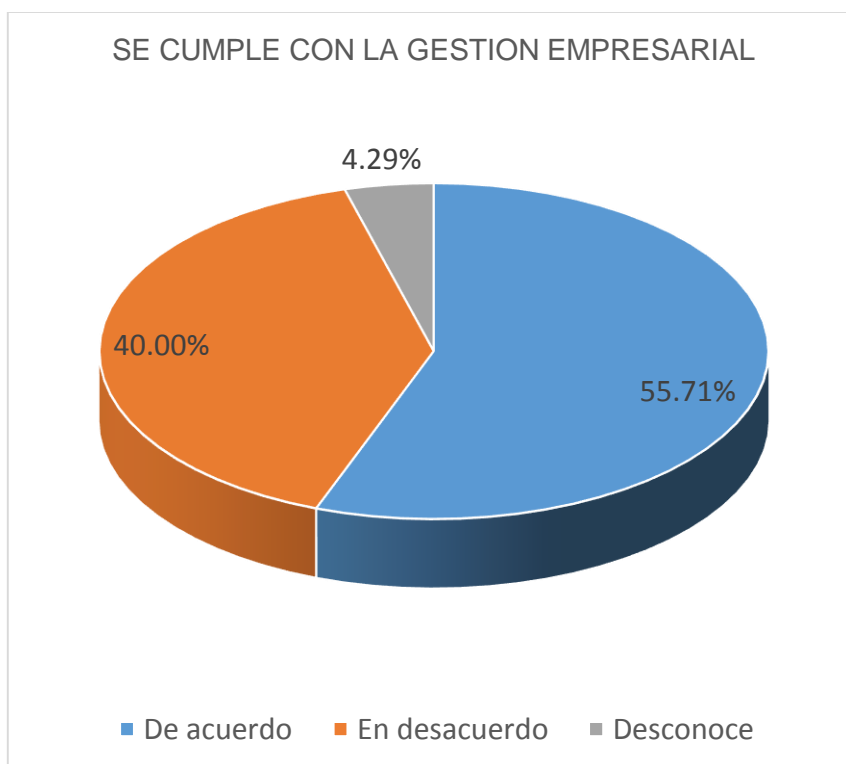

Fuente: Administradores, trabajadores y expertos

4.1.5. A LA PREGUNTA

¿Considera Usted que el planeamiento empresarial es importante para la gestión financiera de las empresas dedicadas a la telefonía en la Provincia de Huaura?

Tabla N° 05

ALTERNATIVAS	Frecuencia	Porcentaje	Porcentaje válido	Porcentaje acumulado
a) De acuerdo	54.00	77.14	77.14	77.14
b) En desacuerdo	11.00	15.72	15.72	92.86
c) Desconoce	5.00	7.14	7.14	100.00
TOTAL	70.00	100.00	100.00	

Fuente: *Elaboración propia*

INTERPRETACIÓN

Observando los resultados obtenidos a la pregunta formulada que se muestran en la tabla precedente, podemos señalar que, el 77.14% consideraron estar de acuerdo que el planeamiento empresarial es importante para la gestión financiera de las empresas dedicadas a la telefonía en la Provincia de Huaura; pero contradictoriamente el 15.72% respondieron estar en desacuerdo que el planeamiento empresarial sea importante para la gestión financiera de las empresas dedicadas a la telefonía en la Provincia de Huaura, finalmente el 7.14% respondieron desconocer sobre lo formulado, sumando el 100% de la muestra.

Gráfica N° 05

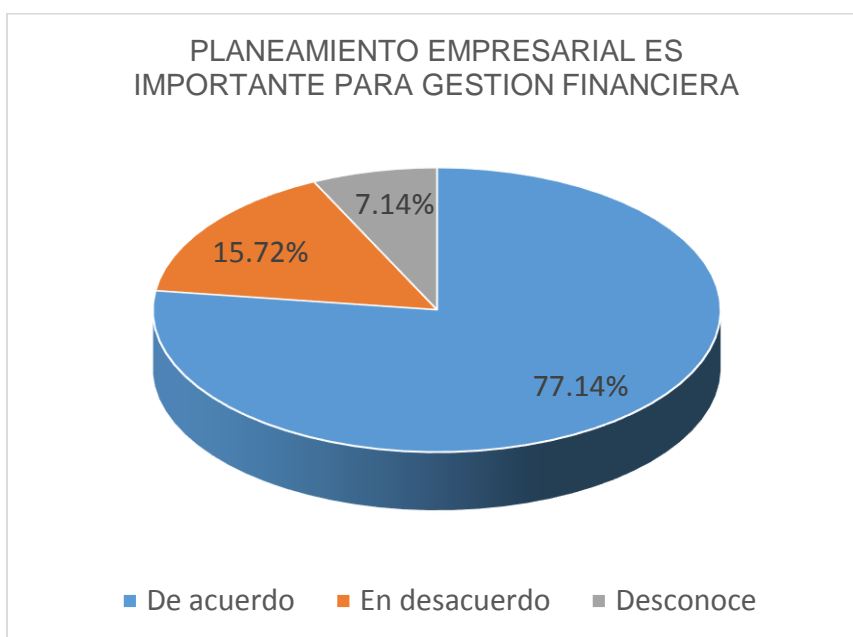

Fuente: Administradores, trabajadores y expertos

4.1.6. A LA PREGUNTA

¿Considera Usted que se cumple con la planificación financiera, para su gestión en empresas dedicadas a la telefonía ubicadas en la provincia de Huaura?

Tabla N° 06

ALTERNATIVAS	Frecuencia	Porcentaje	Porcentaje válido	Porcentaje acumulado
a) De acuerdo	40.00	57.14	57.14	57.14
b) En desacuerdo	24.00	34.29	34.29	91.43
c) Desconoce	6.00	8.57	8.57	100.00
TOTAL	70.00	100.00	100.00	

Fuente: Elaboración propia

INTERPRETACIÓN

De los resultados obtenidos que se muestran en la tabla precedente en relación a la pregunta formulada, podemos señalar que el 57.14% opinaron estar de acuerdo que, que se cumpla con la planificación financiera, para su gestión en empresas dedicadas a la telefonía ubicadas en la Provincia de Huaura; sin embargo contradictoriamente el 34.29% opinaron estar en desacuerdo que se cumpla con la planificación financiera, para su gestión en empresas dedicadas a la telefonía ubicadas en la Provincia de Huaura, finalmente el 8.57% respondieron desconocer sobre lo preguntado, sumando el 100% de la muestra.

Gráfica N° 06

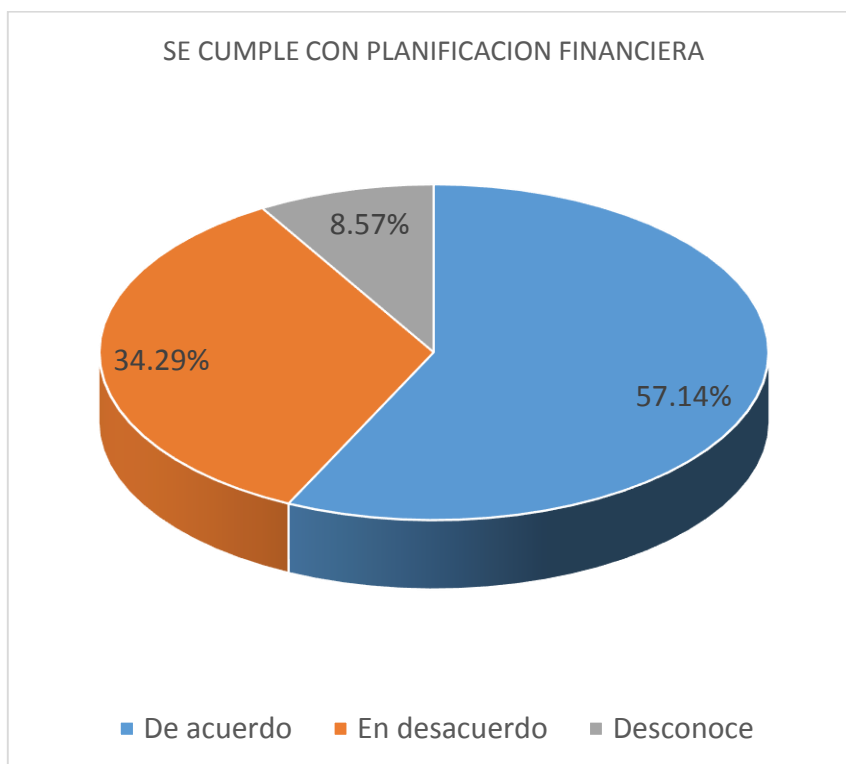

Fuente: Administradores, trabajadores y expertos

4.1.7. A LA PREGUNTA

¿Considera Usted que se cumple con el nivel de organización para la gestión financiera en las empresas dedicadas a la telefonía en la Provincia de Huaura?

Tabla N° 07

ALTERNATIVAS	Frecuencia	Porcentaje	Porcentaje válido	Porcentaje acumulado
a) De acuerdo	38.00	54.29	54.29	54.29
b) En desacuerdo	28.00	40.00	40.00	94.29
c) Desconoce	4.00	5.71	5.71	100.00
TOTAL	70.00	100.00	100.00	

Fuente: Elaboración propia

INTERPRETACIÓN

Observando los resultados obtenidos a la pregunta formulada que se muestran en la tabla precedente, podemos señalar que el 54.29% consideraron estar de acuerdo que, si se cumple con el nivel de organización para la gestión financiera en las empresas dedicadas a la telefonía en la Provincia de Huaura; pero contradictoriamente el 40.00% respondieron estar en desacuerdo que se cumpla con el nivel de organización para la gestión financiera en las empresas dedicadas a la telefonía en la Provincia de Huaura, finalmente el 5.71% respondieron desconocer al respecto, sumando el 100% de la muestra.

Gráfica N° 07

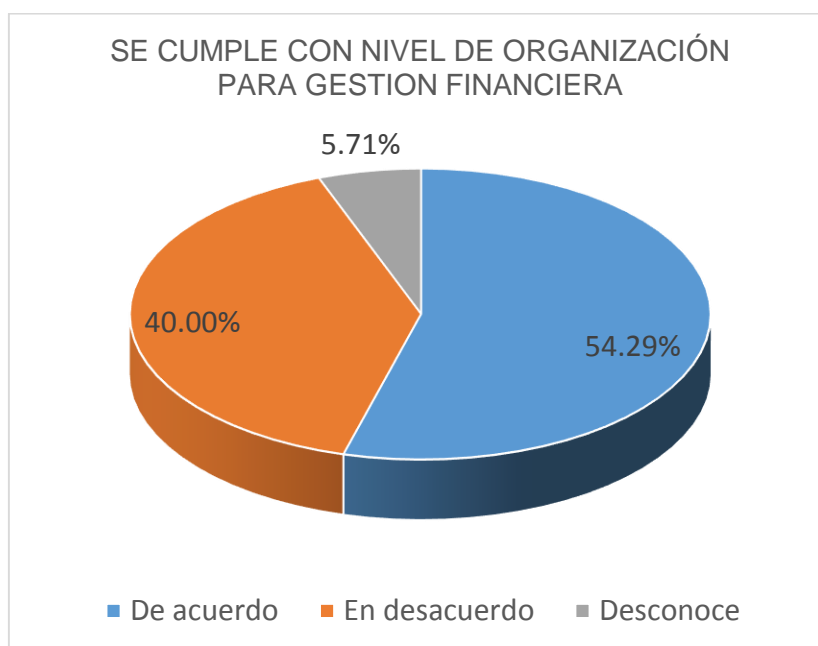

Fuente: Administradores, trabajadores y expertos

4.1.8. A LA PREGUNTA

¿Considera Usted que en se aplica la dirección en la gestión financiera de las empresas dedicadas a la telefonía en la Provincia de Huaura?

Tabla N° 08

ALTERNATIVAS	Frecuencia	Porcentaje	Porcentaje válido	Porcentaje acumulado
a) De acuerdo	42.00	60.00	60.00	60.00
b) En desacuerdo	24.00	34.29	34.29	94.29
c) Desconoce	4.00	5.71	5.71	100.00
TOTAL	70.00	100.00	100.00	

Fuente: Elaboración propia

INTERPRETACIÓN

De lo observado a los resultados obtenidos de la pregunta formulada que se muestran en la tabla precedente, podemos señalar que, el 60.00% opinaron estar de acuerdo, que si se aplica la dirección en la gestión financiera de las empresas dedicadas a la telefonía en la Provincia de Huaura; pero contradictoriamente el 34.29% opinaron estar en desacuerdo que en se aplique la dirección en la gestión financiera de las empresas dedicadas a la telefonía en la Provincia de Huaura, finalmente el 5.71% respondió estar muy en desacuerdo, sumando el 100% de la muestra.

Gráfica N° 08

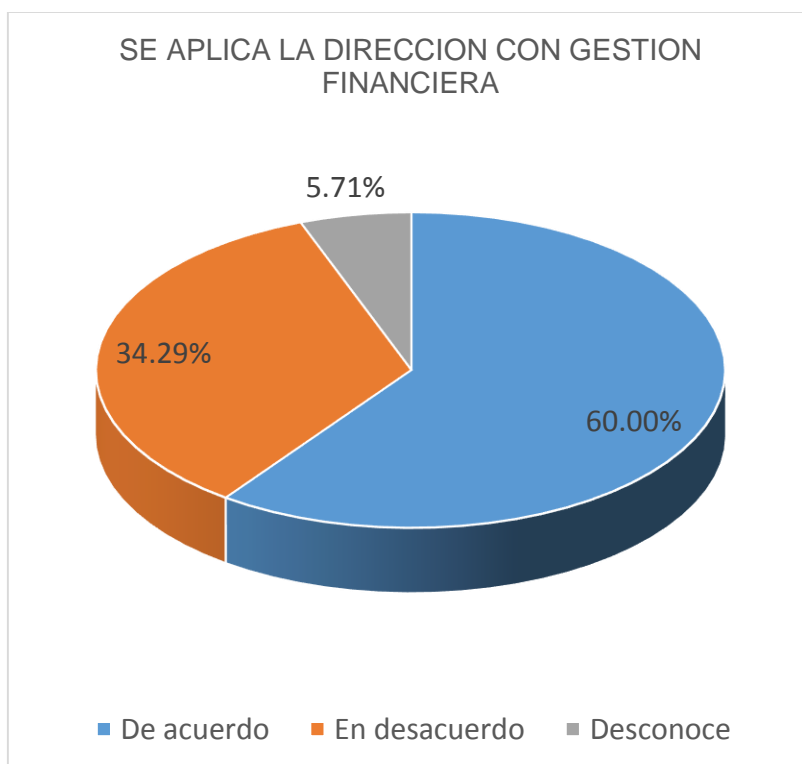

Fuente: Administradores, trabajadores y expertos

4.1.09 A LA PREGUNTA

¿Considera Usted que se aplica el control de la gestión financiera en forma oportuna en las empresas dedicadas a la telefonía en la Provincia de Huaura?

Tabla N° 09

ALTERNATIVAS	Frecuencia	Porcentaje	Porcentaje válido	Porcentaje acumulado
a) De acuerdo	47.00	67.14	67.14	67.14
b) En desacuerdo	18.00	25.72	25.72	92.86
c) Desconoce	5.00	7.14	7.14	100.00
TOTAL	70.00	100.00	100.00	

Fuente: Elaboración propia

INTERPRETACIÓN

Observando los resultados obtenidos a la pregunta formulada que se muestran en la tabla precedente, podemos señalar que, el 67.14% consideraron estar de acuerdo, que se aplica el control de la gestión financiera en forma oportuna en las empresas dedicadas a la telefonía en la Provincia de Huaura; pero contradictoriamente el 25.72% consideraron estar en desacuerdo, que se aplique el control de la gestión financiera en forma oportuna en las empresas dedicadas a la telefonía en la Provincia de Huaura, finalmente el 7,14% respondió estar muy en desacuerdo, sumando el 100% de la muestra.

Gráfica N° 09

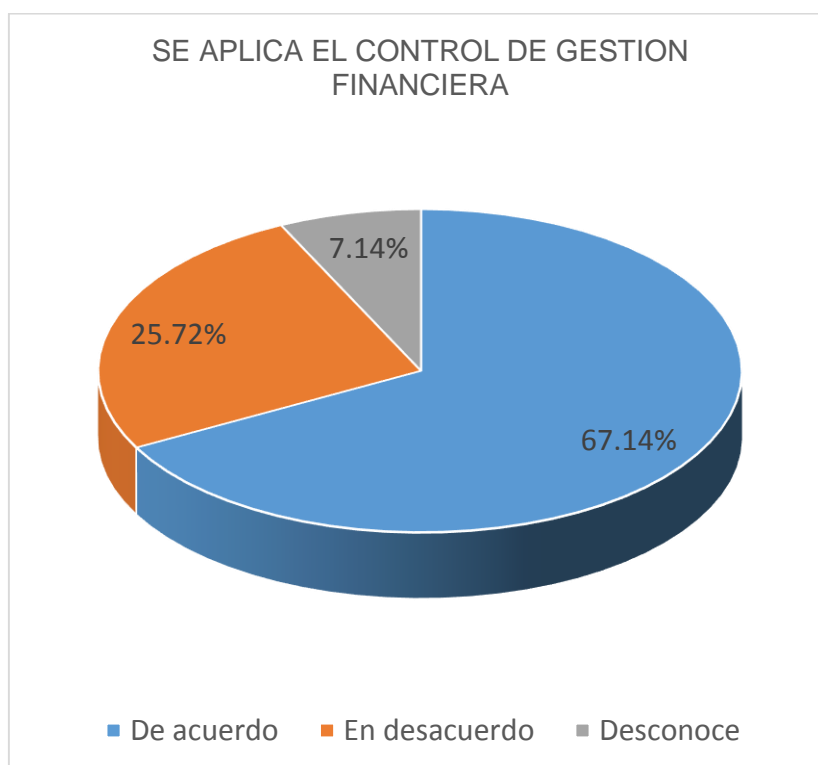

Fuente: Administradores, trabajadores y expertos

4.1.10. A LA PREGUNTA

¿Considera Usted que la gestión financiera que se aplica en las empresas dedicadas a la telefonía, ubicadas en la Provincia de Huaura es eficiente?

Tabla N° 10

ALTERNATIVAS	Frecuencia	Porcentaje	Porcentaje válido	Porcentaje acumulado
a) De acuerdo	47.00	67.14	67.14	67.14
b) En desacuerdo	20.00	28.57	28.57	95.71
c) Desconoce	3.00	4.29	4.29	100.00
TOTAL	70.00	100.00	100.00	

Fuente: Elaboración propia

INTERPRETACIÓN

Observando los resultados obtenidos a la pregunta formulada que se muestran en la tabla precedente, podemos señalar que, el 67.14% consideraron estar de acuerdo, que la gestión financiera que se aplica en las empresas dedicadas a la telefonía, ubicadas en la Provincia de Huaura es eficiente; pero contradictoriamente el 28.57% consideraron estar en desacuerdo que la gestión financiera que se aplica en las empresas dedicadas a la telefonía, ubicadas en la Provincia de Huaura sean eficiente, finalmente el 4.29% respondió estar muy en desacuerdo, sumando el 100% de la muestra.

Gráfica N° 10

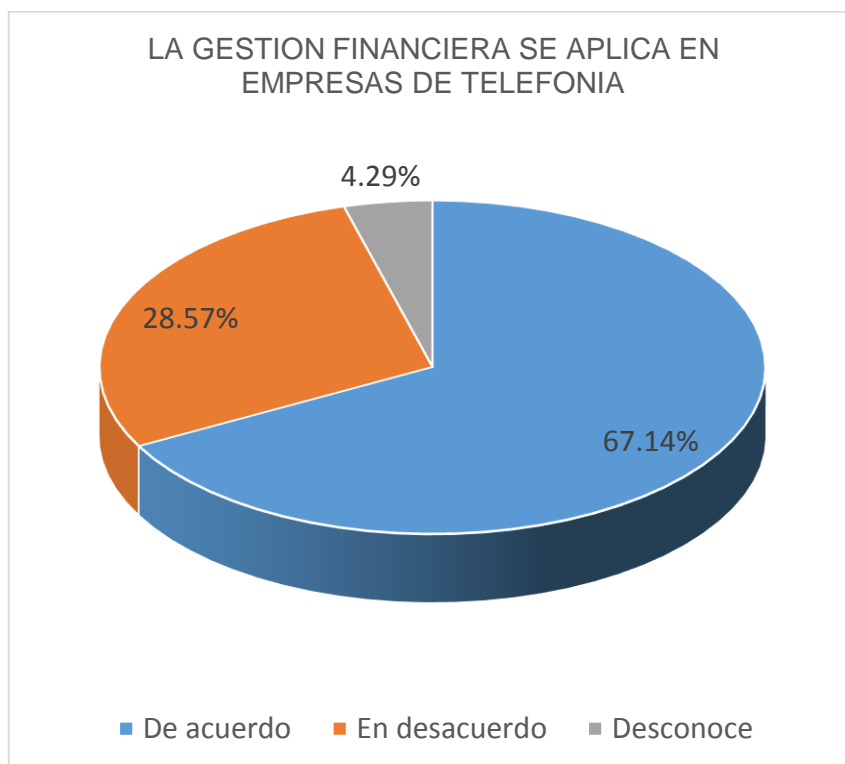

Fuente: Administradores, trabajadores y expertos

4.2. CONTRASTACION DE HIPÓTESIS

Luego de probar uno a uno la distribución de los datos, de acuerdo a cada hipótesis propuesta, se procedió a elegir la Probabilidad Exacta de Fisher, teniendo en cuenta los siguientes criterios:

1. La muestra es obtenida aleatoriamente.
2. Las variables se encuentran medidas nominalmente.
3. Más del 20% de las celdas que contienen las frecuencias esperadas de la tabla 3x3 tienen valores menores a cinco por lo que se deben unir las celdas adyacentes a estas celdas.
4. Al unir las celdas de la tabla 3x3, se obtuvo una tabla 2x2 la misma que presenta por lo menos una celda con valor esperado menor a cinco.

Entonces, la estadística de prueba a utilizar para contrastar las hipótesis se define de la siguiente manera:

$$p(f) = \frac{(a+b)!(c+d)!(a+c)!(b+d)!}{n!a!b!c!d!}$$

HIPÓTESIS A:

H₀: Las políticas aprobadas por la empresa, no son importantes para la planificación de gestión financiera en empresa de telefonía

H₁: Las políticas aprobadas por la empresa, si son importantes para la planificación de gestión financiera en empresa de telefonía

Tabla N° 11

Las políticas aprobadas por la empresa	Son importantes para la planificación de la gestión financiera			Total
	Si	No	Desconoce	
a) De acuerdo	20.00	15.00	0.00	35.00
b) En desacuerdo	29.00	1.00	0.00	30.00
c) Desconoce	2.00	1.00	2.00	5.00
Total	51.00	17.00	2.00	70.00

Fuente: Elaboración propia

1.- Estadística de prueba:

$$p(f) = \frac{(a+b)!(c+d)!(a+c)!(b+d)!}{n!a!b!c!d!}$$

2.- Nivel de significancia o error de tipo I: $\alpha = 0.05$.

3.- Cálculo de la estadística de prueba: Al desarrollar la fórmula tenemos:

$$p(f) = \frac{(35)!(30)!(49)!(16)!}{70!20!29!15!01!} = 1.35e - 106$$

4.- Decisión estadística: Dado que $1.35E-106 < 0.05$, se rechaza H_0 .

Gráfica N° 11

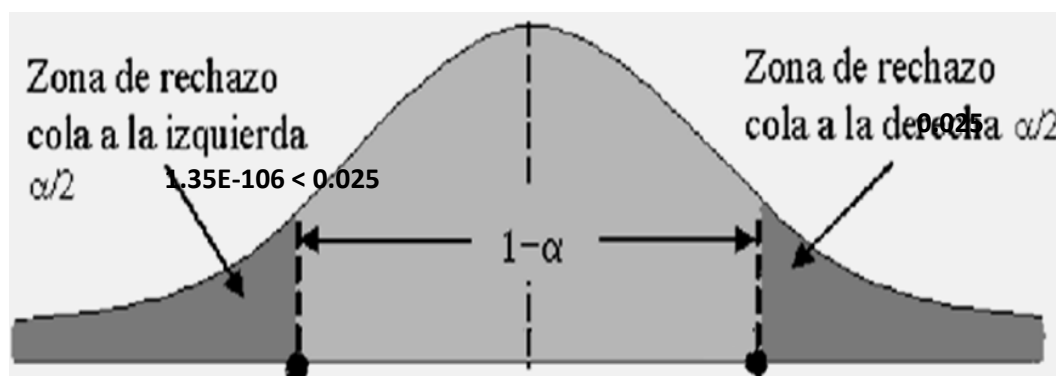

5.- Conclusión: Como $1.35 < 0.05$ se rechaza H_0 . Por lo tanto, se concluye las políticas aprobadas por la empresa, si son importantes para la planificación de gestión financiera en empresa de telefonía

HIPÓTESIS B:

H₀: El procesamiento de planificación, no es importante para la organización de gestión empresarial en empresas de telefonía.

H₁: El procesamiento de planificación, si es importante para la organización de gestión empresarial en empresas de telefonía.

Tabla N° 12

El procesamiento de planificación	Es importante para la organización de gestión empresarial			Total
	Si	No	Desconoce	
a) De acuerdo	20.00	16.00	0.00	36.00
b) En desacuerdo	31.00	1.00	0.00	32.00
c) Desconoce	0.00	0.00	2.00	2.00
Total	51.00	17.00	2.00	70.00

Fuente: Elaboración propia

1.- Estadística de prueba:

$$p(f) = \frac{(a+b)!(c+d)!(a+c)!(b+d)!}{n!a!b!c!d!}$$

2.- Nivel de significancia o error de tipo I: $\alpha = 0.05$.

3.- Cálculo de la estadística de prueba: Al desarrollar la fórmula tenemos:

$$p(f) = \frac{(36)!(32)!(51)!(17)!}{70!20!31!16!01!} = 1.43e - 92$$

4.- Decisión estadística: Dado que $1.43E-92 < 0.05$, se rechaza H₀.

Gráfica N° 12

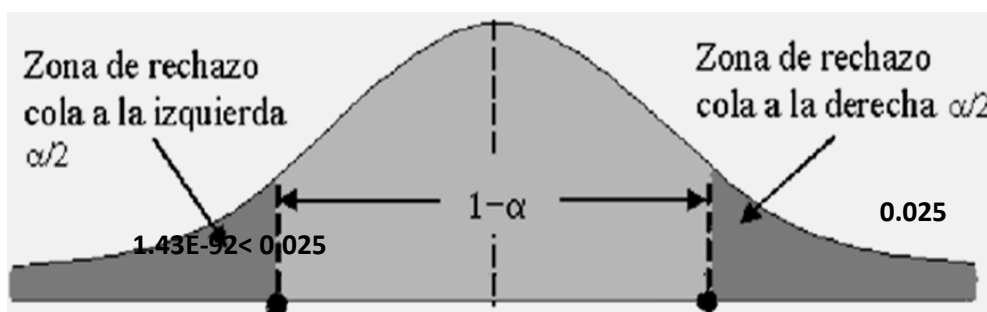

5.- Conclusión: Como $1.43 < 0.05$, se rechaza H_0 . Por lo tanto, se concluye, el procesamiento de planificación es importante para la organización de gestión empresarial en empresas de telefonía.

HIPÓTESIS C:

H_0 : El presupuesto operativo empresarial, no es importante para la dirección de gestión financiera en empresas de telefonía.

H_1 : El presupuesto operativo empresarial, si es importante para la dirección de gestión financiera en empresas de telefonía.

Tabla N° 13

El presupuesto operativo empresarial	Es importante para la dirección de gestión financiera			Total
	Si	No	Desconoce	
a) De acuerdo	20.00	17.00	0.00	37.00
b) En desacuerdo	27.00	1.00	0.00	28.00
c) Desconoce	2.00	1.00	2.00	5.00
Total	49.00	19.00	2.00	70.00

Fuente: Elaboración propia

1.- Estadística de prueba:

$$p(f) = \frac{(a+b)!(c+d)!(a+c)!(b+d)!}{n!a!b!c!d!}$$

2.- Nivel de significancia o error de tipo I: $\alpha = 0.05$.

3.- Cálculo de la estadística de prueba: Al desarrollar la fórmula tenemos:

$$p(f) = \frac{(37)!(28)!(47)!(18)!}{70!20!27!17!01!} = 1.36e - 97$$

4.- Decisión estadística: Dado que $1.36E-97 < 0.05$, se rechaza H_0 .

Gráfica N° 13

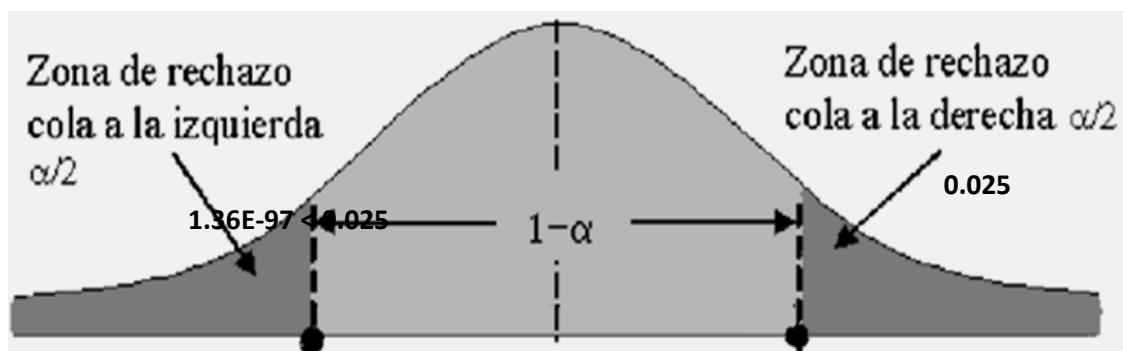

5.- Conclusión: Como $1.36 < 0.05$, se rechaza H_0 . Por lo tanto, se concluye, el presupuesto operativo empresarial, es importante para la dirección de gestión financiera en empresas de telefonía.

HIPÓTESIS D:

H_0 : La gestión empresarial, no es importante para el control de la gestión gerencial en empresas de telefonía

H_1 : La gestión empresarial, si es importante para el control de la gestión gerencial en empresas de telefonía

Tabla N° 14

La gestión empresarial	Es importante para el control de la gestión gerencial			Total
	Si	No	Desconoce	
a) De acuerdo	20.00	19.00	0.00	39.00
b) En desacuerdo	27.00	1.00	0.00	28.00
c) Desconoce	0.00	1.00	2.00	3.00
Total	47.00	21.00	2.00	70.00

Fuente: Elaboración propia

1.- Estadística de prueba:

$$p(f) = \frac{(a+b)!(c+d)!(a+c)!(b+d)!}{n!a!b!c!d!}$$

2.- Nivel de significancia o error de tipo I: $\alpha = 0.05$.

3.- Cálculo de la estadística de prueba: Al desarrollar la fórmula tenemos:

$$p(f) = \frac{(39)!(28)!(47)!(20)!}{70!20!27!19!0!} = 1.42e - 97$$

4.- Decisión estadística: Dado que $1.42E-97 < 0.05$, se rechaza H_0 .

Gráfica N° 14

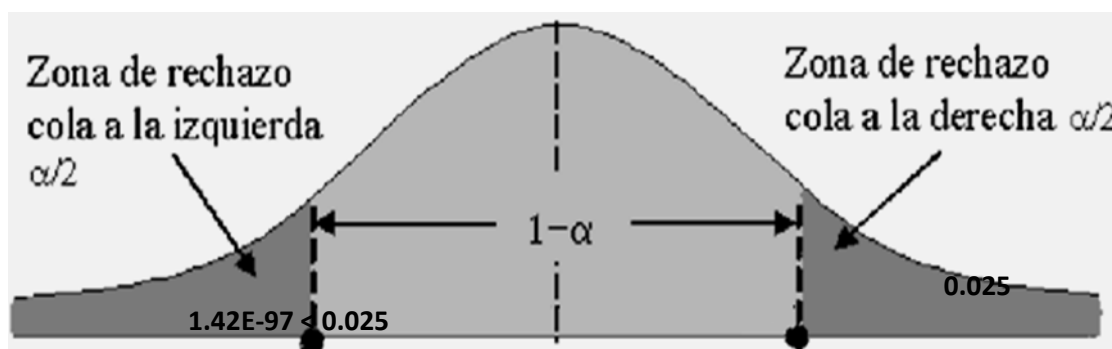

5.- Conclusión: Como $1.42 < 0.05$, se rechaza H_0 . Por lo tanto, se concluye, la gestión empresarial, es importante para el control de la gestión gerencial en empresas de telefonía.

HIPÓTESIS GENERAL:

H_0 : El planeamiento empresarial, no es importante para la gestión financiera en empresas de telefonía en la provincia de Huaura 2018

H_1 : El planeamiento empresarial si es importante para la gestión financiera en empresas de telefonía en la provincia de Huaura 2018

Tabla N° 15

El planeamiento empresarial	Es importante para la gestión financiera de la empresa			Total
	Si	No	Desconoce	
a) De acuerdo	30.00	24.00	0.00	54.00
b) En desacuerdo	10.00	1.00	0.00	11.00
c) Desconoce	1.00	2.00	2.00	5.00
Total	41.00	27.00	2.00	70.00

Fuente: Elaboración Propia

1.- Estadística de prueba:

$$p(f) = \frac{(a+b)!(c+d)!(a+c)!(b+d)!}{n!a!b!c!d!}$$

2.- Nivel de significancia o error de tipo I: $\alpha = 0.05$.

3.- Cálculo de la estadística de prueba: Al desarrollar la fórmula tenemos:

$$p(f) = \frac{(54)!(11)!(40)!(25)!}{70!30!10!24!01!} = 1.07e - 106$$

4.- Decisión estadística: Dado que $1.07E-106 < 0.05$, se rechaza H_0 .

Gráfica N° 15

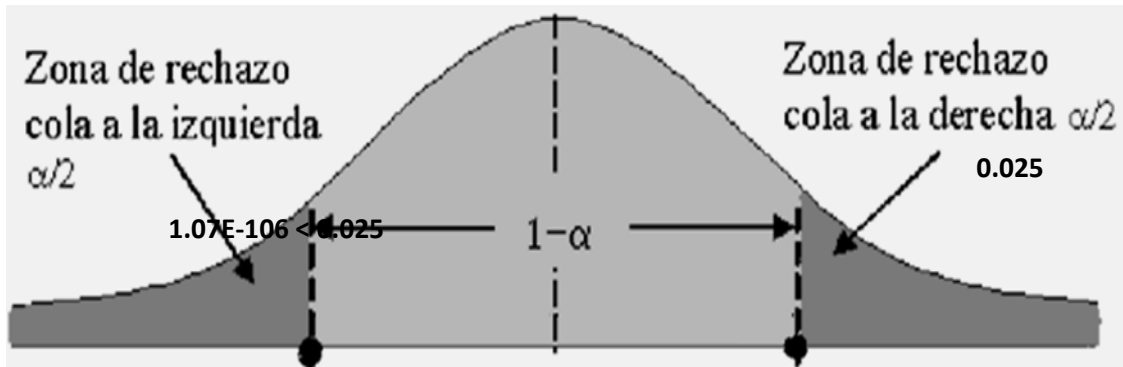

5.- Conclusión: Como $1.07 < 0.05$, se rechaza H_0 . Por lo tanto, se concluye, el planeamiento empresarial si es importante para la gestión financiera en empresas de telefonía en la provincia de Huaura 2018

CAPITULO V

DISCUSION, CONCLUSIONES Y RECOMENDACIONES

5.1. DISCUSIÓN

Con la finalidad de culminar adecuadamente nuestra exploración, hemos recurrido a diferente bibliografía entre ellos textos de autores reconocidos en el conocimiento sobre el planeamiento empresarial, que permitió determinar si dicha herramienta es importante para la gestión financiera empresarial, en tal sentido pasamos a verificar el comportamiento de las actividades de gestión financiera en la empresa de telefonía, lo cual nos permite señalar la importancia que tienen la utilización de dicha herramienta con la finalidad de reducir los riesgos sobre endeudamiento e inversión que se requiere para la ejecución de los proyectos de inversión, así mismo hemos revisados la opinión de expertos que coinciden que para que las empresas sea competitivas en el mercado de los negocios, deben de utilizar herramientas que permitan reducir los niveles de riesgos, con la finalidad de no asumir deudas futuras en la empresa, es necesario que se recurra a diferentes herramientas con la finalidad de contar con una gestión financiera eficiente en los negocios empresariales.

5.2. CONCLUSIONES

- a. De la revisión y análisis a la documentación y datos obtenidos, se concluye, las políticas aprobadas por la empresa, si son importantes para la planificación de gestión financiera en empresa de telefonía.

- b. De la contratación de hipótesis realizada se puedo determinar, el procesamiento de planificación es importante para la organización de gestión empresarial en empresas de telefonía.

- c. De la revisión y confrontación con las propuestas, se concluye, el presupuesto operativo empresarial, es importante para la dirección de gestión financiera en empresas de telefonía.

- d. De la revisión y confrontación con las propuestas, se concluye, la gestión empresarial, es importante para el control de la gestión gerencial en empresas de telefonía.

- e. En conclusión, de la documentación y prueba realizada se determinó, el planeamiento empresarial si es importante para la gestión financiera en empresas de telefonía en la provincia de Huaura 2018.

5.3. RECOMENDACIONES

- a. Que administradores, trabajadores deberán de propiciar que se aprueben las políticas de la empresa, por su importancia que significa la implementación en la gestión financiera de la empresa de telefonía.
- b. Que administradores realicen la planificación de gestión empresarial con la finalidad que mejoren la organización empresarial para una conducción eficiente.
- c. Que el administrador de la empresa de telefonía deberá de contar con presupuesto operativo empresarial, con la finalidad mejorar la dirección de gestión financiera.
- d. Que el administrador y empresarios deberán de tener la elaboración del presupuesto operativo empresarial, con la finalidad de mejorar la gestión financiera en la empresa de telefonía.
- e. Finalmente, empresarios y administradores deberán de formular el planeamiento empresarial con la finalidad de mejorar la gestión financiera en las empresas de telefonía.

CAPITULO VI

FUENTES DE INFORMACION

6.1. FUENTES BIBLIOGRÁFICAS

1. CHAMBERGO GUILLERMO, Isidro (2018). Revista de Investigación y Negocios. Actualidad Empresarial. Editorial Instituto Pacifico. Lima-Perú.
2. CHAMBERGO GUILLERMO, Isidro (2019). Rentabilidad Financiera y Costos Empresariales Revista de Investigación y Negocios. Actualidad Empresarial. Editorial Instituto Pacifico. Lima- Perú.
3. Díaz, I; (2006) “Estrategia empresarial: a modo de introducción”. Dirección estratégica. M. en Dirección. CETED. Universidad de la Habana.
4. HOLMES, Arthur W. y OVERMYER, Wayne S., (2005). Principios básicos de auditoría. Décima Edición. México: Editorial Monitor.
5. KOHLER, ERIC L. (2006). Auditoría. México: Editorial Hispano Mexicana.
6. López, F. (2008). La empresa, explicada de forma sencilla. Barcelona: Libros de cabecera.
7. RAMIREZ, D. (2008) Contabilidad administrativa. Octava edición. Editorial McGraw-Hill Interamericana. México.
8. ROBBINS, S. y M. COLULTER (2010) Administración Financiera. décima Edición, Editorial Pearson Educación. México. Pág. 144.
9. ROBBINS, S. y M. COLULTER (2010) Administración Financiera. Décima Edición, Editorial Pearson Educación. México. Pág. 163

6.2. REFERENCIAS ELECTRÓNICAS

1. Alfonso Gil Fatima, M. B. (2016). Plan Estratégico De La Empresa De Iluminación Tecno Lite Perú. Tesis de maestria. Universidad del Pacifico, Lima.
2. Carlos, V. P. (2014). el sistema de control interno y la gestión comercial en la ferretería comercial estrella s.r.l. Tesis de pregrado. Universidad Privada Antenor Orrego, Trujillo.
3. Cristina, P. T., & Yesenia, T. C. (2012). La gestión financiera en la liquidez de la Empresa YOSSEV EIRL del distrito del Callao durante el periodo 2012. Tesis de Pregrado. Universidad de Ciencias y Humanidades, Lima.
4. Daniel, O. C. (2015). Caracterización del control interno en la gestión de las empresas comerciales del Perú 2013. Dialnet, 11-20.
5. EAN. (2005). Revista Argentina de investigaciones de negocio. Obtenido de <http://ppct.caicyt.gov.ar/index.php/rain/article/view/V3N1-2a05/10173>
6. Encinas, V. (2009). Politica empresarial. Obtenido de <http://politicaempresarialfaca.blogspot.com/2009/01/gestion-de-empresas-politica.html>
7. Heflo. (2015). proceso empresarial. Obtenido de <https://www.heflo.com/es/blog/bpm/que-es-el-proceso-empresarial/>
8. Maria, M. G. (2016). Modelo de gestión financiera basado en la optimización de las necesidades operativas de fondos: el caso de las empresas. tesis de doctorado. Universidad Complutense de Madrid, España.

9. Palma, L. (2011). La Gestión Empresarial, un enfoque del siglo XX.
Obtenido de <https://dialnet.unirioja.es/descarga/articulo/3875234.pdf>
10. Pedro, A. A. (2018). SLIDE SHARE. Obtenido de
<https://es.slideshare.net/PEDROARIELARCIA/capitulo-7-109093946>
11. Rojas Soplin, S. (2016). Caracterización del control interno de las micro y pequeñas empresas del sector comercio del Perú: caso de la empresa "Atletas" - Tarapoto, 2016. tesis de pregrado. Universidad Católica los Angeles de Chimbote, Chimbote.

ANEXO 1
MATRIZ DE CONSISTENCIA

MATRIZ DE CONSISTENCIA

“EL PLANEAMIENTO EMPRESARIAL Y SU IMPORTANCIA EN LA GESTION FINANCIERA EN EMPRESAS DE TELEFONIA EN LA PROVINCIA DE HUAURA 2018”

PROBLEMA	OBJETIVOS	HIPÓTESIS	VARIABLES	METODOLOGÍA
<p>Problema General ¿En qué medida el planeamiento empresarial es importante para la gestión financiera en empresa de telefonía en la provincia de Huaura 2018?</p> <p>Problemas Específicos.</p> <p>a. ¿Cómo las políticas de la empresa, son importantes para la planificación de la gestión financiera en las empresas de telefonía?</p> <p>b. ¿En qué medida el procesamiento de planificación es importante para la organización de gestión financiera en empresas de telefonía?</p> <p>c. ¿De qué manera el presupuesto operativo empresarial es importante para la dirección de gestión financiera en empresas de telefonía?</p> <p>d. ¿Cómo la gestión empresarial, es importante para el control de gestión financiera en empresas de telefonía?</p>	<p>Objetivo General Determinar si el planeamiento tributario es importante para la gestión financiera en la empresa de telefonía en la Provincia de Huaura 2018.</p> <p>Objetivos Específicos</p> <p>a. Determinar si las políticas aprobadas por la empresa son importantes para la planificación de gestión financiera en empresas de telefonía.</p> <p>b. Establecer si el procesamiento de planificación es importante para la organización de gestión empresarial en empresas de telefonía.</p> <p>c. Precisar si el presupuesto operativo empresarial, es importante para dirección de gestión financiera en empresas de telefonía</p> <p>d. Determinar si la gestión empresarial es importante para el control de la gestión financiera en empresas de telefonía.</p>	<p>Hipótesis General El planeamiento empresarial si es importante para la gestión financiera en empresas de telefonía en la provincia de Huaura 2018.</p> <p>Hipótesis Especificas</p> <p>a. Las políticas aprobadas por la empresa, si son importantes para la planificación de gestión financiera en empresa de telefonía.</p> <p>b. El procesamiento de planificación es importante para la organización de gestión empresarial en empresas de telefonía.</p> <p>c. El presupuesto operativo empresarial, es importante para la dirección de gestión financiera en empresas de telefonía.</p> <p>d. La gestión empresarial, es importante para el control de la gestión gerencial en empresas de telefonía.</p>	<p>Variable Independiente</p> <p>X: Planeamiento empresarial</p> <p>Indicadores:</p> <p>X₁: Políticas</p> <p>X₂: Procesamiento</p> <p>X₃: Presupuesto operativo</p> <p>X₄: Gestión empresarial</p> <p>Variable Dependiente</p> <p>Y: Gestión Financiera</p> <p>Indicadores:</p> <p>Y₁: Planificación</p> <p>Y₂: Organización</p> <p>Y₃: Dirección</p> <p>Y₄: Control.</p>	<p>1. Tipo de Investigación Aplicada</p> <p>2. Población = 85 Personas entre empresarios, trabajadores y expertos en temas de telefonía.</p> <p>3. Muestra = 70 personas entre: Empresarios, trabajadores y expertos, que laboran en empresas de telefonía en la provincia de Huaura.</p> <p>4. Instrumentos de Recolección de datos</p> <ul style="list-style-type: none"> ○ Ficha Bibliográfica ○ Guía de entrevista. ○ Ficha de Encuesta.

ANEXO 2

INSTRUMENTOS PARA LA TOMA DE DATOS

ENCUESTA:

La presente técnica que se presenta es el Cuestionario correspondiente al trabajo de investigación denominado: PLANEAMIENTO EMPRESARIAL Y SU IMPORTANCIA EN LA GESTION FINANCIERA EN EMPRESAS DE TELEFONIA EN LA PROVINCIA DE HUAURA 2018 En relación a dicho trabajo se pide que tenga a bien marcar con un aspa (X) la alternativa que según su criterio conteste la pregunta que se formula. Se agradece de antemano por su colaboración.

1. ¿En su opinión considera Usted que se aprueban políticas sobre planeamiento empresarial en empresas dedicadas a la telefonía en la Provincia de Huaura?
 - a. De acuerdo ()
 - b. En desacuerdo ()
 - c. Desconoce ()

2. ¿Cree Usted que se ejecuta el procesamiento de la gestión empresarial en empresas de telefonía en la Provincia de Huaura?
 - a. De acuerdo ()
 - b. En desacuerdo ()
 - c. Desconoce ()

3. ¿Considera Usted que aprueban sus presupuestos operativos de gestión empresarial en las empresas de telefonía en la provincia de Huaura?

a. De acuerdo ()

b. En desacuerdo ()

c. Desconoce ()

4. ¿En su opinión considera Usted que se cumple adecuadamente con la gestión empresarial en las empresas de telefonía ubicadas en la Provincia de Huaura?

a. De acuerdo ()

b. En desacuerdo ()

c. Desconoce ()

5. ¿Considera Usted que el planeamiento empresarial es importante para la gestión financiera de las empresas dedicadas a la telefonía en la Provincia de Huaura?

a. De acuerdo ()

b. En desacuerdo ()

c. Desconoce ()

6. ¿Considera Usted que se cumple con la planificación financiera, para su gestión en las empresas dedicadas a la telefonía ubicadas en la Provincia de Huaura?

a. De acuerdo ()

b. En desacuerdo ()

c. Desconoce ()

7. ¿Considera Usted que se cumple con el nivel de organización para la gestión financiera en las empresas dedicadas a la telefonía en la Provincia de Huaura?

- a. De acuerdo ()
- b. En desacuerdo ()
- c. Desconoce ()

8. ¿Considera Usted que en se aplica la dirección en la gestión financiera de las empresas dedicadas a la telefonía en la Provincia de Huaura?

- a. De acuerdo ()
- b. En desacuerdo ()
- c. Desconoce ()

9. ¿Considera Usted que se aplica el control de la gestión financiera en forma oportuna en las empresas dedicadas a la telefonía en la Provincia de Huaura?

- a. De acuerdo ()
- b. En desacuerdo ()
- c. Desconoce ()

10. ¿Considera Usted que la gestión financiera que se aplica en las empresas dedicadas a la telefonía, ubicadas en la Provincia de Huaura es eficiente?

- a. De acuerdo ()
- b. En desacuerdo ()
- c. Desconoce ()