



Universidad Nacional José Faustino Sánchez Carrión

**Facultad de Ciencias Económicas, Contables y Financieras
Escuela Profesional de Ciencias Contables y Financieras**

La auditoría tributaria herramienta para la prevención de evasión tributaria en empresas comerciales en el Distrito de Huacho

Tesis

Para optar el Título Profesional de Contador Público

Autoras

**Teresa del Pilar Rojas Sanchez
Rosa Patricia Jaime Benites**

Asesor

Mtro. Cpcc. Jorge Hugo Solano Luna

Huacho – Perú

2025



Reconocimiento - No Comercial – Sin Derivadas - Sin restricciones adicionales

<https://creativecommons.org/licenses/by-nc-nd/4.0/>

Reconocimiento: Debe otorgar el crédito correspondiente, proporcionar un enlace a la licencia e indicar si se realizaron cambios. Puede hacerlo de cualquier manera razonable, pero no de ninguna manera que sugiera que el licenciante lo respalda a usted o su uso. **No Comercial:** No puede utilizar el material con fines comerciales. **Sin Derivadas:** Si remezcla, transforma o construye sobre el material, no puede distribuir el material modificado. **Sin restricciones adicionales:** No puede aplicar términos legales o medidas tecnológicas que restrinjan legalmente a otros de hacer cualquier cosa que permita la licencia.



UNIVERSIDAD NACIONAL JOSÉ FAUSTINO SÁNCHEZ CARRIÓN

LICENCIADA

[Resolución de Consejo Directivo N° 012-2020-SUNEDU/CD de fecha 27/01/2020]

“Año de la unidad, la paz y el desarrollo”

FACULTAD DE Ciencias Económicas, Contables y Financieras
 ESCUELA PROFESIONAL Ciencias Contables y Financieras

INFORMACIÓN

DATOS DEL AUTOR (ES):		
NOMBRES Y APELLIDOS	DNI	FECHA DE SUSTENTACIÓN
Rosa Patricia Jaime Benites	47344599	23/05/2018
Teresa del Pilar Rojas Sanchez	72866613	23/05/2018
DATOS DEL ASESOR:		
NOMBRES Y APELLIDOS	DNI	CÓDIGO ORCID
Jorge Hugo Solano Luna	15590471	0000-0002-7711-4183
DATOS DE LOS MIEMROS DE JURADOS – PREGRADO/POSGRADO- MAESTRÍA- DOCTORADO:		
NOMBRES Y APELLIDOS	DNI	CODIGO ORCID
Miguel Ángel Suarez Almeira	15646696	0000-0002-1747-8145
Yessica Yulissa Lino Torero	15738338	0000-0003-4794-2647
Silvia Marianella Espinoza de Sanchez	15758120	0000-0002-2513-5273

ANEXO 08

DECLARACIÓN JURADA DEL INVESTIGADOR Y ASESOR

Yo, Rosa Patricia Jaime Bentes
 identificado con D.N.I. N.º 47344599, declaro bajo juramento que la investigación
 titulada:

La auditoría tributaria herramienta para la prevención
 de evasión tributaria en empresas comerciales en el
 Distrito de Huacho

Es ASESORADO Por Mtro. CPCC Jorge Hugo Solano Luna
 Con código Orcid: 0000-002-7731-4383 y DNI N.º 35590472
 Adscrito a la Facultad de Ciencias Económicas, Contables y Financieras original,
 para obtener el (título profesional/Grado Académico) de:
Contador Público

El cual será desarrollada de manera: Individual grupal

Firmo la Declaración Jurada, doy fe y conformidad que la investigación es inédita y debidamente
 referenciada, caso contrario, me someto a la sanción correspondiente.

Huacho, 03 de Mayo del 2024.



JORGE H. SOLANO LUNA
 Contador Público Colegiado
 Matrícula 15345



 Firma del investigador

DATOS DE LAS AUTORAS:

Teresa del Pilar Rojas Sanchez

Rosa Patricia Jaime Benites

ASESOR

Mtro. CPCC Jorge Hugo Solano Luna

Mtro. CPCC. Jorge Hugo Solano Luna

JURADO EVALUADOR

Dr. CPCC. Miguel Ángel Suarez Almeida

PRESIDENTE

Dra. CPCC. Yessica Yulissa Lino Torero

SECRETARIA

Dra. CPCC. Silvia Marianela Espinoza de Sánchez

VOCAL

**“LA AUDITORÍA TRIBUTARIA HERRAMIENTA PARA LA
PREVENCIÓN DE EVASIÓN TRIBUTARIA EN EMPRESAS
COMERCIALES EN EL DISTRITO DE HUACHO”**



Dr. CPCC. MIGUEL ÁNGEL SUAREZ ALMEIRA

PRESIDENTE



Mg. CPCC. YESSICA YULISA LINO TORERO

SECRETARIO

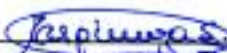

Mg. CPCC. SILVIA ESPINOZA DE SANCHEZ

VOCAL

DEDICATORIA

Queremos dedicar el presente trabajo a nuestros padres que gracias a su apoyo incondicional nos encontramos en este momento tan importante cumpliendo una de nuestras metas más grandes en la vida que es la elaboración de la tesis y así poder obtener el grado de Contador Público.

AGRADECIMIENTO:

Gracias a Dios por habernos permitido llegar hasta este punto de nuestras vidas y habernos dado salud para lograr un objetivo tan importante como es presentar y sustentar nuestra tesis para lograr obtener el Título Profesional.

También agradecer a nuestros docentes por sus conocimientos impartidos desde el inicio de nuestros estudios superiores que nos permitieron enriquecer nuestros conocimientos y principios imperecederos de calidad educativa, la cual nos abrió las puertas para formarnos profesionalmente.

INDICE INICIAL

CARATULA	I
DEDICATORIA	VI
AGRADECIMIENTO	VII
RESUMEN	XII
ABSTRACT	XII
INTRODUCCION	XIII
 CAPITULO I: PLANTEAMIENTO DEL PROBLEMA	
1.1. Descripción de la Realidad Problemática.....	01
1.2. Formulación del Problema.....	02
1.2.1 Problema General.....	02
1.2.2 Problemas Específicos.....	02
1.3. Objetivos de la Investigación	03
1.3.1 Objetivo General.....	03
1.3.2 Objetivos Específicos.....	03
 CAPITULO II: MARCO TEÓRICO	
2.1. Antecedentes de la Investigación.....	05
2.2. Bases Teóricas.....	08
2.3. Definiciones Conceptuales.....	11
2.4. Formulación de Hipótesis.....	15
2.4.1. Hipótesis General.....	15
2.4.2. Hipótesis Específicas.....	15

CAPITULO III: METODOLOGIA

3.1. Diseño Metodológico.....	16
3.1.1. Tipo.....	16
3.1.2. Enfoque.....	17
3.2. Población y Muestra.....	18
3.2.1. Población.....	18
3.2.2. Muestra.....	19
3.3. Operacionalización de Variables e Indicadores.....	21
3.4. Técnicas e Instrumentos de Recolección de Datos.....	23
3.4.1. Técnicas a Emplear.....	23
3.4.2. Descripción de los Instrumentos.....	24
3.5. Técnicas para el Procesamiento de la Información.....	25
3.5.1 Técnicas de Análisis.....	25
3.5.2. Técnicas de Procesamiento de Datos.....	25

CAPÍTULO IV: RESULTADOS

4.1. Resultados.....	27
4.2. Contrastacion de Hipótesis.....	47

CAPITULO V: DISCUSION, CONCLUSIONES Y RECOMENDACIONES

5.1. Discusión.....	58
5.2. Conclusiones.....	59
5.3. Recomendaciones.....	60

CAPITULO VI: FUENTES DE INFORMACION

6.1. Fuentes Bibliográficas.....	61
---	-----------

ANEXOS

01 MATRIZ DE CONSISTENCIA.....	I
02 INSTRUMENTOS PARA LA TOMA DE DATOS.....	II

INDICE DE TABLAS

TABLA N° 1. Para la ejecución de la auditoría tributaria se elabora el planeamiento.....	27
TABLA N° 2. Se cumple con la fase de ejecución de la auditoría tributaria.....	29
TABLA N° 3. Informe de la Auditoría tributaria de se presenta en el tiempo.....	31
TABLA N° 4. Las recomendaciones de Auditoría tributaria se implementan.....	33
TABLA N° 5. Empresas comerciales ejecutan auditoría tributaria.....	35
TABLA N° 6. Empresas comerciales practican la elusión tributaria.....	37
TABLA N° 7. En transacciones de compra y venta se detectan facturas falsas.....	39
TABLA N° 8. Empresas comerciales cuentan con planeamiento tributario.....	41
TABLA N° 9. Empresas desarrollan buenas prácticas de sus obligaciones tributarias.....	43
TABLA N° 10. Auditoría tributaria es herramienta para prevención de evasión tributaria.....	45

INDICE DE GRAFICOS

GRAFICA N° 1. Para la ejecución de la auditoría tributaria se elabora el planeamiento.....	28
GRAFICA N° 2. Se cumple con la fase de ejecución de la auditoría tributaria.....	30
GRAFICA N° 3. Informe de la Auditoría tributaria de se presenta en el tiempo.....	32
GRAFICA N° 4. Las recomendaciones de Auditoría tributaria se implementan.....	34
GRAFICA N° 5. Empresas comerciales ejecutan auditoría tributaria.....	36
GRAFICA N° 6. Empresas comerciales practican la elusión tributaria.....	38
GRAFICA N° 7. En transacciones de compra y venta se detectan facturas falsas.....	40
GRAFICA N° 8. Empresas comerciales cuentan con planeamiento tributario.....	42
GRAFICA N° 9. Empresas desarrollan buenas prácticas de sus obligaciones tributarias.....	44
GRAFICA N°10. Auditoría tributaria es herramienta para prevención de evasión tributaria.....	46

RESUMEN

Objetivo: Determinar si la auditoría tributaria es una herramienta para la prevención de la evasión tributaria en empresas comerciales en el Distrito de Huacho **Métodos:** La población de estudio fueron 180 personas que laboran en empresas comerciales en el Distrito de Huacho, seleccionados mediante el muestreo probabilístico, se utilizó instrumento de medición de actitudes escala Dicotómica. Considerándose como dimensiones: Eficacia, eficiencia, economía y mejora continua. La confiabilidad de instrumentos fue validada mediante la aplicación del proceso Computarizado con SPSS (Statistical Package for Social Sciences), Versión 21.0 del modelo de correlación de Pearson y nivel de confianza del 95%. La prueba de ji cuadrada. **Resultados:** Los resultados muestran que el mayor porcentaje (85.37%) están de acuerdo que para la ejecución de la auditoría tributaria se elabora el planeamiento, en cuanto a la ejecución de la auditoría tributaria un porcentaje (70.49) está de acuerdo. **Conclusión:** Los resultados obtenidos demuestran que la auditoría tributaria es una herramienta para la prevención de evasión tributaria en las empresas comerciales ubicadas en el Distrito de Huacho ($1.11E-106 < 0.05$).

Palabras Claves: Auditoría tributaria, evasión tributaria, empresas comerciales.

ABSTRACT

Objective Determine if the tax audit is a tool for the prevention of tax evasion in commercial companies in the District of Huacho. **Methods:** The study population was 180 people who work in commercial companies in the District of Huacho, selected by probabilistic sampling, an instrument used to measure attitudes Dichotomous scale. Considered as dimensions: Efficiency, efficiency, economy and continuous improvement. Instrument reliability was validated through the application of the Computerized Process with SPSS (Statistical Package for Social Sciences), Version 21.0 of the Pearson correlation model and 95% confidence level. The chi-square test. **Results:** results show that the highest percentage (85.37%) agree that for the execution of the tax audit the planning is elaborated, regarding the execution of the tax audit a percentage (70.49) agrees. **Conclusion:** The results obtained show that the tax audit is a tool for the prevention of tax evasion in commercial companies located in the District of Huacho ($1.11E-106 < 0.05$).

Key Words: Tax audit, tax evasion, commercial companies.

INTRODUCCION

En exploración titulada: **“Las Auditorías Tributarias Herramienta para la Prevención de Evasión Tributaria en Organizaciones dedicadas al comercio de la ciudad Huachana”** su desarrollo lo efectuó de acuerdo con su referencia orgánica de reglamento de formulación, elaborar, desarrollar, presentación como sustentación en su tema aprobado por Casa Superior Universitaria para la Escuela de Contable, la estructura se inicia con el planeamiento de la situación problemática; bases doctrinarias, proceso metodológico; respuestas, debate, definiciones, Recomendaciones; como referencias bibliográficas; además se adjunta sus respectivos complementos como matriz de consistencia y la encuesta utilizada para la obtención de información, por lo que la estructura fue desarrollada sobre la base de los seis capítulos, de la manera siguiente:

En su Acápite 1: denominado Planeamiento de la situación problemática, en el cual desarrolló los aspectos metodológicos en la exploración, iniciando con explicación a detalle de la situación de los problemas, que se inicia en conocimiento para auditoria tributaria y su accionar como herramienta para la prevención de evasión tributaria en empresas

comerciales, así misma problemática específicas, determinando sus objetivos a nivel genérico como a nivel de individual de la exploración.

En su Acápite 2: denominado los aspectos de las bases doctrinarias, el mismo que fue constituido por la descripción de la realidad problemática investigada, de la misma forma sus bases teóricas en el cual se desarrolla los conceptos teóricos que forman la base doctrinaria de la auditoría tributaria y la evasión tributaria, luego de la definición y sustentación teórica de ambas variables (independiente y dependiente), hemos recurrido a los aportes de autores principalmente nacionales, así como a la visita a empresas comerciales ubicadas en el ámbito de la ciudad en Huacho, de la misma forma nos permitió enriquecer nuestra exploración desarrollada, así mismo incluye las definiciones conceptuales en el cual se define cada uno de los indicadores, finalmente en dicho capítulo se plantea la determinación en la propuesta general como sus respectivas propuestas individuales.

Para su Acápite III: denominado marco metodológico, está constituido por su característica metódico en cual incluye determinar su nivel, como orientación de exploración, su poblamiento del cual se ubica su modelo en su exploración, que para dicho estudio fue constituida en 180 individuos comprendido con: inversionistas, contables como otros profesionales que laboran en 165 empresas comerciales, quienes fueron seleccionados aleatoriamente, a quienes se les aplicó la encuesta piloto debidamente estructurada por 10 preguntas; luego se desarrolla la

Operacional cada una de cada variable, así como los índices, mediciones, así mismo las herramientas para el proceso de recolectar información como data, la herramienta que permite describir cada uno de técnicas aplicadas en proceso para la data obtenida.

El Capítulo IV: denominado Resultados, dicho capítulo contiene el tratamiento y proceso para acopiamiento de data seleccionada, cual ha sido elaborada en forma estadística de acuerdo a las respuestas a interrogantes previamente formuladas, la misma que respalda la elaboración de las gráficas elaboradas; también se incluye la contratación de sus propuestas, en ello utilizó una repartición como chi, para lo cual su data utilizados en su verificación que se clasifican de manera categóricas, para su individualización, continuando con su proceso estadísticamente orientado a dichos objetivos.

En el Acápite 5: denominado Debate, resultados como propuestas las mismas que son rescatadas de las respuestas por su desarrollo, se analizó la parte teórica conceptual, las conclusiones en concordancia con los resultados de la presentación como propuestas, como en relación a los aportes o propuestas están orientadas a la importancia que significa la explicación y desarrollo en las auditorias tributarias por herramientas para las prevenciones en evasión tributarias de empresas dedicadas al comercio ubicadas por su ámbito en la ciudad Huacho.

Finalmente, de su Acápite 6: Bases de bibliografía la misma que se adiciona como bibliografía que fueron necesarias para el desarrollo de interpretación doctrinaria y sustento de la exploración, así mismo adiciona datos complementarios.

CAPITULO I

PLANTEAMIENTO DEL PROBLEMA

1.1. DESCRIPCIÓN DE LA REALIDAD PROBLEMÁTICA

Las empresas comerciales en su gran mayoría son pequeñas empresas que en muchos casos son informales, por cuanto no desarrollan actividades formales debidamente legales en cuanto a su situación de cumplimiento con sus obligaciones tributarias, por ello las informalidades son elementos que genera las evasiones tributarias, existen algunos empresarios, en el desconocimiento actúan con acciones contrarias a las normas tributarias, buscando la eliminación o disminución de las cargas tributarias correspondientes, dicho acto incorrecto desarrollado por sus acciones, dicha situación es generada por la no entrega de comprobantes de pagos, o cuando al realizar la compra de sus materias primas tampoco solicitan dichos comprobantes, generalmente compran en lugares o establecimientos, se abstienen de otorgar los respectivos actos evidentes como boletas, facturas etc., lo cual genera evasión no solamente de tributos directos obligados, sino también la obligación de tributar a los ingresos anuales, situación en la cual se genera incumplimiento con las obligaciones tributarias.

De la visita a las empresas comerciales hemos podido determinar que no realizan auditorías tributarias, señalando que en muchos casos son demasiadas cargas para sus empresas, situación que se revela a partir de cumplimiento de sus principales obligaciones y aquellas que cumplen se encuentran con fraccionamientos tributarios.

1.2. FORMULACIÓN DEL PROBLEMA

1.2.1 Problema General

¿De alguna medida las auditorías tributarias es una herramienta para la prevención en las evasiones tributarias en empresas comerciales de la ciudad de Huacho?

1.2.2 Problemas Específicos

- a. ¿En alguna medida el planeamiento en las auditorías tributarias permite evaluar su existencia en elusión tributaria de empresas comerciales en el Distrito de Huacho?
- b. ¿De alguna manera el desarrollo en las auditorías tributarias permite detectar utilización facturas falsas de la empresa comercial ubicadas por la ciudad Huachana?
- c. ¿De alguna manera elaboración del informe en auditoría tributaria permite recomendar la formulación del planeamiento tributario en empresa comercial de la ciudad Huacho?

- d. ¿Cómo su implementación en recomendaciones emergentes del informe de auditorías tributarias permite mejorar sus cumplimientos tributarios en empresa comerciales del Distrito de Huacho?

1.3. OBJETIVOS DE LA INVESTIGACIÓN

1.3.1 Objetivo General

Identificar como las auditorias tributarias es una herramienta para la prevención de las evasiones tributarias de empresa comercial del Distrito de Huacho.

1.3.2 Objetivos Específicos

- a) Establecer como su plan de las auditorias tributarias permite evaluar la existencia de la elusión tributarias en la empresa comercial de la ciudad de Huacho.
- b) Establecer como su desarrollo en auditorias tributarias permite detectar utilización de facturas falsas en la empresa comercial en el comercio de la ciudad Huacho.
- c) Identificar como elaboración el informe para auditorías tributarias, permite recomendar su formulación del planeamiento tributario en organizaciones del comercio en ciudad Huachana.

- d)** Determinar como la implementación de recomendaciones emergentes del informe de auditorías tributarias permite mejorar su cumplimiento tributario de empresa comercial de la ciudad Huacho.

CAPITULO II

MARCO TEÓRICO

2.1. ANTECEDENTES DE LA INVESTIGACIÓN

Según las Bachiller: **AGUIRRE ÁVILA, Aniclaudia Alexandra y SILVA TONGO, Olivia**, en su investigación: “Evasión Tributaria en Comerciantes de Abarrotes Ubicados en Alrededores del Mercado Mayorista del Distrito de Trujillo - año 2013”, para optar el título profesional de Contadores Públicos en la universidad Privada Antenor Orrego

Las Bachilleres consideraron que su investigación fue aplicada, de diseño no experimental de corte transversal, y de acuerdo a sus características, aplicaron las herramientas como cuestionario y encuestas que les permitieron la obtención de datos e información, para luego ser contrastadas a nivel de las propuestas como hipótesis.

Finalmente, las Bachilleres luego de la verificación de la fiabilidad de la información a través de los instrumentos computacionales, y pasando por la aplicación de tablas e interoperación grafica de sus respuestas, llegaron a la conclusión de que la evasión tributaria de los comerciantes de abarrotes se ejecuta pro la falta de orientación y de contar con un contador público que les asesore en dicha, labor adicionalmente la carencia de cultura tributaria por los usuarios.

Universidad Privada Antenor Orrego

Las Bachilleres: **CASTRO POLO, Sandra Patricia y QUIROZ VEGA, Fiorella Carolyne (2013)** en su exploración denominada: “Causas que motivan la Evasión Tributaria en Empresa Constructora los Cipreses S.A.C en Ciudad de Trujillo”; para obtención de título profesional de Contadores Públicos, en la Universidad Particular Antenor Orrego.

Los aspirantes a Contadores Públicos luego de su investigación, de tipo aplicada, de diseño no experimental de corte transversal y de la aplicación de las encuestas y cuestionario que fueron confrontadas con las hipótesis a nivel de propuestas, con la finalidad de cumplir con los objetivos propuestos para el presente estudio.

Finalmente, luego de realizar la evolución y fiabilidad de datos y documentación obtenida llegaron a la conclusión que la falta de contar con los profesionales preparados que orienten el trabajo principalmente en los asuntos de orden tributario, generan que se presenten actos de evasión tributaria en la empresa constructora.

Los Bachilleres: **María VALDIVIA y José PALACIOS (2002)** en su tesis: “Aplicación de Auditoria Tributaria Preventiva a fiscalización por impuesto a la renta de tercera categoría en Empresa Distribuidora del Norte SAC de la

ciudad de Trujillo 2002”; para la obtención del título profesional de Contadores Públicos, en la Universidad Nacional de Trujillo.

A evaluar y tratar el desarrollo de la investigación los aspirantes a Contadores Públicos llegaron, al acuerdo que la presente se trató de exploración Aplicada, de diseño no experimental, de acuerdo al objetivo aprobado como la ejecución de una auditoria tributaria como acción preventiva permite fiscalizar el cumplimiento de renta de tercera categoría en empresa distribuidora del norte, para ello aplico las herramientas de encuesta y el cuestionario, que les permitieron obtener la información y datos que les permitió confrontar con las propuestas a nivel de hipótesis para el trabajo respectivo.

Finalmente, posterior a la contrastación de las hipótesis, como de la verificación de la fiabilidad de la información, procedieron a trasladare la información y datos a las tablas y seguidamente se mostraron en las gráficas a nivel porcentual concluyendo que la aplicación oportuna de la auditoria tributaria permite prevenir de errores o deficiencias en asuntos tributarios, lo cual permite asumir dichos actos antes que la administración tributaria realice sus acciones de fiscalización.

La Bachiller **Nelly Milla (2013)**; en su investigación: “Auditoria Tributaria Preventiva a personas naturales con indicios de desbalance no justificado para reducir la Evasión”; para obtener el título profesional de Contador Público, en la Universidad Nacional de Trujillo.

El objetivo de la investigación por sus características se trató de aplicada, de diseño no experimental, con opción transversal, para el análisis y desarrollo de la investigación, en el proceso de la recopilación de la información y datos sobre el trabajo de campo se aplicó las herramientas como el cuestionario y encuesta a los integrantes de la muestra, con la finalidad de que estos fueron mostrados en los cuadros, así como en las gráficas debidamente interpretados a nivel porcentual.

Aspirante a Contador Público luego de culminar su investigación y conclusión, como la fiabilidad de la información llevo a definir que la auditoria tributaria como herramienta, es importante por lo que permite prevenir los riesgos que pueden genera inconsistencias ante la fiscalización por la administración tributaria, en cuanto a la evasión tributaria.

2.2. BASES TEÓRICAS

Las bases teorías que se considerarán como aspecto principal doctrinario normativo para el desarrollo de la investigación serán las siguientes:

2.2.1. AUDITORIA TRIBUTARIA

Auditoria

Según Adelkys Rosa Sánchez Gómez, (2008) en su libro señala: “en su concepción moderna nació en Inglaterra; se hallaron datos y

documentos que permiten asegurar, fines de siglo XIII y principios de siglo XIV, auditaban operaciones en empresas y gestiones en funcionarios públicos sobre fondos del Estado”. (p.235).

Según el Centro Interamericano de Administración Tributaria (2003) señala: “proceso que incluyen actividades que se ajustan al control, fiscalización, contable; auditoría se realiza en el establecimiento del contribuyente; su resultado puede determinar que su declaración de tributos es correcta o es necesario realizar ajustes” (p.19).

En ese sentido sobre auditoria tributaria Pascual A. (1993) señala: “es el conjunto de principios y procedimientos a establecer, si se han aplicado razonablemente normas contables, si se han aplicado en forma fiable normas tributarias que afectan la empresa y si se han ejecutado correctamente declaración de tributos” (p.127).

De la misma forma Paredes (2003) señala: “es evaluación de cumplir las obligaciones tributarias sujetos que realicen hechos imponible, que implica evaluar libros, registros contables y documentación fuente sobre materia tributaria, como evaluación estricta de estados financieros de deudores tributarios” (p.12).

En cuanto a la evasión tributaria Villegas (2006) señala: “aquellos actos que implican el no pago del impuesto total o parcial que le corresponde pagar al contribuyente; en sociedad moderna,

ciudadanos tributan al estado para que atienda necesidades de comunidad; a través de servicios y obras públicas”. (p. 16).

En relación a la formalidad de comerciantes Chalan y Caldas (2013) señalan: “han intentado formalizarse, cuentan con RUC, licencia de funcionamiento, libros contables y otros documentos, no indican que cumplen sus obligaciones, pero para subsistir ante otros informales o la competencia, evaden parte de sus obligaciones. (p. 92).

En relación a la planificación de auditoria Vizcarra (2005) señala: “el auditor Planea su naturaleza, oportunidad, alcance, ejecución, así como la supervisión continua a los integrantes del equipo de trabajo, en relación al nivel de riesgo determinado sobre representación errónea e importancia relativa” (p. 409).

En relación a los papeles de trabajo de auditoria Vizcarra (2007) señala: “el auditor debe contar con la documentación y conservar debidamente anotada, en dichos papeles de trabajo a nivel de cédulas, matriz o auxiliares todos los datos como información relevante debidamente referenciada para su revisión” (p.213).

EMPRESAS COMERCIALES

Según Chiavenato (2005) señala: “es una entidad social que participan recursos que permiten la obtención de objetivos; considerada como una agrupación de individuos para explorar negocio con el fin de obtener rentabilidad” (p.4).

En ese mismo sentido Pallares, Romero y Herrera, (2006) señalan: “como un sistema dirigido por individuos o un grupo de personas que desarrollan conjunto de actividades orientadas a la producción de bienes, o de servicios, conducidos en relación a sus metas determinadas” (p.41).

Según Patricia Curi, (2011) define: “La organización en relación a la población, encargada para ejecutar operatividad con la utilización de componentes financieros, tecnológicos y humanos, que permitan el logro de metas y objetivos para obtener ganancias (p. 55).

2.3. DEFINICIONES CONCEPTUALES

PLANEAMIENTO DE AUDITORIA

Luego de la evaluación del control interno de la empresa o entidad a ser auditada, el auditor deberá de determinar el nivel de riesgo, identificando las áreas críticas, dichas áreas críticas serán consignadas en las actividades que forman parte de la auditoria, en dicho documento deberá de consignarse las estrategias a aplicarse en

dicho trabajo, así como su equipo multidisciplinarios que tendrá a su cargo la ejecución de dicho planeamiento, además en dicho documento deberá de consignarse los procedimientos a aplicarse a través de las técnicas o herramientas de auditoria con la finalidad de ubicar los hallazgos que serán analizados.

FUNCIÓN EN ENTREVISTA PREVIA

El auditor para el inicio de una auditoria deberá de conocer in situ las actividades que se realizan en la empresa, o sea tener pleno conocimiento de cómo funciona la empresa, que actividades desarrolla, como está constituido su capital social, si cuenta con empresas vinculantes o vinculadas, evaluar su nivel de control interno, conocer a sus sucursales si las tuviera, dichas entrevistas deberán de ser consideradas en sus papeles de trabajo de tal manera que quede evidencia, de las actividades que se realizan con el objetivo, de contar con un diagnóstico integral y permita al auditor determinar los niveles de riesgo de la auditoria a realizar.

EJECUCION DE TRABAJO AUDITORA

Es la etapa en la cual se ejecuta cada una de las actividades aprobadas como procedimientos de auditoria, en la fase de planeamiento, el auditor deberá registrar en sus papeles de trabajo la ejecución de cada una de dichos procedimientos, en las cuales se mostrarán la aplicación de técnicas de auditoria, que permiten identificar los hallazgos de auditoria, el auditor

deberá de tener en cuenta que no deberá de quedar ningún procedimiento por ejecutar, de manera que se encuentre en posibilidad de dar por concluido dicho trabajo.

ELABORACIÓN DEL INFORME

El trabajo final de la auditoria, es la presentación del informe, en el cual el auditor con el apoyo de los papeles de trabajo, así como de la revisión de los descargos que presenten los auditados, permitirá llegar a conclusiones sobre la presunción de responsabilidades, en la aplicación de auditados, dicho informe deberá de ser elaborado de manera explícita, pulcro de tal manera que represente en forma objetiva el trabajo realizado, minimizando los riesgos de detección, con la finalidad de demostrar, la capacidad profesional del equipo que participo en dicha labor.

IMPLEMENTACION DE RECOMENDACIONES

Culminado y presentado el informe de auditoría, la administración de la empresa deberá de recurrir a la revisión de las recomendaciones de auditoria, y seguidamente deberá de encargar a los profesionales pertinentes, la aplicación de dichas recomendaciones, las cuales están orientadas a reducir los niveles de causas que generaron las observaciones, las recomendaciones están determinadas en función a los hallazgos detectados de manera que se convierten en los asuntos, importantes que el auditor a definido y recomendado para mejorar la gestión en la empresa.

ELUSION TRIBUTARIA

Es la acción que, en cumplimiento a las normas legales y tributarias, son utilizadas por los funcionarios empresarios, con la finalidad de reducir los montos en forma parcial o total de las obligaciones tributarias, lo cual no implica que, de acuerdo a las normas legales aplicables en el Perú, se incurra en falta, sin embargo, implica la reducción en el proceso de captación de los ingresos tributarios al fisco.

FACTURAS FALSAS

La cultura tributaria es una acción tendiente, a orientar el cumplimiento de la entrega de comprobantes de pagos, entre ellos las facturas por el servicio o compra de bienes, sin embargo, con la finalidad de evadir los impuestos en forma total o parcial, sin embargo, es necesario señalar que la emisión de comprobantes de pagos falsos, significa caer en acciones penales por cuanto estaríamos frente a delitos tributarios.

PLANEAMIENTO TRIBUTARIO

El planeamiento tributario es una herramienta de suma importancia para las empresa, por cuanto permite contar con un cronograma de las diferentes acciones, sobre el cumplimiento con el cronograma de sus deudas tributarias, a lo cual la administración empresarial deberá de vigilar cumplir con cada una de sus deudas a la cual está obligada, ante la administración tributaria, con la finalidad que dicha herramienta permite

ser evaluada en forma periódica, lo cual le permitirá a la empresa enfrentar con suma, transparencia ante una fiscalización tributaria ante la administración tributaria.

2.4. FORMULACIÓN DE HIPÓTESIS

2.4.1. Hipótesis General

Las auditorías tributarias son herramientas importantes en la prevención para la evasión tributaria en empresas dedicadas al comercio en la ciudad Huachana.

2.4.2. Hipótesis Específicas

- a. El planeamiento de auditoría tributaria si permite evaluar la existencia de elusión tributaria en organizaciones comerciales instaladas en la ciudad Huacho.

- b. Ejecución las auditorías tributarias si permite detectar la utilización de facturas falsas en organizaciones dedicadas al comercio en la ciudad Huachana.

- c. Elaboración del informe en auditoría tributaria si permite recomendar la formulación del planeamiento tributario en organizaciones comerciales instaladas en Huacho.

- d. En implantación a las recomendaciones emergentes del informe de auditoría tributaria si permite mejorar el cumplimiento tributario en empresas comerciales instaladas en Huacho.

CAPITULO III

METODOLOGIA

3.1. DISEÑO METODOLÓGICO

3.1.1. Tipo

Para definir su carácter en exploración es necesario tener en cuenta la naturaleza del problema planteado y los objetivos determinados, sin embargo, consideramos que reunió criterios básicos, en la comprensión para una exploración tipo aplicada, de tal manera que permitirá investigar si las auditorías tributarias son herramientas en la prevención de las evasiones tributarias para organizaciones comerciales instaladas en el distrito Huacho.

En tal sentido corresponde a la presente investigación, su característica específica en su exploración como descriptiva Correlacional, en tal sentido planteamos su explicación como sigue:

M = ox I oy

De dónde:

M = Modelo determinado.

O = Verificación

X = Auditoria tributos

Y = Evasión tributaria

I = Nivel para evaluar relación entre motivo y resultado.

3.1.2. Enfoque

Considerando su diseño de la investigación ésta fue desarrollada mediante la característica cuantitativa, de manera que significo aportar en relación a actos objetivos, verificables, valuados y nos permitió evaluar la significancia en las auditorias tributarias, su influencia para la prevención en las evasiones tributarias influencia para organizaciones comerciales instaladas del Distrito Huacho.

Para proceder al desarrollo de la investigación consideramos que será necesaria la utilización de métodos identificados:

ANTECEDENTES

Dicho modelo que ayudo a reconocer como auditoria tributaria influye para prevención en las evasiones tributarias por las organizaciones comerciales ubicadas por su ámbito del Distritito Huacho.

DESCRIPTIVO

Método que nos permitió analizar indicadores en el proceso de desarrollo en sus investigaciones. De la misma forma permitieron explicar en relación a los datos y documentación que obtengamos sobre los antecedentes de la auditoria tributaria, como se desarrolla en las empresas comerciales y qué importancia tiene para la prevención de la evasión tributaria.

EXPLICATIVO

Método que nos apoyó para poder explicar cómo se desarrollaba la auditoria tributaria si se aplicaba en las empresas comerciales y si esta influye en la prevención de la evasión tributaria en las empresas comerciales ubicadas en el Distrito de Huacho.

ANALITICO

Dicho método que nos permitió analizar sus procesos determinados utilizan para aplicación o desarrollo en las auditorias tributarias para organizaciones comerciales instaladas del Distrito Huacho.

3.2. POBLACIÓN Y MUESTRA

3.2.1. Población

Para el desarrollo en la exploración consideramos que nuestra poblamiento fue integrada en 180 individuos los cuales trabajan

directa o indirectamente para 150 empresas comerciales ubicadas en el contexto del ámbito geográfico del Distrito de Huacho, dicha información ha sido obtenida de los registros de la administración tributaria, ubicada en la ciudad Huacho, dicha población ha sido determinada teniendo en cuenta 1 empresario por cada negocio y 30 personas entre contadores y otros profesionales que laboran o tienen alguna relación con dichas empresas ubicadas en el ámbito del Distrito de Huacho.

3.2.2. Muestra

El trabajo de campo necesariamente requiere de contar con un molde en el presente caso corresponden por la determinación de individuos en tal sentido su dimensión fue organizada en 123 representantes entre empresarios, contadores y profesionales a prueba de expertos, para ello utilizaremos la descripción del modelo alterno sencillo que permite, indicar propuestas en función al poblamiento determinado que puede ser conocida o desconocida, para lo cual expresamos seguidamente:

$$n = \frac{Z^2 N p q}{E^2 (N - 1) + Z^2 p q}$$

De dónde:

n= Tamaño del modelo

Z= Tamaño en su abscisa por su arco simple en su proporcionalidad a 95.00% para nivel confiable.

P= Cantidad por empresarios, contadores y otros profesionales a prueba de expertos, quienes manifestaron en sus auditorías tributaria es las herramientas importantes en su prevención para las evasiones tributarias para organizaciones comerciales instaladas en la ciudad Huacho. (la determinación $P=0.5$).

Q.= Cantidad empresarios, contadores y otros profesionales a prueba de expertos, quienes manifestaron en sus auditorías tributarias no se reconoce como herramientas importantes en la prevención para las evasiones tributarias de organizaciones comerciales ubicadas ámbito de la ciudad Huacho ($Q = 0.5$, cantidad asumida por no conocimiento en Q).

E= Nivel por equivocación 5%

N= Poblamiento

n= Nivel aceptable dl modelo.

En tanto, se asume el grado significativo a 95% como 5% a posibilidad de equivocación.

A nivel de reemplazo de cantidades se observa:

$$n = \frac{(1.96)^2 (0.5) (0.5) (180)}{(0.05)^2 (180-1) + (1.96)^2 (0.5) (0.5)}$$

n= 122.78

n= 123 Personas (empresarios, contadores y otros profesionales)

3.3. OPERACIONALIZACIÓN DE VARIABLES E INDICADORES

VARIABLE INDEPENDIENTE

AUDITORIA TRIBUTARIA

CONCEPTO OPERACIONAL

Es la especialidad que tiene como función práctica de la revisión, de la documentación fuente utilizada para la determinación de la base tributaria, en función de sus obligaciones asignadas por la administración tributaria, para lo cual utiliza las técnicas de auditoria que les permite ubicar los hallazgos o desviaciones, en cada una de ellas con la finalidad de presumir la situación real de la razonabilidad de dichas cuentas y así considerar si existe inconsistencia en las operación examinadas.

DIMENSIONES

- Eficacia
- Eficiencia
- Economía
- Mejora continua

INDICADORES:

- Nivel de Planeamiento

- Nivel de ejecución
- Elaboración del Informe
- Implementación de Recomendaciones

INDICES

- Cumplimiento de programas auditorias tributaria
- Cumplimiento en procedimiento en auditorias tributarias
- Presentación de culminación en auditorias tributarias
- Implementación de recomendaciones de auditorías tributarias

VARIABLE DEPENDIENTE (VD)

EMPRESA COMERCIAL

CONCEPTO OPERACIONAL

Son unidades orgánicas constituidas por individuos que, se dedican a actividades diversas, con el objeto de obtener utilidad o rentabilidad, para lo cual requiere de contar con una estructura de organización, dirección y planeamiento de sus actividades, con la finalidad de medir su comportamiento en el tiempo, de acuerdo a su formalidad de sus actividades.

DIMENSIONES

- Tributos por pagar
- Capacidad de gestión tributaria
- Cumplimiento de resultados
- Mejora continua

INDICADORES

- Elusión tributaria
- Facturas falsas
- Planeamiento tributario
- Cumplimiento tributario

INDICES

- Capacidad de responsabilidad fiscal
- Mejoramiento en gestión
- Comportamiento oportuno
- Gestión tributaria adecuada

3.4. TÉCNICAS E INSTRUMENTOS DE RECOLECCIÓN DE DATOS

3.4.1 Técnicas a emplear

En su desarrollo para su exploración investigación nos fue necesario la utilización de técnicas importantes las cuales describimos a continuación:

1) Encuestas

Dicha técnica nos permitió obtener información y documentación relacionadas a la auditoria tributaria y cómo ésta se constituye en una herramienta para la prevención para las evasiones tributarias de organizaciones comerciales ubicadas para ámbito de la ciudad Huacho.

2) Análisis Documental.

Dicha técnica que nos ayudó a analizar y procesar la norma legal, la data recolectada como bibliografía, sobre auditorias tributarias puede convertirse en técnica eficiente de prevenir evasiones tributarias de las empresas comerciales instaladas en la ciudad Huacho.

3.4.2. DESCRIPCION DE LOS INSTRUMENTOS

1. Ficha bibliográfica:

La ficha ha sido utilizada en el proceso de recibimiento como artículos, libros, párrafos, diarios, investigaciones que se utilizaran en la exploración, de la misma forma como web en relación a auditorias tributarias y la evasión tributaria.

2. Guía de entrevista:

Dicho trabajo fue utilizado en la realización de encuestas para los empresarios, contadores y otros profesionales quienes manifestaron que la auditoria tributaria si puede ser una herramienta importante para la prevención de evasión tributaria utilizada en las empresas comerciales ubicadas por la ciudad en Huacho.

3. Ficha de encuesta:

Dicho trabajo como utilizó en el acopiamiento para sus datos como la información que se obtuvo por parte de empresarios, contadores y otros profesionales expertos, que laboran directa o

indirectamente en organizaciones dedicadas al comercio instaladas en la ciudad Huachana.

4. Los Procesos para comprobar su validez y confianza por las técnicas utilizadas

Dichos procedimientos desarrollados puestos en consulta para expertos, que cuentan con la pericia adquirida con juicio, que permite la comparación de confianza aplicará entrevistas por (10 interrogantes) como pruebas de 123 individuos como de inversionistas, contables, y otros profesionales expertos, que fueron identificados en forma simulada que permitía probar su fiabilidad de la data.

3.5. HERRAMIENTAS DEL PROCESO DE ACOPIAMIENTO EN SUS DATAS OBTENIDAS

3.5.1 Técnicas de Análisis

Le tomaron en cuenta la aplicación de herramientas detalladas:

- Análisis documentario
- Análisis dela data
- Exploración
- Recopilación

3.5.2 Herramientas para proceso de la data obtenida

En su desarrollo de campo se permitieron el procesamiento de data e

información para obtengan en diferencias de cada información como de la utilización de diferentes herramientas:

- Organización clasificada
- Registra en forma manual
- Validación de documentos
- Tablas tabuladas a nivel porcentual
- Interpretación para gráficas
- Validación con datas

Dicho procedimiento computacional en SPSS (Statistical Package for Social Sciences), de Versión 21.0 de molde para correlacionar de acuerdo a Pearson con la nivelación para fiabilidad al 95.00%.

CAPÍTULO IV

RESULTADOS

4.1. A continuación de se detalla:

4.1.1. A la Pregunta:

¿Considera Usted que en el desarrollo para las auditorias tributarias se elabora un planeamiento para auditorias?

TABLA N° 01

ALTERNATIVAS	Frecuencia	Porcentaje	Porcentaje Valido	Porcentaje Acumulado
Valido si	105	85.37	85.37	85.37
No	08	6.50	6.50	.91.87
Desconoce	10	8.13	8.13	100.00
TOTAL	123	100.00	100.0	

FUENTE: ELABORACION PROPIA

Interpretación:

Como respuesta a la interrogante si consideran que para una realización para auditoria tributaria elabora su planeamiento de la auditoria, podemos verificar como se muestra la tabla n° 1 un 85.37% preguntados si están de acuerdo que para la realización de la auditoria tributaria se cumple con el planeamiento, sin embargo, contradictoriamente el 6.50% de los

encuestados indicó estar en desacuerdo, finalmente el 8.13% manifestó desconocer sobre la pregunta formulada.

Análisis:

El desarrollo de la auditoría tributaria no será posible su ejecución si previamente no se cumple con la primera fase de auditoría o sea la fase de planeamiento que involucra el conocimiento de entidad a ser auditada, o sea a conocer la realidad en la consideración de tributos la empresa para su objetivo que se ejecute en acuerdo a reglamentos previstas para su desarrollo en las auditorías.

GRAFICA N° 1

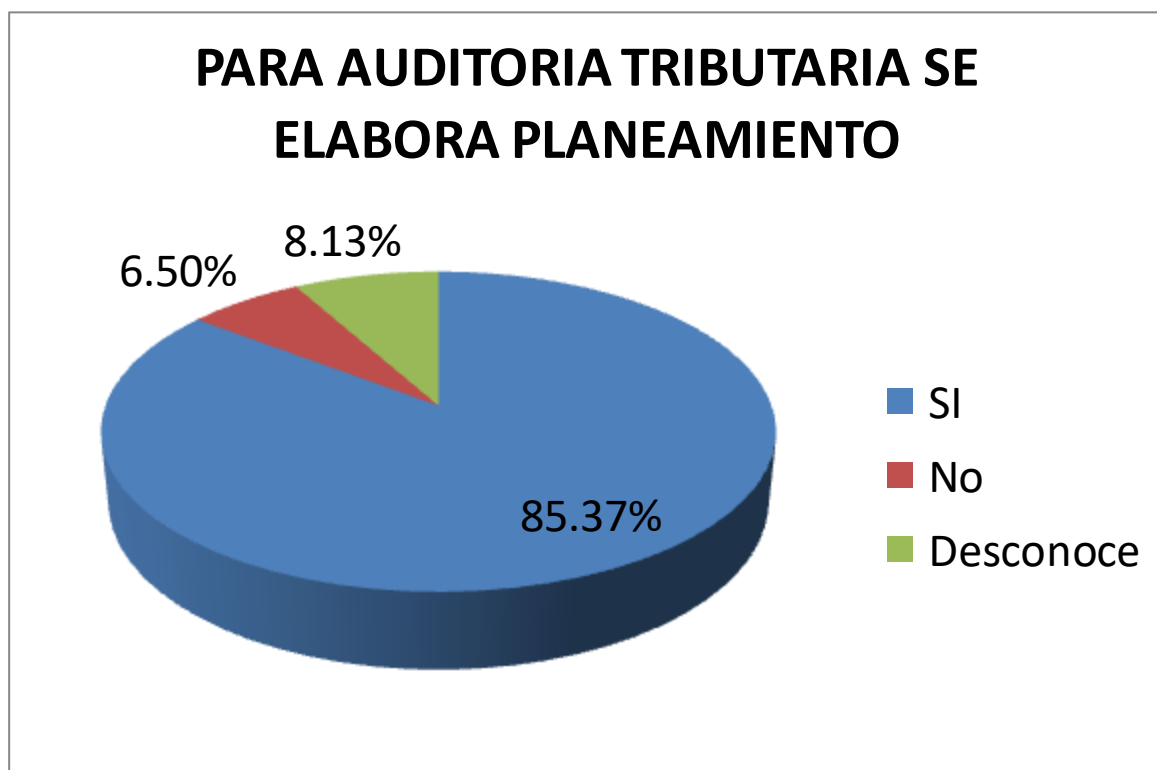

FUENTE: GERENTE CONTADORES Y OTROS PROFESIONALES

4.1.2. A la Pregunta:

¿Para su consideración pueden cumplir adecuadamente en la fase para desarrollo en las auditorías tributarias, desarrollan en sus empresas comerciales en el Distrito de Huacho?

TABLA N° 02

ALTERNATIVAS	Frecuencia	Porcentaje	Porcentaje Valido	Porcentaje Acumulado
Valido si	79	64.23	64.23	64.23
No	31	25.20	25.20	89.43
Desconoce	13	10.57	10.57	100.00
TOTAL	123	100.00	100.0	

FUENTE: ELABORACION PROPIA

Interpretación:

En la interrogante opinaron cumplen en forma adecuada en la fase para desarrollo en sus auditorías tributarias y desarrollan en empresas comerciales en el Distrito de Huacho, solícitamente observamos un 64.23% por sus interrogados absolvieron estar de acuerdo, contrariamente el 25.20% de entrevistados absolvieron marcando están en desacuerdo se cumpla adecuadamente con la fase de desarrollo o practica de en las auditorías tributarias se desarrollan en empresas comerciales, y finalmente el 10.57% desconoce sobre la pregunta formulada.

Análisis:

Como podemos notar se aprecia que el 35.77% no están de acuerdo o desconoce que se cumpla adecuadamente la realización de la auditoría tributaria en las empresa comerciales, situación que deberá de preocupar a los empresarios sobre todo en el proceso de contratación los servicios a sociedades de auditoría para la realización de dicha labor, teniendo en cuenta que la gran mayoría de empresa comerciales ubicadas en ámbito geográfico del distrito de Huacho no cuentan con oficinas de auditoría interna, situación que siempre cuentan con fraccionamiento tributario, productos de la revisión por cada uno de los tributos realizadas en el encargo a la administración tributaria como ente de fiscalización.

GRAFICA N° 2

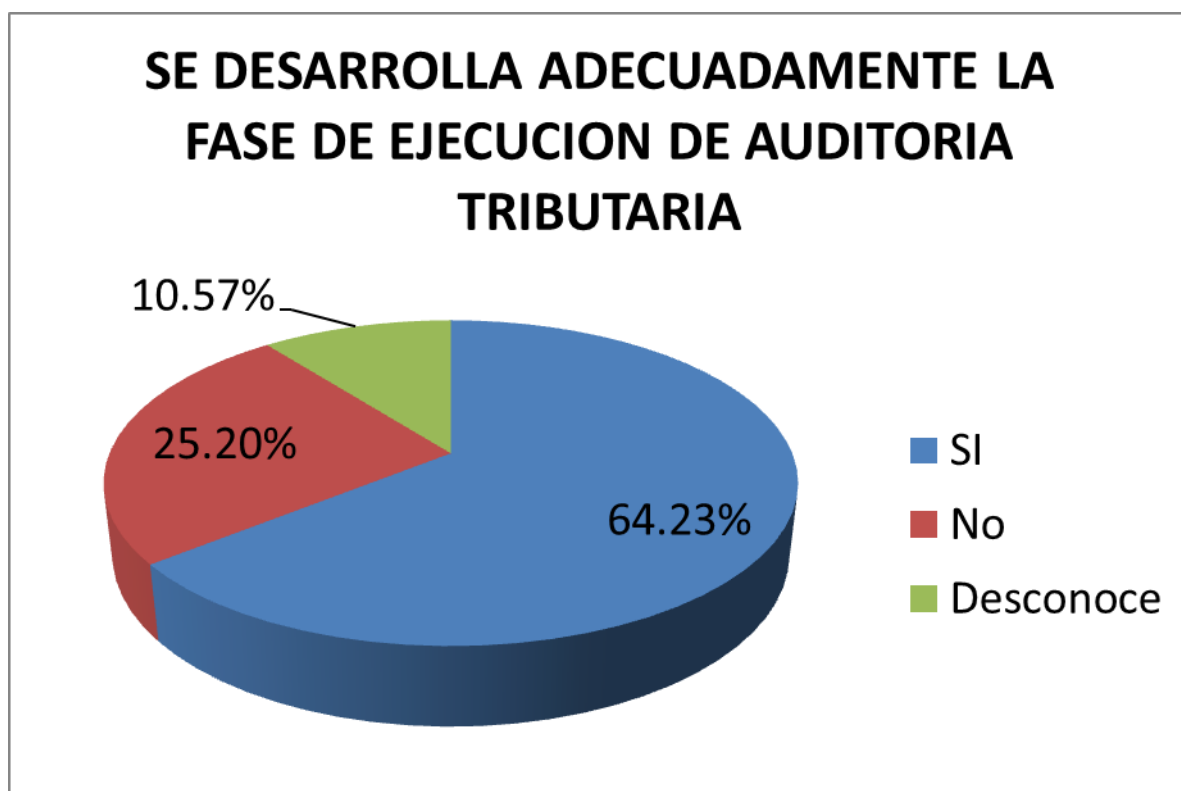

FUENTE: GERENTE CONTADORES Y OTROS PROFESIONALES

4.1.3. A la Pregunta:

¿Está de acuerdo en la elaboración del producto final para la Auditorías tributarias se presenta en el tiempo establecido en el programa de auditoria?

TABLA N° 03

ALTERNATIVAS	Frecuencia	Porcentaje	Porcentaje Valido	Porcentaje Acumulado
Valido si	89	72.36	72.36	72.36
No	21	17.07	17.07	89.43
Desconoce	13	10.57	10.57	100.00
TOTAL	123	100.00	100.0	

FUENTE: ELABORACION PROPIA

Interpretación:

En interrogantes si tienen en cuenta que elaboración del informe en las Auditoría tributaria de presenta en su tiempo establecido en el programa de auditoria, podemos verificar en un 72.36% para los entrevistados absolvieron estar de acuerdo en la presentación del producto final a auditorías tributarias se presenta el tiempo establecido, sin embargo el 17.07% respondieron que no están de acuerdo que el informe de auditoría s presente en el tiempo establecido, finalmente el 10.57% marcaron por la tercera alternativa o sea desconocen sobre si se cumple o no en el resultado del producto final que se presenta en auditorias.

Análisis:

Empresas comerciales que trabajan con visión de futuro se organizan con profesionales responsables que elevan el procedimiento para cumplir sus obligación de tributos, porque además cumplir con gobierno central, también pueden establecer estrategias empresariales que permitan mejorar la gestión apoyados en habilidades gerenciales, sin embargo es importante la realización en presentación del producto final para las auditorías tributarias lo cual permitirá su gerencia para las empresas contar con un planeamiento tributario que sea auditado periódicamente.

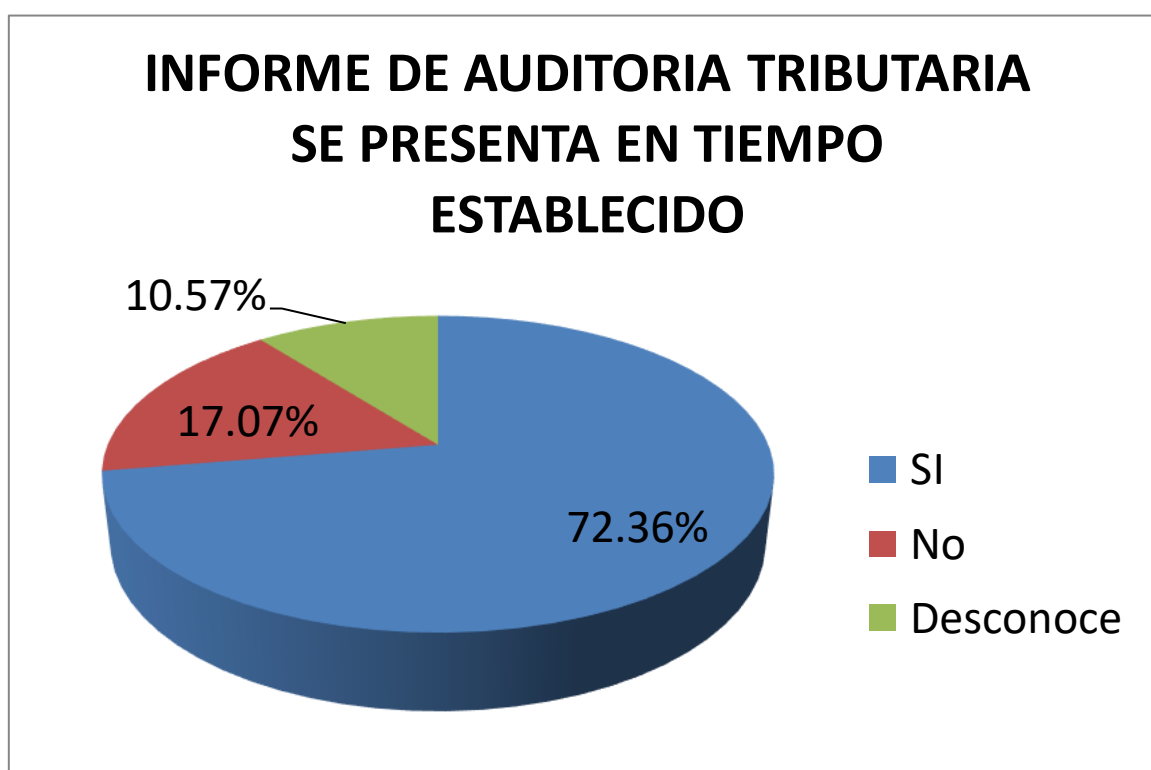
GRAFICA N° 3

FUENTE: GERENTE CONTADORES Y OTROS PROFESIONALES

4.1.4. A la Pregunta:

¿Considera que las recomendaciones emergentes en la Auditoria de tributos se implementan en el tiempo establecido en organizaciones dedicadas al comercio en la ciudad Huacho?

TABLA N° 04

ALTERNATIVAS		Frecuencia	Porcentaje	Porcentaje Valido	Porcentaje Acumulado
Valido	si	65	52.84	52.84	52.84
	No	45	36.59	36.59	89.43
	Desconoce	13	10.57	10.57	100.00
TOTAL		123	100.0	100.0	

FUENTE: ELABORACION PROPIA

Interpretación:

En la interrogante, señalada opinaron que las recomendaciones emergentes en Auditoria Tributaria se implementan en el tiempo establecido en las empresas comerciales como podemos observar el 52.84% de los encuestados respondieron estar de acuerdo que se implementan las recomendaciones emergentes de una auditoria tributaria; sin embargo, el 36.59% respondió no estar de acuerdo, o sea consideran que no se implementan las recomendaciones de la auditoria y finalmente el 10.57% respondió desconocer sobre la pregunta formulada.

Análisis:

En cuanto a la implementación de recomendaciones emergentes de las auditorías es sumamente importante por cuanto permitirá mejorar su nivel administrativo en organizaciones dedicadas al comercio, así como estar preparadas en mejores condiciones ante una verificación de los tributos ejecutados en la administración tributaria como órgano de control de tributos, por ello es recomendable que las empresas cuenten con oficinas de auditoría interna y realicen auditorías tributarias en forma periódica, a la vez cumplan con implementar las recomendación.

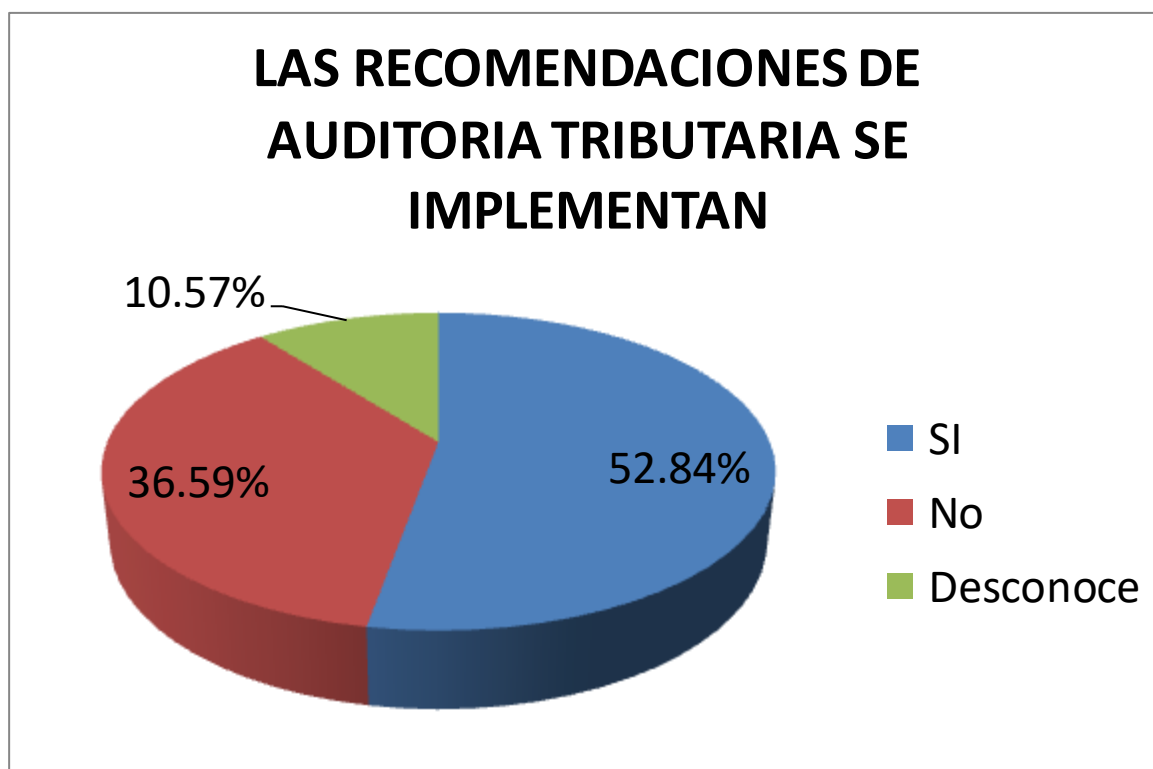
GRAFICA N° 4

FUENTE: GERENTE CONTADORES Y OTROS PROFESIONALES

4.1.5. A la Pregunta:

¿En su consideración cree organizaciones comerciales instaladas por el Distrito en Huacho, ejecutan auditoria tributaria?

TABLA N° 05

ALTERNATIVAS		Frecuencia	Porcentaje	Porcentaje Valido	Porcentaje Acumulado
Valido	si	48	39.02	39.02	39.02
	No	51	41.47	41.47	80.49
	Desconoce	24	19.51	19.51	100.00
TOTAL		123	100.00	100.00	

FUENTE: ELABORACION PROPIA

Interpretación:

De lo mostrado verificamos como la tabla precedente de acuerdo a la interrogante consideran las organizaciones comerciales instaladas para el Distrito Huacho, ejecutan auditoria tributaria solamente el 39.02% marco por la primera alternativa o sea consideran que si se ejecutan las auditorias tributarias, sin embargo el 41.47% marco por la segunda alternativa o sea consideran que no se realizan auditorias tributarias en organizaciones dedicadas al comercio ubicadas por su ámbito del ciudadano Huachano, finalmente el 19.51% respondió por la tercera alternativa o sea desconocen sobre la implementación de la auditoria tributaria.

Análisis:

En cuanto a que las empresas comerciales deben ejecutar la auditoría tributaria, consideramos que es sumamente importante por cuanto permitirá mejorar los niveles de gerencia, contar con los niveles de prevención frente a posibles errores o fraudes tributarios que puedan presentarse en las empresas, además que permitirá mejorar su nivel competitivo en el mercado comercial.

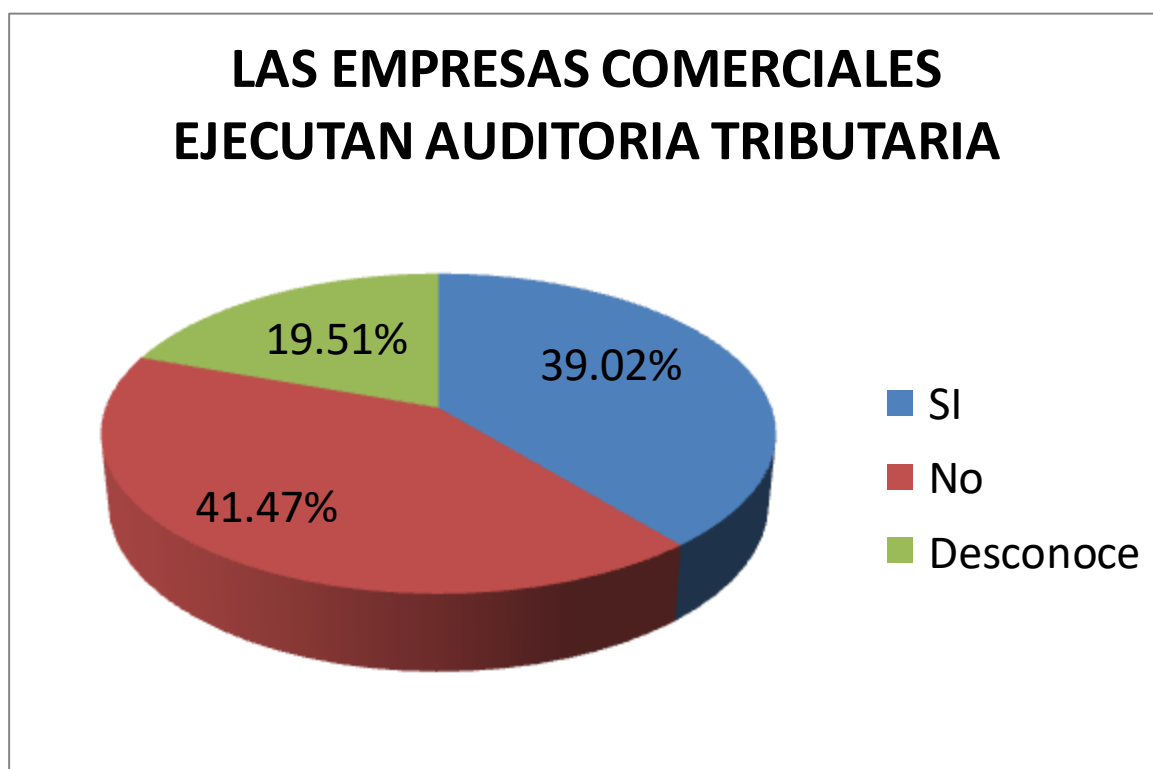
GRAFICA N° 5

FUENTE: GERENTE CONTADORES Y OTROS PROFESIONALES

4.1.6. A la interrogante:

¿Considerará por sus organizaciones comerciales instaladas por el distrito en Huacho, practica le elusión tributaria?

TABLA N° 06

ALTERNATIVAS		Frecuencia	Porcentaje	Porcentaje Valido	Porcentaje Acumulado
Valido	si	80	65.04	65.04	65.04
	No	19	15.45	15.45	80.49
	Desconoce	24	19.51	19.51	100.00
TOTAL		123	100.00	100.00	

FUENTE: ELABORACION PROPIA

Interpretación:

Como podemos acreditar en las tablas precedentes, la cual evidencia un 65.04% para los entrevistados consideraron sus organizaciones comerciales instaladas por el distrito en Huacho, por si practica le elusión tributaria, sin embargo el 15.45% consideraron que en organizaciones dedicadas al comercio ubicadas de la ciudad Huachana, no se practica le elusión tributaria, y finalmente el 19.51% de entrevistados absolvieron en marcar tercera propuesta quiere decir desconocen sobre pregunta formulada.

Análisis:

La elusión tributaria deberá de ser advertida en forma adecuada con la finalidad de no cometer errores o deficiencias en el aspecto tributario, en las empresas comerciales, por ello consideramos que es sumamente importante la aplicación y desarrollo en auditorías tributarias, que nos permitirá verificar las situaciones no correctas en la ejecución de los asunto tributarios en las empresas comerciales.

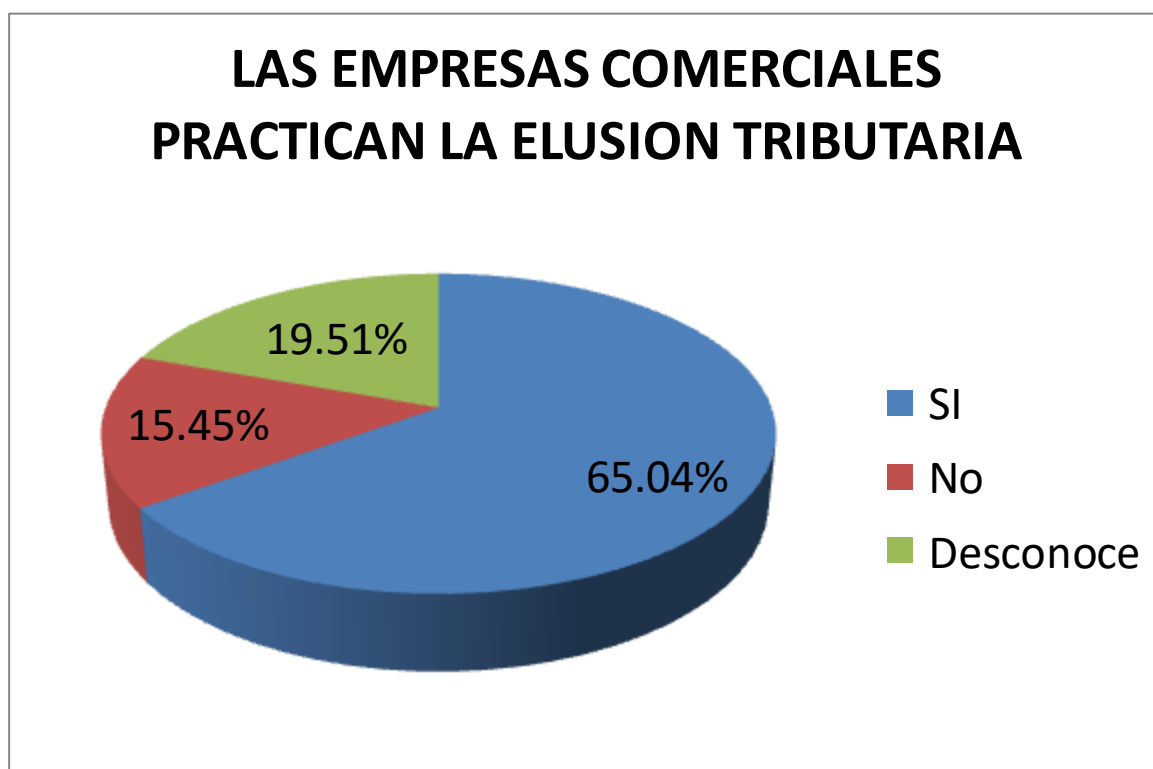
GRAFICA N° 6

FUENTE: GERENTE CONTADORES Y OTROS PROFESIONALES

4.1.7. A la Pregunta:

¿Considera Usted que en transacciones de compra y venta que realizan organizaciones dedicadas al comercio instaladas en la ciudad de Huacho se detectan facturas falsas?

TABLA N° 07

ALTERNATIVAS	Frecuencia	Porcentaje	Porcentaje Valido	Porcentaje Acumulado
Valido si	99	80.49	80.49	80.49
No	21	17.07	17.07	97.56
Desconoce	03	2.44	2.44	100.00
TOTAL	123	100.00	100.00	

FUENTE: ELABORACION PROPIA

Interpretación:

De lo que podemos observar en el cuadro precedente podemos señalar un 80.49% en sus entrevistados consideran las transacciones en compra y venta que realizan organizaciones dedicadas al comercio ubicadas para la ciudadanía Huachana, si se detectan facturas falsas, sin embargo el 17.07% respondieron que en operaciones para adquisiciones como para su negocio desarrolladas por organizaciones dedicadas al comercio instaladas para la ciudad Huacho no se detectan facturas falsas, y finalmente el 2.44% de entrevistados quienes absolvieron registrando en tercera propuesta quiere decir desconocen sobre la pregunta formulada.

Análisis:

En cuanto a la presenta de las facturas falsas en las actividades de adquisición y expendio en activos como servicio los cuales se realiza por organizaciones dedicadas al comercio ubicadas para la ciudad Huachana, es verdad que se ha podido la carencia en la educación de tributos en gran medida de los comerciantes como también del usuario o cliente que o solicita el comprobante de pago, sin embargo también se puede presentar las facturas falsas, la auditoria está en la capacidad de detectar dichos actos.

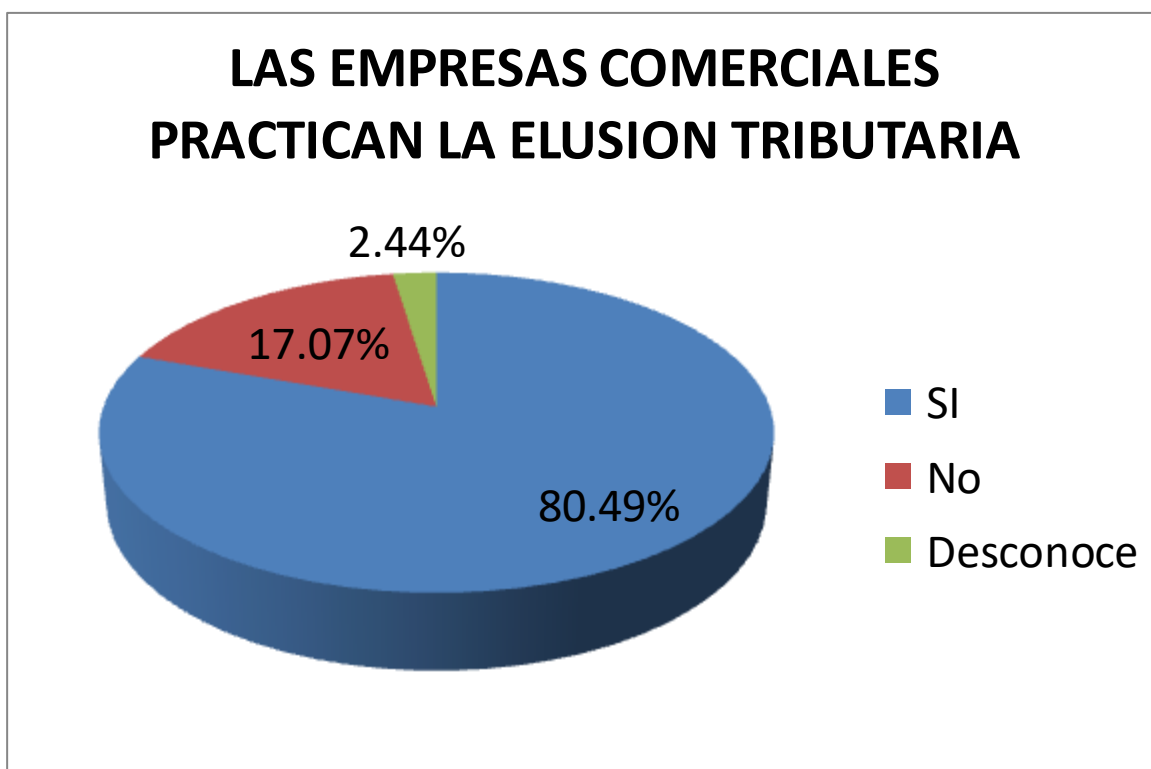
GRAFICA N° 7

FUENTE: GERENTE CONTADORES Y OTROS P'ROFESIONALES

4.1.8. A la Pregunta:

¿Consideran que las organizaciones comerciales ubicadas por el Distrito Huacho cuentan con un plan sobre las obligaciones de carácter tributar que les permita el desarrollo con cada una de sus deudas de tributos?

TABLA N° 08

ALTERNATIVAS	Frecuencia	Porcentaje	Porcentaje Valido	Porcentaje Acumulado
Valido si	75	60.98	60.98	60.88
No	40	32.52	32.52	93.40
Desconoce	08	6.50	6.50	100.00
TOTAL	123	100.00	100.0	

FUENTE: ELABORACION PROPIA

Interpretación:

En acuerdo a lo cual podemos evidenciar que las tablas precedente podríamos evidenciar un 60.98% en sus entrevistados opinaron que sus organizaciones dedicadas al comercio ubicadas por la ciudad Huachana si cuentan un planeamiento tributario, sin embargo el 32.52% sus entrevistados marcaron en la segunda propuesta quiere decir sus organizaciones dedicadas al comercio instaladas en la ciudad Huachana no cuentan en un planeamiento tributario, y con el 6.50% respondieron desconociendo en relación a la pregunta formulada.

Análisis:

En cuanto al planeamiento tributario consideramos, que son aquellas herramientas en singular significancia en gestión en las empresas comerciales, por cuanto permite realizar un adecuado estudio de sus actividades a realizarse en cada periodo anual, por ello la importancia de contar con dicha herramienta y que a partir de la realización de las auditorias se permite y mejorando con la finalidad de contar con empresas comerciales formalizadas y que cumplan con todas sus actividades y de apoyo a la cultura tributaria.

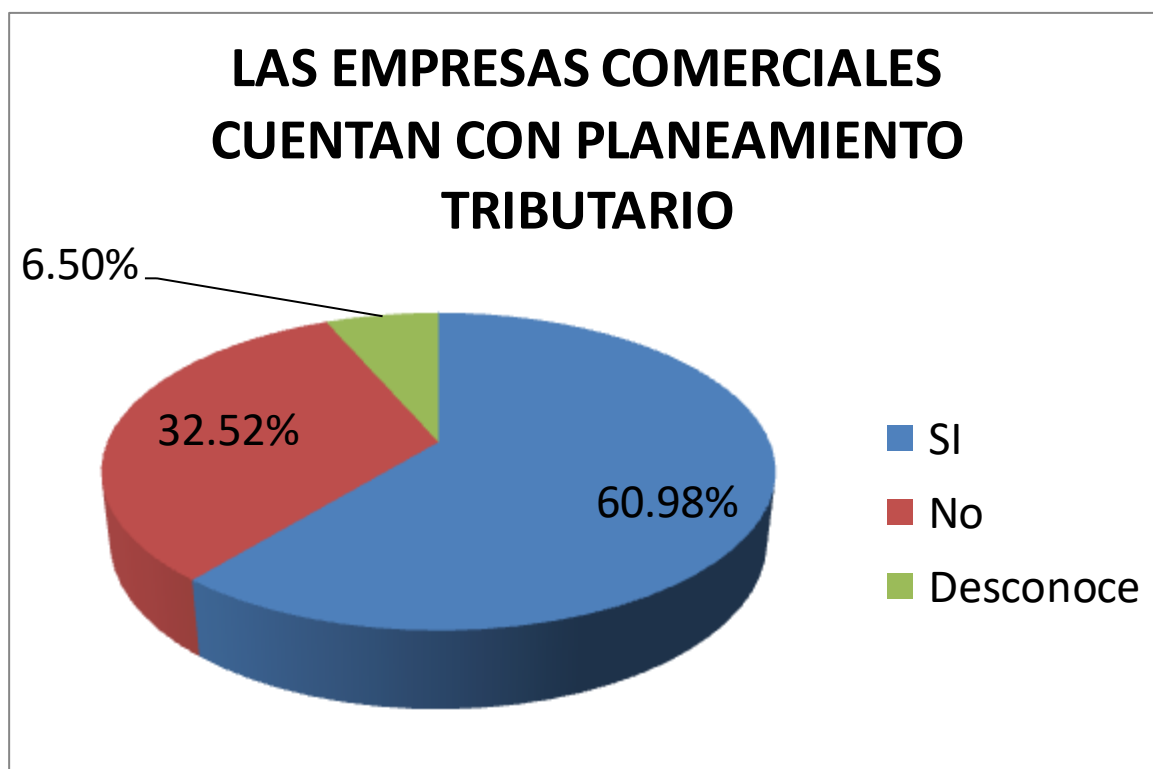
GRAFICA N° 8

FUENTE: GERENTE CONTADORES Y OTROS PROFESIONALES

4.1.9. A la Pregunta:

¿Está de acuerdo en Organizaciones comerciales instaladas por el ámbito del Distrito de Huacho desarrollan las buenas prácticas de cumplimiento de las determinaciones de tributos?

TABLA N° 09

ALTERNATIVAS	Frecuencia	Porcentaje	Porcentaje Valido	Porcentaje Acumulado
Valido si	102	82.93	82.93	82.93
No	18	14.63	14.63	97.56
Desconoce	03	2.44	2.44	100.00
TOTAL	123	100.0	100.0	

FUENTE: ELABORACION PROPIA

Interpretación:

Como podemos apreciar de los cuadros que antecede un 82.93% a entrevistados consideran organizaciones dedicadas al comercio ubicadas por ámbito del ciudadano Huachano, desarrollan buenas prácticas en cumplimiento con sus obligaciones tributarias, contrariamente un 14.63% entrevistados absolviéron, en su propuesta siguiente que consideran organizaciones dedicadas al comercio ubicadas por su ámbito del ciudadano Huachano, no desarrollan buenas prácticas de cumplimiento

con sus obligaciones tributarias, y finalmente el 2.44% de entrevistados absolvieron la interrogante a tercera opción quiere decir desconocen sobre la pregunta formulada.

Análisis:

El desarrollo de las buenas prácticas empresariales es sumamente importante y ese contexto la aplicación de buenas prácticas de cumplir a oportunamente con las deudas de tributos, es sumamente importante cuanto tienen a ser ver con el accionar de sus actividades en educación de tributos como parte en formalización para las empresas comerciales del Distrito de Huacho.

GRAFICA N° 9

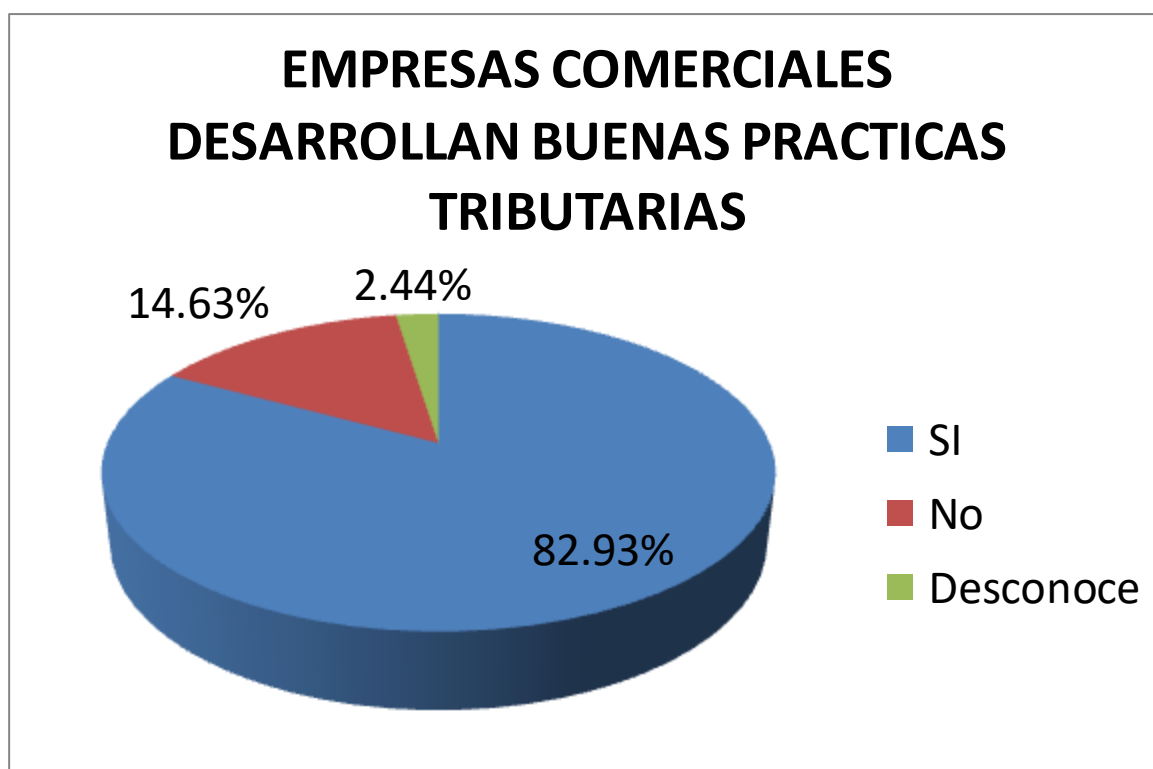

FUENTE: GERENTE CONTADORES Y OTROS PROFESIONALES

4.1.10. A la Pregunta:

¿Considera Usted las auditorias tributarias son una herramienta para prevención de evasiones tributarias de organizaciones dedicadas al comercio ubicadas por la ciudad de Huacho?

TABLA N° 10

ALTERNATIVAS	Frecuencia	Porcentaje	Porcentaje Valido	Porcentaje Acumulado
Valido si	118	95.94	95.94	95.94
No	03	2.43	2.43	98.37
Desconoce	02	1.63	1.63	100.00
4TOTAL	123	100.0	100.0	

FUENTE: ELABORACION PROPIA

Interpretación:

Tal podemos observar las tablas precedentes mostramos como un 95.94% en entrevistados marcaron en su primera alternativa quiere decir consideran en auditoria tributaria, si es una herramienta para la prevención de evasión tributarias para organizaciones comerciales instaladas el Distrito Huacho, contrariamente el 2.43% entrevistados opinaron que auditoria tributaria, si es una herramienta para la prevención de evasiones tributarias para organizaciones dedicadas al comercio ubicadas por la ciudad Huacho y finalmente el 1.63% de los encuestados respondieron desconocer sobre la pregunta formulada.

Análisis:

Las auditorías tributarias si son herramientas para prevención. En cuanto a la liquidación por impuestos se determinó que son consideradas como ayuda a mejorar la competitividad empresarial tomando en cuenta aspectos importantes en las normas correspondientes y aspectos sustanciales en cuanto al crédito fiscal, como son: la compra directa de activos los prestados, así como compromisos para construir o importaciones.

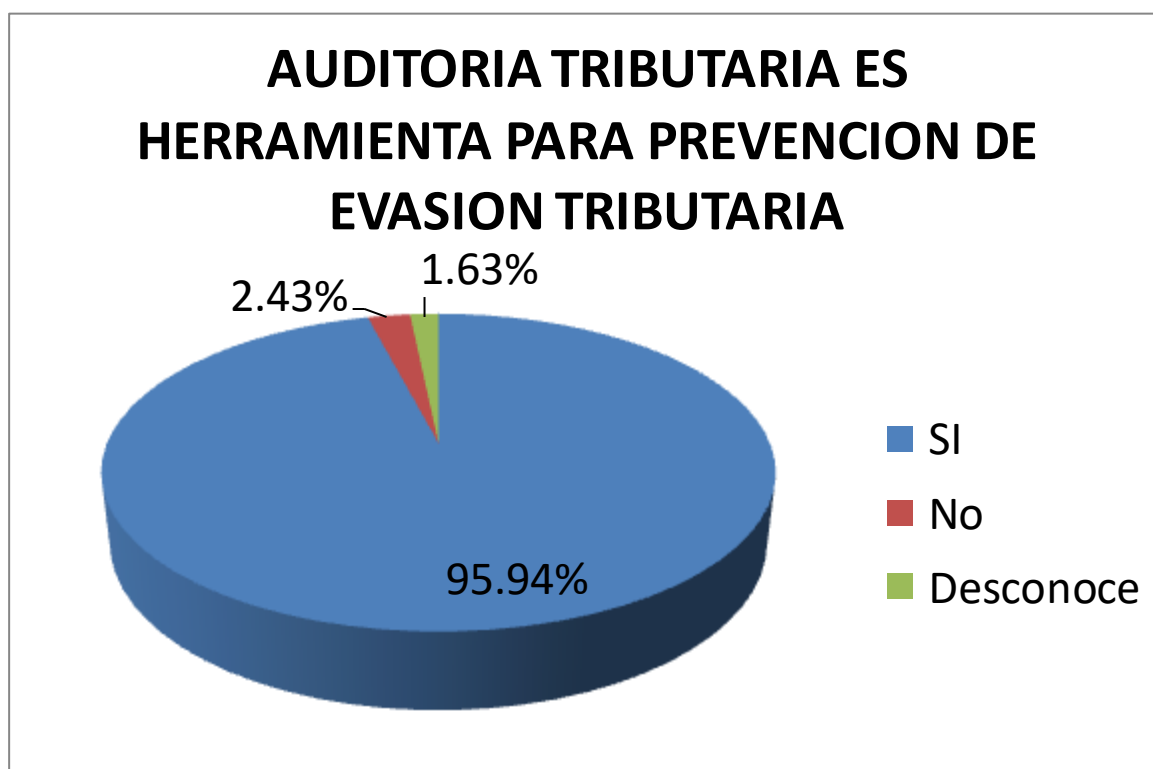
GRAFICA N° 10

FUENTE: GERENTE CONTADORES Y OTROS PROFESIONALES

4.2. CONTRASTACION DE HIPÓTESIS

Posterior a la verificación y sometimiento a prueba cada uno de data, que tiene relación con las propuestas, procedimos a la elección de la prueba con exactitud de Fisher, considerando los criterios relevantes:

1. Su modelo fue elegida en forma aleatoria.
2. Cada variable son evaluadas e forma nominal.
3. Superior al 20% en cada celda las que contiene su frecuencia esperada en sus tablas 3x3 conteniendo valor menor de cinco en tal sentido deberán de juntar celda adyacente de cada celda.
4. Cuando juntan celda en cada tabla 3x3, se detuvo tabla 2x2 en cual se presenta en no menor a cada celda por valores esperados inferior a un quinto.

En tal sentido, su prueba realizada estadísticamente, se considera en la utilización de confrontación de propuesta lo cual se expresa como sigue:

$$p(f) = \frac{(a+b)!(c+d)!(a+c)!(b+d)!}{n!a!b!c!d!}$$

Donde:

a= Celdas, de primeras columnas, primeras filas

b= Celdas, segundas columnas, primeras filas

c= Celdas, primeras columnas, segundas filas

d= Celdas, segundas columnas, segundas filas

n= muestras.

Hipótesis A:

H₀: El planeamiento en la auditoria tributaria permite evaluar la existencia de elusión tributaria en organizaciones comerciales de la ciudad Huacho.

H₁: El planeamiento en las auditorias tributarias si permite evaluar la existencia de elusión tributarias de las organizaciones dedicadas al comercio de la ciudad Huacho.

PLANEAMIENTO DE AUDITORIA TRIBUTARIA	PERMITE EVALUAR LA EXISTENCIA DE ELUSION TRIBUTARIA			Total
	Si	No	Desconoce	
a) Si	90	15	0	105
b) No	7	01	0	08
c) Desconoce	6	02	2	10
Total	103	18	2	123

FUENTE: ELABORACION PROPIA

1.- Estadísticamente para sus pruebas:

$$p(f) = \frac{(a+b)!(c+d)!(a+c)!(b+d)!}{n!a!b!c!d!}$$

2.- En su nivel significativo por errores a tipos I: $\alpha = 0.05$.

3.- Los cálculos estadísticos a probación: En el desarrollo de su fórmula se tiene:

$$p(f) = \frac{(105)!(18)!(91)!(16)!}{123!90!15!7!!}$$

$$= 1.05E-106$$

4.- Las decisiones estadísticas: Considerando $1.05E-106 < 0.05$, no acepta H_0 .

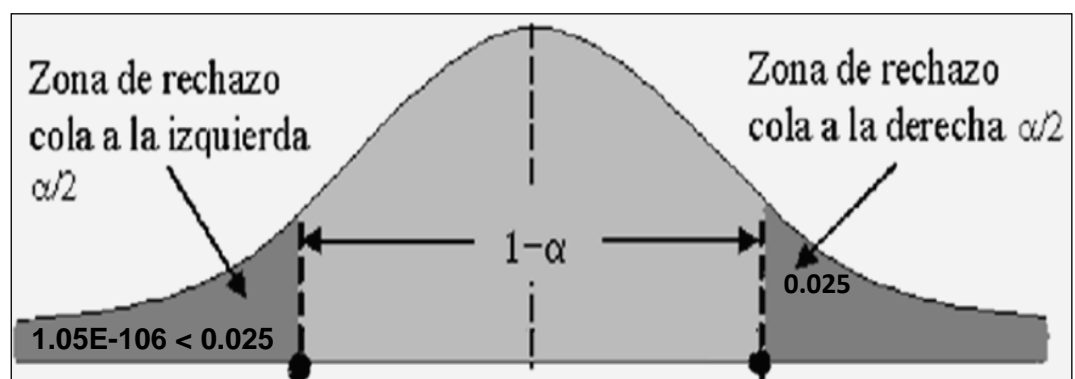

5.- **Conclusión:** El planeamiento de la auditoría tributaria si permite evaluar la existencia de elusión tributaria en organizaciones comerciales de la ciudad Huacho.

Hipótesis B:

H₀: Su ejecución las auditorías tributarias, permite detectar la utilización de facturas falsas en organizaciones comerciales de la ciudad Huacho.

H₁: Su ejecución las auditorías tributarias si permite detectar la utilización de facturas falsas en organizaciones comerciales de la ciudad Huacho.

EJECUCION DE AUDITORIA TRIBUTARIA	PERMITE DETECTAR UTILIZACION DE FACTURAS FALSAS			Total
	Si	No	Desconoce	
a) Si	66	13	0	79
b) No	30	01	0	31
c) Desconoce	5	5	3	13
Total	101	19	3	123

FUENTE: ELABORACION PROPIA

1.- Estadísticamente para sus pruebas:

$$p(f) = \frac{(a + b)!(c + d)!(a + c)!(b + d)!}{n!a!b!c!d!}$$

2.- En su nivel significativo por errores a tipos I: $\alpha = 0.05$.

3.- Los cálculos estadísticos a probación: En el desarrollo de su fórmula se tiene:

$$p(f) = \frac{(105)!(18)!(91)!(16)!}{123!90!5!7!!}$$

$$= 2.22E-106$$

4.- Las decisiones estadísticas: Considerando $2.22E-106 < 0.05$, no acepta **H₀**.

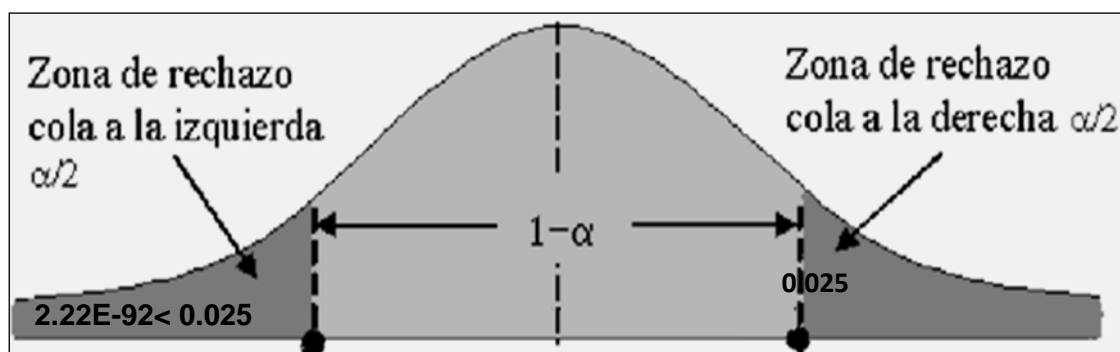

5.- Conclusión: La práctica en las auditorías tributarias si permite detectar utilización en facturas falsas de organizaciones comerciales de la ciudad Huacho.

Hipótesis C:

H₀: En elaboración del informe para auditorías tributarias no permite recomendar la formulación del planeamiento tributario en organizaciones comerciales de la ciudad Huacho.

H₁: En elaboración del informe para auditorías tributarias si permite recomendar la formulación del planeamiento tributario en sus organizaciones comerciales de la ciudad Huacho.

INFORME DE AUDITORIA TRIBUTARIAS	PERMITE RECOMENDAR FORMULACION DEL PLANEAMIENTO TRIBUTARIO			Total
	Si	No	Desconoce	
a) Si	71	18	0	89
b) No	20	1	0	21
c) Desconoce	6	4	3	13
Total	97	23	3	123

FUENTE: ELABORACION PROPIA

1.- Estadísticamente para sus pruebas:

$$p(f) = \frac{(a+b)!(c+d)!(a+c)!(b+d)!}{n!a!b!c!d!}$$

2.- En su nivel significativo por errores a tipos I: $\alpha = 0.05$.

3.- Los cálculos estadísticos a probación: En el desarrollo de su fórmula se tiene:

$$p(f) = \frac{(105)!(18)!(91)!(16)!}{123!90!5!7!!}$$

$$= 1.62E-106$$

4.- Las decisiones estadísticas: Considerando $1.62E-106 < 0.05$, no acepta H_0 .

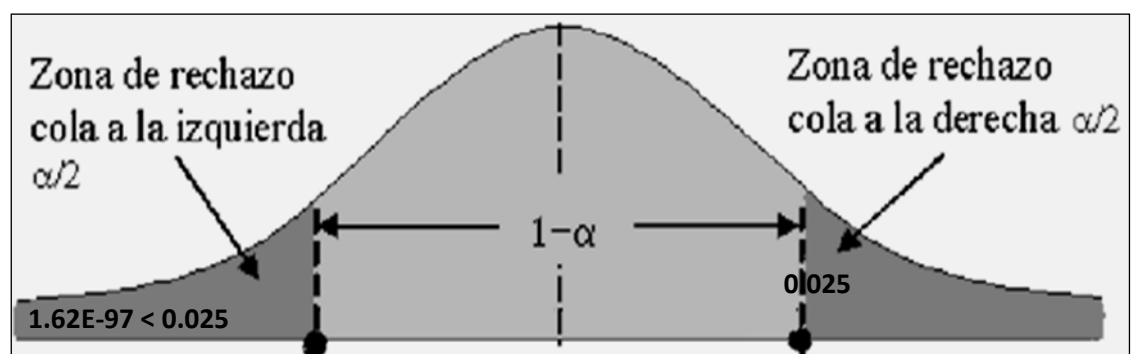

5.- Conclusión: La elaboración del informe de auditoría tributaria si permite recomendar la formulación del planeamiento tributario en sus organizaciones comerciales de la ciudad Huacho.

Hipótesis D:

H₀: En implantación recomendaciones emergentes del informe de auditoría tributaria no permite mejorar el cumplimiento tributario en empresas comerciales del Distrito de Huacho.

H₁: En implantación para la recomendación emergente del informe auditorias tributaria si permite mejorar el cumplimiento tributario en empresas comerciales del Distrito de Huacho.

IMPLEMENTACION DE RECOMENDACIONES	PERMITE MEJORAR EL CUMPLIMIENTO TRIBUTARIO			Total
	Si	No	Desconoce	
a) Si	50	15	0	65
b) No	44	1	0	45
c) Desconoce	5	4	4	13
Total	99	20	4	123

FUENTE: ELABORACION PROPIA

1.- Estadísticamente para sus pruebas:

$$p(f) = \frac{(a+b)!(c+d)!(a+c)!(b+d)!}{n!a!b!c!d!}$$

2.- En su nivel significativo por errores a tipos I: $\alpha = 0.05$.

3.- Los cálculos estadísticos a probación: En el desarrollo de su fórmula se tiene:

$$p(f) = \frac{(105)!(18)!(91)!(16)!}{123!90!15!7!!}$$

$$= 1.62E-106$$

4.- Las decisiones estadísticas: Considerando $1.62E-106 < 0.05$, no acepta H_0 .

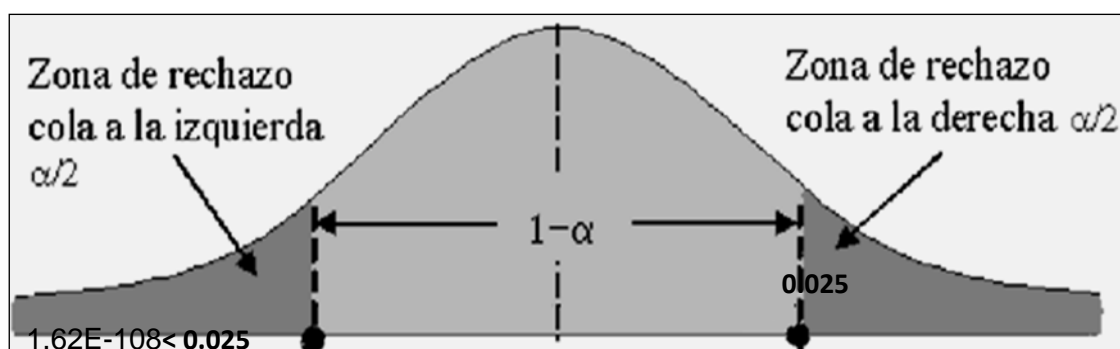

5.- Conclusión: La implementación de recomendaciones emergentes del informe de auditoría tributaria si permite mejorar el cumplimiento tributario en organizaciones dedicadas al comercio en Huacho.

Hipótesis General:

H₀: Las auditorías tributarias, son herramientas importantes en las prevenciones para evasión tributaria en organizaciones dedicadas al

comercio de la ciudad en Huacho

H₁: Las auditorías tributarias son herramientas importantes en las prevenciones en evasión tributaria en organizaciones dedicadas al comercio en ciudad Huachana.

AUDITORIA TRIBUTARIA	HERRAMIENTA PARA PREVENCIÓN DE EVASIÓN TRIBUTARIA			Total
	Si	No	Desconoce	
a) Si	100	18	0	118
b) No	3	0	0	03
c) Desconoce	1	0	1	02
Total	104	18	1	123

1.- Estadísticamente para sus pruebas:

$$p(f) = \frac{(a+b)!(c+d)!(a+c)!(b+d)!}{n!a!b!c!d!}$$

2.- En su nivel significativo por errores a tipos I: $\alpha = 0.05$.

3.- Los cálculos estadísticos a probación: En el desarrollo de su

fórmula se tiene:

$$p(f) = \frac{(105)!(18)!(91)!(16)!}{123!90!15!7!1!}$$

$$= 1.11E-106$$

4.- Las decisiones estadísticas: Considerando $1.11E-106 < 0.05$, no acepta H_0 .

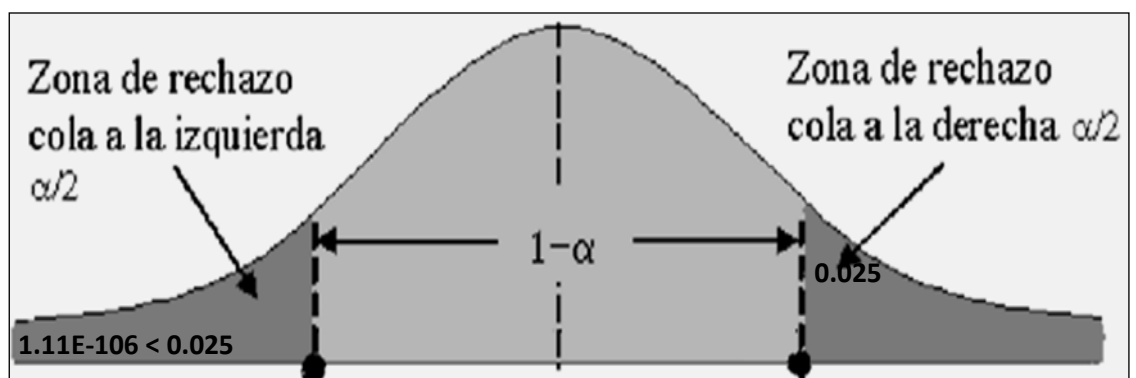

5.- Conclusión: La auditoría tributaria si son las herramientas importantes en las prevenciones por evasiones tributarias de organizaciones dedicadas al comercio en la ciudad Huacho.

CAPITULO V

DISCUSION, CONCLUSIONES Y RECOMENDACIONES

5.1. DISCUSIONES

En consideración de diferentes autores que nos hemos permitido revisar para poder desarrollar el trabajo de investigación, coinciden como las auditorías tributarias son importante herramientas en una gestión eficiente en el desarrollo de las actividades empresariales que permite orientar a los empresario y gerentes contar con un planeamiento tributario y ejercer la ejecución en sus auditorías partiendo de su creación en oficina para auditorías interna de las organizaciones dedicadas al comercio ubicadas por la ciudad Huachana.

Uno los aspectos más importantes en una gestión gerencial eficiente es cumplir oportunamente con las obligaciones tributarias a las cuales está en el deber de cumplir para ello deberán de contar el planeamiento tributario como herramienta que le permita desarrollar sus actividades, así mismo la auditoría tributaria cumple un papel importante de tal manera que le permita evaluar determinar y recomendar las medidas a seguir para una gestión tributaria eficiente y finalmente los autores leídos, coinciden de que las empresas comerciales deberán de cumplir con la implementación de las recomendaciones para mejorar la gestión.

5.2. CONCLUSION

- a. De la revisión a la documentación e información obtenida determinamos su planteamiento en sus auditorías tributarias si permiten evaluar la existencia de elusión tributarias para organizaciones comerciales el Distrito en Huacho.
- b. De la información y documentación obtenida y analizada hemos determinado que el desarrollo en las auditorías tributarias permite detectar su utilización en facturas falsas de sus organizaciones dedicadas al comercio para la ciudad Huachana.
- c. Del análisis a documentación e informaciones obtenida, hemos determinado que la elaboración del informe de auditoría tributaria permite, proponer las recomendaciones entre ello la elaboración del planeamiento tributario en organizaciones dedicadas al comercio en la ciudad Huachana.
- d. De revisado la información y contrastada las hipótesis se concluye que la implantación en su recomendación por informe en auditorías tributaria permiten mejorar su situación de tributos de organizaciones dedicadas al comercio del pueblo en Huacho.
- e. Finalmente a través de la contrastación de hipótesis hemos determinado en las auditorías tributarias es herramientas importantes en sus prevención en las evasiones tributarias de organizaciones dedicadas al comercio de la ciudad en Huacho.

5.3. RECOMENDACIONES

- a.** Que las gerencias o administradores de las empresas comerciales tengan en cuenta que toda auditoría tributaria ejecutada por organizaciones, que en la fase del planeamiento incluya la posibilidad de detectar si se presentan actos de elusión tributaria.
- b.** Es importante que las gerencias de las empresas tengan en cuenta que las firmas de auditoría al ejecutar una auditoría tributaria, consideren la posibilidad de detectar la utilización de facturas falsas en las actividades que realizan las empresas comerciales.
- c.** Que los administradores o gerentes deberán de cumplir con la elaboración del planeamiento tributario planteada en la recomendación que realizan las firmas de auditoría, para las empresas comerciales.
- d.** Que los gerentes o administradores supervisen su aceptación en su recomendación emergente de informe de auditorías tributarias, con finalidad para mejorar su gestión tributaria en las empresas comerciales.
- e.** Que las gerencias o administradores deberán de tener en cuenta presupuestar la realización de auditorías tributarias considerando que son herramientas importantes en sus prevenciones para evasión tributaria en empresas comerciales.

CAPITULO VI

FUENTES DE INFORMACION

6.1. Fuentes Bibliográficas

1. ARENAS DEL BUEY TORRES, Pablo (2010). Auditoría Fiscal Concepto y Metodología pp. 35-36.
2. ALVIN A. ARENS (2007): Auditoria un enfoque integral, págs. 231- 252
3. ARNAU ZOROA, Francisco y Francisco ARNAU MORAL. (2012) Auditoria Tributaria de Empresas (y II). Retenciones e ingresos a cuenta de rendimientos de capital mobiliario, pp. 76-83.
4. Arias Minaya, L. A. (2011). Política tributaria para el 2011-2016. Lima: Ediciones Nova Print S.A.C.
5. Bravo Cucci, J. (2006). Fundamentos de Derecho Tributario. Lima: Palestra Editores.
6. Bravo Salas, F. (2010). Cultura Tributaria. Lima: SUNAT. Carpio, L. (2006). Evasión tributaria. Lima: Colegio de Contadores Públicos de Lima
7. CONSTITUCION POLITICA DEL PERÚ. Ediciones Ojeda. Pág. 04
8. CENTRO INTERAMERICANO DE ADMINISTRACIONES TRIBUTARIAS – CIAT. (2003) MANUAL DE FISCALIZACION. Amsterdam, IBFD Publications BV, primera edición.

9. CHALÁN., C. Y CALDAS, P., O. (2012) "Factores Asociados A La Evasión
10. CHAVEZ ACKERMANN, Pascual. TRATADO DE DERECHO TRIBUTARIO, Editorial San Marcos, Primera edición, Lima, Perú, 1993.
11. CHIAVENATO, IDALBERTO Mc Graw Hill, Pág. 4. Del libro: Hacer Empresa: Un Reto, de Iniciación a la Organización y Técnica Comercial
12. ESPINO, C. (2010). Propuestas de un programa de auditoría preventiva para detectar lavado de activos de una entidad financiera.
13. EDICIONES CABALLERO BUSTAMANTE. (2008) MANUAL DE LA MICRO Y PEQUEÑA EMPRESA – MYPE, Lima Perú, Editorial Tinco 174 S.A., primera edición.
14. FLORES SORIA (2008), JAIME AUDITORIA TRIBUTARIA. LIMA. CECOF ASESORES EIRL
15. GOMEZ AGUIRRE, Antonio. (2010) FISCALIZACION TRIBUTARIA COMO AFRONTARLA EXITOSAMENTE, Lima Perú, Editorial El Búho E.I.R.L., primera edición.
16. LABATUT (1993): "La Auditoría Fiscal en España: Especial Referencia a la Verificación del Impuesto sobre Beneficios". Comunicación presentada al V encuentro de profesores universitarios de contabilidad de ASEPUC celebrado en Sevilla, mayo, pp. 4-5.
17. Michael Porter en su obra "Competitive Advantage: Creating and Sustaining Superior Performance" (1985)

- 18.** MORALES MEJÍA, Jaime y Matos Barzola, Alan. (2010) FISCALIZACIÓN TRIBUTARIA, SUSTENTO DE OPERACIONES, Perú, Editorial Tinco S.A., primera edición.
- 19.** PEÑA, A. (2003). Administración y finanzas: Auditoría. España: Thomson.
- 20.** PANEZ MEZA, Julio y Carmela ISHIDA de PANEZ, DICCIONARIO CONTABILIDAD, ECONOMÍA, FINANZAS, Iberoamericana de editores S.A. Lima-Perú, 1988, Tomo I, Tomo II y Tomo III
- 21.** PALLARES ZOILO, ROMERO DIEGO Y HERRERA MANUEL, Del libro: Hacer Empresa: Un Reto Cuarta Edición, Fondo Editorial Nueva Empresa, 2005
- 22.** PASCUAL, A. (1993), LA AUDITORIA TRIBUTARIA, TOMO I , LIMA: SAN MARCOS
- 23.** SÁNCHEZ FERNÁNDEZ DE VALDERRAMA, J. L. (1999): Teoría y práctica de la auditoría. Madrid: Editorial Pirámide. Pág. 08.
- 24.** WALLACE, W. A. (1995): Auditing, 3.a edición (South-Western College Publising).
- 25.** Vizcarra, J. (2007) Auditoria Financiera, Lima, Perú: Editorial Pacifico Editores S.A.C.
- 26.** VIZCARRA MOSCOSO, Jaime Ernesto. (2013) NIA MANUAL DE NORMAS INTERNACIONALES DE AUDITORIA Y CONTROL DE CALIDAD – VOLUMEN I Y II. Lima Perú, Editorial Pacifico Editores S.A.C., primera edición.
- 27.** YARASCA, P. Y ÁLVAREZ, E. (2006). Auditoría, Fundamentos con un enfoque moderno. Perú: 3era Edición Santa Rosa.

6.2. REFERENCIAS ELECTRONICAS

1. Normas de Auditoría Generalmente Aceptadas (NAGAS). (2012).
2. Recuperado de: www.perucontadores.com/nia/naga.pdf.
3. Normas Internacionales de Auditoría (NIA) (2012) Recuperado de:
www.fccea.unicauca.edu.co/old/nias.htm.
4. Los Principios de Contabilidad Generalmente Aceptados o Normas de Información Financiera conocidos como (PCGA). Recuperado de:
es.wikipedia.org/.../Principios_de_Contabilidad_Generalmente_Aceptados...

**ANEXO 1
MATRIZ DE CONSISTENCIA**

“LA AUDITORÍA TRIBUTARIA HERRAMIENTA PARA LA PREVENCIÓN DE EVASIÓN TRIBUTARIA EN EMPRESAS COMERCIALES EN EL DISTRITO DE HUACHO”

PROBLEMA	OBJETIVOS	HIPÓTESIS	VARIABLES	METODOLOGÍA
<p>Problema General ¿En qué medida la auditoria tributaria es una herramienta para la prevención de la evasión tributaria en empresas comerciales en el Distrito de Huacho?</p>	<p>Objetivo General Determinar si la auditoria tributaria es una herramienta para la prevención de la evasión tributaria en empresas comerciales en el Distrito de Huacho.</p>	<p>Hipótesis General La auditoría tributaria es una herramienta importante para la prevención de la evasión tributaria en empresas comerciales en el Distrito de Huacho.</p>	<p>Variable Independiente X : Auditoria Tributaria</p>	<p>1. Tipo de Investigación Aplicada</p> <p>2. Población = 180 personas entre empresarios, contadores y otros profesionales que laboran en 165 empresas comerciales.</p> <p>3. Muestra = 123 personas entre empresarios, contadores, y otros profesionales expertos.</p> <p>4. Instrumentos de Recolección de datos - Ficha Bibliográfica - Guía de entrevista. - Ficha de Encuesta.</p>
<p>Problemas Específicos</p> <p>a. ¿De qué manera el planeamiento de la auditoria tributaria permite evaluar la existencia de la elusión tributaria en empresas comerciales en el Distrito de Huacho?</p> <p>b. ¿En qué medida la ejecución de la auditoria tributaria permite detectar la utilización facturas falsas en las empresas comerciales ubicadas en el Distrito de Huacho?</p> <p>c. ¿De qué manera la elaboración del informe de auditoría tributaria permite recomendar la formulación del planeamiento tributario en empresas comerciales del Distrito de Huacho?</p> <p>d. ¿Cómo la implementación de recomendaciones emergentes del informe de auditoría tributaria permite mejorar el cumplimiento tributario en las empresas comerciales del Distrito de Huacho?</p>	<p>Objetivos Específicos</p> <p>a. Establecer si el planeamiento en la auditoria tributaria permite evaluar la existencia de la elusión tributaria en las empresas comerciales en el Distrito de Huacho</p> <p>b. Determinar si la ejecución de la auditoria tributaria permite detectar la utilización de facturas falsas en las empresas comerciales en el Distrito de Huacho.</p> <p>c. Establecer si la elaboración del informe de auditoría tributaria, permite recomendar la formulación del planeamiento tributario en empresas comerciales en el Distrito de Huacho.</p> <p>d. Determinar si la implementación de recomendaciones emergentes del informe de auditoría tributaria permite mejorar el cumplimiento tributario en las empresas comerciales en el Distrito de Huacho.</p>	<p>Hipótesis Especificas</p> <p>a. El planeamiento de la auditoria tributaria si permite evaluar la existencia de elusión tributaria en las empresas comerciales en el Distrito de Huacho.</p> <p>b. La ejecución de la auditoria tributaria si permite detectar la utilización de facturas falsas en las empresas comerciales en el Distrito de Huacho.</p> <p>c. La elaboración del informe de auditoría tributaria si permite recomendar la formulación del planeamiento tributario en las empresas comerciales en el Distrito de Huacho.</p> <p>d. La implementación de recomendaciones emergentes del informe de auditoría tributaria si permite mejorar el cumplimiento tributario en empresas comerciales del Distrito de Huacho.</p>	<p>Indicadores: X₁ : Nivel de Planeamiento X₂: Nivel de ejecución X₃: Nivel de elaboración del Informe X₄: Implementación de Recomendaciones</p> <p>Variable Dependiente Y: Prevención de evasión Tributaria</p> <p>Indicadores: Y₁: Elusión Tributaria Y₂: Facturas Falsas. Y₃: Planeamiento Tributario. Y₄: Cumplimiento tributario.</p>	

ANEXO 2

INSTRUMENTOS PARA LA TOMA DE DATOS

ENCUESTA:

La presente técnica que se presenta es el Cuestionario correspondiente al trabajo de investigación denominado: **LA AUDITORIA TRIBUTARIA HERRAMIENTA PARA LA PREVENCIÓN DE EVASIÓN TRIBUTARIA EN EMPRESAS COMERCIALES EN EL DISTRITO DE HUACHO**. En relación a dicho trabajo se pide que tenga a bien marcar con un aspa (X) la alternativa que según su criterio conteste la pregunta que se formula. Se agradece de antemano por vuestro apoyo.

1. ¿Considera Usted que para la realización de la auditoría tributaria se elabora el planeamiento de la auditoría?

a. Si ()

b. No ()

c. Desconoce ()

¿Porqué?.....

.....

2. ¿En su opinión se cumple adecuadamente con la fase de ejecución de la auditoría tributaria que se desarrollan en las empresas comerciales en el Distrito de Huacho?

a. Si ()

b. No ()

c. Desconoce ()

¿Por qué?.....

.....

3. ¿Considera Usted que la elaboración del informe de la Auditoría tributaria de se presenta en el tiempo establecido en el programa de auditoría?

a. Si ()

b. No ()

c. Desconoce ()

¿Por qué?.....

.....

4. ¿En su opinión las recomendaciones emergentes de la Auditoría tributaria se implementan en el tiempo establecido en las empresas comerciales ubicadas en el Distrito de Huacho?

a. Si ()

b. No ()

c. Desconoce ()

¿Por qué?.....

.....
5. ¿Considera usted que las empresas comerciales ubicadas en el Distrito de Huacho, ejecutan auditoria tributaria?

a. Si ()

b. No ()

c. Desconoce ()

¿Por qué?.....
.....

6. ¿Considera Usted que en las empresas comerciales ubicadas en el distrito de Huacho, se practica le elusión tributaria?

a. Si ()

b. No ()

c. Desconoce ()

¿Por qué?.....
.....

7. ¿Considera Usted que en transacciones de compra y venta que realizan las empresas comerciales ubicadas en el Distrito de Huacho se detectan facturas falsas?

a. Si ()

b. No ()

c. Desconoce ()

¿Por qué?.....

.....

8. ¿En su opinión las empresas comerciales ubicadas en el Distrito de Huacho cuentan con un planeamiento tributario para el desarrollo de sus obligaciones tributarias?

- a. Si ()
- b. No ()
- c. Desconoce ()

¿Por qué?.....

.....

9. ¿Considera Usted que las empresas comerciales ubicadas en el ámbito del Distrito de Huacho desarrollan las buenas prácticas de cumplimiento con sus obligaciones tributarias?

- a. Si ()
- b. No ()
- c. Desconoce ()

¿Por qué?.....

.....

10. ¿En su opinión considera Usted que la auditoria tributaria es una herramienta para la prevención de evasión tributaria en las empresas comerciales ubicadas en el Distrito de Huacho?

a. Si ()

b. No ()

c. Desconoce ()

¿Por qué?.....

.....