



I

**UNIVERSIDAD NACIONAL
JOSÉ FAUSTINO SANCHEZ CARRION**

**FACULTAD DE CIENCIAS ECONOMICAS,
CONTABLES Y FINANCIERAS**

**ESCUELA PROFESIONAL DE CIENCIAS
CONTABLES Y FINANCIERAS**

TESIS

**“LA AUDITORIA TRIBUTARIA Y SU IMPACTO EN LAS EMPRESAS
COMERCIALES EN EL DISTRITO DE HUACHO 2015”**

PRESENTADO POR BACHILLERES:

**ETELINA ROJAS TOLENTINO
WRENER ROJAS TOLENTINO**

PARA OPTAR EL TITULO PROFESIONAL DE CONTADOR PUBLICO

ASESOR:

MG. CPCC. JAVIER HUACHUA HUARANCCA

HUACHO – PERÚ

2018

NOMBRE DE AUTORES:

**ETELINA ROJAS TOLENTINO
WRENER ROJAS TOLENTINO**

ASESOR

JAVIER HUACHUA HUARANCCA



MG. CPCC. FREDY JAVIER HUACHUA HUARANCCA

ASESOR

IV

TESIS

**“LA AUDITORIA TRIBUTARIA Y SU IMPACTO EN LAS
EMPRESAS COMERCIALES EN EL DISTRITO DE HUACHO
2015”**

JURADO EVALUADOR



**Dr. CPCC. MIGUEL ANGEL SUAREZ ALMEIRA
PRESIDENTE**



**Mg. CPCC. YESSICA YULISSA LINO TORERO
SECRETARIO**

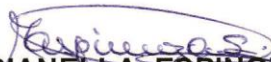

**Mg. CPCC. SILVIA MARIANELLA ESPINOZA DE SANCHEZ
VOCAL**

DEDICATORIA:

A mis padres, por su amor, trabajo y sacrificio en todos estos años, gracias a ustedes he logrado llegar hasta aquí y convertirme en lo que soy. Ha sido el orgullo y el privilegio de ser su hija, son los mejores padres.

AGRADECIMIENTO:

Gracias a mi universidad, gracias por haberme permitido formarme y en ella, gracias a todas las personas que fueron partícipes de este proceso, ya sea de manera directa o indirecta, gracias a todos ustedes, fueron ustedes los responsables de realizar su pequeño aporte, que el día de hoy se vería reflejado en la culminación de mi paso por la universidad. Gracias a mis padres, que fueron mis mayores promotores durante este proceso, gracias a Dios, que fue mi principal apoyo y motivador para cada día continuar sin tirar la toalla.

ÍNDICE**RESUMEN****INTRODUCCION**

CAPITULO I: PLANTEAMIENTO DEL PROBLEMA	Página
1.1. Descripción de la Realidad Problemática.....	01
1.2. Formulación del Problema.....	03
1.2.1 Problema General.....	03
1.2.2 Problemas Específicos.....	03
1.3. Objetivos de la Investigación.....	04
1.3.1 Objetivo General.....	04
1.3.2 Objetivos Específicos.....	04
CAPITULO II: MARCO TEÓRICO	
2.1. Antecedentes de la Investigación.....	05
2.2. Bases Teóricas.....	07
2.2.1. Auditoria Tributaria.....	07
2.2.2. Empresas Comerciales.....	12
2.3. Aspectos Conceptualizados.....	14
2.4. Propuesta de Hipótesis.....	17
2.4.1. Hipótesis General.....	17
2.4.2. Hipótesis Específicas.....	17
CAPITULO III: METODOLOGIA	
3.1. Diseño Metodológico.....	18

3.1.1. Tipo.....	18
3.1.2. Enfoque.....	19
3.2. Población y Muestra.....	21
3.2.1. Población.....	21
3.2.2. Muestra.....	21
3.3. Operacionalización de Variables e Indicadores.....	23
3.4. Técnicas e Instrumentos de Recolección de Datos.....	25
3.4.1. Técnicas a Emplear.....	25
3.4.2. Descripción de los Instrumentos.....	26
3.5. Técnicas para el Procesamiento de la Información.....	28
3.5.1 Técnicas de Análisis.....	28
3.5.2. Técnicas de Procesamiento de Datos.....	28
 CAPÍTULO IV: RESULTADOS	
4.1. Resultados.....	29
4.2. Contrastación de Hipótesis.....	49
 CAPITULO V: DISCUSION, CONCLUSIONES Y RECOMENDACIONES	
5.1. Discusión.....	61
5.2. Conclusiones.....	62
5.3. Recomendaciones.....	63
 CAPITULO VI: FUENTES DE INFORMACION	
6.1. Fuentes Bibliográficas.....	64
6.2. Referencias Electrónicas.....	68

ANEXOS

01	MATRIZ DE CONSISTENCIA.....	69
02	INSTRUMENTOS PARA LA TOMA DE DATOS.....	70

INDICE DE TABLAS

N°	DETALLE	Pág.
1	La realización de la auditoria tributaria se elabora el planeamiento de auditoria.	30
2	Se cumple con la fase de ejecución en la auditoria tributaria en las empresas comerciales en el distrito de huacho	31
3	La elaboración del informe de auditoría tributaria se presenta en el tiempo establecido en el programa de auditoria.	33
4	Las recomendaciones de auditoria tributaria se implementan en el tiempo establecido en las empresas comerciales	35
5	Se ejecutan auditorias tributarias en las empresas comerciales ubicadas en el distrito de huacho.	37
6	Las empresas comerciales ubicadas en el distrito de huacho cumplen con sus obligaciones tributarias	39
7	Las empresas comerciales cumplen con sus metas y objetivos propuestos para cada ejercicio económico.	41
8	Las obligaciones tributarias son administradas con eficiencia y eficacia en las empresas comerciales	43
9	La aplicación de auditorías tributarias, influirán en la rentabilidad en las empresas comerciales.	45
10	Las empresas comerciales desarrollan auditoria tributarias para mejorar su gestión y nivel de competitividad.	47

INDICE DE GRAFICOS

N°	DETALLE	Pág.
1	La aplicación del presupuesto participativo mejorará la vida de la ciudadanía.	31
2	El desarrollo del presupuesto participativo mejorara la participación democrática de la población organizada.	33
3	En la Municipalidad distrital de Huacho se cumple con las metas y objetivos del presupuesto participativo.	35
4	El cumplimiento del presupuesto participativo será una herramienta para la rendición de cuentas.	37
5	El Presupuesto Participativo será importante para la formulación del Presupuesto Institucional de Apertura.	39
6	El Plan Operativo Institucional será importante para cumplir con el Presupuesto Institucional de Apertura.	41
7	El Plan Estratégico tendrá relación con el Presupuesto Institucional de Apertura.	43
8	El control presupuestal es una herramienta para el cumplimiento del Presupuesto Institucional de Apertura.	45
9	La evaluación presupuestal será una herramienta importante para el cumplimiento del Presupuesto Institucional de Apertura.	47
10	El Presupuesto Institucional de Apertura representa los acuerdos del presupuesto participativo.	49

RESUMEN

Objetivo: Determinar si la ejecución de auditoría tributaria impacta en entidades comerciales ubicadas en la ciudad de Huacho 2015. **Métodos:** Su población para estudio fueron 104 personas que laboran en entidades del comercio en la ciudad Huachana, seleccionadas mediante el muestreo probabilístico, para ello utilizamos instrumentos para mediciones de actitud con la escala Dicotómica. Se consideró como dimensiones: Programa de auditoría, Memorándum de auditoría, Producto final, Conclusiones y recomendaciones. La confiabilidad de instrumentos fue validada mediante la aplicación del procedimiento estadístico como el SPSS (Statistical Package for Social Sciences), revisión 21.00 para patrón de correlación de Pearson, como un rango de seguridad para 95.00%. La prueba para ji cuadrada. **Resultados:** Los resultados muestran que el mayor porcentaje (64.63%) empresarios, gerentes y contadores están de acuerdo por su ejecución del examen a los aspectos tributarios impacta a las entidades comerciales, en cuanto a empresas comerciales mejorar su rentabilidad con la auditoría (64.63%) está de acuerdo. **Conclusión:** Los resultados obtenidos demuestran como en ejecutar el examen a asuntos de orden tributarios, impacta favorablemente a entidades comerciales ubicadas en el distrito de huacho 2015. ($0.80E-106 < 0.05$).

Palabras Claves: Auditoría tributaria, Rentabilidad, Empresas Comerciales Gestión Tributaria.

ABSTRACT

Objective: Objective: Determine if the execution of the tax audit impacts the commercial companies located in the district of Huacho 2015. **Methods:** The study population was 104 people who work in commercial enterprises in the District of Huacho, selected by probabilistic sampling, was used Attitude measurement instrument the Dichotomous scale. The following dimensions were considered: Audit Program, Audit Memorandum, Final Product, Conclusions and Recommendations. Instrument reliability was validated through the application of the Computerized Process with SPSS (Statistical Package for Social Sciences), Version 21.0 of the Pearson correlation model and 95% confidence level. The chi-square test. **Results:** The results show that the highest percentage (64.63%) businessmen, managers and accountants agree that the execution of the tax audit impacts the commercial companies, in terms of commercial companies improve their profitability with the audit (64.63%). agree. **Conclusion:** The results obtained show that the execution of the tax audit has a favorable impact on the commercial companies located in the district of Huacho 2015. ($0.80E-106 < 0.05$).

Key Words: Tax Audit, Profitability, Commercial Companies, Tax Management.

INTRODUCCION

La investigación desarrollada, que trata el tema: **“LA AUDITORIA TRIBUTARIA Y SU IMPACTO EN LAS EMPRESAS COMERCIALES EN EL DISTRITO DE HAUCHO 2015”** su elaboración se ejecutó estrictamente de acuerdo a la contextura en el reglamento de la formulación, preparación, ejecución, presentación, como sustentación para investigación aprobado por Facultad de Ciencias Económicas, Contables y Financieras y por ende por la Universidad Nacional José Faustino Sánchez Carrión, dicha estructura comienza en la descripción de la realidad problemática; Proceso doctrinario; Métodos utilizados; Resultados; Debate, Culminaciones, Recomendaciones; como bases bibliográfica; de la misma forma se cumple en adjuntar los respectivos anexos como el marco sustentaría de marco, como las interrogantes utilizadas para la obtención de información, por lo que la estructura fue desarrollada sobre la base de los seis capítulos, por lo que fueron desarrollados de la manera siguiente:

Capítulo I: denominado Planteamiento de la situación problemática, en el cual se desarrolló el método de exploración científica, iniciando con el conocimiento de la realidad problemática, observándose que no se cumple con la aplicación o desarrollo de una herramienta importante como es la auditoria tributaria que les previene sobre las fiscalizaciones

realizadas por la superintendencia en entidades dedicadas al comercio ubicadas en la ciudad Huachana, sin embargo fue necesario señalar las empresas comerciales, buscan una mejor rentabilidad, y para ello buscan lograr capacidad, competitividad para la obtención favorable de las propuestas aprobadas, lo cual nos permitió la formulación del problema general, sus problemas específicos, determinando el principal objeto como sus aspectos identificados en el trabajo exploratorio.

Por el Capítulo II: denominado Marco Teórico, el mismo que está constituido por los preexistentes comentarios para al exploración, de la misma forma sus conceptos teóricos en el cual se desarrolla los conceptos teóricos que forman la base doctrinaria de la auditoria tributaria y empresa comercial, luego de su definición y sustentación teórica de ambas variables (independiente y dependiente), para lo cual hemos recurrido a los aportes de diferentes autores nacionales lo cual permitió enriquecer la investigación realizada, así mismo incluye definiciones conceptuales en el cual se define cada uno de los indicadores, finalmente en dicho capitulo se plantea la expresión para la propuesta importante, como las respectivas propuestas identificadas.

Para el Capítulo III: denominado Método de exploración, está constituido por el delineamiento del método, que incluye las características y dimensiones de la exploración; la colectividad para presente exploración fue conformada por 104 individuos que laboran directamente en entidades dedicadas al comercio ubicadas en su ámbito de la ciudad de

Huacho y su modelo para la exploración, la cual fue constituida por 82 individuos como ellos: inversionistas, gerentes como contadores quienes fueron identificados aleatoriamente, y para lo cual se procedió en la aplicación la encuesta piloto debidamente estructurada por 10 preguntas; a continuación se desarrolla la interrelación con variable independiente e independiente, así los índices e indicador; se utilizaron herramientas como mecanismos de acopiamiento de información, herramientas utilizadas en su desarrollo e identificación de técnicas para el procedimiento de datos y documentos obtenidos.

Por capítulo IV: determinada como respuestas, dicho capítulo contiene los procedimientos y métodos para procesar la documentación seleccionada, la cual fue trabajada estadísticamente por cada opinión formulada por las interrogantes aprobadas, la misma que respalda la elaboración de las gráficas elaboradas; también se incluye la comparación con las propuestas, en tal sentido utilizó repartición de la Chi cuadrada, para lo cual la información y documentación fueron identificados y agrupados luego de analizar sus contenido, para agruparlos de manera correcta para su interpretación, continuando con el procesamiento de la estadística desarrollado y utilizado para dicha evaluación.

El Capítulo V: expresado como debate, Conclusión, además de propuestas a solucionar los problemas las mismas que fueron obtenidas como resultado de su desarrollo, se analizó la parte teórico conceptual

las conclusiones en concordancia con los resultados de la presentación de propuestas, como en relación a sus alternativas, están orientadas a las empresas comerciales presupuesten la realización de la auditoría tributaria por lo menos una vez al año con la finalidad de prevenir la fiscalización tributaria.

Finalmente, en el Capítulo VI: expresado como fuentes de referencia teórica que se expone en basta bibliografía que fue importante en la aplicación y desarrollo para nuestro trabajo de exploración, así mismo se cumple con adicionar sus evidencias importantes.

CAPITULO I

PLANTEAMIENTO DEL PROBLEMA

1.1. DESCRIPCIÓN DE LA REALIDAD PROBLEMÁTICA

En creación, organización, consolidación y funcionamiento de entidades dedicadas al comercio implica su cumplimiento con sus diferentes obligaciones desde su creación, entre ellas una de las primeras es cumplir con deberes de orden tributario de forma oportuna y acuerdo con lo sancionado en normas del órgano de administración de tributos en el país, manera tal que el cumplimiento como obligado en los tributos se constituyen en una función importante al interior de las empresas, considerando que sus fondos de origen tributario se convierten en la fuente fundamental de los ingresos que le corresponde al gobierno para su cumplimiento de sus principales servicios con la ciudadanía, por ello la SUNAT desarrolla sus actividades de fiscalización tributaria para su cumplimiento y de alguna manera cumple con su función de seguimiento a las empresas que permitan incrementar los ingresos al estado.

De la revisión a las oficinas de entidades dedicadas al comercio ubicadas por la ciudad de Huacho hemos podido constatar que en casi la totalidad no realizan auditorias tributarias, por el contrario encontramos que muchas de ellas cuentan con fraccionamientos o refinanciamientos tributarios productos de liquidaciones de pagos incorrectos, como de multas por no haber cumplido con sus pagos en

forma oportuna de acuerdo al cronograma de obligaciones tributarias publicadas por la SUNAT en forma anual, presunciones, reparos e infracciones, generando en muchos casos multas.

Adicionalmente a ello se suman la situación problemática de complejidad en su administración de las entidades en su conjunto, y en forma específica en entidades comerciales, como vemos las contingencias presentadas en su vivencia diaria, producto de los cambios o ajustes que se presentan en la base legal y normativa que para muchos casos generan dificultad para su correcta aplicación.

Descrita la situación problemática, encontramos que el examen a los hechos tributarios, como instrumento indispensable de prevenir deficiencias en honrar obligaciones de tributos de entidades comerciales ubicadas en la ciudad de huacho, tal sentido la investigación se desarrollara teniendo en cuenta la evaluación e importancia que tendría la aplicación de las auditorías tributarias por parte de contadores públicos colegiados preparados para dicho fin, o a través de sociedades de auditorías que permita mejorar el nivel de cumplimiento en el distrito de huacho.

1.2. FORMULACIÓN DEL PROBLEMA

1.2.1 Problema General

¿En qué medida la auditoría tributaria impacta en las empresas comerciales del distrito de huacho 2015?

1.2.2 Problemas Específicos

- a. ¿De qué manera el planeamiento de la auditoría tributaria impacta en el cumplimiento de las obligaciones tributarias en las empresas comerciales en el distrito de huacho?
- b. ¿En qué medida la ejecución de la auditoría tributaria impacta en el logro de metas y objetivos en las empresas comerciales ubicadas en el distrito de huacho?
- c. ¿De qué manera la elaboración del informe de auditoría tributaria permite medir el cumplimiento de eficiencia y eficacia en las empresas comerciales ubicadas en el distrito de huacho?
- d. ¿En qué medida la implementación de recomendaciones de la auditoría tributaria impacta en el mejoramiento de la rentabilidad en las empresas comerciales en el distrito de huacho?

1.3. OBJETIVOS DE LA INVESTIGACIÓN

1.3.1 Objetivo General

Determinar si la ejecución de auditoría tributaria impacta en las empresas comerciales ubicadas en el distrito de huacho 2015.

1.3.2 Objetivos Específicos

- a)** Establecer si el planeamiento de la auditoría tributaria impacta en el cumplimiento de las obligaciones tributarias en las empresas comerciales del distrito de huacho.
- b)** Precisar si la ejecución de la auditoría tributaria impacta en el logro de metas y objetivos en las empresas comerciales en el distrito de huacho.
- c)** Establecer de qué manera la elaboración del informe de auditoría tributaria permite medir el cumplimiento de eficiencia y eficacia en las empresas comerciales ubicadas en el distrito de huacho.
- d)** Determinar en qué medida la implementación de recomendaciones de la auditoría tributaria impacta en el mejoramiento de la rentabilidad en las empresas comerciales en el distrito de huacho

CAPITULO II

MARCO TEÓRICO

2.1. ANTECEDENTES DE LA INVESTIGACIÓN

Burgos A. y Gutiérrez D. (2012) en su tesis: La auditoría tributaria preventiva y su impacto en el riesgo tributario en la empresa inversiones padre eterno EIRL en el año 2012, para optar el título de Contador Público, en la universidad Antenor Orrego de Trujillo.

El objetivo de la investigación fue determinar como la auditoria tributaria preventiva impacta ben la identificación del riesgo tributario en la empresa inversiones padre eterno EIRL; la investigación fue descriptiva, la cual permitió observar el incumplimiento a las normas establecidas por la administración tributaria y el código tributario; para su confirmación utilizo como herramienta el cuestionario que le permitió obtener las opiniones respectivas, para su comparación con las propuestas sustentadas.

Finalmente, los autores llegan a la conclusión que efectivamente la auditoria tributaria como herramienta preventiva impacta en la reducción de los riesgos tributarios que se presente en la empresa, permitiéndose realizar propuestas para su mitigación de dicho riesgo.

Milla N. (2013) en su tesis: Auditoria Tributaria Preventiva en Personas Naturales con indicios de desbalance patrimonial o incremento patrimonial no justificado para reducir la Evasión, para optar el título de Contador Público, en la universidad nacional de Trujillo.

El objetivo de la tesis fue determinar si la auditoria tributaria preventiva a personas naturales con indicios de desbalance no justificado para reducir la evasión; para ello la investigación fue descriptiva correlacional, síntesis, así mismo se utilizó como herramienta el cuestionario que permitió resolver interrogantes para contrastar con las hipótesis propuestas.

Finalmente, la autora llega a las conclusiones que la ejecución del auditorio tributario preventivo a contribuyentes con indicios desbalance patrimonial genera la creación de cultura y conciencia tributaria en los contribuyentes y empresarios

Antonio M. (2015) en su investigación: Diseño de una metodología de Auditoría Tributaria Preventiva para la administración eficiente de las obligaciones tributarias en las Empresas comerciales de la Región Junín 2014, para optar el título de Contador Público, en la universidad del Centro del Perú.

La investigación tuvo como objetivo determinar si el diseño de metodología de auditoria tributaria preventiva incide en la administración eficiente de obligaciones tributarias, para su desarrollo se definió como investigación aplicada, utilizo los métodos descriptivos, explicativo y de

síntesis, para la comprobación de las hipótesis, se utilizó como técnica el cuestionario con la formulación de preguntas, que fueron resueltas y se aplicó las pruebas estadísticas.

Finalmente, la autora llega a la conclusión que el diseño metodológico de la auditoria tributaria preventiva influye en forma eficiente para el cumplimiento de las obligaciones tributarias en las entidades comerciales en la región chavín.

2.2. BASES TEÓRICAS

2.2.1. AUDITORIA TRIBUTARIA.

Para entender la auditoria tributaria en primer lugar recurrimos a Huaroto (2013). Quien considera a la Auditoria, como: método para examinar los registros contables, con la finalidad de emitir opinión sobre razonabilidad de componentes de Estados Financieros; la revisión de la documentación fuente que sustenta cada uno de sus registros. (p.16)

Según Huaroto (2013) la auditoria tributaria. Evaluación de cada una de sus operaciones tributarias con la finalidad, de apoyarse en las herramientas de auditoria para determinar evidencia y mostrar si la situación tributaria está registrada adecuadamente en el cumplimiento de los mismos, mostrados en los papeles de trabajo como evidencia. (p.17)

Naturaleza de examen Tributaria

Al respecto Huaroto (2013) conceptualiza el examen tributario fiscal como: Actividad realizada por auditores, con la finalidad de mostrar si se cumple adecuadamente con el recaudo y la fiscalización que como actividad tiene la administración tributaria, normado por las leyes gubernamentales. (p.18)

En relación a los procedimientos de examen tributario, Huaroto (2013) señala: situación que se desarrolla en función a la sustentación de cada una de los reparos tributarios que se presenten por cuentas no sustentadas (p.19)

De la misma forma recurrimos a Huaroto (2013) para conocer los procesos de la evaluación tributaria; entre ellos la acreditación para el inicio de la auditoria, acompañado de la presentación la documentación fuente, para su evaluación respectiva (p.25)

Con la finalidad de obtener opinión sobre auditoria tributaria, recurrimos a Effio, F. (2011), quien señala es una evaluación orientado a examinar si se cumple con los deberes tributarios de los ciudadanos, de sus deberes tributarios considerados por las normas legales tributarias, por medio de las revisiones selectivas a cada una de las obligaciones tributarias, como las revisiones de sus declaraciones presentadas y sus registros contables. (p.24)

Al respecto Wonsag, C. y Cabrera, M. (2009), señalan que la auditoría tributaria, es la evaluación fiscalizadora sobre el cumplimiento de las deudas fiscales no honradas en su oportunidad, determinado el proceso de sus actividades mostradas en los registros de operaciones. (p.35)

Al respecto Huaroto, F. (2010), muestra que la auditoria tributaria, se desarrolla con la utilización de herramientas que se utilizan en la ejecución de los procedimientos que permiten examinar sobre la ejecución de las deudas tributarias por parte de los usuarios (p.54).

De la misma forma Vera, I. (2006), conceptualiza el examen tributario como: La evaluación dirigida a examinar las obligaciones fiscales por parte de los ciudadanos y obligados, como deberes formales reconocidos por las normas legales.

Al respecto Vera, I. (2006), menciona que auditoría tributaria es: Aquella acción o examen actuada por el inspector independiente de firma o compañía auditora, que tiene como finalidad, confirmar que se cumple con sus deberes tributarios en el tiempo definido.

En relación a la identificación de actos riesgosos, Slosse, C. (2004), señala: Es para identificar la finalidad principal como objetivo de la auditoria, teniendo en cuenta los riesgos que significa ejecutar la auditoria, en relación a los riesgos inherentes.

De la misma forma Yarasca, P. y Álvarez, E. (2006), definen contingencias como la posibilidad que el auditor actué con deficiencias en el informe de auditoría por lo que es posible que presente su opinión no razonable de lo que realmente verifico en su evaluación.

Al respecto Peña, A. (2003), en relación a las contingencias señala: La posibilidad que se presenten deficiencias significativas para el proceso de la documentación contables que sustenta cada una de las operaciones.

Así mismo embargo Peña, A. (2003), presenta otra opinión en relación a las controversias: Esta referido a las deficiencias sobre la inaplicación correcta del control interno, que no advierta la presencia de posibles riesgos que ponen de manifiesto la razonabilidad de la información y registros.

Al respecto Peña, A. (2003) vuelve a indicar: Es la posibilidad de que las actividades no se hagan bien, por omitir con significancia importante, los actos evidenciados, en las acciones del examen realizado.

En relación a las fuentes o evidencias que se ubican en el papel de trabajo Vizcarra, J. (2007), señala: Las acciones o hechos encontrados deberán de ser documentados y evidenciado en el

papel de trabajo, que muestre la sustentación de los hechos encontrados en el ejercicio de la ejecución de la auditoría.

Sin embargo, para Yarasca, P. y Álvarez, E. (2006), mencionan que el papel de trabajo está relacionado a documentos que son acopiados y mostrados en cédulas en el periodo de ejecución de la auditoría, en la cual el ejecutor suscribe las operaciones como evidencia de los datos obtenidos.

En forma diferente Peña, A. (2003) manifiesta que el papel de trabajo representa a los datos en la cual se encuentran las actividades planificadas a desarrollar en la ejecución de la auditoría, y que deberán seleccionar a juicio de la auditora las evidencias encontradas, que forman el sustento para el informe del auditor.

En concordancia a lo indicado la NIA – 230 denominado Documento o papel de trabajo, consideran que deberán de incluir toda documentación relacionada con la empresa desde su organización, extractos de aspectos normativos, como funciones aprobadas por la empresa para su revisión y cumplimiento en acciones de control posterior.

En relación a la naturaleza de papel de trabajo Peña, A. (2003) señala: Aquellos elaborados en la propia administración de la

empresa, que serán entregados al auditor para su revisión; la documentación relacionada con sus clientes y proveedores; como aquellos elaborados por el auditor en el ejercicio de su trabajo.

2.2.2. EMPRESAS COMERCIALES

Según diccionario del Banco Central de Reserva (2016) señala: Es una entidad productora que a través de estructura organizativa y su relación con los elementos de capitales y trabajos, persigue rentabilidad a través de sus actividades económicas en el mercado. (p.66)

Al respecto Bugallo y Miller (2005) señalan: La empresa es la entidad formada por empresarios, que a través de la exposición y producción de productos buscan la obtención de ganancias para sus inversores en el tiempo y que tienen un representante para las actividades y representación. (p.43)

Sin embargo, Stoner (2013), explica: e advierte que: La empresa deberá de mantener una estructura ordenada que permita relacionar al interior de su organización clima laboral adecuado, que le permita generar productos de calidad para la consecución de sus objetivos empresariales y tranquilidad de quienes laboran en ella, como de sus clientes y proveedores.

En relación a la organización y finalidad empresarial Pons (2010) señala: Que la obtención o cumplimiento de sus metas, para por un plan ordenado de cada una de sus actividades ordenadas en relación al proyecto de inversión, para lo cual señala las empresas deberán de contar con un plan que fije objetivos. (p.9)

Para Bueno objetivo (2001) es: La finalidad que deseamos alcanzar en un periodo determinado, para lo cual contamos con una estructura capaz de cumplir con lo planificado, que permita enfrentar audazmente los problemas que se presenta en su desarrollo por conquistar el mercado competitivos. (p. 85)

En relación a funciones en la empresa Rodrigo (2010) señala: Que para cumplir con cada una de sus actividades propuestas implica que estas deben estar diseñadas de tal manera que su cumplimiento impregue lograr las metas propuestas por los inversores, en un tiempo determinado. (p.14)

En cuanto a las actividades productivas Uria (2012) señala: Actividad reconocida como la herramienta que incide en las diferentes acciones tendientes a la dirección de la empresa, para la creación de diferentes productos en la cual el costo es aspecto fundamental. (p. 14)

En relación a las actividades de desarrollo humano Uria (2012) explica: Acciones personal como aspectos importantes en la cual se convierte en el actor importante de las empresas, por lo tanto, se considera como el valor de producción indispensable en la empresa. (p. 16)

2.3. ASPECTOS CONCEPTUALIZADOS

PLANEAMIENTO DE AUDITORIA TRIBUTARIA

Para la ejecución de auditoria es necesario, que ésta sea planificada por lo tanto los auditores, deberán de conocer la entidad auditada, evaluar su control interno y a partir de los riesgos, determinar las áreas críticas las cuales eran consideradas en el planeamiento que contiene las estrategias a desarrollar. Al respecto Cuellar (2012) señala que todo trabajo de auditoria deberá de ser debidamente planeado, en el que se considera el equipo multidisciplinarios para su ejecución en el periodo determinado (p. 108)

IMPORTANCIA DE PLANEACIÓN

Según Cuellar (2012) señala: Una adecuada planeación implica la capacidad de desarrollo del trabajo de reconocimiento de las áreas a examinar y la preparación del equipo auditor con la finalidad que luego del trabajo estén en la condición de emitir su opinión como parte del informe de auditoría. (p. 109)

FASE EJECUCION DE AUDITORIA

Luego de planear la auditoria se ingresa a la fase de ejecución, lo cual implica que el equipo de auditoria deberá de utilizar las técnicas y herramientas de auditoria, para aplicar los procedimientos que les permita identificar hallazgos y evidenciarlos de acuerdo al propósito del trabajo realizado.

ETAPA FINAL DE AUDITORIA TRIBUTARIA

Es la etapa de elaboración del informe final de auditoria, mediante el cual el jefe de comisión, de acuerdo a los papeles de trabajo que muestran los hallazgos encontrados y evidenciado en los papeles de trabajo, serán la evidencia para la preparación del informe que deberá de ir acompañado de la opinión respectiva.

IMPLEMENTACION DE RECOMENDACION

Todo informe de auditoría culmina con conclusiones y recomendaciones, las cuales están orientadas a reducir el riesgo que genera las causas, y consecuentemente los efectos pueden ser cuantitativos o cualitativos. La parte más importante de la auditoria en relación a la empresa está en las recomendaciones, por ello es importante que las empresas cumplan en la implementación de dichas recomendaciones, con la finalidad de mejorar los niveles eficiencia y eficacia en la empresa.

CUMPLIR OBLIGACION TRIBUTARIA

El cumplir con los deberes tributarios, a la cual le corresponde como empresa, es necesario que la gerencia cuente con una herramienta llamada planeamiento tributario, la cual les permitirá medir el cumplimiento de dicho deber, de manera que se advierta ante la presentación de alguna contingencia tributaria en la empresa.

METAS Y OBJETIVOS

Las empresas comerciales cuentan con metas y objetivos definidos por su directorio, o empresarios, quienes realizan inversiones, pensando en futura rentabilidad, por lo que el conjunto de la empresa, deberá de buscar optimizar sus actividades de tal manera que la empresa esté acorde de las exigencias, mejorando sus controles se logra dicho cumplimiento.

EFICIENCIA Y EFICACIA

El objetivo de los empresarios es rentabilidad, para que ello suceda deberá de cumplirse con mejorar los controles interno, que permitirá lograr eficiencia y eficacia en la realización de sus operaciones, de tal manera que la empresa estará en condiciones de cumplir con las expectativas de los empresarios.

RENTABILIDAD

Todo inversor busca rentabilidad, y para que ello suceda, deberá de contar con una adecuada distribución de actividades, el cumplimiento de

las mismas, un planeamiento de las actividades en forma anual, su evaluación y control periódico permitirá que la empresa este en las condiciones de cumplir con el objetivo de las empresas comerciales.

2.4. PROPUESTAS DE HIPÓTESIS

2.4.1. Hipótesis General

La ejecución de la auditoria tributaria impactara en forma positiva en entidades comerciales ubicadas en el distrito de huacho 2015.

2.4.2. Hipótesis Específicas

- a. Un planeamiento para la auditoria de tributos impacta en el cumplimiento de las obligaciones tributarias en las empresas comerciales en el distrito de huacho.
- b. La ejecución de la auditoria tributaria impacta favorablemente en el logro de metas y objetivos en las empresas comerciales ubicadas en el distrito de huacho.
- c. La elaboración del informe de auditoría tributaria permite medir el cumplimiento de eficiencia y eficacia en las empresas comerciales ubicadas en el distrito de huacho.
- d. La implementación de las recomendaciones emergentes del informe de auditoría tributaria impacta positivamente en el mejoramiento de la rentabilidad en las empresas comerciales ubicadas en el distrito de Huacho.

CAPITULO III

METODOLOGIA

3.1. DISEÑO METODOLÓGICO

3.1.1. Tipo

Para exploración que hemos realizado en concordancia a sus características de la situación problemática definida, en concordancia con los objetivos que hemos determinado, consideramos que reúne sus características denominadas para una exploración Aplicada, teniendo en cuenta que nos permitirá desarrollar el estudio y análisis de la auditoria tributaria su aplicación, así como su incidencia en entidades dedicadas al comercio ubicadas en la ciudad de huacho periodo 2015.

Para su diseño especificado para la exploración se carácter descriptico - Correlacional, en tal sentido plantea siguiente diagrama:

M = ox I oy

De dónde:

M = Muestra seleccionada.

O = Observación.

X = Auditoria tributaria

Y = Empresas comerciales

I = Grado de influencia entre la causa y el efecto.

3.1.2. Enfoque

Determinamos para la actual investigación ha sido desarrollada por medio de carácter cuantitativo, considerando que nos permitirá proponer alternativa del acto cierto, cuantificable, medido por cuanto permitió evaluar el cumplimiento de la auditoria tributaria y como su ejecución influye de las actividades en diligenciar en las entidades dedicadas al comercio ubicadas por ámbito del distrito huachano.

En su proceder a la exposición de la presente investigación consideramos que será necesaria la utilización de los siguientes métodos:

HISTORICO

Dicho método que nos permitió conocer si se aplica el examen a hechos tributarios en entidades comerciales ubicadas, por el ámbito de la ciudad de huacho, como ha desarrollado desde sus inicios y si ha impactado en la gestión de dichas empresas.

DESCRIPTIVO

Dicho método nos permitió analizar cada uno de los componentes de la investigación en el transcurso del tiempo, el asunto en la exploración. De ser así permitirá desarrollar en cuanto a los datos obtenidos como parte de describir hechos precedentes como se

desarrolló a la fecha, por cuanto al desarrollo o ejecución del examen a los tributos como se desarrollaron en el pasado, así mismo medidas que fueron adoptadas en el órgano tributario como administración tributaria, que permita explicar cómo sus auditorías tributarias para su implementación y desarrollo en las empresas comerciales.

EXPLICATIVO

Dicho método nos permitió explicar cómo se desarrollaba la auditoría tributaria en las empresas comerciales y si estas representaban un avance en la gestión de las empresas, para hacer frente a las fiscalizaciones tributarias ejecutadas de forma indicada por la superintendencia como órgano superior de la fiscalización y control tributarios.

ANALITICO

Dicho método nos permitió analizar cada uno de procesos diseñado y utilizan aplicación examen a hechos de tributos en entidades dedicadas al comercio ubicadas en ámbito de la ciudad huachana, y revisar si estas eran apropiadas con la finalidad de los empresarios y contadores de entidades dedicadas al comercio ejecuten sus deberes tributarios en forma oportuna y les permita enfrentar audazmente la fiscalización desarrollada desde la administración tributaria.

3.2. POBLACIÓN Y MUESTRA

3.2.1. Población

En la presente exploración consideramos la determinación para el poblamiento fue identificada en entidades empresariales dedicadas a actividades comerciales, que realizan dichas acciones en el distrito Huacho, para ello hemos recurrido a la Cámara de Comercio y la Producción, establecidas en la zona de la ciudad de huacho, de la provincia de Huaura, Región Lima Provincias del cual hemos determinado que nuestra población será de las 47 empresas, debidamente inscritas en el directorio de la entidad que agrupa a empresas que se dedican a las actividades comerciales como de la producción para ello se ha determinado 2 personas por cada empresa (empresario y contador), así mismo hemos convenido en incorporar 10 auditores que participan directa o indirectamente en las empresas comerciales, por lo que nuestra población estará constituida por 104 personas, del total de empresas inscritas, por su registro en la institución que representa a las entidades que se dicen a actividades comerciales y la Producción en Huacho.

3.2.2. Muestra

La exploración fue ejecutada teniendo en cuenta el modelo determinado, el cual se consideran a las entidades empresariales dedicadas al comercio. En tal sentido la dimensión para el

modelo, fue determinada por 82 individuos constituida entre contribuyentes, gerentes y profesionales, en tal sentido utilizaremos, una de las características para el modelo alternativo simple, que permita estimar proposiciones, en población conocida, por lo que explicamos en seguida:

$$n = \frac{Z^2 N p q}{E^2 (N - 1) + Z^2 p q}$$

Dónde:

n= Tamaño de la muestra

Z= Porcentaje en abscisa mostrada en el arco nominal de una posibilidad de 95% por seguridad.

P= por la Alícuota contribuyentes, empresarios y profesionales que expresaron en que auditoria a tributos que impacta para las empresas comerciales del distrito de Huacho (considerando P=0.5).

Q.= Propuestas por contribuyentes, empresarios y profesionales que expresaron en cuanto a auditoria a tributos no impacta para las empresas comerciales del distrito de Huacho (Q = 0.5, cantidad definido por no conocimiento de Q).

E= Limite por equivocación 5%

N= Población

n= Dimensión adecuado de la prueba.

de tal manera que la nivelación de importancia al 95% y 5%

de nivel de equivocación

En la identificación y descripción de la fórmula explicamos:

$$n = \frac{(1.96)^2 (0.5) (0.5) (104)}{(0.05)^2 (104-1) + (1.96)^2 (0.5) (0.5)}$$

$$n = 82.01$$

n= 82 Personas (contribuyentes, gerentes y Contadores)

3.3. OPERACIONALIZACIÓN DE VARIABLES E INDICADORES

VARIABLE INDEPENDIENTE

AUDITORIA TRIBUTARIA

CONCEPTO OPERACIONAL

Según LBDO (2016) Es la expresión de la evaluación que se realiza a las operaciones tributarias, que le permite evidenciar si las operaciones son presentadas razonablemente, así como determinar si la base imponible a sido determinada sobre sustentos reales, para ello deberá de aplicar las técnicas y procedimiento adecuados que permita emitir un informe en relación a la situación tributaria de la empresa a una fecha determinada.

DIMENSIONES

- Programa
- Memorándum

- Producto final
- Conclusiones y recomendaciones

INDICADORES:

- Nivel de Planeamiento
- Nivel de ejecución
- Nivel de elaboración del Informe
- Implementación de Recomendaciones

INDICES

- Cumplimiento
- Cumplimiento de procesos
- Presentación del informe final de auditoria
- Implementación de recomendaciones de auditoria

VARIABLE DEPENDIENTE (VD)**EMPRESAS COMERCIALES****CONCEPTO OPERACIONAL**

Según portal de actualícese (2016) Son entidades de características económicas creadas por sus empresarios a la producción como venta de sus servicios, que en muchos casos asumen una posición intermedia entre los productores y los clientes, que requieren de dichos productos, la finalidad que asumen es la búsqueda de empresas firmes orientadas a luchar por rentabilidad.

DIMENSIONES

- Obligaciones tributarias
- Plan operativo empresarial
- Cumplimiento de resultados
- Utilidades o ganancias

INDICADORES

- Nivel de cumplir con deudas de tributos
- Nivel al logro de metas y objetivos
- Nivel de eficiente y eficaz.
- Nivel de rentabilidad

INDICES

- Cumplir con deudas tributarias
- Cumplimiento de plan operativo
- Cumplimiento oportuno y de calidad
- Resultados favorables

3.4. TÉCNICAS PARA RECOLECCIÓN DE DATOS**3.4.1 Técnicas a emplear**

En desarrollo de la exploración señalada fue necesario utilizar herramientas necesarias las cuales las describimos para su comprensión:

1) Encuestas.

Herramienta que permitió recolectar documentación y datos con la relación a auditoria de los tributos y su impacto que genera en entidades comerciales que desarrollan actividades en distrito de huacho.

2) Análisis Documental.

Dicha herramienta se singular envergadura en que ayudo al análisis de las normas legales, también de referencias de autores especialistas, sobre explicar si se aplica auditoria a los tributos en nuestro país y si ésta impacta de alguna manera en los procesos de entidades comerciales ubicadas en la ciudad de huacho.

3.4.2. DESCRIPCION DE LOS INSTRUMENTOS

1. Ficha bibliográfica:

Herramienta que se utilizó en el proceso de selección y determinación de libros, artículos, diarios, temas de exploración y de ser necesario de block de internet que se encuentren relación a auditoria a los tributos y su impacto para empresas comerciales.

2. Guía de entrevista:

Instrumento que será importante en su uso, para desarrollar encuesta a actores de empresas como a contadores y auditores que cuentan con experiencia y conocimiento sobre la auditoria o fiscalización a tributos de actividades de entidades comerciales ubicadas en la ciudad huacho.

3. Ficha de encuesta:

Dicho proceso permitirá aplicar en actividades de acopiar los datos como documentos por parte de empresarios, profesionales y auditores en distintas empresas comerciales ubicados en el distrito de huacho.

Los procesos que permiten comprobar la certeza y confiabilidad de herramientas.

Las herramientas propuestas serán puestos a consulta a través de encuesta a expertos como personal relacionado a juicio para determinar la importancia y confianza por lo que se aplicara entrevistas de (10 interrogantes) como prueba que se aplicara a 82 individuos como ellos gerentes, contables, auditores a prueba de expertos, que fueron determinados al albur que permita confirmar la certeza de los datos obtenidos.

3.5. TÉCNICAS PARA EL PROCESAMIENTO DE LA INFORMACIÓN

3.5.1 Proceso para analizar

Se desarrollaron los siguientes instrumentos:

- Estudio de documentos
- Comparación de información
- Revisión
- Seguimiento

3.5.2 Para Proceso de documentos

Un análisis de exploración, requiere de procesamientos de información objetiva, recopilada de diferentes actores para ello se aplican herramientas:

- Orden para seleccionar
- Registrar en forma manual
- Estudio de documentos
- Tabular las respuestas a nivel porcentual
- Explicación de encuestas a nivel estadístico
- Comparación de información

El procedimiento estadístico desarrollado con ayuda del SPSS (Statistical Package for Social Sciences), actualización 22.00 de acuerdo con el molde utilizado como Pearson teniendo en cuenta una característica de seguridad razonable al 95%.

CAPÍTULO IV

RESULTADOS

4.1 RESULTADOS

La labor en proceso de estudio es necesario que recurra a nivel de concluir en respuestas a los problemas planteados; el cual nos permitieron concentrar la evaluación y análisis del trabajo de campo realizado en función de las evidencias obtenidas y sus respectivos análisis, los cuales se muestran en las respuestas a las encuestas aplicadas a cada una de las personas que representan la muestra seleccionada para nuestra investigación, la misma que estuvo constituida por diez (10) preguntas, éstas fueron absueltas en su totalidad, es necesario indicar que cada pregunta fueron formuladas de acuerdo a los indicadores de cada una de las variables, lo cual nos permitió determinar como la aplicación de la auditoría tributaria impacta en entidades dedicadas al comercio ubicadas principalmente del ámbito distrital Huachano.

En su desarrollo del trabajo de investigación nos permitimos revisar y analizar la información como datos obtenidos producto de la encuesta realizada a contribuyentes, gerentes y contadores quienes en forma directa o indirecta laboran para la empresas comerciales, de cuyos resultados nos permitieron la elaboración de las tablas respectivas, con la determinación de sus porcentajes, situación que nos permitimos

explicar absolviendo a cada una de las preguntas formuladas e interpretadas, las mismas que a continuación detallamos:

4.1.1. A la Pregunta:

¿Considera que en la ejecución objetiva del examen tributaria se elabora el planeamiento de auditoria?

TABLA N° 01

ALTERNATIVAS	Cantidad	Porcentaje	Porcentaje válido	Porcentaje acumulado
a) De acuerdo	45	54.88	54.88	54.88
c) En desacuerdo	29	35.36	35.36	90.24
e) Desconoce	08	9.76	9.76	100.00
TOTAL	82	100.00	100.00	

FUENTE: ELABORACION PROPIA

INTERPRETACIÓN

De las verificaciones a la información recibida a interrogantes formulada tal como muestra cuadro precedente, podemos indicar que el 64.93% de encuestados como a contribuyentes, profesionales y contables; consideraron que para en ejecución de examen tributaria fue necesario considerar el planeamiento del examen; sin embargo el 32.47% contrariamente consideraron estar en desacuerdo, que en el desarrollo de examen a los tributos es importante considerar el planeamiento, finalmente el 2.60% restante refirieron desconocer, totalizando así el total del modelo aprobado.

GRAFICA N° 01

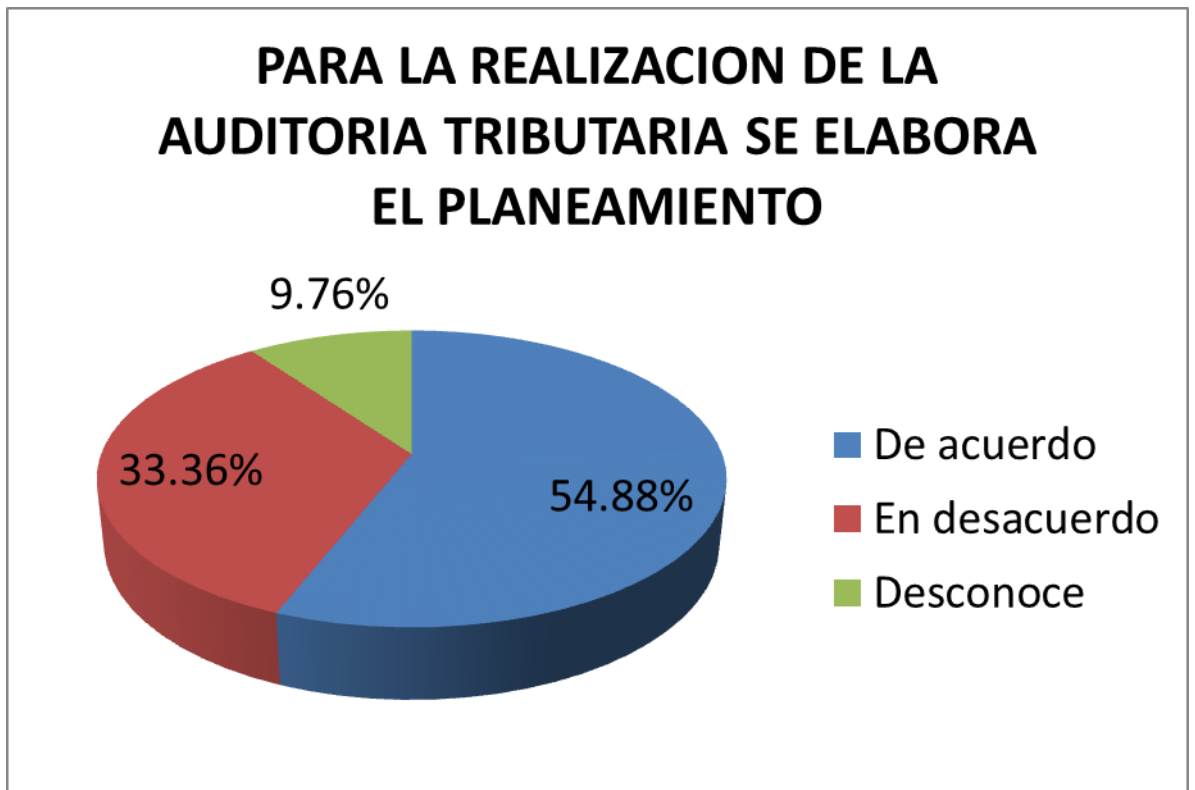

FUENTE: EMPRESARIOS, GERENTES Y CONTADORE

4.1.2. A la Pregunta:

¿Considera usted que cumplen adecuadamente la fase ejecución en la auditoria tributaria que se desarrollan en las entidades dedicadas al comercio en la ciudad Huachana?

TABLA N° 02

ALTERNATIVAS	Frecuencia	Porcentaje	Porcentaje válido	Porcentaje acumulado
a) De acuerdo	42	51.22	51.22	51.22
c) En desacuerdo	33	40.24	40.24	91.46
e) Desconoce	07	8.54	8.54	100.00
TOTAL	82	100.00	100.00	

FUENTE: ELABORACION PROPIA

INTERPRETACIÓN

En relación al resultado de las preguntas, los datos obtenidos relacionados a la interrogante propuesta, muestra 51.22% como entrevistados contribuyentes, gerentes y contadores; opinaron estar de acuerdo que se cumple adecuadamente con la fase de ejecución en la auditoria tributaria que se desarrollan en entidades dedicadas a actividades comerciales en la ciudad de Huacho; sin embargo el 40.24% opinó estar en desacuerdo que se cumpla adecuadamente con etapa de desarrollo del examen tributaria que desarrollan en entidades dedicadas a actividades comerciales en la ciudad huachana y finalmente el 8.54% restante refirieron desconocer sobre la interrogante desarrollada en relación a la pregunta formulada, totalizando el 100%, de la muestra.

GRAFICA N° 02

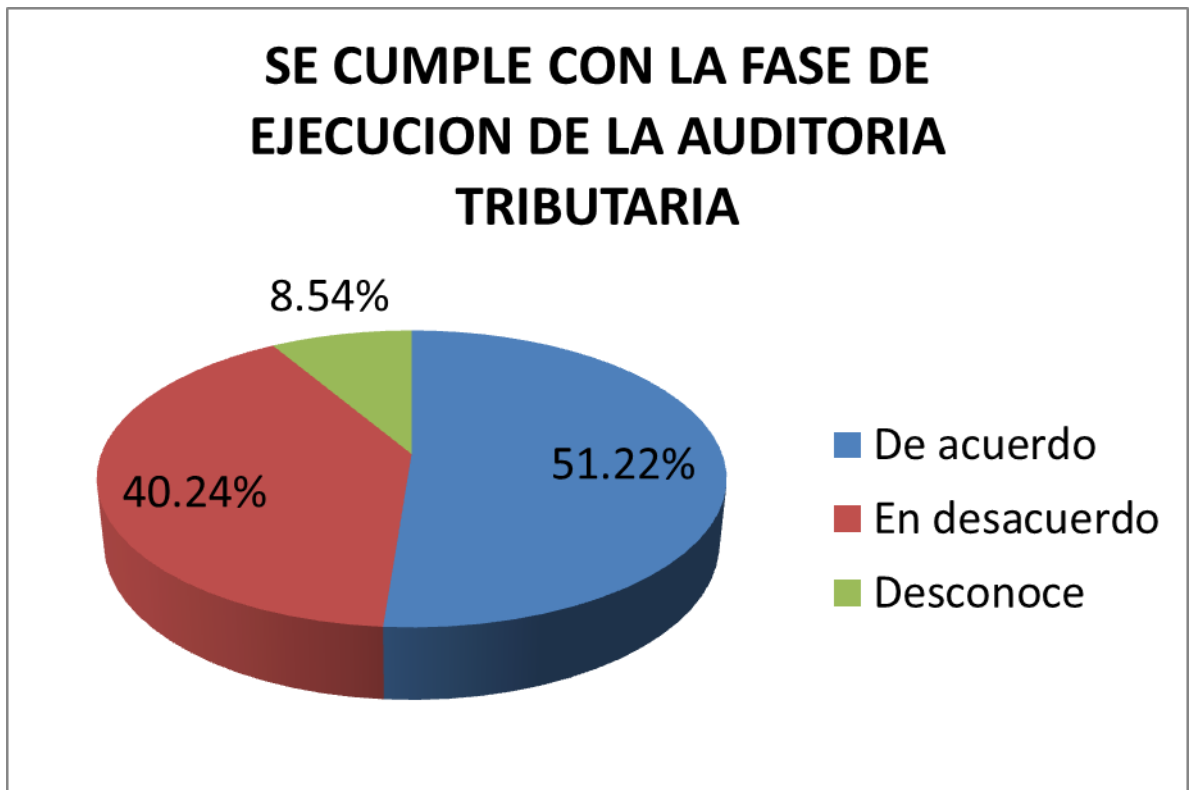

FUENTE: EMPRESARIOS, GERENTES Y CONTADORES

4.1.3. A la Pregunta:

¿Considera Usted que la elaboración del informe a auditoria a tributos se presenta en el tiempo establecido en el programa de auditoria?

TABLA N° 03

ALTERNATIVAS	Frecuencia	Porcentaje	Porcentaje válido	Porcentaje acumulado
a) De acuerdo	43	52.44	52.44	52.44
c) En desacuerdo	33	40.24	40.24	92.68
e) Desconoce	06	7.32	7.32	100.00
TOTAL	82	100.00	100.00	

FUENTE: ELABORACION PROPIA

INTERPRETACIÓN

Tal como se presentan los datos mostrados en respuesta a las entrevistas de la encuesta, aprecia los datos expresados en la información porcentual un 52.44% entrevistados como contribuyentes, gerentes y contadores; consideraron estar de acuerdo que la elaboración del resultado final de las actividades al examen tributaria expresadas por el desarrollo en tiempo establecido en el programa de auditoria; sin embargo el 40.24% contrariamente consideraron estar en desacuerdo que la formulación como resultado del examen tributaria se presente al tiempo establecido en el programa de auditoria y finalmente el 7.32% restante refirieron que desconoce.

GRAFICA N° 03

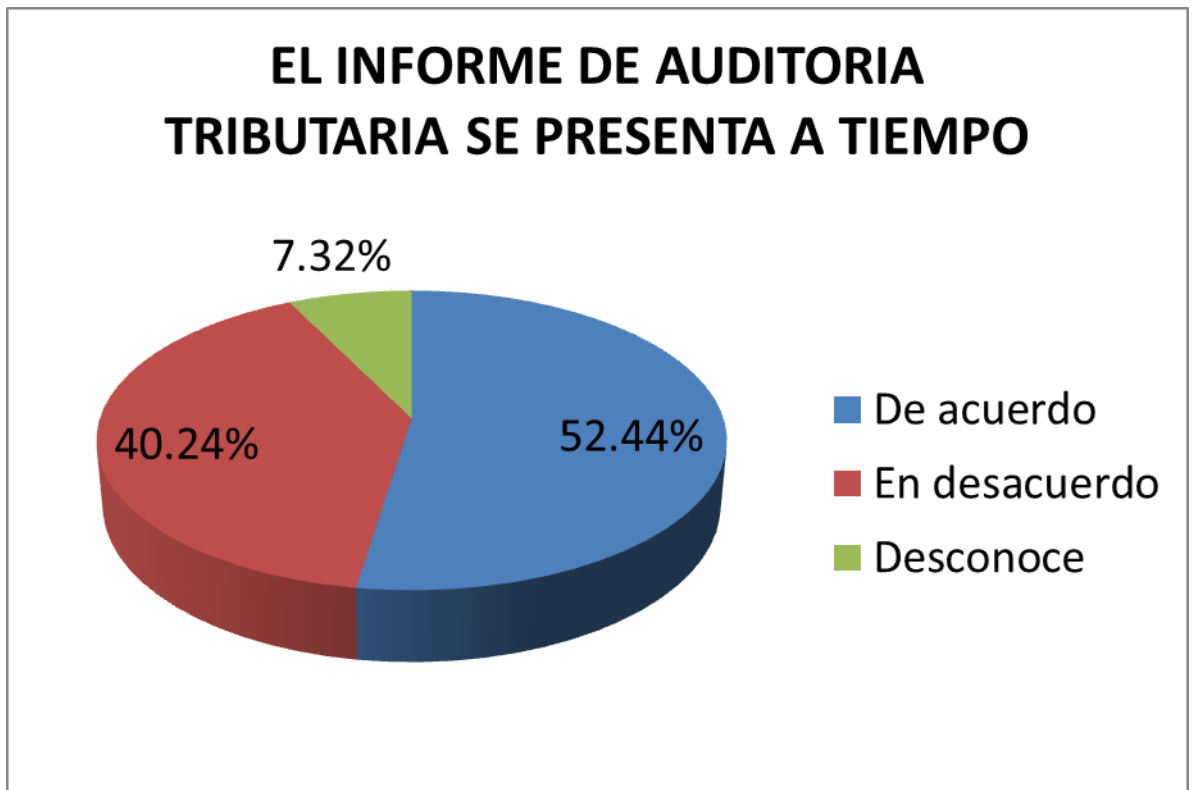

FUENTE: EMPRESARIOS, GERENTES Y CONTADORES

4.1.4. A la Pregunta:

¿Para su opinión las recomendaciones emergentes de la auditoria tributaria se implementan en el tiempo establecido en entidades dedicadas al comercio ubicadas en ciudad Huachana?

TABLA N° 04

ALTERNATIVAS	Frecuencia	Porcentaje	Porcentaje válido	Porcentaje acumulado
a) De acuerdo	32	39.02	39.02	39.02
c) En desacuerdo	42	51.22	51.22	90.24
e) Desconoce	08	9.76	9.76	100.00
TOTAL	82	100.00	100.00	

FUENTE: ELABORACION PROPIA

INTERPRETACIÓN

En la información y documentos recopilados producto la encuesta podemos observar que un 39.02% de los entrevistados entre ellos contribuyentes, gerentes y contadores; opinaron estar de acuerdo que las recomendaciones emergentes de la auditoría tributaria se implementan en el tiempo establecido en entidades empresariales dedicadas al comercio ubicadas la ciudad Huachana; sin embargo el 51.22% contrariamente opinaron estar en desacuerdo que las recomendaciones emergentes en el examen a asuntos tributarios se implementen en el tiempo establecido en entidades dedicadas a actividades comerciales y finalmente el 9.76% restante refirieron desconocer sobre la pregunta formulada

GRAFICA N° 04

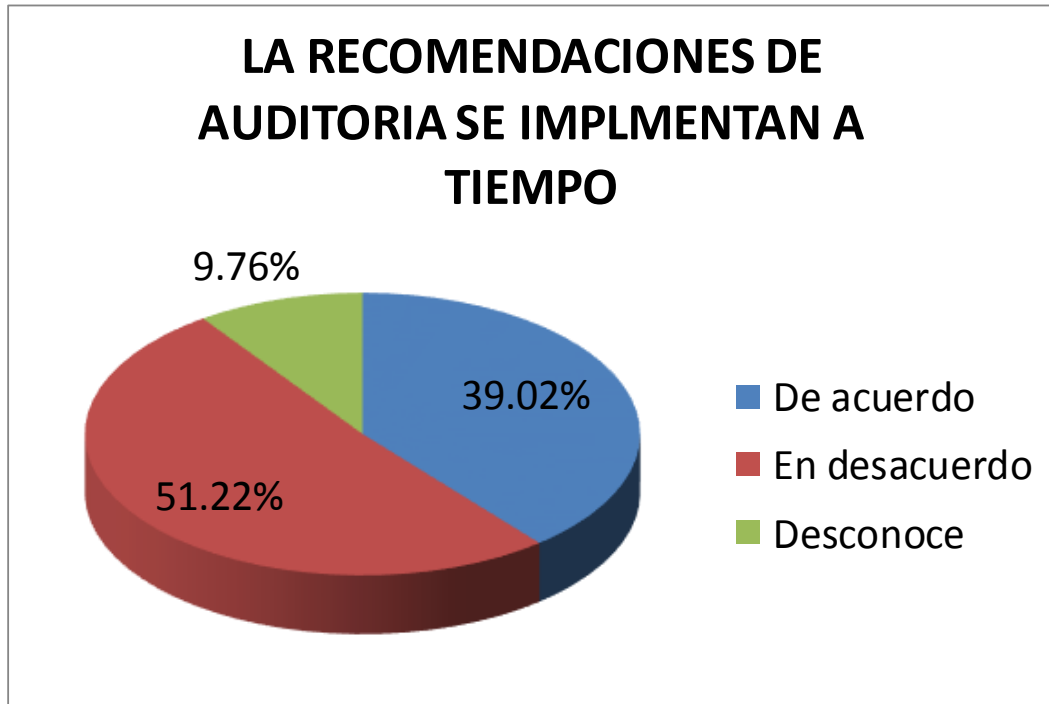

FUENTE: EMPRESARIOS, GERENTES Y CONTADORES

4.1.5. A la Pregunta:

¿En su opinión particular ejecución auditoria a tributos impacta en entidades dedicadas a actividades empresariales ubicadas en la ciudad Huachana?

TABLA N° 05

ALTERNATIVAS	Frecuencia	Porcentaje	Porcentaje válido	Porcentaje acumulado
a) De acuerdo	53	64.63	64.63	64.63
c) En desacuerdo	24	29.27	29.27	93.90
e) Desconoce	05	6.10	6.10	100.00
TOTAL	82	100.00	100.00	

FUENTE: ELABORACION PROPIA

INTERPRETACIÓN

De lo mostrado en la tabla precedente nos muestra el 64.63% de los entrevistados entre contribuyentes, gerentes y contadores; consideraron estar de acuerdo que la ejecución del examen a asuntos tributarios impacta a entidades dedicadas a actividades comerciales ubicadas ciudad de huacho; sin embargo el 29.27% contrariamente respondieron estar en desacuerdo que la ejecución de la fiscalización a tributos impacta a entidades comerciales ubicadas ciudad Huachana, y un 6.10% manifestó desconocer totalizando el resultado.

GRAFICA N° 05

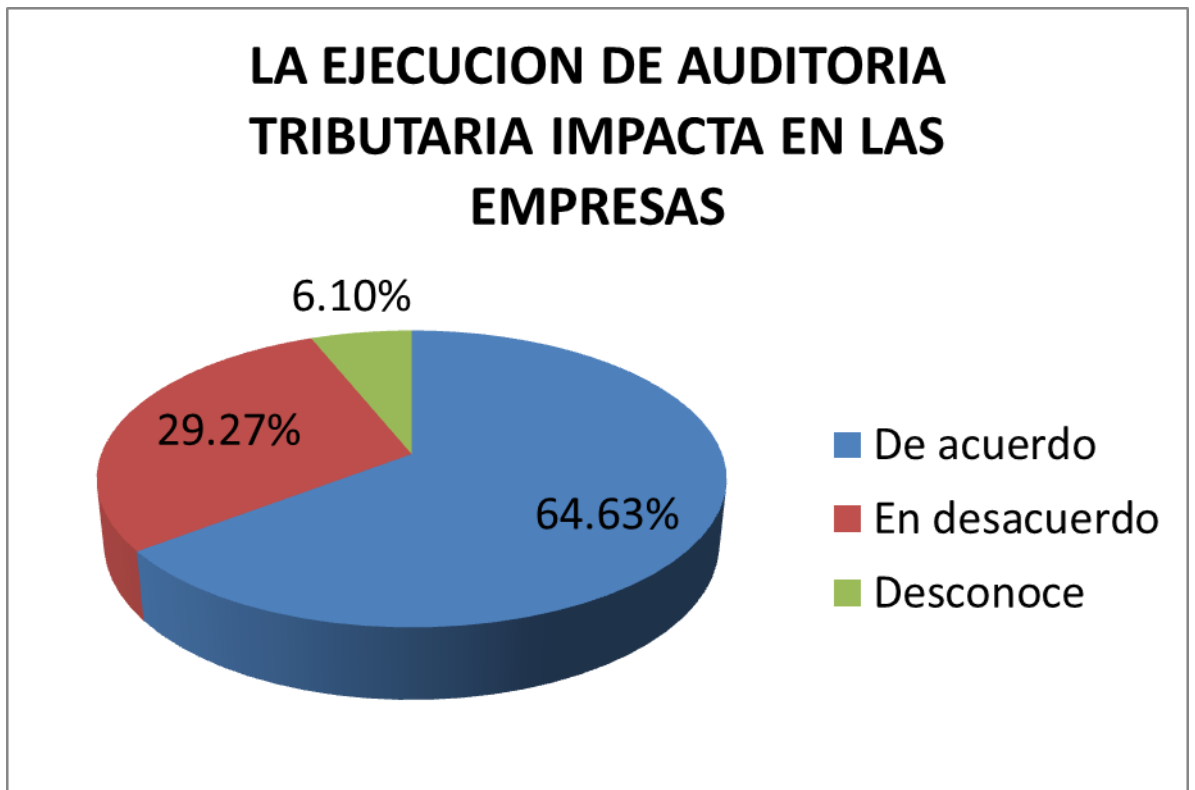

FUENTE: EMPRESARIOS, GERENTES Y CONTADORES

4.1.6. A la Pregunta:

¿Considera usted que entidades comerciales ubicadas el distrito de huacho cumplen adecuadamente con sus obligaciones tributarias aprobadas por la SUNAT?

TABLA N° 06

ALTERNATIVAS	Frecuencia	Porcentaje	Porcentaje válido	Porcentaje acumulado
a) De acuerdo	43	52.44	52.44	52.44
c) En desacuerdo	30	36.58	36.58	89.02
e) Desconoce	09	10.98	10.98	100.00
TOTAL	82	100.00	100.00	

FUENTE: ELABORACION PROPIA

INTERPRETACIÓN

De acuerdo a lo podemos verificar los datos acumulados a la interrogante formulada expresados por un cuadro presente, podemos indicar que el 52.44% de los entrevistados entre contribuyentes, gerentes y contadores; opinaron estar de acuerdo que las entidades dedicadas a actividades de comercio que están en la ciudad huacho cumplen adecuadamente de sus obligaciones tributarias aprobadas por la SUNAT; sin embargo un 36.58% opinaron estar en desacuerdo que las empresas comerciales ubicadas en el distrito de huacho cumplan adecuadamente con sus obligaciones tributarias aprobadas por la SUNAT, y finalmente un 10.98% restante refirieron desconocer sobre la pregunta formulada, totalizando así.

GRAFICA N° 06

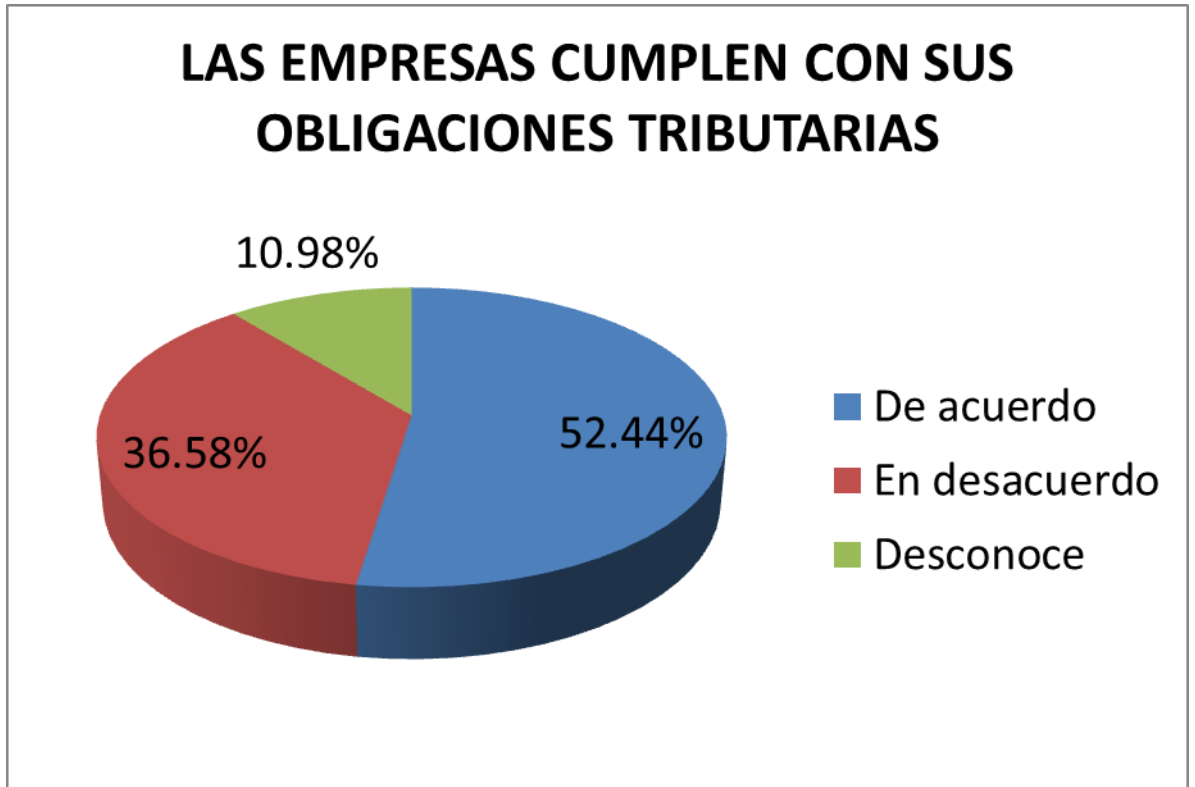

FUENTE: EMPRESARIOS, GERENTES Y CONTADORES

4.1.7. A la Pregunta:

¿Opina que entidades comerciales instaladas en el distrito de huacho cumplen con sus metas y objetivos propuestos para cada ejercicio económico?

TABLA N° 07

ALTERNATIVAS	Frecuencia	Porcentaje	Porcentaje válido	Porcentaje acumulado
a) De acuerdo	45	54.88	54.88	54.88
c) En desacuerdo	32	39.02	39.02	93.90
e) Desconoce	05	6.10	6.10	100.00
TOTAL	82	100.00	100.00	

FUENTE: ELABORACION PROPIA

INTERPRETACIÓN

Como se muestra un cuadro precedente debemos indicar como un 54.88% a entrevistados entre usuarios ciudadanos, gerentes y contadores; consideraron estar de acuerdo que las entidades dedicadas a las actividades del comercio, en la ciudad de huacho cumplen sus metas y objetivos propuestos para cada ejercicio económico; sin embargo el 39.02% consideraron estar en desacuerdo que entidades dedicadas a actividades de comercio, instaladas en la ciudad de huacho cumplan sus metas y objetivos propuestos para cada ejercicio económico y finalmente un 6.10% manifestaron desconocer sobre la pregunta formulada sumando así el 100%, de la muestra.

GRAFICA N° 07

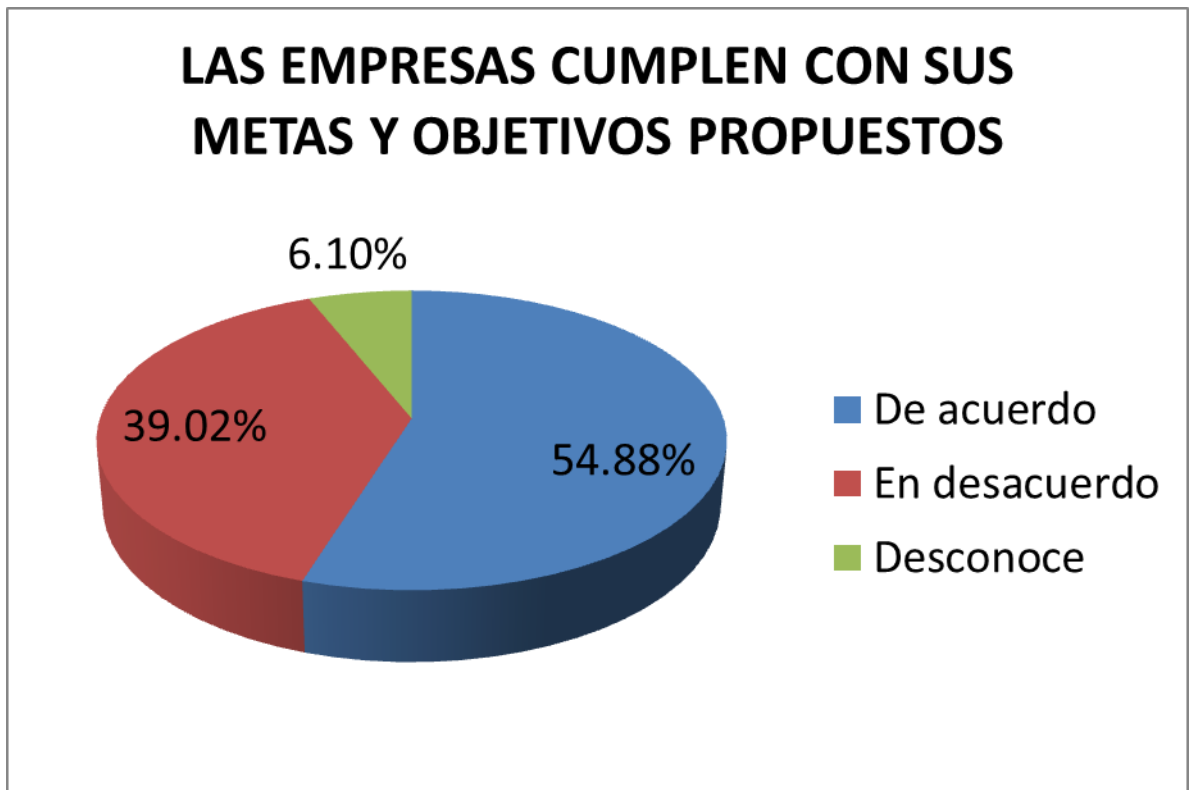

FUENTE: EMPRESARIOS, GERENTES Y CONTADORES

4.1.8. A la Pregunta:

¿De su opinión las obligaciones tributarias son administradas con eficiencia y eficacia en entidades comerciales instaladas en el ámbito de la ciudad de huacho?

TABLA N° 08

ALTERNATIVAS	Frecuencia	Porcentaje	Porcentaje válido	Porcentaje acumulado
a) De acuerdo	39	47.56	47.56	47.56
c) En desacuerdo	37	45.12	45.12	92.68
e) Desconoce	06	7.32	7.32	100.00
TOTAL	82	100.00	100.00	

FUENTE: ELABORACION PROPIA

INTERPRETACIÓN

De acuerdo a los datos recibidos a interrogante formulada las cuales se expresan por un cuadro presente, podemos indicar que el 47.56% de los entrevistados entre contribuyentes, gerentes y contadores; opinaron que las obligaciones tributarias son administradas con eficiencia y eficacia en entidades dedicadas a actividades de comercio ubicadas por ámbito de la ciudad huachana; sin embargo un 45.12% contrariamente, opinaron estar en desacuerdo que las obligaciones tributarias sean administradas con eficiencia y eficacia en entidades dedicadas al comercio ubicadas por ámbito de la ciudad Huachana y el 7.32% restante refirieron desconocer.

GRAFICA N° 08

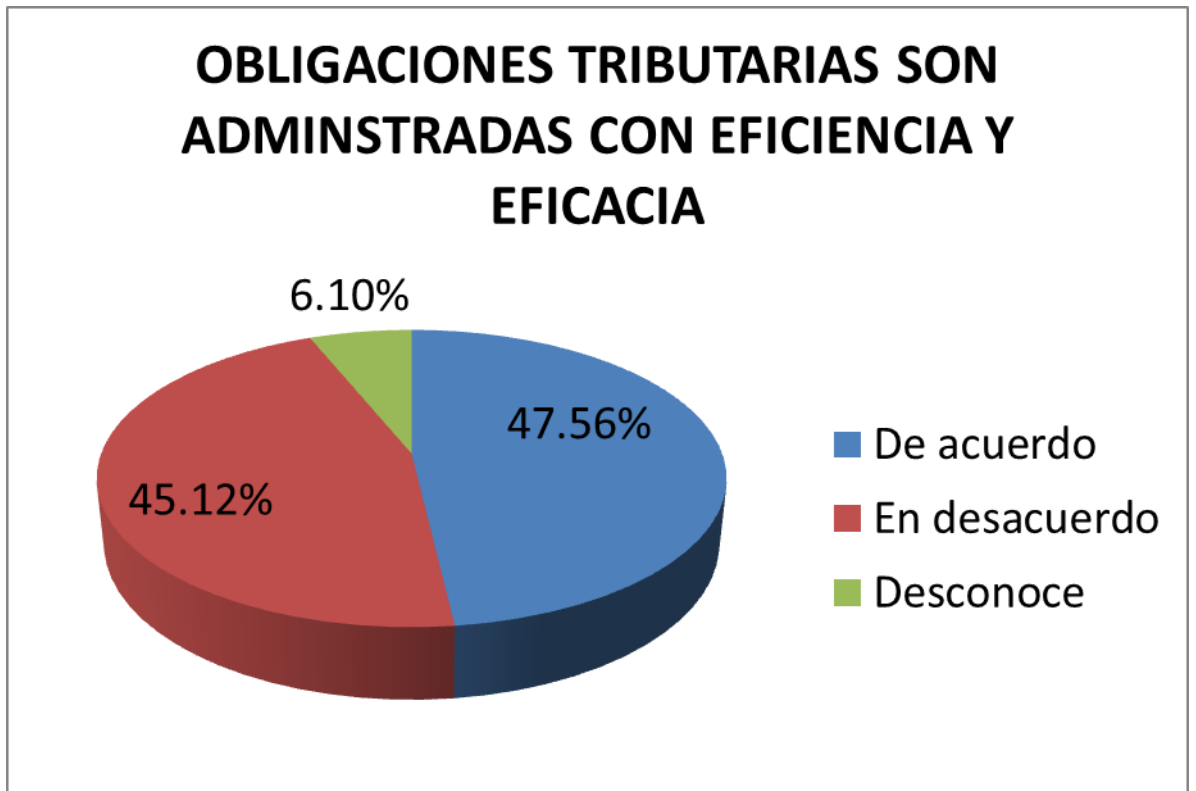

FUENTE: EMPRESARIOS, GERENTES Y CONTADORES

4.1.9. A la Pregunta:

¿En su opinión cree Usted que en ejecución o desarrollo las auditorías tributarias, influirá en la rentabilidad en entidades dedicadas a actividades de comercio ubicadas en ciudad Huachana?

TABLA N° 09

ALTERNATIVAS	Frecuencia	Porcentaje	Porcentaje válido	Porcentaje acumulado
a) De acuerdo	53	64.63	64.63	64.63
c) En desacuerdo	20	24.39	24.39	89.02
e) Desconoce	09	10.98	10.98	100.00
TOTAL	82	100.00	100.00	

FUENTE: ELABORACION PROPIA

INTERPRETACIÓN

De las respuestas obtenidos a pregunta formulada y como muestran de los datos que se presente, podemos indicar que el 64.63% de los entrevistados entre contribuyentes, gerentes y contadores; opinaron estar de acuerdo que la aplicación o desarrollo de las auditorias tributarias, influirá en la rentabilidad de entidades dedicadas a actividades comerciales, instaladas en el distrito huachano; contrariamente un 24.39% interrogados opinaron estar en desacuerdo que la aplicación o desarrollo de las auditorias tributarias, influya en la rentabilidad en entidades dedicadas a actividades de comercio ubicadas en ámbito de la ciudad huachana y un 10.98% restante refirieron no conocer sobre la pregunta formulada.

GRAFICA N° 09

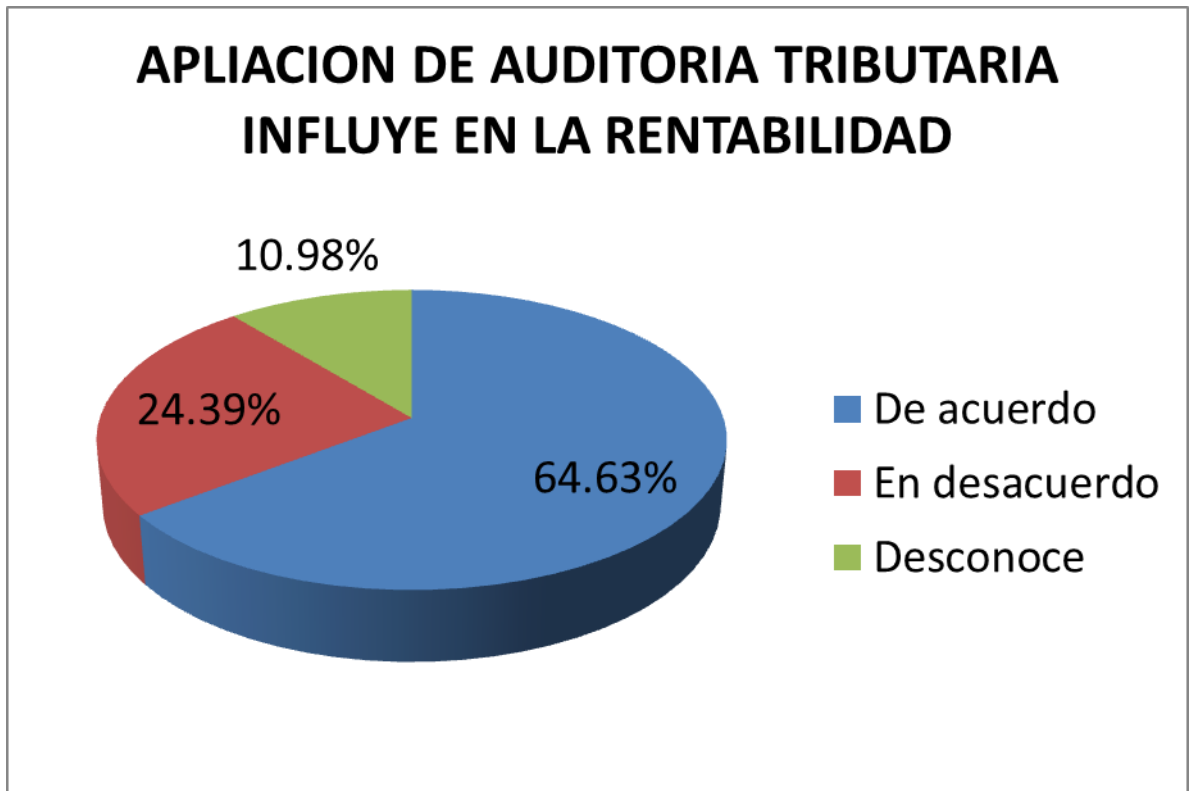

FUENTE: EMPRESARIOS, GERENTES Y CONTADORES

4.1.10. A la Pregunta:

¿Considera Usted que las entidades comerciales ubicadas en el distrito de huacho desarrollan auditoria tributarias para mejorar su gestión y nivel de competitividad?

TABLA N° 10

ALTERNATIVAS	Frecuencia	Porcentaje	Porcentaje válido	Porcentaje acumulado
a) De acuerdo	34	41.46	41.46	41.46
c) En desacuerdo	40	48.78	48.78	90.24
e) Desconoce	08	9.76	9.76	100.00
TOTAL	82	100.00	100.00	

FUENTE: ELABORACION PROPIA

INTERPRETACIÓN

En consideración a la información y datos obtenidos como resultado del encuesta, la información porcentual podemos observar un 41.46% a entrevistados como contribuyentes, empresarios y contadores; respondieron estar de acuerdo que entidades dedicadas al comercio ubicadas ámbito ciudad Huachana desarrollan auditoria tributarias dirigidas a mejorar su gestión y nivel de competitividad; en cambio el 48.78% opinaron estar en desacuerdo o que las entidades dedicadas al comercio ubicadas ámbito de ciudad Huachana desarrollen auditoria tributarias para mejorar su gestión y nivel de competitividad y el 9.76% restante refirieron no conocer sobre la pregunta formulada.

GRAFICA N° 10

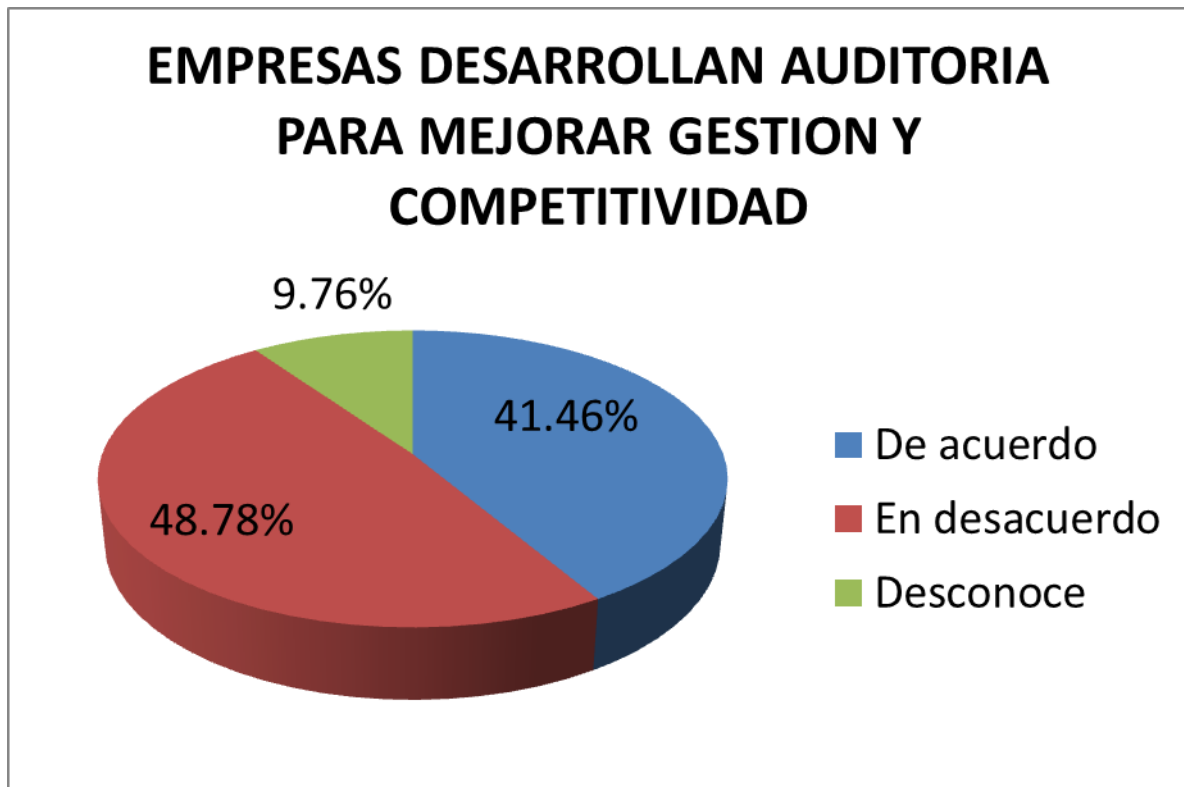

FUENTE: EMPRESARIOS, GERENTES Y CONTADORES

4.2. CONTRASTACION DE HIPOTESIS

Posteriormente a la aprobación de cada repartición de información obtenida con las propuestas planteadas, pasamos a definir la posibilidad real de Fisher para lo cual se tuvo en consideración criterios que detallamos:

1. La prueba se obtiene en forma al azar.
2. Variables identificadas y evaluadas en forma nominal.
3. Superior a 20% de células que forman parte de relación determinada de la tabla 3x3 que tienen importes inferiores a cinco por lo que se deben unir las celdas adyacentes a estas células.

4. Cuando se unen células en tabla de 3x3, se obtiene tabla 2x2 la misma que presenta por lo menos una célula por cantidad esperada inferior a cinco.

De tal manera que, la estadística de prueba a utilizar para contrastar las hipótesis se define de la siguiente manera:

$$p(f) = \frac{(a+b)!(c+d)!(a+c)!(b+d)!}{n!a!b!c!d!}$$

Hipótesis A:

H₀: Un planeamiento para la auditoria tributaria, impacta para cumplir con obligación tributaria en entidades dedicadas al comercio en la ciudad de huacho

H₁: Un planeamiento para la auditoria tributaria, si impacta para cumplir con obligación tributaria en entidades dedicadas al comercio en la ciudad de huacho

TABLA N° 11

EL PLANEAMIENTO DE LA AUDITORIA TRIBUTARIA	PERMITE VERIFICAR LA IMPORTANCIA DE LA GESTION GERENCIAL			Total
	De acuerdo	En desacuerdo	Desconoce	
De acuerdo	25	20	0	45
En desacuerdo	28	1	0	29
Desconoce	03	3	2	08
Total	56	24	2	82

1.- Calculo de verificación:

$$p(f) = \frac{(a+b)!(c+d)!(a+c)!(b+d)!}{n!a!b!c!d!}$$

2.- Nivelación de significación o equivocación de tipo I: $\alpha = 0.05$.

3.- Computo de la estadística de modelo: Al desarrollar la fórmula

tenemos:

$$p(f) = \frac{(45)!(29)!(53)!(21)!}{82!25!20!28!!}$$

$$= 1.26E-106$$

4.- Decisión estadística: Dado que $1.26E-106 < 0.05$, no se acepta **H₀**.

GRAFICA N° 11

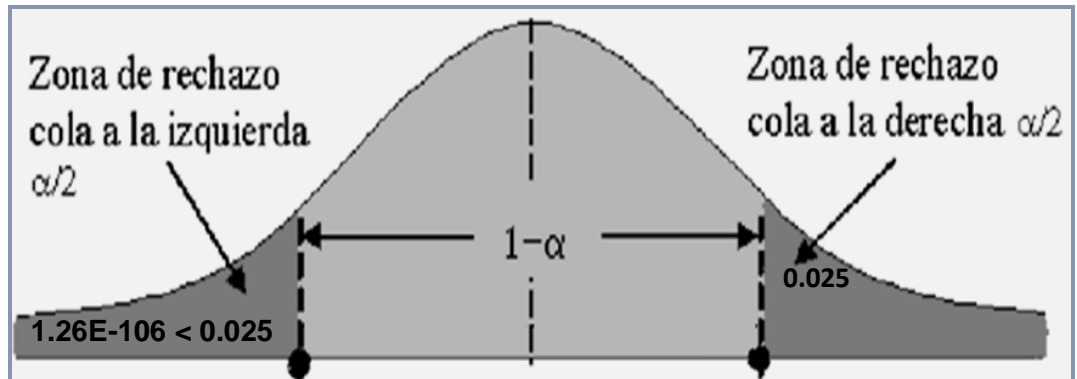

5.- Conclusión: Como $1.26 < 0.05$, no se acepta H_0 . En tal sentido, se determina planeamiento para auditoría tributaria impacta en cumplir con obligación tributaria en entidades dedicadas a actividades comerciales en la ciudad huacho

Hipótesis B:

H_0 : La ejecución de la auditoría tributaria, no impacta favorablemente en el logro de metas y objetivos en las empresas comerciales ubicadas en el distrito de huacho.

H_1 : La ejecución de la auditoría tributaria, si impacta favorablemente en el logro de metas y objetivos en las empresas comerciales ubicadas en el distrito de huacho.

TABLA N° 12

LA FASE DE EJEUCION DE LA AUDITORIA TRIBUTARIA	PERMITE EVALUAR LA DIRECCION DE LA GESTION GERENCIAL			Total
	De acuerdo	En desacuerdo	Desconoce	
De acuerdo	22	20	0	42
En desacuerdo	32	1	0	33
Desconoce	2	3	2	07
Total	56	24	2	82

1.- Calculo de verificación:

$$p(f) = \frac{(a+b)!(c+d)!(a+c)!(b+d)!}{n!a!b!c!d!}$$

2.- Nivelación de significación o equivocación de tipo I: $\alpha = 0.05$.

3.- Computo de la estadística de modelo: Al desarrollar la fórmula tenemos:

$$p(f) = \frac{(42)!(33)!(54)!(21)!}{82!22!20!32!!}$$

$$= 1.36E-92$$

4.- Decisión estadística: Dado que $1.36E-92 < 0.05$, no se acepta **H₀**.

GRAFICA N° 12

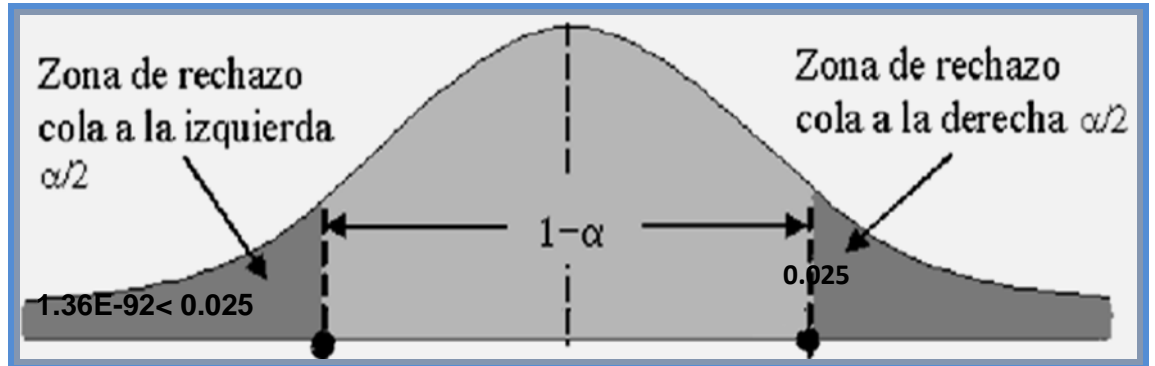

5.- Conclusión: Como $1.36 < 0.05$, se rechaza H_0 . Por lo tanto, se concluye que la ejecución de la auditoría tributaria impacta favorablemente en el logro de metas y objetivos en las empresas comerciales ubicadas en el distrito de huacho.

Hipótesis C:

H_0 : La elaboración del informe de auditoría tributaria, no permite medir el cumplimiento de eficiencia y eficacia en las empresas comerciales ubicadas en el distrito de huacho

H_1 : La elaboración del informe de auditoría tributaria, si permite medir el cumplimiento de eficiencia y eficacia en las empresas comerciales ubicadas en el distrito de huacho

TABLA N° 13

EL INFORME DE AUDITORIA TRIBUTARIA	PERMITE DAR RECOMENDACIONES PARA EL CONTROL DE LA GESTION GERENCIAL			Total
	De acuerdo	En desacuerdo	Desconoce	
De acuerdo	22	21	0	43
En desacuerdo	32	1	0	33
Desconoce	2	2	2	06
Total	56	24	2	82

Calculo de verificación:

$$p(f) = \frac{(a+b)!(c+d)!(a+c)!(b+d)!}{n!a!b!c!d!}$$

2.- Nivelación de significación o equivocación de tipo I: $\alpha = 0.05$.

3.- Computo de la estadística de modelo: Al desarrollar la fórmula

tenemos:

$$p(f) = \frac{(43)!(33)!(54)!(22)!}{82!22!21!32!!}$$

$$= 1.39E-97$$

4.- Decisión estadística: Dado que $1.39E-97 < 0.05$, no se acepta **H₀**.

GRAFICA N° 13

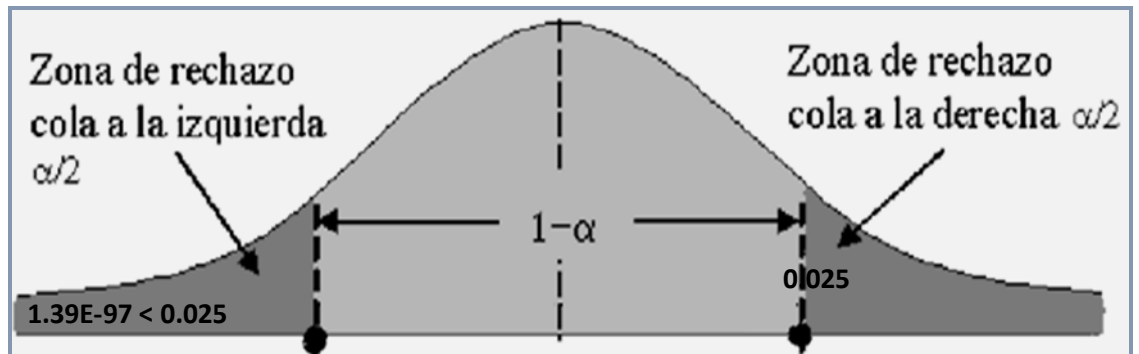

5.- Conclusión: Como $1.39 < 0.05$, se rechaza H_0 . Por lo tanto, se concluye que la elaboración del informe de auditoría tributaria permite medir el cumplimiento de eficiencia y eficacia en las empresas comerciales ubicadas en el distrito de huacho.

Hipótesis D:

H_0 : La implementación de las recomendaciones emergentes del informe de auditoría tributaria, si impacta positivamente en el mejoramiento de la rentabilidad en las empresas comerciales ubicadas en el distrito de Huacho.

H_1 : La implementación de las recomendaciones emergentes del informe de auditoría tributaria, si impacta positivamente en el mejoramiento de la rentabilidad en las empresas comerciales ubicadas en el distrito de Huacho.

TABLA N° 14

LA IMPLEMENTACION DE RECOMENDACIONES DE AUDITORIA TRIBUTARIA	PERMITE MEJORAR EL NIVEL DE EFICIENCIA Y EFICACIA DE LA GESTION GERENCIAL			Total
	De acuerdo	En desacuerdo	Desconoce	
De acuerdo	18	14	0	32
En desacuerdo	41	1	0	42
Desconoce	2	4	2	08
Total	61	19	2	82

Calculo de verificación:

$$p(f) = \frac{(a+b)!(c+d)!(a+c)!(b+d)!}{n!a!b!c!d!}$$

2.- Nivelación de significación o equivocación de tipo I: $\alpha = 0.05$.

3.- Computo de la estadística de modelo: Al desarrollar la fórmula

tenemos:

$$p(f) = \frac{(32)!(42)!(59)!(15)!}{82!18!14!0!1!}$$

$$= 1.40E-108$$

GRAFICA N° 14

4.- Decisión estadística: Dado que $1.40E-108 < 0.05$, no se acepta H_0 .

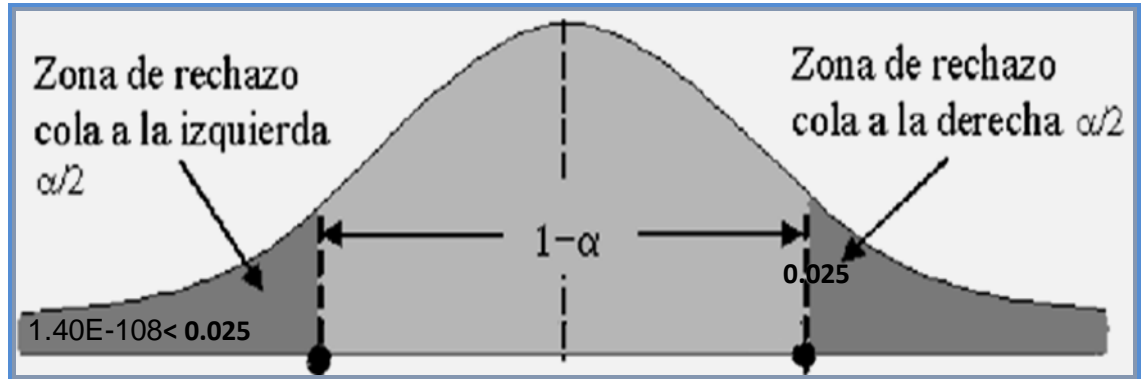

5.- Conclusión: Como $1.40 < 0.05$, se rechaza H_0 . Por lo tanto, se concluye que la implementación de las recomendaciones emergentes del informe de auditoría tributaria impacta positivamente en el mejoramiento de la rentabilidad en las empresas comerciales ubicadas en el distrito de Huacho.

Hipótesis General:

H_0 : La ejecución de la auditoría tributaria, no impacta favorablemente en las empresas comerciales ubicadas en el distrito de huacho 2015.

H_1 : La ejecución de la auditoría tributaria, si impacta favorablemente en las empresas comerciales ubicadas en el distrito de huacho 2015.

TABLA N° 15

LA AUDITORIA TRIBUTARIA	IMPACTA FAVORABLEMENTE EN LAS EMPRESAS COMERCIALES			Total
	De acuerdo	En desacuerdo	Desconoce	
De acuerdo	31	22	0	53
En desacuerdo	23	01	0	24
Desconoce	02	02	01	05
Total	55	26	1	82

1 Cálculo de verificación:

$$p(f) = \frac{(a+b)!(c+d)!(a+c)!(b+d)!}{n!a!b!c!d!}$$

2.- Nivelación de significación o equivocación de tipo I: $\alpha = 0.05$.

3.- Computo de la estadística de modelo: Al desarrollar la fórmula tenemos:

$$p(f) = \frac{(53)!(24)!(53)!(24)!}{82!31!22!23!1!}$$

$$= 1.25E-106$$

4.- Decisión estadística: Dado que $1.25E-106 < 0.05$, no se acepta **H₀**.

GRAFICA N° 15

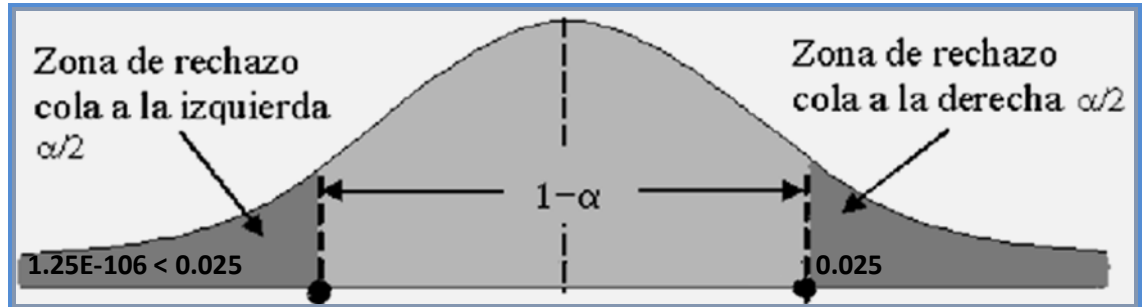

5.- Conclusión: Como $1.25 < 0.05$, se rechaza H_0 . Por lo tanto, se concluye, que la ejecución de la auditoría tributaria impacta favorablemente en las empresas comerciales ubicadas en el distrito de huacho 2015.

CAPITULO V

DISCUSION, CONCLUSIONES Y RECOMENDACIONES

5.1. DISCUSION

En revisión a diferentes autores y especialistas sobre el tema de investigación, se puede observar que todos coinciden en precisar que en examen tributario es una técnica suma importancia que previene posibles deficiencias principalmente en el aspecto tributario, lo cual influirá necesariamente en entidades dedicadas al comercio ubicadas en el ámbito de la ciudad Huachana. Entendiendo que la auditoría tributaria como herramienta de presión permitirá verificar si los actos de cumplimiento tributario se encuentran debidamente trabajados de tal manera que se reflejen en cada una de sus operaciones que se realizan en las empresas comerciales a una fecha determinada, además que permitirá prevenir posibles deficiencias que podrían ser revisados por la administración tributaria, por ello también la auditoría asume un nivel preventivo ante dichas labores de fiscalización por parte de la superintendencia, de tal manera que planifiquen sus obligaciones tributarias.

De tal manera que, identificando cada una de las áreas con dificultades en las empresas, las acciones deberán estar dirigidos estarán orientados a mejorar los niveles de incumplimiento que permita reducir los riesgos tributarios, generando posibilidades de no contar con debilidades para cumplir con deberes tributarios mejorando la gestión de empresas comerciales.

5.2. CONCLUSIONES

- a. De los datos e información recopilada nos posibilitaron definir planeamiento en auditoria a tributos impacta para cumplir con deberes tributarios en entidades comerciales en la ciudad de huacho.
- b. Del estudio a información obtenidos nos faculta determinar la ejecución de la auditoria tributaria impacta favorablemente en el lograr sus objetivos y finalidad en entidades comerciales ubicadas en distrito de huacho.
- c. Hemos precisado que con la comparación de las propuestas la elaboración del mensaje de examen tributario permite medir cumplimiento en eficiencia y eficacia en entidades dedicadas al comercio ubicadas en ciudad de huacho.
- d. De la información recibida y análisis respectivo advirtieron definir la implementación en las recomendaciones emergentes del mensaje para examen tributaria impacta positivamente para mejorar rentabilidad en entidades dedicadas al comercio ubicadas ciudad Huachana.
- e. Finalmente se concluye ejecución del examen a tributos impacta positivamente para entidades dedicadas al comercio ubicadas ciudad de huachana 2015.

5.3. RECOMENDACIONES

- a. Que los Gerentes, deberán de tener en cuenta que se cumpla con el planeamiento de la auditoria tributaria, por cuanto su ejecución impacta para cumplir con obligación de tributos en entidades comerciales ciudad huacho.
- b. Que Gerentes deberán de considerar que en cada ejercicio fiscal se ejecute la auditoria tributaria, por cuanto ello impactara favorablemente para logro en sus propuestas y finalidad en entidades dedicadas al comercio.
- c. Es necesario que los empresarios a través de los profesionales pertinentes cuenten con el informe de auditoría tributaria, por cuanto permite medir o evaluar el cumplimiento de eficiencia y eficacia en entidades dedicadas al comercio ubicadas en ciudad huachana.
- d. Gerentes deberán dirigir y supervisar el cumplimiento de la implementar las propuestas de mejora productos de información de examen tributaria, por cuanto ello impacta positivamente en el mejoramiento de la rentabilidad en las empresas comerciales.
- e. Finalmente es recomendable que empresarios y gerentes presupuesten anualmente la ejecución de la auditoria tributaria, por cuanto impactara favorablemente en el mejoramiento de la gestión en entidades dedicadas al comercio ubicadas ciudad huachana 2015.

CAPITULO VI

FUENTES DE INFORMACION

6.1. Fuentes Bibliográficas

1. ARENAS DEL BUEY TORRES, Pablo (2010). Auditoría Fiscal Concepto y Metodología pp. 35-36.
2. ALVIN A. ARENS (2007): Auditoria un enfoque integral, págs. 231- 252
3. ARNAU ZOROA, Francisco y Francisco ARNAU MORAL. (2012) Auditoria Tributaria de Empresas. Retenciones e ingresos a cuenta de rendimientos de capital mobiliario, pp. 76-83.
4. Arias Minaya, L. A. (2011). Política tributaria para el 2011-2016. Lima: Ediciones Nova Print S.A.C.
5. Bravo Cucci, J. (2006). Fundamentos de Derecho Tributario. Lima: Palestra Editores.
6. Bravo Salas, F. (2010). Cultura Tributaria. Lima: SUNAT. Carpio, L. (2006). Evasión tributaria. Lima: Colegio de Contadores Públicos de Lima
7. BUENO CAMPOS EDUARDO y otros autores, en su obra Economía de la Empresa. Análisis de las decisiones empresariales (Editorial Pirámide. Madrid, 1988),
8. CODIGO TRIBUTARIO. Ediciones Caballero Bustamante. Sección I A 4, A18-19.
9. CONSTITUCION POLITICA DEL PERÚ. Ediciones Ojeda. Pág. 04

10. EFFIO PEREDA, Fernando. (2012) AUDITORIA TRIBUTARIA. Pág. 97
11. GARCÍA NOVOA, Cesar. (2012) REVISTA PERUANA DE DERECHO Tributario USMP TaxLawReview, 2009, Pág. 28.
12. DELGADO LOBO, María Luisa Porque la Educación Fiscal (2010) Edición Española Madrid.
13. EFFIO, F. (2009). Impuesto a la renta: Empresas y personas naturales. Lima, Perú: Entre líneas.
14. EFFIO, F. (2011). Manual de auditoría tributaria: planeamiento, ejecución, informe, caso práctico integral. Perú: Entre líneas
15. ESPINO, C. (2010). Propuestas de un programa de auditoría preventiva para detectar lavado de activos de una entidad financiera.
16. HUAROTO, F. (2009). Auditoría Tributaria. Recuperado de: http://www.cacvirtual.upla.edu.pe/distancia/as_cf.php/09/Auditoria%20TRIBUTARIA.pdf
17. JOSÉ ROSARIO RUIZ VERA y Santiago Saturnino, PATRICIO APARICIO. La Elusión Tributaria como Instrumento para el Aprovechamiento de los Vacíos de las Normas Fiscales. Pág. 11 Lima.
18. JORGE COSULICH, (2012) Los Sistemas Tributarios. Edición Española Madrid
19. JARACH, Dino, citado por BONZON RAFART, Juan. (2012) LA ELUSION TRIBUTARIA. REVISTA ASOCIACION ARGENTINA DE ESTUDIOS FISCALES Pág. 2.
20. LABATUT (1993): "La Auditoría Fiscal en España: Especial Referencia a la Verificación del Impuesto sobre Beneficios". Comunicación

presentada al V encuentro de profesores universitarios de contabilidad de ASEPUC celebrado en Sevilla, mayo, pp. 4-5.

21. LINO CASTILLO, Juan. "Evasión Fiscal Legítima" publicado en la Revista del Instituto de Derecho Tributario- Julio a diciembre 1970.
22. OSCAR DIAZ, Vicente. CRIMINILIZACIÓN DE LAS INFRACCIONES TRIBUTARIAS, Bs.As. 1999, pág.175.
23. PADRON, María del Carmen y Marcia ESCOBAR AGUILERA. DESARROLLO DE LA AUDITORIA FISCAL. Pág. 12.
24. PEÑA, A. (2003). Administración y finanzas: Auditoría. España: Thomson.
25. ROCA, CAROLINA. Estrategias para la formación de la cultura tributaria – Asamblea General del CIAT N° 42, Guatemala, 2008- Serie Temática Tributaria N°15 Setiembre 2011 Asistencia al Contribuyente p. 66
26. SÁNCHEZ FERNÁNDEZ DE VALDERRAMA, J. L. (1999): Teoría y práctica de la auditoría. Madrid: Editorial Pirámide. Pág. 08.
27. SLOSSE, C. (2004). Auditoría: Un nuevo enfoque empresarial. Buenos Aires: Macchi.
28. TEJERIZO LÓPEZ, José Manuel (2000) DERECHO FINANCIERO Y TRIBUTARIO. Madrid. McGraw- Hill. Pág. 12.
29. VARGAS CALDERON, Víctor y Marisol LEON HUAYANCA. AUDITORIA TRIBUTARIA. Pág. 11
30. VILLEGAS, Héctor B. (2000) Curso de Finanzas, DERECHO FINANCIERO Y TRIBUTARIO. Buenos Aires. Ediciones De Palm.
31. WALLACE, W. A. (1995): Auditing, 3.a edition (South-Western College Publishing).

- 32.**EDICIONES CABALLERO BUSTAMANTE (2010) Fiscalización tributaria, sustento de operaciones, pág. 35.
- 33.**EDICIONES CABALLERO BUSTAMANTE (2009): Contingencias tributarias y laborales, pag 15.
- 34.**GUTIERREZ VIQUERA, MANUEL, (2009): La contabilidad de los impuestos. Madrid. Pag.25
- 35.**WONSANG, M. Y MENDOZA, F. (2009). Análisis de cumplimiento de las obligaciones tributarias para determinar las contingencias en el período fiscal.
- 36.**YARASCA, P. Y ÁLVAREZ, E. (2006). Auditoría, Fundamentos con un enfoque moderno. Perú: 3era Edic. Santa Rosa.

TESIS

Bachilleres Burgos Cruz, Alexis Segundo Br. Gutiérrez García, Denisse Vanesa (2013) para optar el Título de Contador Público La auditoría tributaria preventiva y su impacto en el riesgo tributario en la empresa inversiones padre eterno EIRL en el año 2012.

Nelly Milla, (2013) en su tesis: Auditoria Tributaria Preventiva en Personas Naturales con indicios de desbalance patrimonial o incremento patrimonial no justificado para reducir la Evasión, para optar el título de Contador Público en la universidad nacional de Trujillo.

Magda Antonio Rodríguez Diseño de una metodología de Auditoría Tributaria Preventiva para la administración eficiente de las obligaciones tributarias en las Empresas comerciales de la Región Junín (2014), para optar el título de contador público en la universidad nacional de Centro.

6.2. REFERENCIAS ELECTRONICAS

<http://sistemasderecaudacion.blogspot.com/2009/10/elusion-y-evasion-fiscal.html>

[http://www.monografias.com/trabajos85/tratamiento-elusion-y-delito-tributario/tratamiento-elusion-y-delito-](http://www.monografias.com/trabajos85/tratamiento-elusion-y-delito-tributario/tratamiento-elusion-y-delito-tributario.shtml)

<http://www.gestiopolis.com/canales5/fin/defigaud.htm>

www.angelfire.com/rebellion2/pirateria/auditoria.htm

[http://www.ideprocop.com/cursos/EVASI+%C3%B4N,%20ELUSI+%C3%B4N%20Y%20ECONOM+%C3%ACA%20DE%20OPCI+%C3%B4N.%20Mario%20Pires%20\[Modo%20de%20compatibilidad\].pdf](http://www.ideprocop.com/cursos/EVASI+%C3%B4N,%20ELUSI+%C3%B4N%20Y%20ECONOM+%C3%ACA%20DE%20OPCI+%C3%B4N.%20Mario%20Pires%20[Modo%20de%20compatibilidad].pdf)

<http://sonmergarridodiaz.blogspot.com/2010/07/normas-internacionales-de-auditoria.html>

<http://html.rincondelvago.com/auditoria-tributaria.html>

www.dspace.espol.edu.ec/bitstream/.../tesis_cpa%20ABRIL2009.doc

www.ief.es/contadorDocumentos.aspx?URLDocumento=/...09...

[http://www.impuestospy.com/OPINIONES%20TECNICAS/APLICACION%20GENERAL/Procedimientos%20de%20Fiscalizacion%20Tributaria.%20Francisco%20Mendez%20Barrientos%201.doc.](http://www.impuestospy.com/OPINIONES%20TECNICAS/APLICACION%20GENERAL/Procedimientos%20de%20Fiscalizacion%20Tributaria.%20Francisco%20Mendez%20Barrientos%201.doc)

<http://contapuntual.files.wordpress.com/2011/02/resumen-nia-700.pdf>

ANEXO N 1

MATRIZ DE CONSISTENCIA

LA AUDITORIA TRIBUTARIA Y SU IMPACTO EN LAS EMPRESAS COMERCIALES EN EL DISTRITO DE HUACHO 2015"

PROBLEMA	OBJETIVOS	HIPÓTESIS	VARIABLES	METODOLOGÍA
Problema General ¿En qué medida la auditoria tributaria impacta en las empresas comerciales en el distrito de huacho 2015?	Objetivo General Determinar si la ejecución de auditoria tributaria impacta en las empresas comerciales ubicadas en el distrito de huacho 2015.	Hipótesis General La ejecución de la auditoria tributaria impacta favorablemente en las empresas comerciales ubicadas en el distrito de huacho 2015.	Variable Independiente X : Auditoria Tributaria Indicadores: X ₁ : Nivel de Planeamiento X ₂ : Nivel de ejecución X ₃ : Nivel de elaboración del Informe X ₄ : Implementación de Recomendaciones	1.Tipo de Investigación Aplicada 2. Población = 104 a nivel de empresas comerciales registradas en la cámara de comercio de Huacho 3. Muestra = 82 entre Contribuyentes, Gerentes y Contadores 4. Instrumentos de Recolección de datos - Ficha Bibliográfica - Guía de entrevista. - Ficha de Encuesta.
Problemas Específicos	Objetivos Especificos	Hipótesis Especificas	Variable Dependiente Y: Empresas Comerciales Indicadores: Y ₁ : Nivel de cumplimiento de obligaciones tributarias Y ₂ : Nivel de logro de metas y objetivos Y ₃ : Eficiencia y eficacia. Y ₄ : Nivel de rentabilidad	
a. ¿De qué manera el planeamiento de la auditoria tributaria impacta en el cumplimiento de las obligaciones tributarias en las empresas comerciales en el distrito de huacho? b. ¿En qué medida la ejecución de la auditoria tributaria impacta en el logro de metas y objetivos en las empresas comerciales ubicadas en el distrito de huacho? c. ¿De qué manera la elaboración del informe de auditoría tributaria permite medir el cumplimiento de eficiencia y eficacia en las empresas comerciales ubicadas en el distrito de huacho? d. ¿En qué medida la implementación de recomendaciones de la auditoria tributaria impacta en el mejoramiento de la rentabilidad en las empresas comerciales en el distrito de huacho?	a. Establecer si el planeamiento de la auditoria tributaria impacta en el cumplimiento de las obligaciones tributarias en las empresas comerciales del distrito de huacho. b. Precisar si la ejecución de la auditoria tributaria impacta en el logro de metas y objetivos en las empresas comerciales en el distrito de huacho c. Establecer de qué manera la elaboración del informe de auditoría tributaria permite medir el cumplimiento de eficiencia y eficacia en las empresas comerciales ubicadas en el distrito de huacho. d. Determinar en qué medida la implementación de recomendaciones de la auditoria tributaria impacta en el mejoramiento de la rentabilidad en las empresas comerciales en el distrito de huacho.	a. El planeamiento de la auditoria tributaria impacta en el cumplimiento de las obligaciones tributarias en las empresas comerciales en el distrito de huacho. b. La ejecución de la auditoria tributaria impacta favorablemente en el logro de metas y objetivos en las empresas comerciales ubicadas en el distrito de huacho. c. La elaboración del informe de auditoría tributaria permite medir el cumplimiento de eficiencia y eficacia en las empresas comerciales ubicadas en el distrito de huacho. d. La implementación de las recomendaciones emergentes del informe de auditoría tributaria impacta positivamente en el mejoramiento de la rentabilidad en las empresas comerciales ubicadas en el distrito de Huacho.		

ANEXO 2

INSTRUMENTOS PARA LA TOMA DE DATOS

ENCUESTA:

La presente técnica que se presenta es el Cuestionario correspondiente al trabajo de investigación denominado: **LA AUDITORIA TRIBUTARIA Y SU IMPACTO EN LAS EMPRESAS COMERCIALES EN EL DISTRITO DE HUACHO 2015** En relación a dicho trabajo se pide que tenga a bien marcar con un aspa (X) la alternativa que según su criterio conteste la pregunta que se formula. Se agradece de antemano por vuestro apoyo.

1. ¿Considera Usted que para la realización de la auditoria tributaria se elabora el planeamiento de auditoria?

a. De acuerdo ()

b. En desacuerdo ()

c. Desconoce ()

¿Porqué?.....

.....

2. ¿En su opinión se cumple adecuadamente con la fase de ejecución en la auditoria tributaria que se desarrollan en las empresas comerciales en el distrito de huacho?

a. De acuerdo ()

b. En desacuerdo ()

c. Desconoce ()

¿Por qué?.....

.....

3. ¿Considera Usted que la elaboración del informe de la auditoria tributaria se presenta en el tiempo establecido en el programa de auditoria?

a. De acuerdo ()

b. En desacuerdo ()

c. Desconoce ()

¿Por qué?.....

.....

4. ¿En su opinión las recomendaciones emergentes de la auditoria tributaria se implementan en el tiempo establecido en las empresas comerciales ubicadas en el distrito de huacho?

a. De acuerdo ()

b. En desacuerdo ()

c. Desconoce ()

¿Por qué?.....

.....

5. ¿Considera usted que la ejecución de la auditoria tributaria impacta en las empresas comerciales ubicadas en el distrito de huacho?

- a. De acuerdo ()
- b. En desacuerdo ()
- c. Desconoce ()

¿Por qué?.....
.....

6. ¿En su opinión las empresas comerciales ubicadas en el distrito de huacho cumplen adecuadamente con sus obligaciones tributarias aprobadas por la SUNAT?

- a. De acuerdo ()
- b. En desacuerdo ()
- c. Desconoce ()

¿Por qué?.....
.....

7. ¿Considera Usted que las empresas comerciales ubicadas en el distrito de huacho cumplen con sus metas y objetivos propuestos para cada ejercicio económico?

- a. De acuerdo ()
- b. En desacuerdo ()
- c. Desconoce ()

¿Por qué?.....
.....

8. ¿En su opinión las obligaciones tributarias son administradas con eficiencia y eficacia en las empresas comerciales ubicadas en el ámbito del distrito de huacho?

a. De acuerdo ()

b. En desacuerdo ()

c. Desconoce ()

¿Por qué?.....

.....

9. ¿Considera Usted que la aplicación o desarrollo de auditorías tributarias, influirán en la rentabilidad en las empresas comerciales ubicadas en el distrito de huacho?

a. De acuerdo ()

b. En desacuerdo ()

c. Desconoce ()

¿Por qué?.....

.....

10. ¿En su opinión las empresas comerciales ubicadas en el distrito de huacho desarrollan auditoria tributarias para mejorar su gestión y nivel de competitividad?

a. De acuerdo ()

b. En desacuerdo ()

c. Desconoce ()

¿Por qué?.....

.....