



Universidad Nacional José Faustino Sánchez Carrión
Facultad de Ciencias Económicas, Contables y Financieras
Escuela Profesional de Ciencias Contables y Financieras

**Influencia de la cultura organizacional en la ética contable en los
trabajadores de la Municipalidad Provincial de Huaura 2024**

Tesis

Para optar el Título Profesional de Contador Público

Autor

Jesus Miguel Suarez Fernandez

Asesora

Dra. CPCC. Yessica Yulisa Lino Torero

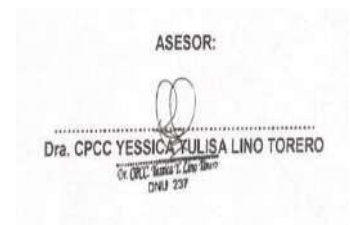

Huacho – Perú
2026



Reconocimiento - No Comercial – Sin Derivadas - Sin restricciones adicionales

<https://creativecommons.org/licenses/by-nc-nd/4.0/>

Reconocimiento: Debe otorgar el crédito correspondiente, proporcionar un enlace a la licencia e indicar si se realizaron cambios. Puede hacerlo de cualquier manera razonable, pero no de ninguna manera que sugiera que el licenciante lo respalda a usted o su uso. **No Comercial:** No puede utilizar el material con fines comerciales. **Sin Derivadas:** Si remezcla, transforma o construye sobre el material, no puede distribuir el material modificado. **Sin restricciones adicionales:** No puede aplicar términos legales o medidas tecnológicas que restrinjan legalmente a otros de hacer cualquier cosa que permita la licencia.



UNIVERSIDAD NACIONAL
JOSÉ FAUSTINO SÁNCHEZ CARRIÓN

LICENCIADA

(Resolución de Consejo Directivo N° 012-2020-SUNEDU/CD de fecha 27/01/2020)

FACULTAD DE
CIENCIAS ECONÓMICAS CONTABLES Y FINANCIERAS
ESCUELA PROFESIONAL DE
CIENCIAS CONTABLES Y FINANCIERAS

METADATOS

DATOS DEL AUTOR:		
APELLIDOS Y NOMBRES	DNI	FECHA DE SUSTENTACIÓN
Jesus Miguel Suarez Fernandez	42859636	29/12/2025
DATOS DEL ASESOR:		
APELLIDOS Y NOMBRES	DNI	CÓDIGO ORCID
Dra. CPCC. Yessica Yulissa, Lino Torero	15738338	0000-0003-4794-2647
DATOS DE LOS MIEMBROS DEL JURADO:		
APELLIDOS Y NOMBRES	DNI	CÓDIGO ORCID
Dr. CPCC. Teodorico Angel Villanueva Rodriguez	15611093	0000-0002-7324-1353
Dr. CPCC. Pedro Gustavo Castro Burgos	09474845	0000-0002-4117-1952
Dra. CPCC. Silvia Marianella Espinoza De Sanchez	15758120	0000-0002-8947-5381

Jesus Miguel Suarez Fernandez Exped. 2025 - 102793

Influencia de la cultura organizacional en la ética contable en los trabajadores de la Municipalidad Provincial de Huaura 2024

 Quick Submit

 Quick Submit

 Facultad de Ciencias Económicas, Contables y Financieras

Detalles del documento

Identificador de la entrega

trn:oid::1:3446453369

Fecha de entrega

16 dic 2025, 10:49 a.m. GMT-5

Fecha de descarga

16 dic 2025, 11:11 a.m. GMT-5

Nombre del archivo

TESIS_JESUS_MIGUEL.doc

Tamaño del archivo

1.8 MB

71 páginas

12.108 palabras

70.031 caracteres

20% Similitud general

El total combinado de todas las coincidencias, incluidas las fuentes superpuestas, para ca...



Filtrado desde el informe

- ▶ Bibliografía
- ▶ Coincidencias menores (menos de 10 palabras)

Exclusiones

- ▶ N.º de fuentes excluidas
- ▶ N.º de coincidencias excluidas

Fuentes principales

- 17%  Fuentes de Internet
- 4%  Publicaciones
- 11%  Trabajos entregados (trabajos del estudiante)

Marcas de integridad

N.º de alertas de integridad para revisión

No se han detectado manipulaciones de texto sospechosas.

Los algoritmos de nuestro sistema analizan un documento en profundidad para buscar inconsistencias que permitirían distinguirlo de una entrega normal. Si advertimos algo extraño, lo marcamos como una alerta para que pueda revisarlo.

Una marca de alerta no es necesariamente un indicador de problemas. Sin embargo, recomendamos que preste atención y la revise.

DEDICATORIA:

La presente tesis la dedico a mi padre Miguel, por su amor, consejos y motivación, piezas fundamentales para mi crecimiento personal y profesional; Dicen que la mejor herencia es la Educación y tú me has probado ello, mi respeto.

Jesús Miguel Suárez Fernández

AGRADECIMIENTO:

A dios por darme la fuerza de cada día y no dejarme rendir,
a mis abuelos que desde el cielo me guían e iluminan.

Agradezco a mi esposa, por el apoyo incondicional, por las
horas brindadas, a cada palabra de aliento, por acompañarme
en este capítulo de mi vida y no déjame solo.

A mi madre y hermanos por el aliento a seguir adelante, para
poder llegar a mis objetivos.

Jesús Miguel Suárez Fernández

INDICE GENERAL

DEDICATORIA:	ii
AGRADECIMIENTO:.....	iii
INDICE GENERAL.....	iv
RESUMEN	viii
ABSTRACT	ix
INTRODUCCION.....	x
CAPITULO I PLANTEAMIENTO DEL PROBLEMA.....	2
1.1 DESCRIPCION DE LA REALIDAD PROBLEMÁTICA	2
1.2. FORMULACION DEL PROBLEMA.....	4
1.2.1 Problema General.....	4
1.2.2 Problemas Específicos.....	4
1.3. OBJETIVOS DE LA INVESTIGACION	4
1.3.1 Objetivo General	4
1.3.2. Objetivos Específicos.....	5
1.4. JUSTIFICACION DE LA INVESTIGACION	5
1.5. DELIMITACION DEL ESTUDIO	6
CAPÍTULO II MARCO TEÓRICO.....	8
2.1 ANTECEDENTES DE LA INVESTIGACION.....	8
2.1.1. Investigaciones Internacionales.....	8
2.2. BASES TEORICAS	15
2.3. BASES FILOSOFICAS.....	18
2.4 DEFINICIONES DE TERMINOS BASICOS	19
2.5.1. Hipótesis General	22
2.5.2. Hipótesis Específicas.....	22
2.6. OPERACIONALIZACION DE VARIABLES E INDICADORES	23

CAPÍTULO III	25
METODOLOGÍA.....	25
3.1. DISEÑO METODOLOGICO.....	25
3.2. POBLACION Y MUESTRA.....	26
3.2.1 Población.....	26
3.2.2. Muestra.....	26
3.3 TECNICAS E INSTRUMENTOS DE RECOLECCION DE DATOS.....	28
3.4. TECNICAS PARA EL PROCESAMIENTO DE LA INFORMACION.....	29
CAPÍTULO IV	30
RESULTADOS	30
4.1. ANALISIS DE RESULTADOS.....	30
4.2. CONTRASTACION DE HIPÓTESIS	40
CAPITULO V	50
DISCUSION.....	50
5.1. DISCUSIÓN DE RESULTADOS.....	50
CAPITULO VI.....	52
CONCLUSIONES Y RECOMENDACIONES	52
6.1. CONCLUSIONES.....	52
6.2. RECOMENDACIONES.....	53
REFERENCIAS	55
FUENTES DE INFORMACION.....	55
7.1 Bibliografía.....	55

INDICE DE TABLAS

Tabla 1	¿El nivel de satisfacción es importante en la cultura organizacional en la municipalidad provincial de Huaura?	24
Tabla 2	¿Considera que las practicas sanas de la cultura organizacional se aplica en la municipalidad provincial de Huaura?	26
Tabla 3	¿El nivel de compromiso como cultura organizacional se aplica en la municipalidad provincial de Huaura?	28
Tabla 4	¿Se aplica la comunicación interna como cultura organizacional en la municipalidad provincial de Huaura?	30
Tabla 5	¿La cultura organizacional influye en la ética contable en los trabajadores de la municipalidad provincial de Huaura 2024?	32
Tabla 6	¿Considera se aplica la transparencia como ética contable en la municipalidad provincial de Huaura?	34
Tabla 7	¿Se aplica la redición de cuentas como ética contable en la municipalidad provincial de Huaura?	36
Tabla 8	¿Considera se cumple con protección de datos como ética contable en municipalidad provincial de Huaura?	38
Tabla 9	¿La imparcialidad es aplicada por los contables como ética en la municipalidad provincial de Huaura?	40
Tabla 10	¿La ética contable se mejora con la influencia de la cultura organizacional en la municipalidad provincial de Huaura 2024?	42
Tabla 11	Cultura organizacional influencia en ética contable en trabajadores de la municipalidad provincial de Huaura 2024	44
Tabla 12	Valores personales como cultura organizacional influyen en la integridad ética de trabajadores contables en municipalidad.	46
Tabla 13	Aplicación de prácticas sanas como cultura organizacional influye en ética de trabajadores contables en municipalidad.	48
Tabla 14	Liderazgo como cultura organizacional influye en confidencialidad ética de trabajadores contables.	50
Tabla 15	Comunicación organizacional influye en objetividad ética de trabajadores contables en municipalidad provincial de Huaura.	52

INDICE DE FIGURAS

Tabla 1	¿El nivel de satisfacción es importante en la cultura organizacional en la municipalidad provincial de Huaura?	25
Tabla 2	¿Considera que las practicas sanas de la cultura organizacional se aplica en la municipalidad provincial de Huaura?	27
Tabla 3	¿El nivel de compromiso como cultura organizacional se aplica en la municipalidad provincial de Huaura?	29
Tabla 4	¿Se aplica la comunicación interna como cultura organizacional en la municipalidad provincial de Huaura?	31
Tabla 5	¿La cultura organizacional influye en la ética contable en los trabajadores de la municipalidad provincial de Huaura 2024?	33
Tabla 6	¿Considera se aplica la transparencia como ética contable en la municipalidad provincial de Huaura?	35
Tabla 7	¿Se aplica la redición de cuentas como ética contable en la municipalidad provincial de Huaura?	37
Tabla 8	¿Considera se cumple con protección de datos como ética contable en municipalidad provincial de Huaura?	39
Tabla 9	¿La imparcialidad es aplicada por los contables como ética en la municipalidad provincial de Huaura?	41
Tabla 10	¿La ética contable se mejora con la influencia de la cultura organizacional en la municipalidad provincial de Huaura 2024?	43
Tabla 11	Cultura organizacional influencia en ética contable en trabajadores de la municipalidad provincial de Huaura 2024	45
Tabla 12	Valores personales como cultura organizacional influyen en la integridad ética de trabajadores contables en municipalidad.	47
Tabla 13	Aplicación de prácticas sanas como cultura organizacional influye en ética de trabajadores contables en municipalidad.	49
Tabla 14	Liderazgo como cultura organizacional influye en confidencialidad ética de trabajadores contables.	51
Tabla 15	Comunicación organizacional influye en objetividad ética de trabajadores contables en municipalidad provincial de Huaura.	53

RESUMEN

Objetivo determinar de qué manera influye la cultura organizacional en la ética contable en los trabajadores de la municipalidad provincial de Huaura 2024. **Método** investigación básica, transversal de enfoque cuantitativo, tipo descriptiva, nivel no experimental, correlacional, unidad de análisis la municipalidad provincial de Huaura, por lo que se determina una población de 72 personas en tal sentido se procedió a aplicar la fórmula estadística para una población finita, identificando un tamaño de muestra de 61 individuos, constituidos por autoridades, gerentes, contables en las diversas áreas de la municipalidad además de profesionales a prueba de expertos, en temas de cultura organización y ética contable, para recopilación de información se recurrió a la técnica de encuesta y su instrumento el cuestionario, cuya data fue seleccionada y organizada con el apoyo de Excel. Se identificó a dimensiones entre ellos: valores personales, prácticas sanas, liderazgo y comunicación, para su medición se aplicó la escala de Likert. En el proceso de validación e identificar la fiabilidad se aplicó el software informático del SPSS traducción 27.0, basando su grado de libertad al 95%, con la aplicación de Chi cuadrada. **Resultados:** las respuestas obtenidas muestran que el 62.30% pensaron que siempre la cultura organizacional es importante, y en cuanto a la ética contable el 63.93% señalaron que siempre será más eficiente para la gestión en la municipalidad provincial de Huaura. **Conclusión:** la cultura organizacional influye directamente en la ética contable en los trabajadores de la municipalidad provincial de Huaura 2024.

Palabras Clave: cultura organizacional, ética contable, confidencialidad, objetividad, municipalidad.

ABSTRACT

Objective to determine how organizational culture influences accounting ethics in the workers of the provincial municipality of Huaura 2024. Basic research method, transversal, quantitative approach, descriptive type, non-experimental level, correlational, analysis unit the provincial municipality of Huaura, for which a population of 72 people is determined in this sense, the statistical formula for a finite population was applied, identifying a sample size of 61 individuals, made up of authorities, managers, accountants in the various areas of the municipality in addition to expert-proof professionals, in issues of organizational culture and accounting ethics, to collect information, the survey technique and its instrument, the questionnaire, were used, whose data was selected and organized with the support of Excel. Dimensions were identified among them: personal values, healthy practices, leadership and communication, for their measurement the Likert scale was applied. In the process of validation and identifying the reliability, the SPSS translation 27.0 computer software was applied, basing its degree of freedom at 95%, with the application of Chi square. Results: the responses obtained show that 62.30% thought that organizational culture is always important, and regarding accounting ethics, 63.93% indicated that it will always be more efficient for management in the provincial municipality of Huaura. Conclusion: organizational culture directly influences accounting ethics in workers of the provincial municipality of Huaura 2024.

Keywords: organizational culture, accounting ethics, confidentiality, objectivity, municipality.

INTRODUCCION

La influencia de la cultura organizacional en la ética contable en los trabajadores de la Municipalidad provincial de Huaura 2024, se ha elaborado teniendo en cuenta el estricto cumplimiento de las normas establecidas por el reglamento de grados y títulos para pregrado y apegado a los procedimientos administrativos aplicando los siguientes ítems:

Capitulo primero, señalado como planteamiento del problema, en la cual se describe la situación problemática, se logra definir el problema general y específicos, pasando a definir objetivos que orienten su meta, así como explicar su justificación y delimitación del estudio.

Capitulo segundo, en el cual se desarrolla su marco conceptual, iniciando con el estado del arte estudio internacionales como nacionales, además de expresar los aspectos conceptuales de las variables de estudio, sus aspectos filosóficos, como la teorización de los indicadores, para pasar a exponer las propuestas de hipótesis alternas, culminando con la explicación de variable, dimensión indicadores como parte de la operacionalización de variables.

Capitulo tercero, designado a abordar el aspecto metodológico, partiendo por reconocer el diseño, nivel, enfoque de la investigación, mostrando un tamaño de muestra, como producto de la aplicación de fórmula para una población finita, adicionado a las técnicas e instrumentos usados para la captura de data, organizando dicha información para su análisis con el soporte del Excel,

Capitulo cuarto, referenciado como resultados, en el cual se muestra las tablas que expresa cuantitativamente los resultados del cuestionario, y luego expresado en las

figuras para su interpretación de las respuestas, pasando a la confrontación con las propuestas iniciales, denominando la contrastación de las hipótesis

Capitulo quinto, denominado discusión, en la cual se expresa la coincidencia de nuestras conclusiones, con las expresadas en el contexto internacional como nacional generando apropiada expresión del trabajo realizado.

Capitulo sexto, toda labor investigativa finaliza con las conclusiones como el resultado de labor, al cual se adiciona recomendaciones como aporte del estudio a la sociedad expresadas en entidades municipales como es en el presente caso.

Finalmente se adjunta una relación de fuente de información a la cual se recurrió para sustentar principalmente el estado de la cuestión y conceptual de la labor investigativa.

CAPITULO I

PLANTEAMIENTO DEL PROBLEMA

1.1 DESCRIPCION DE LA REALIDAD PROBLEMÁTICA

El concepto de cultura organizacional se originó en Alemania a mediados del siglo XIX, específicamente en 1880. Antes de esta época, la cultura no era considerada relevante en ese contexto y con ese enfoque. A partir de esa década, comenzó a surgir un interés por estudiar la cultura en las organizaciones, con el fin de mejorar su funcionamiento, hacerlas más eficientes y alcanzar objetivos como elevar la calidad de vida y aumentar la productividad.

Los teóricos organizacionales han empezado a reconocer la relevancia de la cultura en la vida de los integrantes de una organización. La cultura influye en el funcionamiento de una empresa y se manifiesta en sus estrategias, estructuras y sistemas. Además, es la fuente invisible que orienta la visión organizacional y sus acciones.

Las organizaciones deben establecer entornos positivos basados en su filosofía global. Esto ayudará a desarrollar valores institucionales que deben ser comunicados a los empleados. Cuando estos elementos sean adoptados, se fomentará un sentido de pertenencia, lo que finalmente resultará en acciones compartidas y una imagen unificada.

En el ámbito de las ciencias contables, la Federación Internacional de Contadores (IFAC) (2019) enfatiza que la responsabilidad del profesional contable está orientada a actuar en beneficio de la sociedad. Por ello, la responsabilidad se

considera un principio fundamental en relación con los intereses sociales. Para cumplir con este principio esencial, es crucial poseer valores humanos y principios éticos que aseguren el desempeño adecuado de su función social. Así, el cumplimiento de la ética profesional se vuelve un elemento indispensable en la práctica del contador público.

García, et al (2009) definen la ética profesional como la disciplina que se centra en identificar las responsabilidades éticas y morales asociadas con el ejercicio de una profesión (p. 201). Por su parte, West (2016) sostiene que la combinación de la ética contable y la ética de la virtud ofrece un soporte teórico sólido para la práctica profesional.

La Municipalidad Provincial de Huaura, como muchas otras instituciones públicas, enfrenta desafíos significativos en cuanto a la implementación de prácticas contables éticas. La cultura organizacional de una entidad desempeña un papel crucial en el comportamiento y la ética profesional de sus empleados, incluidos los contadores. Sin embargo, existen indicios de que, en dicha municipalidad, la falta de una cultura organizacional sólida y centrada en la ética está impactando negativamente en la precisión y la transparencia de la información financiera presentada.

La problemática radica en la existencia de prácticas contables que no siempre cumplen con los estándares éticos esperados, lo que puede deberse a una cultura organizacional deficiente, carente de valores claros y de un compromiso firme con la ética. Esto puede resultar en informes financieros inexactos, decisiones económicas mal fundamentadas y una disminución de la confianza pública en la administración municipal.

1.2. FORMULACION DEL PROBLEMA

1.2.1 Problema General

¿De qué manera influye la cultura organizacional en la ética contable en los trabajadores de la municipalidad provincial de Huaura 2024?

1.2.2 Problemas Específicos

¿Cómo los valores personales de cultura organizacional influyen en la integridad ética de los trabajadores contables en la municipalidad provincial de Huaura?

¿Cómo la aplicación de prácticas sanas en la cultura organizacional influye en la responsabilidad ética de los trabajadores contables en la municipalidad provincial de Huaura?

¿De qué manera el liderazgo organizacional influye en la confidencialidad ética de los trabajadores contables en la municipalidad provincial de Huaura?

¿Cómo la comunicación organizacional incluye en la objetividad ética de los trabajadores contables en la municipalidad provincial de Huaura?

1.3. OBJETIVOS DE LA INVESTIGACION

1.3.1 Objetivo General

Determinar de qué manera influye la cultura organizacional en la ética contable en los trabajadores de la municipalidad provincial de Huaura 2024.

1.3.2. Objetivos Específicos

Comprobar como los valores personales de cultura organizacional influyen en la integridad ética de los trabajadores contables en la municipalidad provincial de Huaura.

Reconocer como la aplicación de prácticas sanas en la cultura organizacional influye en la responsabilidad ética de los trabajadores contables en la municipalidad provincial de Huaura.

Examinar de qué manera el liderazgo organizacional influye en la confiabilidad ética de los trabajadores contables en la municipalidad provincial de Huaura.

Verificar como la comunicación organizacional influye en la objetividad ética de los trabajadores contables en la municipalidad provincial de Huaura.

1.4. JUSTIFICACION DE LA INVESTIGACION

Justificación teórica

La investigación sobre la influencia de la cultura organizacional en la ética contable es fundamental para entender cómo los valores, creencias y prácticas compartidas dentro de una organización afectan el comportamiento ético de los contadores. La teoría organizacional sugiere que una cultura fuerte y positiva puede promover la integridad y la transparencia, elementos cruciales en la contabilidad. Al explorar esta relación, se contribuye al campo de la ética empresarial y la contabilidad, proporcionando un marco teórico para futuras investigaciones y desarrollo de políticas.

Justificación practica

En la práctica, comprender la influencia de la cultura organizacional en la ética contable puede ayudar a la Municipalidad Provincial de Huaura a implementar estrategias efectivas para fortalecer la ética dentro de su departamento contable. Esto no solo mejora la confiabilidad de los estados financieros, sino que también aumenta la confianza pública en la gestión municipal. Además, los resultados de esta investigación pueden servir como guía para otras instituciones públicas en la implementación de políticas culturales que promuevan un comportamiento ético entre sus empleados.

1.5. DELIMITACION DEL ESTUDIO

Ámbito Geográfico: estará constituido por la Municipalidad Provincial de Huaura.

Período Temporal: estará comprendido entre enero a diciembre del año 2024.

Aspectos para Evaluar: principalmente se tendrá en cuenta los valores y creencias prevalentes en la municipalidad provincial de Huaura.

De la misma forma se tendrá en cuenta las prácticas como las políticas organizacionales, que se proponen y ejercitan en el periodo de estudio.

Será de vital importancia el interactuar con los contadores que desarrollan sus actividades en la administración de la gestión municipal de la provincia de Huaura, que permita verificar el comportamiento ético, en el desarrollo de sus actividades profesionales.

Consideramos que será necesario analizar las incidencias de conductas no éticas que se presenten en los contadores para el desarrollo de sus funciones, así como nos permitimos evaluar sus consecuencias.

Finalmente consideramos de singular importancia verificar, directamente la relación entre la cultura organizacional y la integridad en la contabilidad, como de desarrolla que efectos o dificultades se presentan principalmente en los contadores que labran para la municipalidad provincial de Huaura.

CAPÍTULO II

MARCO TEÓRICO

2.1 ANTECEDENTES DE LA INVESTIGACION

2.1.1. Investigaciones Internacionales

Morales, L. et al (2024) en su artículo “*Que influencia tiene la cultura organizacional en la ética del Contador*”. Revista Re-Pilo Unipiloto Universidad de Colombia. Con el objetivo de demostrar el nivel de influencia que aporta la cultura organizacional en la formación ética del Contador, partiendo que existe relación directa de la ética con la cultura organizacional, ya, que es donde los contadores públicos, muestran su actuar como seres humanos, el comportamiento como personas en cada una de sus actividades guiando las buenas prácticas en las entidades públicas como privadas, de manera correcta promoviendo cultura ética, que permita generar confianza, el respeto, honestidad, que se complementen en la formación de servidores en mejores condiciones de atención adecuada a usuarios, como público en general. Buscan explicar que la ética no es solo conjunto de normas o reglas, también son valores orientadores de tomar decisiones en bien de las instituciones, en la cual tenemos al contador público, como actor importante en la conducción transparente y enfrentar de manera adecuada propuesta de fraudes, para lo cual deberá de estar preparado para tomar decisiones en función a sus valores en el ejercicio de la profesión

Rodas, J., Villamar, W. (2022) artículo “*La ética en la práctica contable. Su influencia en una buena gestión*” Ecuador La ética como factor

imprescindible para la obtención de una buena gestión en las organizaciones ha sido en los últimos tiempos, un tema muy debatido, debido a las diferentes implicaciones que tiene sobre la profesión contable. No se duda de que una buena gestión, dependa de las decisiones que se toman basadas en la transparencia de la praxis contable, pero esta se puede ver afectada por fraudes generados al maquillar cifras a conveniencia, mostrando una realidad que no corresponde con lo verdaderamente ejecutado, poniendo en duda dichas decisiones. Es por ello, la importancia de esta investigación, fundamentada en el análisis de la ética contable, sus principios, los efectos de su ausencia y cómo ella influye en la gestión de las organizaciones. Además, se pretende constituir un aporte teórico y práctico que permita el fortalecimiento de la profesión contable y su compromiso con la construcción de una mejor sociedad. La metodología utilizada es el diseño bibliográfico de tipo documental, realizando una revisión rigurosa de artículos científicos, concluyendo que la buena gestión de la organización tiene como fundamento la implementación y ejecución de los códigos éticos de la profesión contable.

Agudelo, M., y Chamorro, C. (2024) artículo: *“Un inventario sobre los estudios de ética contable en Colombia” Revista Proyecciones de Universidad Nacional de la Plata – Argentina* Mediante un análisis bibliométrico, el presente estudio identifica las temáticas que abordan los estudios de ética en contabilidad en Colombia. Para tal fin, la investigación abordó un enfoque cuantitativo y un alcance descriptivo documental respecto a la producción científica relacionada con ética en contabilidad, comprendida entre los años 1982-2022. Se utilizó como fuente de información la producción científica registrada en 35 revistas condensada en Publindex. Los

resultados destacan que las investigaciones en esta área han venido adquiriendo una gran importancia, formalizando desde diferentes puntos de vista una estructura intelectual contable. Adicionalmente, se identificaron 36 artículos relacionados con ética en contabilidad. La revista con mayor número de trabajos publicados es la Revista Contaduría Universidad de Antioquia. En concreto, se reconoce que las estrategias de recolección de datos utilizadas por estos artículos fueron la revisión documental y estudios de reflexión, y respecto al tipo de análisis utilizado en los estudios de ética, la mayoría –el 41%– abordaron un análisis crítico y el 33%, uno descriptivo.

Cerino, R. y Hernández, G., (2021) artículo: “*La importancia de la ética en la profesión Contable*” Revista Sinapsis. Vol. 2, Nro. 20 La presente investigación posee un diseño descriptivo, no experimental, bajo un enfoque cuantitativo, ya que se aplicaron 115 encuestas a estudiantes y profesionales Contables de la ciudad de Villahermosa, en el Estado de Tabasco, México, durante el periodo octubre 2020-marzo 2021. El objetivo general es compilar, analizar y dar a conocer la importancia de la ética en la profesión Contable del área geográfica mencionada. Los resultados señalan que la ética es de vital importancia en la vida laboral de los estudiantes y profesionales Contables, por lo que, evitan realizar prácticas que perjudiquen a la profesión y con ello a terceros, ya que éstas traen consigo consecuencias perjudiciales para el contribuyente. A su vez, la percepción que tienen los encuestados sobre la ética es como un factor imprescindible y relevante, es decir, debe estar presente en cada una de las actividades que se realizan para garantizar la calidad de la información y con ella la adecuada toma de decisiones, respecto la ética profesional como parte de los programas curriculares, es

indispensable que esta sea parte de los programas de manera general, para que, desde antes de comenzar a laborar, los futuros profesionales Contables estén correctamente informados acerca de las buenas prácticas

2.1.2. Antecedentes nacionales

Sánchez, D. et al (2024) tesis: “*Relación de cultura organizacional y ética contable en la empresa ACNAD Corte Nacional de Arbitraje y disputas 2024*” en Universidad la Unión, Este estudio se realizó para analizar la relación entre la cultura organizacional y la ética contable en la empresa ACNAD Corte Nacional de Arbitraje y Disputas 2024. La investigación aborda cómo los valores y prácticas culturales internos influyen en las prácticas contables y, por ende, en la integridad y credibilidad de la institución. Basado en estudios previos que destacan la influencia de la cultura organizacional en diferentes dimensiones empresariales, este trabajo examina específicamente su impacto en la ética contable. Utilizando un enfoque correlacional y herramientas estadísticas como el programa SPSS, se recolectaron y analizaron datos de 18 trabajadores de la empresa a través de encuestas compuestas por 24 ítems. Los resultados mostraron una correlación significativa entre una fuerte cultura organizacional y prácticas contables éticas robustas. Aspectos como el liderazgo, la comunicación y el trabajo en equipo demostraron estar estrechamente vinculados con una ética contable sólida. Este estudio refuerza la importancia de promover una cultura organizacional sólida y una ética contable rigurosa para mejorar tanto la eficiencia interna de las empresas como su reputación y confianza ante las partes interesadas. Futuras investigaciones podrían explorar métodos

alternativos y aplicar los hallazgos en diferentes contextos y sectores para generalizar los resultados y formular estrategias más efectivas.

Torres. M. (2024) tesis: “*Cultura organizacional y su influencia en el cumplimiento de metas presupuestales de la Municipalidad Provincial de Puno, 2021-2022*”. La investigación titulada: Cultura Organizacional y su Influencia en el Cumplimiento de Metas Presupuestales de la Municipalidad Provincial de Puno, Periodos 2021-2022 terminándose principalmente la relación entre la cultura organizacional y el logro de metas presupuestales en la mencionada entidad durante los años 2021 y 2022. Donde los resultados ayudarán a aclarar el panorama, esta investigación es de tipo descriptivo, con un enfoque cuantitativo y diseño no experimental o transversal de la Municipalidad Provincial de Puno. Mediante la recopilación de datos a través de encuestas y análisis detallados, se pudo determinar que, en promedio, el 41% de las evaluaciones indicaron una capacidad "Promedio" para adaptarse a cambios en el entorno, mientras que el 23% reportó una capacidad "Promedio" en la adopción de nuevas prácticas y tecnologías. Sin embargo, la mayoría de los participantes (64%) percibieron deficiencias en la comunicación interna y la claridad en las funciones laborales. Respecto a las metas presupuestales, el 66% indicó que no se registran oportunamente en la contabilidad los logros relacionados, y el 65% percibió que los ingresos no estaban siendo adecuadamente autorizados y supervisados por la Gerencia. A pesar de que el 85% consideró que todos los ingresos se sustentaban con documentación suficiente y competente, sólo el 53% indicó que existía un control efectivo entre el depósito y lo recaudado. Se confirma la hipótesis principal de que existen deficiencias significativas en la gestión

organizacional y financiera de la Municipalidad Provincial de Puno. Es fundamental que la Municipalidad continúe supervisando de cerca su ejecución presupuestaria, identificando áreas de mejora y asegurando una utilización eficiente de los recursos para cumplir con las metas presupuestarias establecidas.

Ushñahua, W. (2024) tesis: “*Ética profesional y desempeño laboral de los servidores públicos de la oficina zonal de Pucallpa-Devida 2023*” tuvo como objetivo general determinar la influencia de la ética profesional en el desempeño laboral de los servidores públicos de la oficina zonal Pucallpa - DEVIDA en el periodo del 2023. Teniendo como variables la ética profesional y desempeño laboral, los cuales estuvieron fundamentadas teóricamente. La investigación ha sido descriptiva correlacional de forma descriptiva ya que se detallado y descrito a la variable independiente (Ética Profesional) como a la variable dependiente (Desempeño Laboral). Fue de tipo no experimental debido, que no se realizó la manipulación de alguna variable. El trabajo de investigación se concluye que: La influencia que existe de la Ética Profesional en el Desempeño Laboral de los servidores públicos de la oficina zonal Pucallpa -DEVIDA en el periodo del 2023. Los resultados indican lo siguiente: el valor de sig (valor critico observado) 0,000 ""menor que"" 0.05, correlación de Pearson 0,526 (correlación moderada) de esta forma rechazamos la hipótesis nula y aceptamos la hipótesis alternativa, es decir: La Ética profesional influye significativamente en el desempeño laboral de los servidores públicos de la oficina zonal Pucallpa -DEVIDA en el periodo 2023, a un nivel de 95% de confiabilidad"

Pillaca, U. (2022) artículo: “*La ética en el desarrollo profesional contable frente al fenómeno de la globalización*” Revista Qipukamayoc de Universidad Mayor de San Marcos La preocupación de revalorar la calidad ética exige una vigencia efectiva de los valores éticos en el profesional contable. Se ha comprobado que el fenómeno de la globalización ha sido afectado por las crisis económicas, financieras y comerciales de diversos países. La importancia del tema del comportamiento ético por la eficacia profesional es indiscutible, las empresas u organizaciones de gran tamaño han conseguido mejorar sus resultados con un proceder ético siguiendo lo establecido por los sistemas de calidad o de certificación financiera. Así como por la eficacia y los resultados adecuados de las organizaciones corresponde a un comportamiento ético; respecto que sea coherente con los postulados del conocimiento y reconozca la eficacia del desarrollo profesional y los resultados de las organizaciones. La investigación permite incrementar el conocimiento y por consiguiente el desarrollo científico y técnico que nos acerque a la verdad, así como al máximo grado de satisfacción individual y social. El cambio acelerado, las nuevas corrientes empresariales y la globalización de la economía obliga a la profesión del Contador Público a realizar un enfoque técnico y profesional de cambio en nuestras estructuras de la doctrina contable y la ética profesional. En el presente artículo se desarrollan tres capítulos: el primero nos muestra los valores éticos y el cumplimiento práctico del código de ética para el desempeño de nuestra profesión, el segundo se refiere al mundo globalizado y el tercero se refiere a la aplicación de la ética profesional del contador público. En efecto, lo que se pretende con el presente tema es llevar a la

práctica profesional la aplicación de los valores éticos, frente al fenómeno de la globalización teniendo en cuenta las normas legales pertinentes.

Soria, L. (2023) en su tesis: *Cultura organizacional y satisfacción laboral de trabajadores de la Municipalidad Provincial de Abancay – 2022* El objetivo principal del estudio fue determinar la relación que existe entre la cultura organizacional y la satisfacción laboral de los trabajadores de la Municipalidad Provincial de Abancay - 2022. El enfoque del estudio fue cuantitativo, de alcance correlacional, de tipo aplicada; el método empleado fue el científico, así como deductivo. El diseño fue no experimental, de corte transversal. La muestra fue no intencional, constituida por 98 empleados de la Municipalidad de Abancay. La técnica usada fue la encuesta y el instrumento el cuestionario, conformado por 16 ítems para la variable I “Cultura Organizacional” y 10 para la variable II “Satisfacción Laboral”, la encuesta usó canales digitales (correo electrónico y formularios de Google) y consistió en preguntas cerradas de escala Likert de 5 niveles. Las evaluaciones de dos especialistas confirmaron la precisión de la herramienta de medición. De manera similar, se usó el Alfa de Cronbach como método para calcular la confiabilidad, arrojando valores de 0,960 y 0,965 para las variables independientes y dependientes. La validez de la hipótesis general se valida a través del análisis estadístico de la correlación de Spearman (0,719), junto con el p-valor (0,000), con un nivel de confianza del 95%. En conclusión, se confirma la validez de la hipótesis general de estudio: Existe una relación positiva y significativa entre la cultura organizacional y satisfacción laboral de los trabajadores de la Municipalidad Provincial de Abancay – 2022,

2.2. BASES TEORICAS

Cultura organizacional

Rocha Henao y Cardona (2021) exploraron cómo la cultura organizativa se ha transformado y su impacto en las empresas, clasificando valores en dimensiones fundamentales como ética, economía y emocional.

Caraballo y Meleán (2022) estudiaron la cultura organizacional en empresas agropecuarias, destacando el papel crucial del liderazgo y los procesos de decisión en mantener el estatus quo empresarial.

Solarte y Barahona (2021) evaluaron la capacidad de innovación y orientación al mercado en empresas familiares, encontrando que la innovación influye más en la orientación al mercado que la cultura organizacional

De igual forma, Tristán (2011) expresa que “la cultura organizacional está estrechamente asociada con el colectivo de individuos dentro de una corporación que se adhieren a ciertos estándares y, lo más importante, a un enfoque particular para hacer negocios” (p. 14).

Chiavenato (2009) define la cultura organizacional como el “conjunto de hábitos y creencias que se forman mediante el establecimiento de normas, valores, actitudes y expectativas, y que son adoptados colectivamente por todos los individuos dentro de la empresa” (p. 84).

Robbins y Judge (2009) aseveran que: La comunicación tuvo un papel más importante en el logro del éxito entre directivos competentes, mientras que la creación de redes tuvo un impacto 28 menor. Investigaciones recientes realizadas en muchos países (Italia, Japón, Australia, Israel y Estados Unidos), además, validan la correlación entre el establecimiento de redes y el logro dentro de una empresa (...) la

relación entre la comunicación y los gerentes exitosos es evidente a partir de la información proporcionada.

Según Llanos (2016), la cultura organizacional suele entenderse como los atributos distintivos que definen a una organización, dándole identidad propia y permitiéndole distinguirse de otras entidades. Los individuos pueden poseer ciertos rasgos de personalidad que se consideran debilidades o fortalezas. Si estos rasgos no se controlan eficazmente, pueden tener un impacto en las conexiones interpersonales dentro de la entidad (p. 6),

Ética contable

Álvarez Osorio (2022) establece una reflexión acerca de la profesión y la responsabilidad social que implica ser un profesional que, por supuesto, no puede estar desligado de la ética, de la formación en valores, de los conocimientos técnicos que conjuntamente ayudan a solucionar las vicisitudes en la cotidianidad del ejercicio profesional.

Santos (2018) expone que “la contabilidad aporta información verificable, medible, y comparable, a través de la sistematización en la obtención, análisis, medición y exposición de datos, para explicar una realidad, posible de mejorarse” (p.153).

Mientras que Alva (2018) resume que “las actividades que las empresas realizan, en su totalidad, dependen de los recursos económicos, del dinero y de la contabilidad” (p.11), por otra parte, Cifuentes et al., (2018) mencionan que “en una empresa, la contabilidad sirve para llevar el control sobre todas las cuentas y operaciones diarias, tales como las de compra, venta, gastos, inversiones, entre otras” (p.181).

El punto de vista de Elizalde (2019) “los estados financieros reflejan las operaciones o transacciones diarias que demuestra una empresa en sus actividades, siendo resumidas en la estructura exhibida como estado financiero” (p.219).

Fernández et al., (2019) menciona que “la información financiera se desarrolla con el fin de suministrar información valiosa, eficiente y de fácil interpretación que permita conocer las herramientas financieras (...) y su importancia para la toma de decisiones y el aprovechamiento de los recursos” (p.28).

Naciones Unidas (2019) dice que la ética profesional se define como un ámbito enfocado en códigos y otras normas de conducta aplicable a todas las profesiones. Otra forma de comprender es en función a profesiones específicas, como la ética médica, la ética empresarial, la ética legal, la bioética y la ética de los medios de comunicación

Editorial Etecé (2020) indica que la ética profesional implica al conjunto de normas y valores que mejoran el desempeño de las actividades profesionales. Es la indicada de determinar las pautas éticas que deben regir en un ambiente laboral.

2.3. BASES FILOSOFICAS

Cultura organizacional

Se fundamenta en diversas teorías y principios que explican cómo las creencias, valores y normas compartidas dentro de una organización influyen en el comportamiento y desempeño de sus miembros. El enfoque filosófico que sustenta la cultura organizacional es el estructuralismo el cual se centra en las estructuras y sistemas que organizan y regulan la interacción dentro de la organización. Esto incluye los procedimientos, reglas y jerarquías que conforman el marco organizativo y moldean el comportamiento de los miembros. También tenemos el enfoque

pragmático, el cual valora la eficacia y la utilidad de las prácticas organizacionales. La cultura se adapta y evoluciona para responder a las necesidades cambiantes del entorno, fomentando la flexibilidad y la innovación. De la misma forma podemos ver el enfoque humanista, el cual coloca al ser humano en el centro de la organización, destacando la importancia de valores como el respeto, la dignidad y el desarrollo personal. Se promueve un entorno donde los empleados se sientan valorados y motivados para contribuir al éxito de la organización.

Ética contable

La base filosófica de la ética contable se fundamenta en una serie de principios y teorías éticas que guían el comportamiento profesional de los contadores, asegurando que actúen de manera íntegra, transparente y responsable. Entre los pilares fundamentales de las bases filosóficas de la ética contable consideramos equidad y transparencia, la filosofía de la justicia en la ética contable se refiere a la aplicación equitativa de normas y la transparencia en la divulgación de información financiera. Los contadores deben asegurarse de que sus informes sean justos y veraces, sin favorecer intereses particulares. De la misma forma tenemos, el compromiso social, la ética contable se fundamenta en el compromiso de los contadores con el interés público y la responsabilidad social. Este principio destaca la obligación de los contadores de actuar en beneficio de la comunidad y no solo en interés de sus clientes o empleadores. No se puede dejar al margen a los códigos de ética, los contadores se adhieren a códigos de ética establecidos por organizaciones profesionales, como la Federación Internacional de Contadores (IFAC) y otros organismos nacionales e internacionales. Tener en cuenta que la base filosófica de la ética contable proporciona un marco teórico robusto que guía el comportamiento

profesional de los contadores. Al adherirse a estos principios, los contadores no solo aseguran su propia integridad profesional, sino que también contribuyen al bienestar y la confianza pública en la información financiera.

2.4 DEFINICIONES DE TERMINOS BASICOS

Nivel de eficacia

El nivel de eficacia en el contexto de una auditoría interna se refiere a la medida en que la auditoría logra sus objetivos de manera eficiente y efectiva, mejorando así los procesos y reduciendo costos operativos

Nivel de satisfacción

La evaluación del nivel de satisfacción sobre la cultura organizacional puede proporcionar información valiosa acerca del clima laboral y la percepción de los empleados respecto a los valores, normas y prácticas de la organización. Para medir este nivel de satisfacción, a menudo se utilizan encuestas y herramientas específicas. Aquí tienes algunos aspectos clave que podrían incluirse en una evaluación de valores, comunicación, liderazgo, entorno de trabajo, desarrollo profesional

Innovación

La innovación organizacional se refiere a la implementación de nuevas ideas, prácticas y estructuras dentro de una organización con el objetivo de mejorar su funcionamiento y adaptarse a los cambios del entorno. Este tipo de innovación es crucial para mantener la competitividad y eficiencia de una empresa. A continuación, se detallan algunos componentes clave de la innovación organizacional

Nivel de compromiso

El nivel de compromiso dentro de una cultura organizacional es un indicador crucial del ambiente laboral y de la relación entre los empleados y la organización. Un alto nivel de compromiso sugiere que los empleados están motivados, alineados

con los valores de la empresa y dedicados a alcanzar los objetivos organizacionales. Aquí tienes algunas formas de evaluar y mejorar el compromiso dentro de la cultura organizacional: a través de encuestas de compromiso, entrevistas y grupos focales, indicadores de rendimiento.

Comunicación interna

La comunicación interna es un componente esencial de la cultura organizacional, ya que facilita el flujo de información y fortalece la cohesión entre los empleados y los distintos niveles jerárquicos. Una comunicación interna efectiva contribuye significativamente a la eficacia y al bienestar general de la organización. Aquí se presentan algunos aspectos importantes: transparencia, cohesión, eficiencia y productividad.

Transparencia

La transparencia en la ética contable es esencial para garantizar la confianza y credibilidad de los estados financieros de una organización. Presentamos algunos aspectos clave de transparencia en la ética: divulgación completa, cumplimiento normativo, integridad de la información, accesibilidad de la información, responsabilidad.

Rendición de cuentas

La rendición de cuentas es un aspecto fundamental en la ética del contador. A continuación, se describen los elementos clave y su importancia: transparencia, responsabilidad, confiabilidad, teniendo como practica para rendir cuenta: informes regulares, comunicación abierta, ética profesional,

Protección de datos

La protección de datos es un aspecto crítico en la ética del contador, ya que los contadores manejan información sensible y confidencial de sus clientes y

organizaciones. Se presenta algunos puntos clave sobre cómo la ética contable aborda la protección de datos como: confidencialidad, integridad, seguridad de la información, transparencia; y el desarrollo de las buenas prácticas como: capacitación, evaluación de riesgos, cumplimiento normativo.

Imparcialidad

La imparcialidad en la ética contable es un principio fundamental que requiere que los contadores actúen con objetividad y sin permitir que prejuicios, intereses personales o presiones externas influyan en sus decisiones y prácticas contables; implica actuar de manera justa y objetiva, sin favoritismos ni prejuicios, asegurando que las decisiones contables estén basadas únicamente en hechos y datos verificables. La imparcialidad ayuda a construir y mantener la confianza de los inversores, clientes y otras partes interesadas en la información financiera proporcionada por la organización

2.5. HIPOTESIS DE INVESTIGACION

2.5.1. Hipótesis General

La cultura organizacional influye directamente en la ética contable en los trabajadores de la municipalidad provincial de Huaura 2024.

2.5.2. Hipótesis Específicas

Los valores personales como cultura organización influyen en la integridad ética de los trabajadores contables en la municipalidad provincial de Huaura.

La aplicación de prácticas sanas como cultura organizacional influye en la responsabilidad ética de los trabajadores contables en la municipalidad provincial de Huaura.

El liderazgo como cultura organizacional influye positivamente en la confidencialidad ética de los trabajadores contables en la municipalidad provincial de Huaura.

La comunicación organizacional influye de manera directa en la objetividad ética de los trabajadores contables en la municipalidad provincial de Huaura.

2.6. OPERACIONALIZACION DE VARIABLES E INDICADORES

Variables	Definición conceptual	Dimensiones	Indicadores	ítems	escala de medición
V.I. Cultura organizacional	Schein conjunto de supuestos esenciales que un grupo ha creado, identificado o desarrollado al abordar sus desafíos de adaptación externa e integración interna. Estos supuestos han demostrado ser efectivos y, por tanto, se consideran válidos y se transmiten a los nuevos miembros como la forma correcta de percibir, pensar y sentir respecto a estos desafíos.	Valores personales Practicas sanas Liderazgo Comunicación	Nivel de satisfacción	1	Nunca
			Innovación	2	Casi nunca
			Nivel de compromiso	3	A veces
			Comunicación interna	4	Casi siempre
				5	Siempre

VD.	<p>Aquiles Menéndez, en su obra "Ética Profesional" (2010), define la ética contable como la disciplina normativa que examina los deberes y derechos de los profesionales en su calidad de tales. Esta definición destaca que la ética contable se centra en los principios y valores que guían el comportamiento de los contadores, garantizando que actúen con responsabilidad y rectitud en su práctica profesional.</p>	<p>Integridad Responsabilidad ad Confidencialidad ad Objetividad</p>	<p>Transparencia Rendición de cuentas Protección de datos Imparcialidad</p>	<p>1 2 3 4 5</p>	<p>Nunca Casi nunca A veces Casi siempre Siempre</p>
------------	---	--	---	---	--

CAPÍTULO III

METODOLOGÍA

3.1. DISEÑO METODOLOGICO

Tipo

Es una investigación básica, transversal, teniendo en cuenta que el proceso de recolección de información se cumplirá de acuerdo con el tiempo previsto por la municipalidad provincial de Huaura.

Nivel de investigación

De nivel correlacional, considerando la influencia de la variable cultura organizacional sobre la ética contable de los trabajadores contables en el gobierno local, de corte transaccional, en la medida que se puntualizó la variable cultura organizacional y se analizó su incidencia en la ética contable.

Diseño de investigación

Diseño del estudio no experimental, motivo por el cual no se manipuló ninguna de las variables en el desarrollo del trabajo de investigación, manteniendo el contexto actual en la municipalidad provincial de Huaura, identificando como influye la cultura organizacional en la ética del contador en la municipalidad provincial de Huaura.

Enfoque de investigación

De enfoque cuantitativo, en la medida que se utilizaron procedimientos para el acopiamiento, procesamiento y examen de efectos de las variables de manera objetiva, palpable, visible, medible y cuantificable.

3.2. POBLACION Y MUESTRA

3.2.1 Población

Para el desarrollo de la investigación consideramos que nuestra población estuvo compuesta por profesionales contables que laboran en la Municipalidad Provincial de Huaura, en ese sentido ubicamos a diversas áreas ejerciendo la labor administrativa, en la Gerencia de Administración Tributaria, Fiscalización, y el mayor número se encuentra en la Sub Gerencia de Contabilidad en ese sentido nuestra población la constituyen autoridades, por la injerencia directa en la cultura organizacional y contadores, identificando una población de 72 personas quienes por sus actividades que desarrollan tienen las mismas características.

3.2.2. Muestra

Para mostrar e identificar el tamaño de muestra procedimos a su estratificación, sobre el resultado de la aplicación de la fórmula estadística que señala el nivel de confianza, margen de error, su proporción esperada y tamaño de población de manera que la fórmula para una población pequeña, es la de Cochran ajustada: determinado su tamaño de 61 personas debidamente estratificados de la siguiente forma autoridades alcalde y Regidores (12) Gerentes (5), Gerencia de Rentas (5) Fiscalización (6), Finanzas (4) Planificación y Presupuesto (8) Sub. Gerencia de Contabilidad (14) Órgano de Control Institucional (4) especialistas en asuntos municipales (3).

Se recurre a la siguiente fórmula cuando se trata de una población finita o conocida, la cual se detalla a continuación:

$$n = \frac{N \cdot Z^2 \cdot p \cdot q}{e^2(N - 1) + Z^2 p \cdot q}$$

De dónde:

n= tamaño de la muestra

N= tamaño de población

Z= Grado de confianza deseada un nivel de 1.96 para nivel de confianza al 95%

P= Proporción de probabilidad de éxito (Se asume P=0.5).

q= 1-p.

e= margen de error 0.05 para un 5%

Entonces, se tendrá en cuenta a un nivel de significancia de 95% y 5% como margen de error, considerando el muestreo probabilístico

Remplazando cálculos tenemos

$$n = \frac{72 \cdot 1.96^2 \cdot 0.5 \cdot 0.5}{0.05^2 \cdot (72 - 1) + 1.96^2 \cdot 0.5 \cdot 0.5}$$

$$n = \frac{69.1488}{0.1775 + 0.9604}$$

$$n = \underline{69.1488}$$

1.1379

n= 60.7687

n = 61

3.3 TECNICAS E INSTRUMENTOS DE RECOLECCION DE DATOS

Técnicas empleadas

Encuestas

Técnica que nos permitió formular la técnica de manera adecuada en la búsqueda a las interrogantes propuestas, teniendo como base las variables de cultura organizacional y la ética contable en los trabajadores de profesión contable en la municipalidad distrital de Huaura.

Análisis Documental.

Técnica que nos admitió la recolección de información, datos, documentación la cual fue examinada en correspondencia con el comportamiento de la cultura tributaria y su incidencia en la cultura organizacional por parte de los contadores en la municipalidad distrital de Huaura.

Descripción de los instrumentos

Cuestionario

Instrumento fue aplicado de manera aleatoria y anónima como parte del trabajo de campo, con la participación importante de personal involucrado en las actividades investigadas en la muestra seleccionada, medida con el uso de la escala de Likert, así con la finalidad de contrastar con las hipótesis, de la situación planteada.

Procedimientos de comprobación de la validez y confiabilidad de los instrumentos

De la aplicación de los instrumentos seleccionados fueron validados a nivel de expertos por profesionales con la experiencia en los asuntos municipales se requiere que estos sean comprobados para determinar su confiabilidad, considerando su aplicación de la encuesta (10) como piloto a 61 personas quienes fueron determinados al azar entre la muestra determinada entre autoridades, gerentes, equipo contables y profesionales a prueba de expertos con la finalidad de comprobar la calidad de la información obtenida.

3.4. TECNICAS PARA EL PROCESAMIENTO DE LA INFORMACION

Técnicas de Análisis

Se tomaron en cuenta la aplicación de las siguientes técnicas:

- Análisis documental
- Correspondencia de datos
- Búsqueda
- Indagación

Técnicas de Procesamiento de Datos

La labor de campo permitió procesar datos y documentos que se consiguieron de diversas fuentes por medio de diferentes técnicas como:

- Categorización y clasificación
- Registro apacible
- Análisis documental
- Tabulación porcentual
- Comentario de figuras
- Concordancia de saldos

CAPÍTULO IV

RESULTADOS

4.1. ANALISIS DE RESULTADOS

Tabla 1

¿El nivel de satisfacción es importante en la cultura organizacional en la municipalidad provincial de Huaura?

ALTERNATIVAS			Porcentaje	Porcentaje
	Frecuencia	Porcentaje	válido	acumulado
a. Siempre	26	42.62	42.62	42.62
b. Casi siempre	13	21.31	21.31	63.93
c. A veces	10	16.39	16.39	80.32
d. Casi nunca	07	11.47	11.48	91.80
e. Nunca	05	8.19	8.20	100.00
TOTAL	61	99.97	100.00	

Nota: Elaboración propia

Figura 1.

La satisfacción es importante en la cultura organizacional en la municipalidad provincial de Huaura.

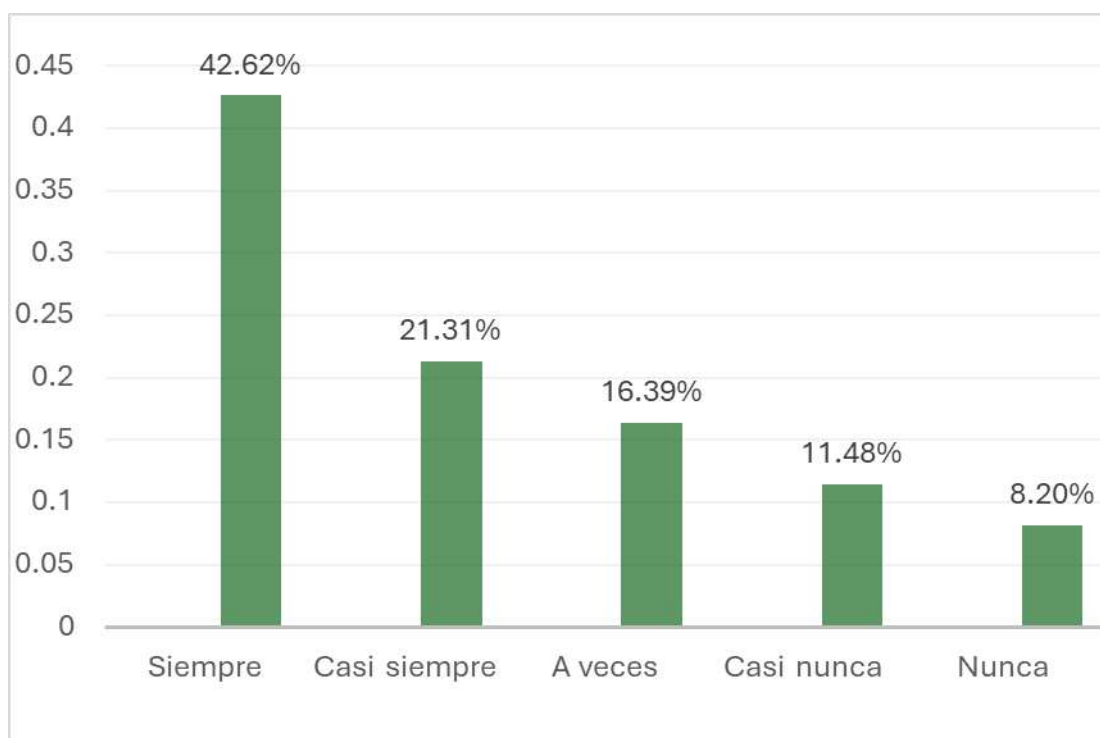

Nota: Elaboración propia del investigador

INTERPRETACIÓN

En la figura que antecede nos muestra como el 42.62% consideran siempre el nivel de satisfacción es importante para la cultura organizacional en la municipalidad provincial de Huaura, un 21.31% reconocen casi siempre, un 16.39% expresaron a veces, pero inversamente marcaron casi nunca un 11.48%, y finalmente el 8.20%

consideraron que nunca el nivel de satisfacción sea de importancia para en la cultura organizacional en la municipalidad provincial de Huaura.

Tabla 2

¿Las practicas sanas de la cultura organizacional se aplican en la municipalidad provincial de Huaura?

ALTERNATIVAS			Porcentaje	Porcentaje
	Frecuencia	Porcentaje	válido	acumulado
a. Siempre	16	26.22	26.23	26.23
b. Casi siempre	17	27.86	27.87	54.10
c. A veces	14	22.95	22.95	77.05
d. Casi nunca	11	18.03	18.03	95.08
e. Nunca	03	4.91	4.92	100.00
TOTAL	61	99.98	100.00	

Nota: Elaboración propia del investigador

Figura 2.

Las practicas sanas de la cultura organizacional se aplica en la municipalidad provincial de Huaura.

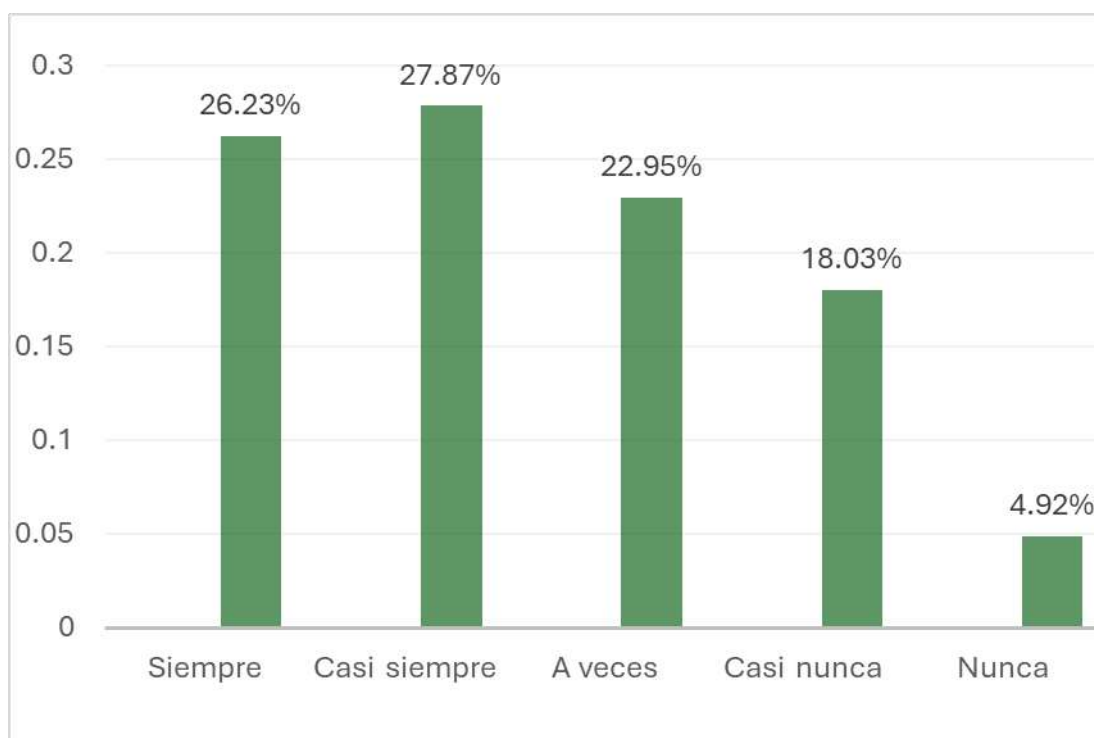

Nota: Elaboración propia del investigador

INTERPRETACIÓN

De las respuestas al cuestionario se evidencia que el 26.23% expresaron, que siempre las practicas sanas de la cultura organizacional se aplica en la municipalidad provincial de Huaura, un 27.87% marcaron casi siempre, el 22.95% expresaron a veces, sin embargo, un 18.03%, expresan casi nunca y finalmente el 4.92% formularon nunca las practicas sanas de la cultura organizacional se aplican en la municipalidad provincial de Huaura.

Tabla 3

¿El nivel de compromiso como cultura organizacional se aplica en la municipalidad provincial de Huaura?

ALTERNATIVAS			Porcentaje	Porcentaje
	Frecuencia	Porcentaje	válido	acumulado
a. Siempre	14	22.95	22.95	22.95
b. Casi siempre	15	24.59	24.59	47.54
c. A veces	16	26.22	26.23	73.77
d. Casi nunca	11	18.03	18.03	91.80
e. Nunca	05	8.19	8.20	100.00
TOTAL	61	99.98	100.00	

Nota: Elaboración propia del investigador

Figura 3.

El compromiso como cultura organizacional se aplica en la municipalidad provincial de Huaura

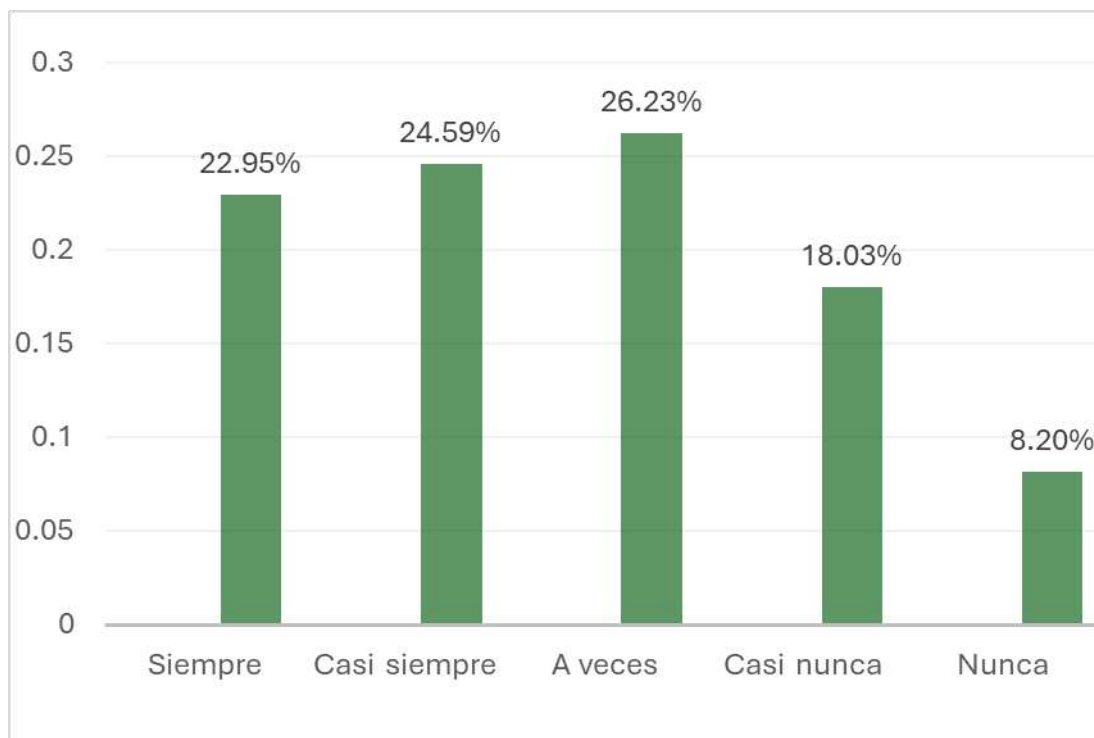

Nota: Elaboración propia del investigador

INTERPRETACIÓN

De las contestaciones al cuestionario se evidencia que 22.95% consideraron que siempre el nivel de compromiso como cultura organizacional se aplica en la municipalidad provincial de Huaura, un 24.59% registraron casi siempre, un 26.23% expresaron a veces, el 18.03% declararon casi nunca y finalmente el 8.20% expresaron que nunca el nivel de compromiso como cultura organizacional se aplica en la municipalidad provincial de Huaura.

Tabla 4

¿Se aplica la comunicación interna como cultura organizacional en la municipalidad provincial de Huaura?

ALTERNATIVAS	Frecuencia	Porcentaje	Porcentaje válido	Porcentaje acumulado
a. Siempre	16	26.22	26.23	26.23
b. Casi siempre	15	24.59	24.59	50.82
c. A veces	13	21.31	21.31	72.13
d. Casi nunca	12	19.67	19.67	91.80
e. Nunca	05	8.19	8.20	100.00
TOTAL	61	99.97	100.00	

Nota: Elaboración propia del investigador

Figura 4.

¿Se aplica la comunicación interna como cultura organizacional en la municipalidad provincial de Huaura?

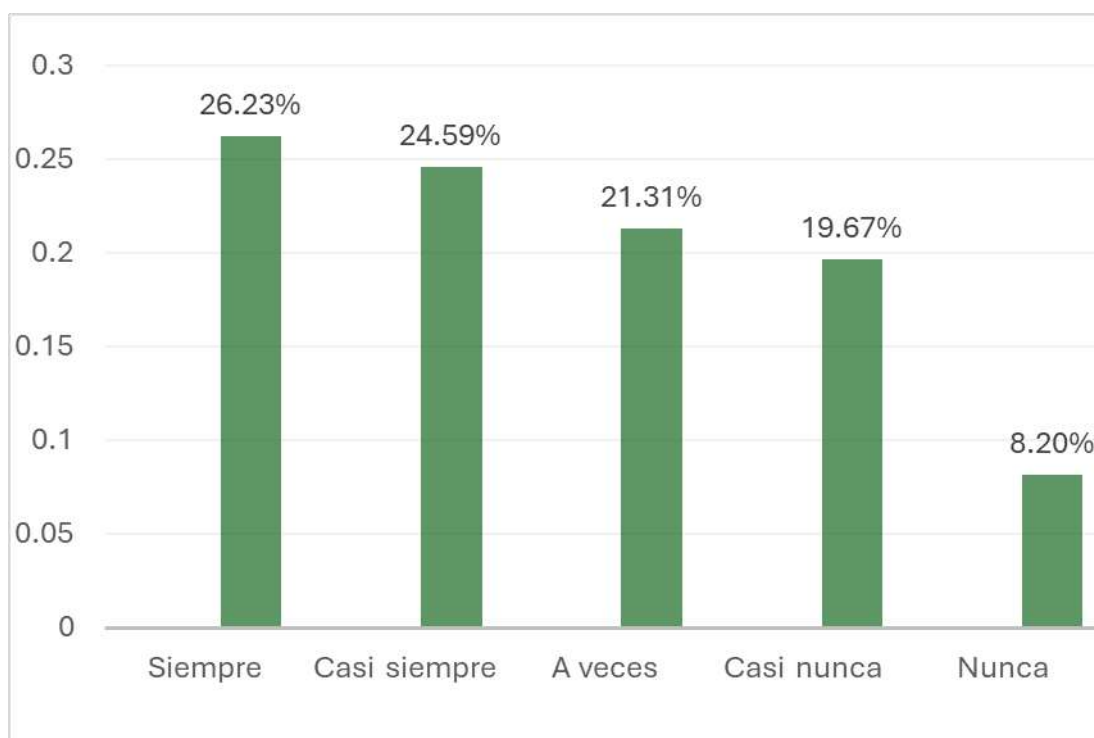

Nota: Elaboración propia del investigador

INTERPRETACIÓN

Tal se observa en la figura que precede un 26.23% consideraron que siempre se aplica la comunicación interna como cultura organizacional en la municipalidad provincial de Huaura, el 24.59% expresaron casi siempre, un 21.31% reconocieron a veces un 19.67% reconocieron casi nunca, y finalmente el 8.20% manifestaron nunca, se aplica la comunicación interna como cultura organizacional en la municipalidad provincial de Huaura.

Tabla 5

¿La cultura organizacional influye en la ética contable en los trabajadores de la municipalidad provincial de Huaura 2024?

ALTERNATIVAS			Porcentaje	Porcentaje
	Frecuencia	Porcentaje	válido	acumulado
a. Siempre	38	62.29	62.30	62.30
b. Casi siempre	11	18.03	18.03	80.33
c. A veces	05	8.19	8.20	88.53
d. Casi nunca	04	6.55	6.56	95.09
e. Nunca	03	4.91	4.91	100.00
TOTAL	61	99.97	100.00	

Nota: Elaboración propia del investigador

Figura 5.

Cultura organizacional influye en la ética contable en los trabajadores de la municipalidad provincial de Huaura 2024

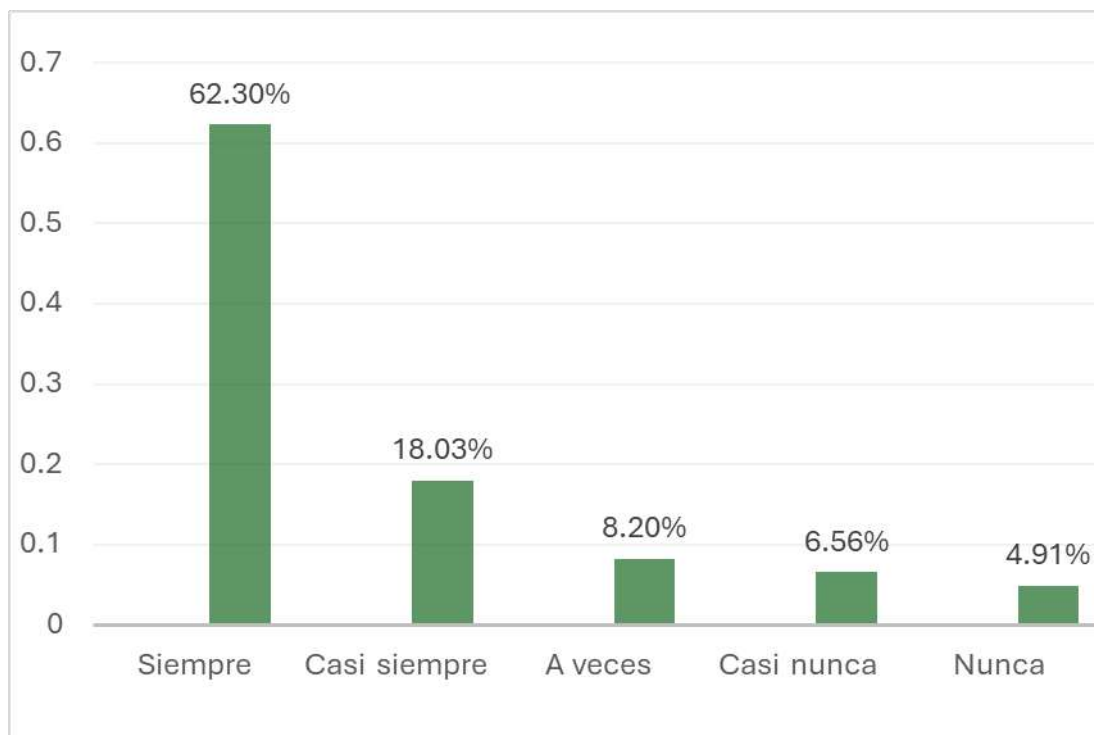

Nota: Elaboración propia del investigador

INTERPRETACIÓN

De las respuestas obtenidas se declara que el 62.30% formularon que siempre, la cultura organizacional influye en la ética contable en los trabajadores de la municipalidad provincial de Huaura 2024, el 18.03% revelaron casi siempre, un 8.20% expresaron a veces, no obstante, el 6.56% enunciaron casi nunca, pero finalmente el 4.91% expresaron que nunca la cultura organizacional influye en la ética contable en los trabajadores de la municipalidad provincial de Huaura 2024.

Tabla 6

¿Considera se aplica la transparencia como ética contable en la municipalidad provincial de Huaura?

ALTERNATIVAS			Porcentaje	Porcentaje
	Frecuencia	Porcentaje	válido	acumulado
a. Siempre	18	29.50	29.51	29.51
b. Casi siempre	17	27.86	27.87	57.38
c. A veces	15	24.59	24.59	81.97
d. Casi nunca	07	11.47	11.47	93.44
e. Nunca	04	6.55	6.56	100.00
TOTAL	61	99.97	100.00	

Nota: Elaboración propia del investigador

Figura 6.

Se aplica la transparencia como ética contable en la municipalidad provincial de Huaura

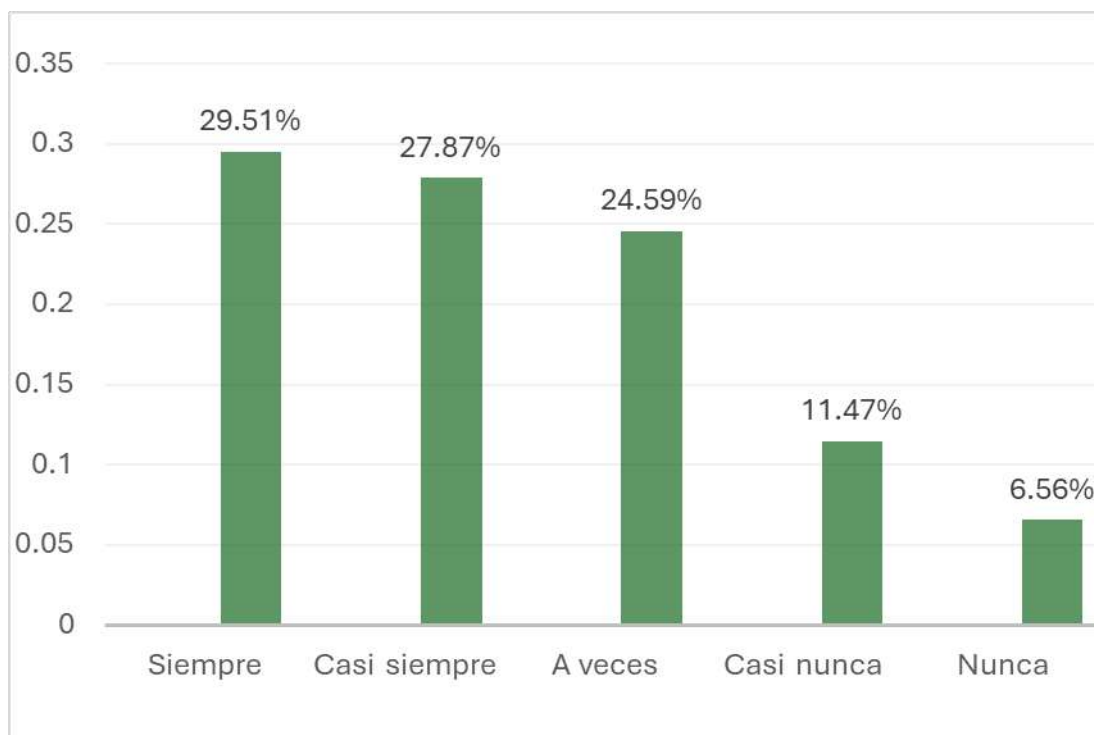

Nota: Elaborado por el propio investigador

INTERPRETACIÓN

Tal se evidencia en la figura que antecede, el 29.51% de preguntados consideraron siempre se aplica la transparencia como ética contable en la municipalidad provincial de Huaura; un 27.87% manifestaron casi siempre, el 24.59% manifestaron a veces, el 11.47% expresaron casi nunca, y finalmente el 6.56% expresaron nunca se aplica la transparencia como ética contable en la municipalidad provincial de Huaura.

Tabla 7

¿Se aplica la redición de cuentas como ética contable en la municipalidad provincial de Huaura?

ALTERNATIVAS			Porcentaje	Porcentaje
	Frecuencia	Porcentaje	válido	acumulado
a. Siempre	19	31.14	31.15	31.15
b. Casi siempre	16	26.22	26.23	57.38
c. A veces	14	22.95	22.95	80.33
d. Casi nunca	08	13.11	13.11	93.44
e. Nunca	04	6.55	6.56	100.00
TOTAL	61	99.98	100.00	

Nota: Elaborado por el propio investigador

Figura 7.

Se aplica la redición de cuentas como ética contable en la municipalidad provincial de Huaura.

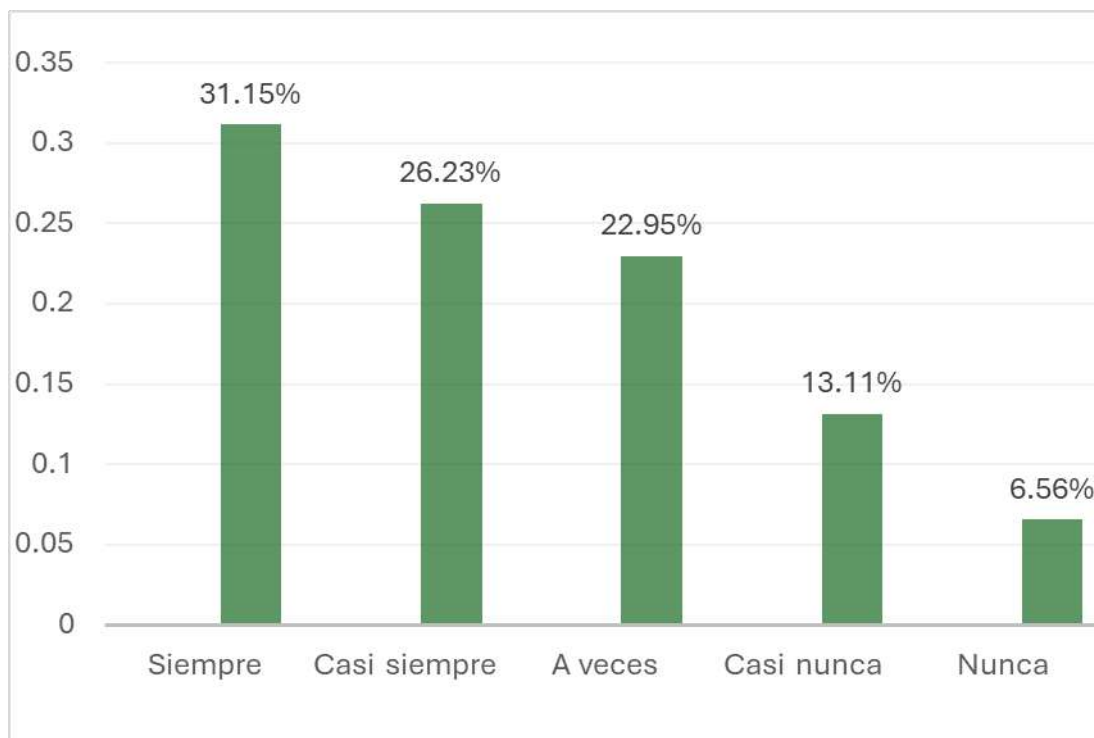

Nota: Elaborado por el propio investigador

INTERPRETACIÓN

Las respuestas se expresan en la figura cómo un 31.15% declaran que siempre se aplica la redición de cuentas como ética contable en la municipalidad provincial de Huaura, el 26.23% registraron casi siempre, un 22.95% expresan a veces, pero contrariamente un 13.11% expresan casi nunca, finalmente el 6.56% declararon nunca se aplica la redición de cuentas como ética contable en la municipalidad provincial de Huaura.

Tabla 8

*¿Considera se cumple con protección de datos como ética contable en
municipalidad provincial de Huaura?*

ALTERNATIVAS			Porcentaje	Porcentaje
	Frecuencia	Porcentaje	válido	acumulado
a. Siempre	17	27.86	27.87	27.87
b. Casi siempre	16	26.22	26.23	54.10
c. A veces	14	22.95	22.95	77.05
d. Casi nunca	08	13.11	13.11	90.16
e. Nunca	06	9.83	9.84	100.00
TOTAL	61	99.98	100.00	

Nota: Elaborado por el propio investigador

Figura 8.

Se cumple con protección de datos como ética contable en municipalidad provincial de Huaura Nota: Elaboración propia de la investigadora

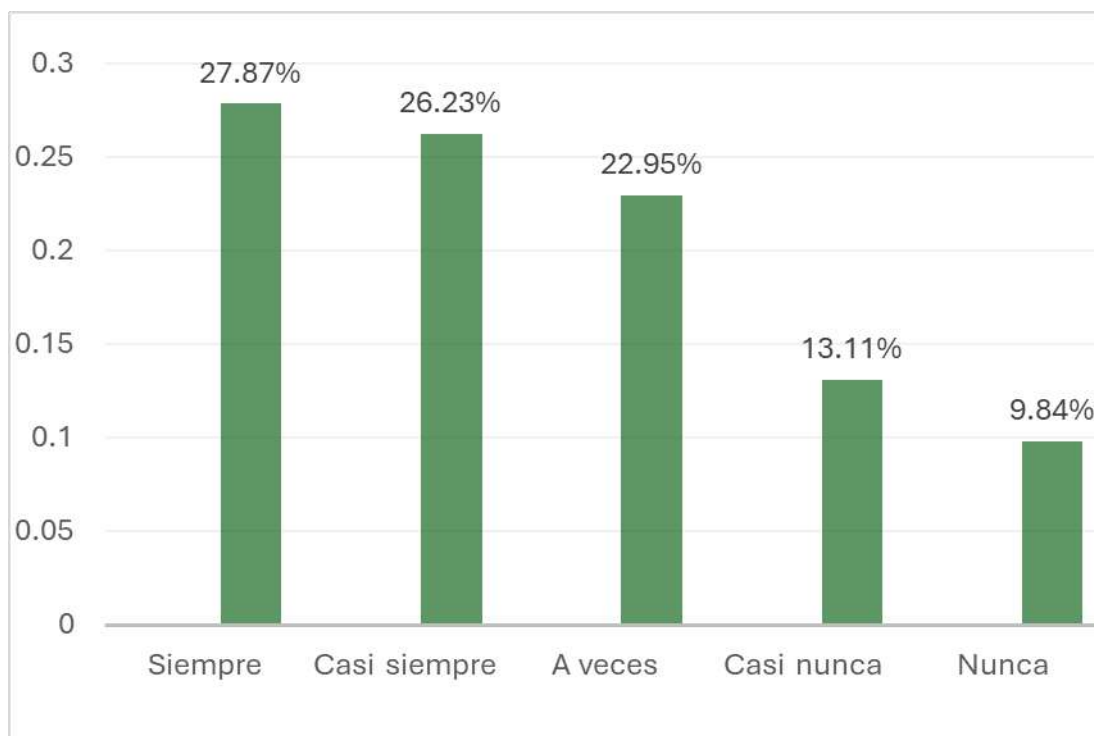

nota: Elaborado por el propio investigador

INTERPRETACIÓN

La figura nos muestra como el 27.87% expresaron siempre se cumple con protección de datos como ética contable en municipalidad provincial de Huaura, un 26.23% expresaron casi siempre, el 22.95% expresan a veces, un 13.11% expresaron casi nunca, pero finalmente un 9.84% manifestaron nunca se cumple con protección de datos como ética contable en municipalidad provincial de Huaura.

Tabla 9

¿La imparcialidad es aplicada por los contables como ética en la municipalidad provincial de Huaura?

ALTERNATIVAS			Porcentaje	Porcentaje
	Frecuencia	Porcentaje	válido	acumulado
a. Siempre	18	29.50	29.51	29.51
b. Casi siempre	16	26.22	26.23	55.74
c. A veces	15	24.59	24.59	80.33
d. Casi nunca	08	13.11	13.11	93.44
e. Nunca	04	6.55	6.56	100.00
TOTAL	61	99.98	100.00	

Nota: Elaborado por el propio investigador

Figura 9.

Imparcialidad es aplicada por los contables como ética en la municipalidad provincial de Huaura.

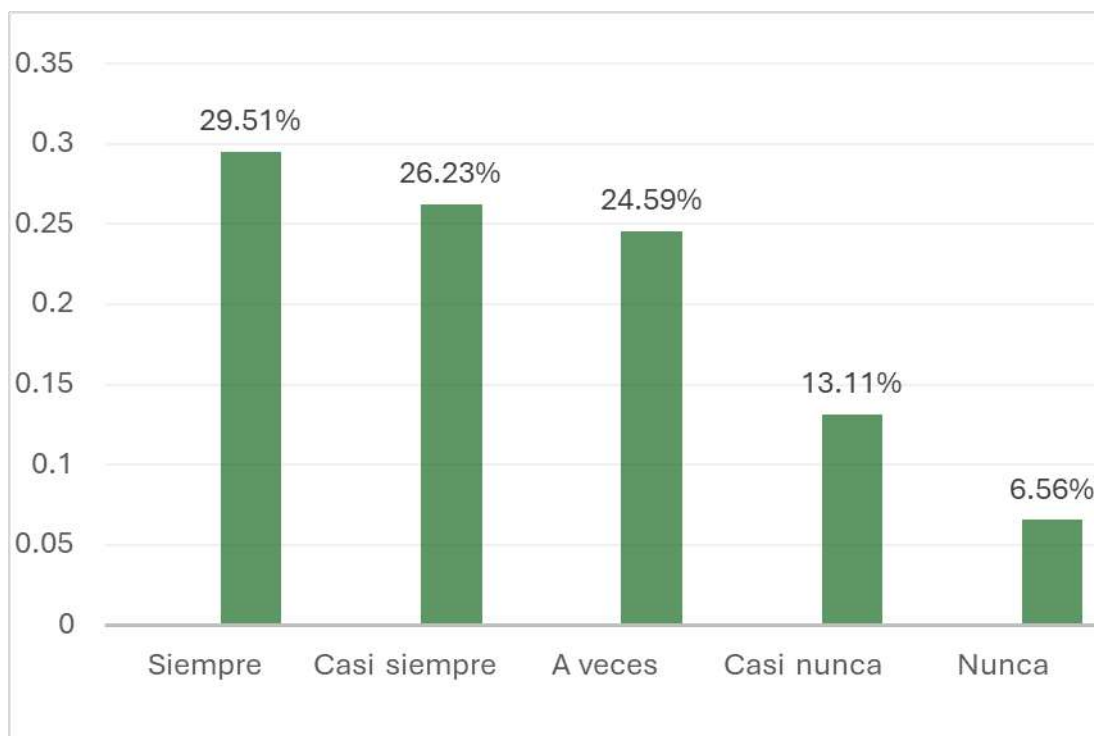

Nota: Elaborado por el propio investigador

INTERPRETACIÓN

La figura nos muestra como el 29.51% de encuestados consideraron que siempre, la imparcialidad es aplicada por los contables como ética en la municipalidad provincial de Huaura, mientras un 26.23% registraron casi siempre, el 24.59% expusieron a veces, un 13.11% expresaron casi nunca, pero finalmente el 6.56% expresaron nunca la imparcialidad es aplicada por los contables como ética en la municipalidad provincial de Huaura

Tabla 10

¿La ética contable se mejora con la influencia de la cultura organizacional en la municipalidad provincial de Huaura 2024?

ALTERNATIVAS			Porcentaje	Porcentaje
	Frecuencia	Porcentaje	válido	acumulado
a. Siempre	39	63.93	63.93	63.93
b. Casi siempre	10	16.39	16.39	80.32
c. A veces	05	8.19	8.20	88.52
d. Casi nunca	04	6.55	6.56	95.08
e. Nunca	03	4.91	4.92	100.00
TOTAL	61	99.98	100.00	

Nota: Elaborado por el propio investigador

Figura 10.

Ética contable se mejora con influencia de cultura organizacional en la municipalidad provincial de Huaura 2024.

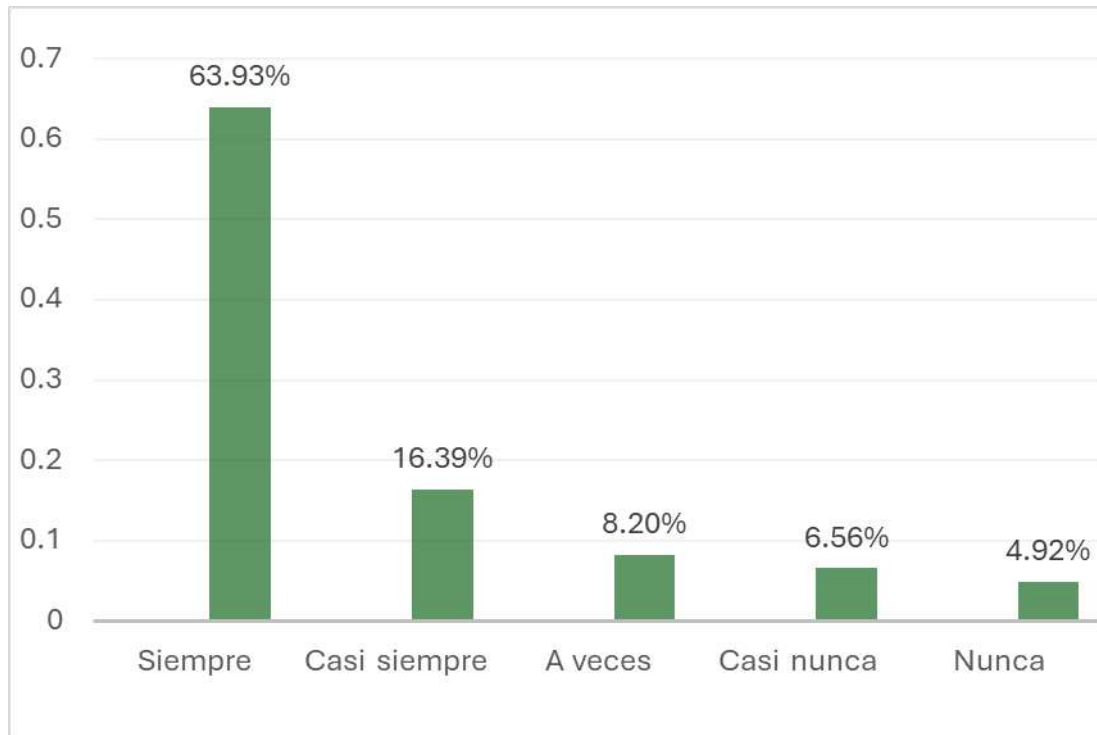

Nota: Elaborado por el propio investigador

INTERPRETACIÓN

Tal podemos observar que un 63.93% de entrevistados, expresaron siempre la ética contable se mejora con la influencia de la cultura organizacional en la municipalidad provincial de Huaura 2024, un 16.39% expresaron casi siempre, un 8.20% expusieron a veces, sin embargo, el 6.56% manifiestan casi nunca, pero finalmente el 4.92% expresaron nunca la ética contable se mejora con la influencia de la cultura organizacional en la municipalidad provincial de Huaura 2024.

4.2. CONTRASTACION DE HIPÓTESIS

HIPÓTESIS GENERAL:

H₀: La cultura organizacional, no influye directamente en la ética contable en los trabajadores de la municipalidad provincial de Huaura 2024.

H₁: La cultura organizacional influye directamente en la ética contable en los trabajadores de la municipalidad provincial de Huaura 2024.

Tabla 11

Cultura organizacional influencia directa en ética contable en trabajadores de la municipalidad provincial de Huaura 2024.

Cultura organizacional	Influye en ética contable en trabajadores de la municipalidad					Total
	Siempre	Casi siempre	A veces	Casi nunca	Nunca	
a. Siempre	28	9	1	0	0	38
b. Casi siempre	9	0	1	1	0	11
c. A veces	1	1	1	1	1	05
d. Casi nunca	0	1	1	1	1	04
e. Nunca	0	0	1	1	1	03
Total	38	11	5	4	3	61

Nota: Elaborado por el propio investigador

1.- Estadísticamente se prueba:

$$p(f) = \frac{(a + b)!(c + d)!(a + c)!(b + d)!}{n!a!b!c!d!}$$

2.- Error permitido I: $\alpha = 0.05$.

3.- Automatización estadística a prueba: desplegando el proceso alcanzamos:

$$p(f) = \frac{(37)! (9)! (37)! (9)!}{61! 28! 9! 9! 0!}$$

$$= 0.80E-106$$

4.- Habilidad computacional: Accedido un $0.80E-106 < 0.05$, no acepta H_0 .

Figura 11.

Cultura organizacional influencia en ética contable en trabajadores de la municipalidad provincial de Huaura 2024.

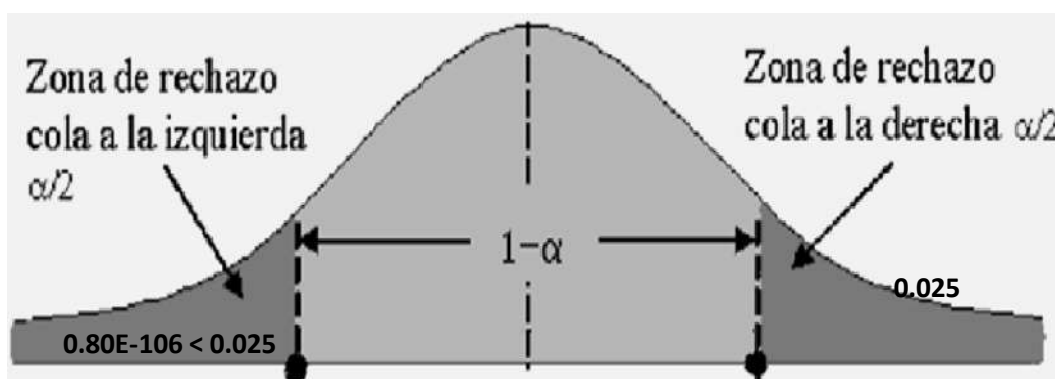

Nota: Elaborado por el propio investigador

5.- Conclusión: producto de la contrastación de hipótesis general observamos cómo un $0.80 < 0.05$ se obtuvo rechazo de hipótesis nula, confirmando la alterna, en tal sentido, se confirma la cultura organizacional influye directamente en la ética contable en los trabajadores de la municipalidad provincial de Huaura 2024.

HIPÓTESIS ESPECIFICA:

H₀: Los valores personales como cultura organizacional, no influyen en la integridad ética de los trabajadores contables en la municipalidad provincial de Huaura.

H₁: Los valores personales como cultura organizacional influyen en la integridad ética de los trabajadores contables en la municipalidad provincial de Huaura.

Tabla 12

Valores personales como cultura organizacional influyen en la integridad ética de trabajadores contables en municipalidad provincial de Huaura.

Valores personales	Como cultura organizacional influyen en integridad ética en rabajadores contables en municipalidad					
	Siempre	Casi siempre	A veces	Casi nunca	Nunca	Total
a. Siempre	19	4	2	1	0	26
b. Casi siempre	4	0	4	3	2	13
c. A veces	2	4	2	1	1	10
d. Casi nunca	1	3	1	1	1	7
e. Nunca	0	2	1	1	1	5
Total	26	13	10	7	5	61

Nota: Elaborado por el propio investigador

1.- estadística para ensayo:

$$p(f) = \frac{(a+b)!(c+d)!(a+c)!(b+d)!}{n!a!b!c!d!}$$

2.- nivel de error I: $\alpha = 0.05$.

3.- Cálculo estadístico en ensayo: Al desarrollar el proceso logramos obtener:

$$p(f) = \frac{(23)! (4)! (23)! (4)!}{61! 19! 4! 4! 0!}$$

$$= 0.45E-92$$

4.- **Habilidad en computo:** definiendo en $0.45E-106 < 0.05$, al no aceptar la

Ho.

Figura 12.

Valores personales como cultura organizacional influyen en integridad ética de trabajadores contables en municipalidad provincial de Huaura.

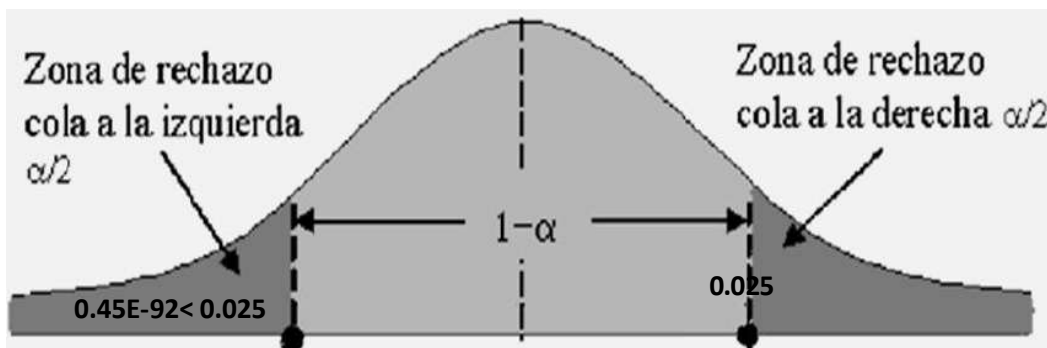

Nota: Elaborado por el propio investigador

5.- **Conclusión:** Los resultados nos muestra como un $0.45 < 0.05$, rechazando la hipótesis, lo cual permite concluir por la aceptación de hipótesis alterna, de manera que se ratifica los valores personales como cultura organizacional influyen en la integridad ética de los trabajadores contables en la municipalidad provincial de Huaura.

HIPÓTESIS ESPECIFICA:

H₀: La aplicación de prácticas sanas como cultura organizacional, no influye en la responsabilidad ética de los trabajadores contables en la municipalidad provincial de Huaura.

H₁: La aplicación de prácticas sanas como cultura organizacional influye en la responsabilidad ética de los trabajadores contables en la municipalidad provincial de Huaura.

Tabla 13

Aplicación de prácticas sanas como cultura organizacional influye en ética de trabajadores contables en municipalidad provincial de Huaura.

Aplicación de prácticas sanas	Como cultura organizacional influye en ética de trabajadores contables en municipalidad provincial					
	Siempre	Casi siempre	A veces	Casi nunca	Nunca	Total
a. Siempre	7	7	1	1	0	16
b. Casi siempre	7	1	5	4	0	17
c. A veces	1	5	4	3	1	14
d. Casi nunca	1	4	3	2	1	11
e. Nunca	0	0	1	1	1	03
Total	16	17	14	11	03	61

Nota: Elaborado por el propio investigador

1.- simboliza estadísticamente el ensayo:

$$p(f) = \frac{(a+b)!(c+d)!(a+c)!(b+d)!}{n!a!b!c!d!}$$

2.- Capacidad de error I: $\alpha = 0.05$.

3.- Proceso de datos estadísticos para ensayo: El ampliar su medio logramos:

$$p(f) = \frac{(14)! (8)! (14)! (7)!}{61! 7! 7! 7! 1!}$$

$$= 0.52E-92$$

4.- Destreza computacional: Reubicado un $0.10E-106 < 0.05$, rechaza H_0 .

Figura 13.

Aplicación de prácticas sanas como cultura organizacional influye en la responsabilidad ética en la municipalidad provincial de Huaura.

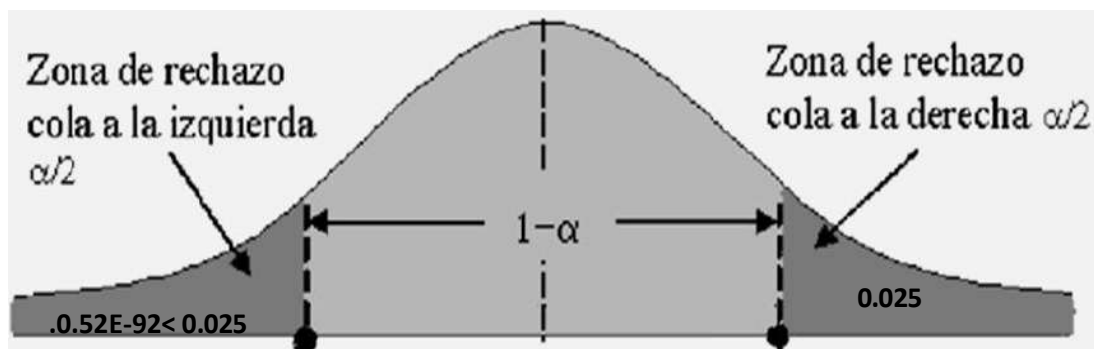

Nota: Elaborado por el propio investigador

5.- **Conclusión:** considerando que un $0.52 < 0.05$, por lo cual se rechaza la hipótesis nula H_0 . corroborando la propuesta inicial de hipótesis alternativa, se corrobora, la aplicación de prácticas sanas como cultura organizacional influye en la responsabilidad ética de los trabajadores contables en la municipalidad provincial de Huaura.

HIPÓTESIS ESPECIFICA:

H₀: El liderazgo como cultura organizacional, no influye positivamente en la confidencialidad ética de los trabajadores contables en la municipalidad provincial de Huaura

H₁: El liderazgo como cultura organizacional influye positivamente en la confidencialidad ética de los trabajadores contables en la municipalidad provincial de Huaura

Tabla 14

Liderazgo como cultura organizacional influye en confidencialidad ética de trabajadores contables en municipalidad provincial de Huaura

Liderazgo como cultura	Influye en confidencialidad ética de trabajadores contables en municipalidad					
	Siempre	Casi siempre	A veces	Casi nunca	Nunca	Total
a. Siempre	11	2	1	0	0	14
b. Casi siempre	2	1	6	4	2	15
c. A veces	1	6	4	4	1	16
d. Casi nunca	0	4	4	2	1	11
e. Nunca	0	2	1	1	1	5
Total	14	15	16	11	5	61

Nota: Elaborado por el propio investigador

1.- Propósito para ensayo:

$$p(f) = \frac{(a+b)!(c+d)!(a+c)!(b+d)!}{n!a!b!c!d!}$$

2.- Nivel por error ideal I: $\alpha = 0.05$.

3.- Proceso de datos estadísticos a prueba: al desplegar su proceso

alcanzamos:

$$p(f) = \frac{(13)! (3)! (13)! (3)!}{61! 11! 2! 2! 1!}$$

$$= 0.56E-108$$

4.- Habilidad computacional: Transmitido un $0.56E-106 < 0.05$, no acepta

H_0 .

Figura 14.

Liderazgo como cultura organizacional influye en confidencialidad ética de trabajadores contables en municipalidad provincial de Huaura

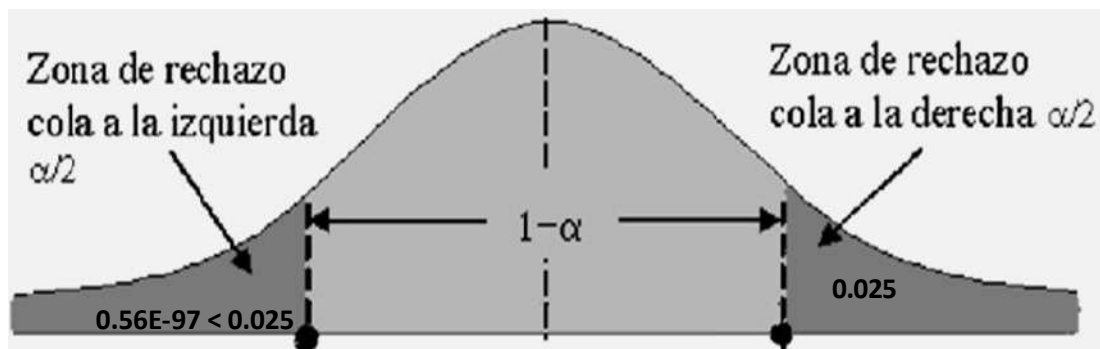

Nota: Elaborado por el propio investigador

5.- **Conclusión:** los resultados muestran como el $0.56 < 0.05$. No aceptando la hipótesis nula H_0 . aprobando la alterna de manera que se ratifica el liderazgo como cultura organizacional influye positivamente en la confidencialidad ética de los trabajadores contables en la municipalidad provincial de Huaura

HIPÓTESIS ESPECIFICA:

H₀: La comunicación organizacional, no influye de manera directa en la objetividad ética de los trabajadores contables en la municipalidad provincial de Huaura.

H₁: La comunicación organizacional influye de manera directa en la objetividad ética de los trabajadores contables en la municipalidad provincial de Huaura.

Tabla 15

Comunicación organizacional influye en objetividad ética de trabajadores contables en municipalidad provincial de Huaura.

Comunicación organizacional	Influye en objetividad ética de trabajadores contables en municipalidad provincial de Huaura					
	Siempre	Casi siempre	A veces	Casi nunca	Nunca	Total
a. Siempre	12	3	1	0	0	16
b. Casi siempre	3	0	4	5	3	15
c. A veces	1	4	4	3	1	13
d. Casi nunca	0	5	3	3	1	12
e. Nunca	0	3	1	1	0	5
Total	16	15	13	12	5	61

Nota: Elaborado por el propio investigador

1.- Propósito para ensayo:

$$p(f) = \frac{(a + b)!(c + d)!(a + c)!(b + d)!}{n!a!b!c!d!}$$

2.- rango por error ideal I: $\alpha = 0.05$.

3.- **Procesamiento de datos estadísticamente a prueba:** El extender su procedimiento alcanzamos:

$$p(f) = \frac{(15)!(3)!(15)!(3)!}{61!12!3!3!0!}$$

$$= 0.30E-108$$

4.- **Habilidad computacional:** Transmitido un $0.30E-106 < 0.05$, no acepta H_0 .

Figura 15.

Comunicación organizacional influye en objetividad ética de trabajadores contables en municipalidad provincial de Huaura.

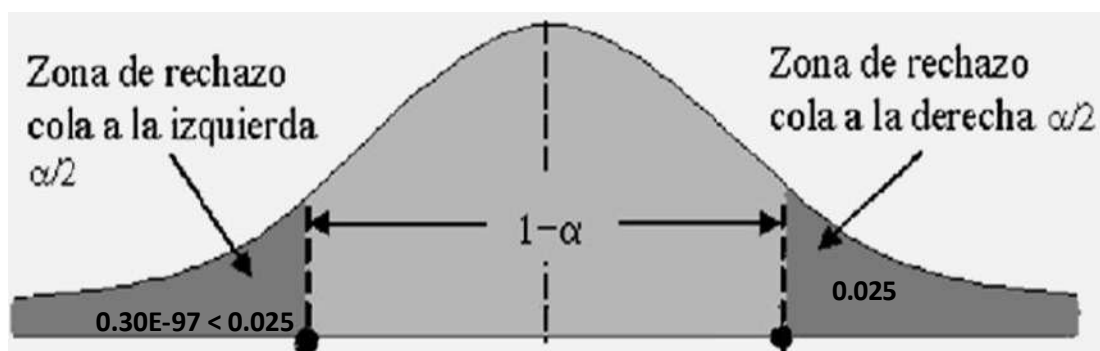

Nota: Elaborado por el propio investigador

5.- **Conclusión:** la respuesta a la contrastación nos muestra como $0.30 < 0.05$ rechazando la hipótesis nula H_0 . Por tanto, se concluye confirmando que la comunicación organizacional influye de manera directa en la objetividad ética de los trabajadores contables en la municipalidad provincial de Huaura.

CAPITULO V

DISCUSION

5.1. DISCUSIÓN DE RESULTADOS

Exploraciones previas desde el ámbito global existe la manifestación amplia sobre cultura organizacional, cuando recurrimos a Morales, L. et al (2024) en su estudio realizado en Colombia, expresan la importancia del comportamiento de las personas en las entidades; de la misma cuando se refiere a la ética contable Agudelo, M. y Chamorro (2024), cuando expresan la importancia en la formación de valores del contador desde el comportamiento como persona, para el adecuado ejercicio profesional, en ese sentido Rodas y Villamar (2022) en el Ecuador cuando en su artículo de la ética contable como factor para una buena gestión en las instituciones , precisan la buena gestión en las entidades se fundamenta en la aplicación de códigos de ética par la profesión contable; lo mismo indicaba Cerino y Hernández (2021) en su escrito la importancia de la ética para la profesión contable, en cual teorizan antes de iniciar a laborar, los futuros contables estén premunidos de las aplicación de buenas prácticas en el ejercicio profesional. Igualmente podemos señalar el contexto nacional cuando Sánchez, D, et al (2024) en su estudio sobre cultura organizacional y la ética contable en las empresas, en la cual precisan la importancia de una cultura organizacional solida con una ética contable rigurosa permite mejorar la calidad organizativa interna y eficiencia en la labor en la entidad, similar situación Torres (2024) en su escrito sobre cultura organizacional su influencia el cumplir con metas presupuestales en gobierno local, menciona dichos atributos permiten mejorar la

capacidad de cumplimiento y eficacia en la labor de gestión pública; así mismo Ushñahua (2024) cuando aborda el tema de ética profesional en los servidores públicos, concluye la ética profesional influye directamente en la capacidad laboral de servidores públicos; lo mismo Soria (2023) en cuanto a su estudio sobre cultura organizacional en gobierno local, precisó la existencia de relación positiva e importancia de la cultura organizacional con satisfacción laboral; recurrimos a Pillaca (2022) cuando su escrito sobre la ética en el ejercicio profesional contable en el contexto global, precisa lo importante es ejercitar práctica profesional con principios valores cumpliendo las normas establecidas haciendo frente a los efectos de la globalización. Como podemos observar existe sustento teórico y práctico para corroborar que el estudio realizado se fortifica cuando en el estudio de la influencia de la cultura organizacional en la ética contable en los trabajadores en la municipalidad provincial de Huaura, confirmando su conclusión de la importancia en la relación que deberá de existir entre la cultura organización y ética contable en el ejercicio de la gestión pública municipal.

CAPITULO VI

CONCLUSIONES Y RECOMENDACIONES

6.1. CONCLUSIONES

Conclusión general

Del análisis a la documentación y de la comparación de los resultados del cuestionario con la propuesta de hipótesis alterna, estando al rechazo de la hipótesis nula, se confirma que, la cultura organizacional si influye de manera directa en el mejoramiento de la ética contable en los trabajadores de la municipalidad provincial de Huaura 2024.

Primera conclusión específica

De la revisión y análisis de la documentación como a las respuestas del cuestionario se pudo comprobar el rechazo a la hipótesis nula, por tal motivo, se reafirma, los valores personales como la cultura organizacional influyen de manera directa en la integridad ética de los trabajadores contables en la municipalidad provincial de Huaura.

Segunda conclusión específica

De la revisión y análisis a información y a la luz de las opiniones de expertos, como la aceptación de hipótesis propuesta, se concluye, el nivel de aplicación de prácticas sanas como parte de la cultura organizacional influye directamente en la responsabilidad ética de los trabajadores contables en la municipalidad provincial de Huaura.

Tercera conclusión específica

De la ejecución de la contrastación de hipótesis específica y análisis a respuestas a entrevistados, en la cual rechaza la hipótesis nula se reconoce, que el liderazgo como parte de cultura organizacional influye positivamente en la confidencialidad ética de los trabajadores contables en la municipalidad provincial de Huaura

Cuarta conclusión específica

Del análisis a respuestas e interrogantes del cuestionario, con la hipótesis propuesta, se confirma el rechazo de hipótesis nula, en tal sentido se reafirma, la comunicación organizacional influye de manera directa en la objetividad ética de los trabajadores contables en la municipalidad provincial de Huaura.

6.2. RECOMENDACIONES

Recomendación general

Que autoridades como gerencias deberán de dirigir las actividades de inducción en la entidad sobre acciones directas de la cultura organizacional, teniendo en cuenta que dichas acciones influyen de manera directa en el mejoramiento de la ética contables de los trabajadores en la municipalidad provincial de Huaura 2024.

Primera recomendación específica

Que la administración municipal debe de programar la realización de acciones de inducción en el personal contable y general de entidad con la finalidad de expresar y mostrar los valores personales como parte de la cultura organizacional, ya que ésta influye en mejorar la integridad como ética de los trabajadores contables en la municipalidad provincial de Huaura.

Segunda recomendación específica

Que autoridades, gerentes y profesionales deberán de liderar la aplicación de buenas prácticas como parte de la cultura organizacional considerando que ello influye de manera directa en la responsabilidad ética en cada uno de los trabajadores como contables en la municipalidad provincial de Huaura.

Tercera recomendación específica

Autoridades como gerentes deben de liderar las acciones de liderazgo institucional como parte de la cultura organizacional considerando su influencia de singular importancia en la confidencialidad como buena práctica ética de los trabajadores y contables en la municipalidad provincial de Huaura.

Cuarta recomendación específica

Que la gerencia general y los niveles de dirección administrativa deberán de liderar el desarrollo de la comunicación como parte de la gestión y su influencia directa en la objetividad ética de los trabajadores y contables en la municipalidad provincial de Huaura.

REFERENCIAS

FUENTES DE INFORMACION

7.1 Bibliografía

Aguirre, Q. J., & Peñafiel, L. M. (2022). Dspace de la Universidad del Azuay.

doi: <http://dspace.uazuay.edu.ec/handle/datos/12437>

Aguirre, Q. J., & Peñafiel, L. M. (2022). Dspace de la Universidad del Azuay.

doi: <http://dspace.uazuay.edu.ec/handle/datos/12437>

Agudelo, M. y Chamorro, C. (2024) artículo: “Un inventario de los estudios de ética contable en Colombia” Revista Proyecciones Universidad Nacional de la Plata Argentina.

<https://doi.org/10.24215/26185474e029>

Pillaca, U. (2022) artículo: “La ética en el desarrollo profesional contable frente al fenómeno de la globalización” Revista Qipucamayoc de Universidad Mayor de San Marcos

<https://doi.org/10.15381/quipu.v9i17.5580>

Álvarez Osorio, M. C. (2002). El Contador Público y su responsabilidad social. *Contaduría Universidad de Antioquia*, (41), 147-164.

Alva, J. (2018). Contabilidad, paradigma de los conjuntos: Etimología, historia y perspectivas futuras. *Alternativa financiera*, 9(1), 1-17.

Cerino, R., y Hernández, G. (2021) artículo: “La importancia de la ética en la profesión contable” *Revista Sinapsis*, Vol. 2, Nro. 20. México

<https://revistas.itsup.edu.ec/index.php/sinapsis/article/download/547/1103/39>

17

Cifuentes, L. Endara, I. Reyes, P., y Rivas, L. (2018). Manejo Contable en la empresa. *Dominio de las Ciencias*, 4(1), 178-187.

Elizalde, L. (2019). Los estados financieros y las políticas contables.593 *Digital Publisher CEIT*, 4(5-1), 217- 226.

Editorial Etece. (2020). Concepto de Ética Profesional. Obtenido de <https://concepto.de/etica-profesional/>

Fernández, S. Díaz, L. Rodríguez, W. y Martínez, L. (2019). Influencia de la tecnología e información para el rendimiento de las Mipymes colombianas. *Actualidad Contable Faces*, 22(38), 25-45.

García López, R., Sales Ciges, A., Moliner García, O., y Fernández Barrueco, R. (2009). La formación Ética profesional desde la perspectiva del profesorado Universitario. *Ediciones Universidad de Salamanca Teor. Educ.*, 21 (1), 199-221. [[Links](#)]

International Federation of Accountants (IFAC). (2019). International Ethics Standars Board of Accountants. *International Federation of Accountants*. <https://www.ifac.org/system/files/publications/files/codigo-de-etica-para-profesionales-de-la-contabilidad.pdf> [[Links](#)]

Llanos, M. (2016). LA CULTURA ORGANIZACIONAL- EJE DE ACCIÓN DE LA GESTIÓN HUMANA. Ecuador: MSc. Ángela María González Laucirica - Departamento de Publicaciones Andrea Estefanía Agurto Tandazo - Coedición Universidad ECOTEC. Recuperado el 27 de abril de 2022, de

<https://ecotec.edu.ec/content/uploads/investigacion/libros/cultura-organizacional.pdf>

Naciones Unidas. (2019). Integridad y Ética. Viena.

Robbins, S., & Judge, T. (2009). Comportamiento Organizacional. Obtenido de

[https://frrq.cvg.utn.edu.ar/pluginfile.php/15550/mod_resource/content/0/ROBBINS%](https://frrq.cvg.utn.edu.ar/pluginfile.php/15550/mod_resource/content/0/ROBBINS%20et%20al%20(2009).indd%201-10.pdf)

Santos, C. (2018). Una mirada a la historia de la Contabilidad. Revista Cubana De Finanzas Y Precios, 2(1), 139-155.

Soria, L. (2023) Tesis: “Cultura organizacional y satisfacción laboral de los trabajadores de la Municipalidad Provincial de Abancay 2022”

[https://repositorio.continental.edu.pe › bitstream](https://repositorio.continental.edu.pe/bitstream/handle/20.500.12277/13876/1/Soria%20L%20(2023).indd%201-10.pdf)

Tristán, O. M. (11 de Noviembre de 2011). La cultura organizacional sí importa. Obtenido de ESAN: <https://www.esan.edu.pe/conexion-esan/la-cultura-organizacional-si-importa>

Torres, M. (2024) tesis: “Cultura organizacional y su influencia en el cumplimiento de metas presupuestales de la Municipalidad Provincial de Puno, 2021-2022”

<http://repositorio.upsc.edu.pe/handle/UPSC/953>

Morales, L., Quevedo, M., Martínez, M. (2024) artículo: “Que influencia tiene la cultura organizacional en la ética del Contador” Revista Re-Piloto Unipiloto Universidad de Colombia. Repositorio Institucional Universidad de Colombia

<http://repository.unipiloto.edu.co/handle/20.500.12277/13876>

Rodas, F, y Villamar, W. (2022) artículo “La ética en la practica contable. Su influencia en una buena gestión” Revista FIPCAEC. Edición 31 Vol.7

<https://doi.org/10.23857/fipcaec.v7i1.534>

Sánchez, D., Poma, J., Sarmiento, M. (2024) Tesis: relación de cultura organizacional y ética contable en la empresa ACNAD Corte Nacional de arbitraje y disputas 2024”

<https://www.studocu.com> >

Ushñahua, W. (2024) tesis “Ética profesional y desarrollo laboral de los servidores públicos de la Oficina zonal Pucallpa-Devida 2023”

<https://hdl.handle.net/20.500.14621/7360>

West, A. (2016). After Virtue and Accounting Ethics. *Journal of Business Ethics*, 148(1), 21-36. [https://doi.org/10.1007/s10551-016-3018-](https://doi.org/10.1007/s10551-016-3018-9)

[9](#) [[Links](#)]

ANEXO 2

INSTRUMENTOS PARA LA TOMA DE DATOS

ENCUESTA:

Instrumento de recolección de datos Instrucciones: En la actual encuesta se redacta una serie de interrogantes coherentes al contenido: **Influencia de la cultura organizacional en la ética contable en los trabajadores de la municipalidad provincial de Huaura 2024.**

INSTRUCCIONES: Estimados, la presente encuesta busca recoger información respecto a cultura organizacional y ética contable en trabajadores en la municipalidad provincial de Huaura, según a las actividades realizadas. Elija y marque la respuesta que mejor exprese su opinión.

OPCIONES DE RESPUESTA:

Indique con una “X” la respuesta que usted reconozca adecuada, teniendo en cuenta el valor de escala que se indica en cada ítem.

Se le solicita objetividad en sus respuestas.

1	Nunca
2	Casi nunca
3	A veces
4	Casi siempre
5	Siempre

Instrumento de recolección de datos:

INSTRUMENTO		ESCALA				
		1	2	3	4	5
V.I.: CULTURA ORGANIZACIONAL						
DIMENSION 1: VALORES PERSONALES						
NIVEL DE SATISFACCION						
1	El nivel de satisfacción es importante en la cultura organizacional en la municipalidad provincial de Huaura					
DIMENSION 2: PRACTICAS SANAS						
INNOVACION						
2	Considera que las practicas sanas de la cultura organizacional se aplica en la municipalidad provincial de Huaura					
DIMENSION 3: LIDERAZGO						
NIVEL DE COMPROMISO						
3	El nivel de compromiso como cultura organizacional se aplica en la municipalidad provincial de Huaura					
DIMENSION 4: COMUNICACIÓN						
COMUNICACIÓN INTERNA						
4	Se aplica la comunicación interna como cultura organizacional en la municipalidad provincial de Huaura					
V.I. ETICA CONTABLE						
Relación con Prevención de Riesgos						
DIMENSION 1: INTEGRIDAD						

TRANSPARENCIA						
5	Considera se aplica la transparencia como ética contable en la municipalidad provincial de Huaura					
DIMENSION 2: RESPONSABILIDAD						
RENDICION DE CUENTAS						
6	Se aplica la redición de cuentas como ética contable en la municipalidad provincial de Huaura					
DIMENSION 3: CONFIDENCIALIDAD						
PROTECCION DE DATOS						
7	Considera se cumple con protección de datos como ética contable en municipalidad provincial de Huaura.					
DIMENSION 4: OBJETIVIDAD						
IMPARCIALIDAD						
8	La imparcialidad es aplicada por los contables como ética en la municipalidad provincial de Huaura					
V.I. CULTURA ORGANIZACIONAL						
9	La cultura organizacional influye en la ética contable en los trabajadores de la municipalidad provincial de Huaura 2024					
V.D. ETICA CONTABLE						
10	La ética contable se mejora con la influencia de la cultura organizacional en la municipalidad provincial de Huaura 2024.					

Muchas gracias por vuestro apoyo.



Universidad Nacional José Faustino Sánchez Carrión

LICENCIADA POR SUNEDU (R.C.D. N° 012-2020-SUNEDU/CD)

FACULTAD DE CIENCIAS ECONÓMICAS, CONTABLES Y FINANCIERAS

Resolución de Decanato N° 0515-2025-FCECyF-UNJFSC

Huacho, 08 de agosto de 2025

VISTO:

El expediente virtual N°055509 y el INFORME 002/2024- TAVR/ PGCB/SMEDS presentado por los (as) Docentes: Dr. CPCC. TEODORICO ANGEL VILLANUEVA RODRIGUEZ (Presidente); Dr. CPCC. PEDRO GUSTAVO CASTRO BURGOS (Secretario) y el Dra. CPCC. SILVIA MARIANELLA ESPINOZA DE SANCHEZ (Vocal) Jurado Evaluador de Tesis, sobre Revisión del Proyecto de Tesis presentado por JESUS MIGUEL SUAREZ FERNANDEZ egresada en Ciencias Contables y Financieras, a efecto de optar el Título Profesional de CONTADOR PÚBLICO, y;

CONSIDERANDO:

Que, mediante la Resolución Rectoral N° 0500-2023-UNJFSC de fecha de 09 de junio del 2023, se reconoce al Dr. CPCC. RAUL DANIEL RAMOS RAMIREZ, Decano de la Facultad de Ciencias Económicas, Contables y Financieras de la Universidad Nacional José Faustino Sánchez Carrión, quien asumirá sus funciones a partir del día 13 de junio del 2023;

Que, el (la) interesado (a) ha cumplido con el Artículo 30° del Reglamento General de Grado Académico y Título Profesional aprobado con Resolución de Consejo Universitario N° 0690-2024-CU-UNJFSC de fecha 27 de junio del 2024;

Que, mediante Resolución de Decanato N° 0029-2025-FCECyF-UNJFSC de fecha 08 de enero del 2025, se reconoce al Docente Dra. CPCC. YESSICA YULISSA LINO TORERO como Asesor (a) de Tesis y se designa a los (as) docentes: Dr. CPCC. TEODORICO ANGEL VILLANUEVA RODRIGUEZ (Presidente); Dr. CPCC. PEDRO GUSTAVO CASTRO BURGOS (Secretario) y el Dra. CPCC. SILVIA MARIANELLA ESPINOZA DE SANCHEZ (Vocal) como terna del Jurado Evaluador de Tesis;

Que, la Unidad de Grados Académicos y Títulos Profesionales de esta Facultad, mediante INFORME N°0084-2025-CGYT-FCECyF de fecha 01 de agosto de 2025, comunica que habiendo recibido los documentos del visto en donde se aprueba el Proyecto de Tesis intitulado: "Influencia de la cultura organizacional en la ética contable en los trabajadores de la Municipalidad Provincial de Huaura 2024"; y estando de acuerdo a lo establecido en el Artículo 38° del Reglamento General de Grados Académicos y Títulos Profesionales, el Jefe de la UGYT deriva los documentos para que continúe su trámite;

Que, mediante proveído virtual N°1229-2025-D-FCECYF de fecha 01 de agosto de 2025, el Decano de la Facultad autoriza a la Secretaría Académica Administrativa que emita la resolución correspondiente;

De conformidad con las atribuciones conferidas al Señor Decano, a las facultades previstas en la Ley Universitaria N° 30220, Estatuto y el Reglamento General de Grado Académico y Título Profesional de la Universidad Nacional José Faustino Sánchez Carrión;

SE RESUELVE:

ARTÍCULO 1°. - APROBAR, el PROYECTO DE TESIS TITULADO: "Influencia de la cultura organizacional en la ética contable en los trabajadores de la Municipalidad Provincial de Huaura 2024" presentado por JESUS MIGUEL SUAREZ FERNANDEZ egresada de la Escuela Profesional de Ciencias Contables y Financieras de la Facultad Ciencias Económicas, Contables y Financieras.

ARTÍCULO 2°. - DECLARAR, a JESUS MIGUEL SUAREZ FERNANDEZ egresada de la Escuela Profesional de Ciencias Contables y Financieras de la Facultad Ciencias Económicas, Contables y Financieras, apta para la elaboración del Borrador de Tesis correspondiente.

ARTÍCULO 3°. - HACER DE CONOCIMIENTO, la presente Resolución a las instancias respectivas de la Facultad, para los fines pertinentes.

Regístrese, comuníquese y archívese,



Firmado digitalmente por:
RAMOS RAMIREZ RAUL DANIEL FIR
15596063 hard
Motivo: Soy el autor del documento
Fecha: 12/08/2025 13:23:35-0500
Cargo: FCECF - DECANO

Dr. CPCC. RAUL DANIEL RAMOS RAMIREZ
DECANO



Firmado digitalmente por:
CALVO RIVERA IRINA PATRICIA FIR
03650434 hard
Motivo: Day fe
Fecha: 12/08/2025 14:58:21-0500
Cargo: SAA-FCECF - SECRETARIO
ACADEMICO ADMINISTRATIVO

Dra. Econ. IRINA PATRICIA CALVO RIVERA
SECRETARIA ACADÉMICA ADMINISTRATIVA

RESOLUCIÓN DE DECANATO N° 0515-2025-FCECyF-UNJFSC

Este es una copia auténtica imprimible del documento digital firmado con firma digital según directiva vigente considerado original que se encuentra archivado por la Universidad Nacional José Faustino Sánchez Carrión en su servidor (Repositorio Documental) autorizado, aplicando lo dispuesto por el Art. 25 de D.S. 070-2013-PCM y la tercera Disposición Complementaria Final del D.S. 026-2016-PCM. Su autenticidad e integridad pueden ser contrastadas a través de la siguiente dirección web: <https://sisistrad.unjfsc.edu.pe/verifica/inicio.aspx> e ingresando el siguiente código de verificación: YJFD6P1