



# **Universidad Nacional José Faustino Sánchez Carrión**

**Facultad de Ciencias Económicas, Contables y Financieras  
Escuela Profesional de Ciencias Contables y Financieras**

**Control previo y su importancia en gestión administrativa en unidad de gestión  
educativa local en Provincia de Huaral**

**Tesis**

**Para optar Título Profesional de Contador Público**

**Autora**

**Zully Lisbeth Olortigue Vega**

**Asesor**

**Dr. CPCC. Pedro Gustavo Castro Burgos**

**Huacho – Perú**

**2023**



**Reconocimiento - No Comercial – Sin Derivadas - Sin restricciones adicionales**

<https://creativecommons.org/licenses/by-nc-nd/4.0/>

**Reconocimiento:** Debe otorgar el crédito correspondiente, proporcionar un enlace a la licencia e indicar si se realizaron cambios. Puede hacerlo de cualquier manera razonable, pero no de ninguna manera que sugiera que el licenciante lo respalda a usted o su uso. **No Comercial:** No puede utilizar el material con fines comerciales. **Sin Derivadas:** Si remezcla, transforma o construye sobre el material, no puede distribuir el material modificado. **Sin restricciones adicionales:** No puede aplicar términos legales o medidas tecnológicas que restrinjan legalmente a otros de hacer cualquier cosa que permita la licencia.



# UNIVERSIDAD NACIONAL JOSÉ FAUSTINO SÁNCHEZ CARRIÓN

## LICENCIADA

(Resolución de Consejo Directivo N° 012-2020-SUNEDU/CD de fecha 27/01/2020)

*"Año de la Unidad, la paz y el desarrollo"*

**Facultad de Ciencias Económicas, Contables y Financieras  
Escuela Profesional de Ciencias Contables y Financieras**

### INFORMACIÓN

<b>DATOS DEL AUTOR (ES):</b>		
<b>NOMBRES Y APELLIDOS</b>	<b>DNI</b>	<b>FECHA DE SUSTENTACIÓN</b>
Olortigue Vega, Zully Lisbeth	76300427	13/10/2023
<b>DATOS DEL ASESOR:</b>		
<b>NOMBRES Y APELLIDOS</b>	<b>DNI</b>	<b>CÓDIGO ORCID</b>
Castro Burgos, Pedro Gustavo	09474845	0000-0002-4117-1952
<b>DATOS DE LOS MIEMBROS DE JURADOS – PREGRADO:</b>		
<b>NOMBRES Y APELLIDOS</b>	<b>DNI</b>	<b>CODIGO ORCID</b>
Suárez Almeira, Miguel Angel	15646696	0000-0002-1747-8145
Lino Torero, Yessica Yulissa	15738338	0000-0003-4794-2647
Espinoza de Sanchez, Silvia Marianella	15758120	0000-0002-2513-5273

# CONTROL PREVIO Y SU IMPORTANCIA EN GESTIÓN ADMINISTRATIVA EN UNIDAD DE GESTIÓN EDUCATIVA LOCAL EN PROVINCIA DE HUARAL

## INFORME DE ORIGINALIDAD

<b>19%</b>	<b>18%</b>	<b>6%</b>	<b>10%</b>
INDICE DE SIMILITUD	FUENTES DE INTERNET	PUBLICACIONES	TRABAJOS DEL ESTUDIANTE

## FUENTES PRIMARIAS

<b>1</b>	<b>hdl.handle.net</b> Fuente de Internet	<b>4%</b>
<b>2</b>	<b>1library.co</b> Fuente de Internet	<b>4%</b>
<b>3</b>	<b>Submitted to Universidad Nacional Jose Faustino Sanchez Carrion</b> Trabajo del estudiante	<b>3%</b>
<b>4</b>	<b>repositorio.ucv.edu.pe</b> Fuente de Internet	<b>2%</b>
<b>5</b>	<b>repositorio.utea.edu.pe</b> Fuente de Internet	<b>1%</b>
<b>6</b>	<b>repositorio.unasam.edu.pe</b> Fuente de Internet	<b>1%</b>
<b>7</b>	<b>repositorio.uladech.edu.pe</b> Fuente de Internet	<b>1%</b>
<b>8</b>	<b>"Revisión de la investigación sobre liderazgo instruccional en centroamerica : un análisis</b>	<b>1%</b>

## **TITULO**

**“CONTROL PREVIO Y SU IMPORTANCIA EN GESTIÓN  
ADMINISTRATIVA EN UNIDAD DE GESTIÓN EDUCATIVA  
LOCAL EN PROVINCIA DE HUARAL”**

**AUTORA : OLORTIGUE VEGA ZULLY LISBETH**

**ASESOR : Dr. CPCC. Pedro Gustavo Castro Burgos**

**UNIVERSIDAD NACIONAL JOSÉ FAUSTINO SÁNCHEZ  
CARRIÓN**

**FACULTAD DE CIENCIAS ECONÓMICAS, CONTABLES  
Y FINANCIERAS**

## JURADO EVALUADOR



.....  
**Dr. CPCC. SUAREZ ALMEIRA MIGUEL ANGEL**  
**PRESIDENTE**



.....  
**Dra. CPCC. LINO TORERO YESSICA YULISSA**  
**SECRETARIO**



.....  
**Dra. CPCC. ESPINOZA DE SANCHEZ SILVIA MARIANELLA**  
**VOCAL**

### **DEDICATORIA:**

A Dios, por acompañarme todos los días y lograr este importante punto en mi formación profesional. A mis padres por brindarme amor incondicional y confianza desde el principio, por sus sacrificios y apoyo continuo, ya que han sido fundamentales para lograr cada objetivo.

## **AGRADECIMIENTO:**

A quienes siempre han estado conmigo como es mi maravillosa familia, durante todo el trayecto de mi vida universitaria e impulsarme a ser mejor cada día. A mi querida Alma Mater. Así mismo a sus prestigiosos profesionales que condujeron mi formación académica.

No podría haber llegado hasta aquí sin su apoyo. Por ello muchas gracias a todos.



## INDICE GENERAL

DEDICATORIA.....	vii
AGRADECIMIENTO.....	viii
RESUMEN.....	xiv
ABSTRACT.....	xv
INTRODUCCION.....	xvi
CAPITULO I PLANTEAMIENTO DEL PROBLEMA.....	1
1.1 DESCRIPCIÓN DE LA REALIDAD PROBLEMÁTICA.....	1
1.2 FORMULACIÓN DEL PROBLEMA.....	3
1.2.1 Problema General.....	3
1.2.2 Problemas Específicos.....	4
1.3. OBJETIVOS DE LA INVESTIGACION.....	4
1.3.1 Objetivo General.....	4
1.3.2. Objetivos Específicos.....	4
1.4. JUSTIFICACION DE LA INVESTIGACION.....	5
1.5. DELIMITACION DEL ESTUDIO.....	6
CAPÍTULO II MARCO TEÓRICO.....	7
2.1 ANTECEDENTES DE LA INVESTIGACION.....	7
2.1.1 Investigaciones internacionales.....	7

2.1.2 Investigaciones nacionales .....	8
2.2 BASES TEORICAS .....	10
2.3. BASES FILOSOFICAS .....	12
2.4 DEFINICIONES DE TERMINOS BASICOS .....	12
2.4. HIPOTESIS DE INVESTIGACION .....	15
2.4.1 Hipótesis General .....	15
2.4.2 Hipótesis Específicas .....	15
2.5 OPERACIONALIZACION DE VARIABLES E INDICADORES .....	16
CAPÍTULO III .....	18
METODOLOGÍA .....	18
3.1 DISEÑO METODOLOGICO .....	18
3.2. POBLACION Y MUESTRA .....	18
3.2.1 Población .....	18
3.2.2. Muestra .....	19
3.3 Técnicas e instrumentos de recolección de datos Cuestionario .....	20
3.4. Técnicas para el procesamiento de información .....	221
CAPÍTULO IV .....	23
RESULTADOS .....	23
4.1. ANALISIS DE RESULTADOS .....	23

4.2. CONTRASTACION DE HIPÓTESIS .....	39
CAPITULO V .....	48
DISCUSION 5.1. DISCUSIÓN DE RESULTADOS .....	48
CAPITULO VI.....	49
CONCLUSIONES Y RECOMENDACIONES .....	49
6.1. CONCLUSIONES .....	49
6.2. RECOMENDACIONES.....	50
REFERENCIAS .....	52
FUENTES DE INFORMACION .....	52

## INDICE DE TABLAS

Tabla 1	¿Se toma en cuenta capacitación en gestión administrativa en unidad de gestión educativa local provincia de Huaral?	27
Tabla 2	¿La unidad de gestión educativa local de la provincia de Huaral cuenta con instrumentos de gestión?	29
Tabla 3	¿Se cumple con el desarrollo de políticas institucionales en la unidad de gestión educativa local de la provincia de Huaral?	31
Tabla 4	¿Se cumple con las funciones establecidas en la unidad de gestión educativa local de la provincia de Huaral?	33
Tabla 5	¿El control previo es importante para mejorar gestión administrativa en unidad de gestión educativa local provincia de Huaral?	35
Tabla 6	¿Se cumple con nivel de programación en unidad de gestión educativa local de la provincia de Huaral?	37
Tabla 7	¿La unidad de gestión educativa local de la provincia de Huaral cuenta con su estructura organizativa actualizada?	39
Tabla 8	¿El nivel de dirección cumple con sus funciones en la unidad de gestión educativa local de la provincia de Huaral?	41
Tabla 9	¿Existe entendimiento sobre la importancia del control en gestión administrativa en unidad de gestión educativa local en Huaral?	43
Tabla 10	¿La gestión administrativa se mejorará con aplicación del control previo en unidad de gestión educativa local provincia de Huaral?	45
Tabla 11	Control previo es de suma importancia para la gestión administrativa en la Unidad de gestión Educativa Local.	47
Tabla 12	Capacitación normativa del personal es importante para realizar la programación en Unidad Educativa.	49
Tabla 13	Instrumentos de gestión son importantes para el mejoramiento de estructura organizativa en la Unidad Educativa Local.	51
Tabla 14	Aplicación de políticas institucionales son importante para mejorar el nivel de dirección en la Unidad Educativa Local	53
Tabla 15	Cumplimiento de funciones administrativas del personal es importante para el control en la Unidad Educativa Local.	55

## INDICE DE FIGURAS

Figura 1	¿Se toma en cuenta capacitación en gestión administrativa en unidad de gestión educativa local provincia de Huaral?	28
Figura 2	¿La unidad de gestión educativa local de la provincia de Huaral cuenta con instrumentos de gestión?	30
Figura 3	¿Se cumple con el desarrollo de políticas institucionales en la unidad de gestión educativa local de la provincia de Huaral?	32
Figura 4	¿Se cumple con las funciones establecidas en la unidad de gestión educativa local de la provincia de Huaral?	34
Figura 5	¿El control previo es importante para mejorar gestión administrativa en unidad de gestión educativa local provincia de Huaral?	36
Figura 6	¿Se cumple con nivel de programación en unidad de gestión educativa local de la provincia de Huaral?	38
Figura 7	¿La unidad de gestión educativa local de la provincia de Huaral cuenta con su estructura organizativa actualizada?	40
Figura 8	¿El nivel de dirección cumple con sus funciones en la unidad de gestión educativa local de la provincia de Huaral?	42
Figura 9	¿Existe entendimiento sobre la importancia del control en gestión administrativa en unidad de gestión educativa local en Huaral?	44
Figura 10	¿La gestión administrativa se mejorará con aplicación del control previo en unidad de gestión educativa local provincia de Huaral?	46
Figura 11	Control previo es de suma importancia para la gestión administrativa en la Unidad de gestión Educativa Local.	48
Figura 12	Capacitación normativa del personal es importante para realizar la programación en Unidad Educativa.	50
Figura 13	Instrumentos de gestión son importantes para el mejoramiento de estructura organizativa en la Unidad Educativa Local.	52
Figura 14	Aplicación de políticas institucionales son importante para mejorar el nivel de dirección en la Unidad Educativa Local	54
Figura 15	Cumplimiento de funciones administrativas del personal es importante para el control en la Unidad Educativa Local.	56

## RESUMEN

**Objetivo** demostrar de qué forma el control preventivo es significativo para hacer más efectiva la gestión administrativa de la Unidad de gestión educativa local en la ciudad de Huaral. Estudio de tipo descriptivo, correlacional, enfoque cuantitativo, su unidad de análisis se centra en unidades educativas, que asume sus funciones en la ciudad huaralina, de la cual se identificó una población de 86 personas constituido por autoridades regionales, jefes de unidades, administradores, contador y colaboradores tomado de la estructura orgánica funcional, para la obtención de data recurrimos a cuestionario, encuesta análisis de documentos, siempre de forma probabilística, en la aplicación de medición se recurrió a escala de Likert. Identificando sus dimensiones entre: análisis de control interno, planes de controles, conclusiones de auditoría, mejoramiento de actividades. Se utilizó el Excel y paquete estadístico para la validación y confirmarla fiabilidad de la data procesada, teniendo en cuenta la modalidad de Pearson, precisando un nivel de seguridad, considerando el grado de confianza al 95.00%, aplicando. **Resultados:** Las contestaciones enuncian mayor correspondencia (55.71%) formularon estar muy satisfacción el control preventivo es importante para mejorar la gestión administrativa, con correspondencia al mejoramiento de gestión educativa local de la provincia de Huaral administrativa empresas comerciales en el distrito de Huaral (61.43%) revelaron estar muy satisfechos. **Conclusión:** el control previo es de suma importancia para la gestión administrativa en la Unidad de gestión Educativa Local en la provincia de Huaral.

**Palabra Claves:** diagnostico control; gestión administrativa; plan de control; mejoramiento de actividades.

## ABSTRACT

Objective to demonstrate how preventive control is significant to make their administrative management more effective. Descriptive, correlational study, quantitative approach, its unit of analysis focuses on educational units, which assume their functions in the city of Huaral, from which a population of 86 people was identified, made up of regional authorities, heads of units, administrators, Contador et al. taken from the functional organic structure, to obtain the data we resorted to a questionnaire, a survey, document analysis, always in a probabilistic wrap, using three measurement application a Likerts scale wraps passed. Identifying its dimensions between internal control analysis, control plan, audit conclusions, improvement of activities. Excel and statistical package were used for validation and confirm the reliability of the processed data, considering the Pearson modality, specifying a level of security, considering the degree of confidence at 95.00%, applying. Results: The responses state greater correspondence (55.71%) expressed being very satisfied that preventive controls rise important to improve administrative managements, with correspondence to their improvement of local educational management in the province of Huaral administrative commercial companies in the district of Huaral (61.43%) revealed to be very satisfactory. Conclusion: preventive controls are extremely important from administrative management in other Local Educational Management Units in the province of Huaral.

Keywords: diagnostic controls; administrative managements; control plan; improvement of activities.

## INTRODUCCION

Control preventivo es una de actividades permanentes y de singular importancia, su ejecución permite mejorar la calidad en gestión educativa en la localidad de Huaral, entendiendo que la labor en la formación de académica de niños permite, generar las bases de conocimientos para futuros ciudadanos con valores, principios y ética, en el accionar de sus acciones como parte de la sociedad, de manera que la labor fundamental está en la aplicación del control preventivo. Su desarrollo permitió cumplir con la estructura y procedimientos administrativos aprobados por nuestra Universidad, tomando en cuenta la real situación de la entidad, recomendando nuestros aportes para ello se desarrolló tal como se afirma seguidamente:

Primer capítulo constituido por descripción minuciosa de realidad problemática, las debilidades en gestión educativa, para la atención oportuna y correcta del educando, ello permitió definir problemas generales como específicos, a partir lo cual se plantearon objetivos, el cómo abordar dichos problemas para encontrar solución a los mismo, aceptando su justificación por la importancia que reviste la gestión educativa, atención oportuna de primer orden en periodo académico, delimitando la relación con los actores directos en el que hacer de la gestión educativa, como autoridades, administrativos y su relación con docentes, para mejora atención a los educandos.

Capitulo segundo, es la parte teorizante del estudio, recurriendo al estudio del estado del arte, iniciando con los estudios que abordaron la misma situación problemática, ampliando los conocimientos, con las propuestas ofrecidas, entendiendo que gestión implica la labor coordinada para atender a los infantes, por ello se recurrió a estudios internacionales como nacionales, tomando las teorías más importantes, que sustentan cada una de la



variables, priorizando aspectos de gestión, debidamente abordada, se teorizo los términos básicos tomando como base los indicadores, cuya ayuda en el sentido de proponer alternativas que fueron contrastadas, generando el rechazo de hipótesis nulas ratificando propuestas iniciales, del mismo modo se procedió a operacionalizar variables considerando su relación con el sustento en sus indicadores e índices.

Capítulo tercero, se define el uso de la metodología científica, de tipo descriptiva, de representación transversal, de nivel correlacional, pero de diseño no experimental y de enfoque cuantitativo, para definir su población fue necesario analizar su unidad de análisis, de manera su población es de 86 personas, a la cual se aplicó la fórmula general para determinar el tamaño de muestra en 70 individuos entre autoridades educativas, jefes de áreas, administradores, contador, profesionales y colaboradores, que de manera aleatoria se aplicaron las herramientas, y para su procesamiento a Excel.

Capítulo cuarto, denominado consecuencias, en el cual se incluye las respuestas de las herramientas aplicadas se trasladan a las tablas, debidamente cuantificada, para luego representarlos en figuras de manera porcentual para su interpretación, cerrando con la contratación de la hipótesis general y específicas.

Capítulo quinto, en el cual se nomina a la discusión, el cual consideran las opiniones importantes que investigadores nacionales como internacionales, vierten sus apreciaciones en cuanto a los controles preventivos, su trascendencia que implica para que la gestión educativa pueda ser óptima en entidades dedicadas a la formación académica de infantes.

Capítulo sexto, como resultado del estudio y aplicación de la contratación de hipótesis, llegan a conclusiones, así como las sugerencias a nivel de aportes para mejorar la gestión educativa, aplicando controles preventivos en la unidad de gestión educativa local en provincia de Huaral.

Adicionalmente se adjunta de manera alfabética una relación de referencias usadas en el desarrollo de estudio.

## **CAPITULO I**

### **PLANTEAMIENTO DEL PROBLEMA**

#### **1.1 DESCRIPCION DE LA REALIDAD PROBLEMÁTICA**

Es a partir del 2003, las Unidades de gestión educativa, pasan a integrar la estructura orgánica funcional de los gobiernos regionales a nivel país, en calidad de entes descentralizados para el ejercicio de funciones operacionales, en la calidad académica, de manera que asumen sus actividades orientadas a los lineamientos políticos de gestión, en cumplimiento a las políticas nacionales en lo pertinente, como regional orientada a la supervisión y vigilancia en cuanto a la capacidad de poder cumplir con sus propósitos educativos a nivel de la región.

Para la conducción y cumplimiento de sus funciones las Unidades de gestión educativa, cuentan con un director quien asume dicho cargo mediante concurso público de méritos, asumiendo como órgano rector el ministerio de educación, como máxima instancia en educación en el país, la temporalidad en dicha función es de tres años, quienes asumen el compromiso de contribución al desarrollo de la política educativa en la región pertinente, asumiendo la tarea de apoyo en los aspectos logísticos como de gestión educativa, a las entidades dedicadas que formen parte de su jurisdicción.

La unidad de gestión educativa local – 10, está situada en la jurisdicción provincial de Huaral, tiene como misión el de velar por la calidad educativa, contando para ello con administración eficiente, de la mano con los avances tecnológicos que avanzan rápidamente, con el soporte del personal administrativo, contable y financiero

capacitado para dirigir de manera correcta la dirección educativa, impartiendo principios y valores éticos al ejecutar sus actividades.

En su estructura organizativa como ente desconcentrado, depende del gobierno Regional de Lima Provincias, que le permita dar cumplimiento con las directivas emanadas por el órgano rector, sin embargo, asume la conducción y dirección académica en la región, con entrega dedicación, buscando la aceptación del entorno educativo, como parte de la población Huaralina, vigilando el desarrollo de una administración que permita soportar las tareas por una educación de calidad.

Para cumplir con sus funciones cuenta con diversas áreas bajo la conducción del Director, pero a su vez tiene un Órgano de control institucional, que en representación del sistema nacional de control, asume la vigilancia de la prevención, concurrente como posterior, apoyo de singular importancia para una gestión eficiente, así mismo cuenta con oficina de asesoría legal, que le permite la interpretación y aplicación adecuada de las normas que son emitidas principalmente como el órgano rector, la secretaria técnica como área de soporte en el cumplimiento de sus funciones, además con el área de imagen institucional, la cual permite estar comunicado con la ciudadanía como con entidades vinculantes a la labor de educativa, y gestión pública.

También se cuenta con el área como especialista en racionalización, ingeniero, planificador, especialista en finanzas, en estadística, de manera que con los especialistas se permite contar con el soporte técnico profesional, orientado al asesoramiento a la dirección, a fin de proveer los requerimientos en forma oportuna para que la infraestructura esté adecuada al cumplimiento de la función principal educativa, así como en la administración de los recursos financieros que le permitan cumplir con sus metas propuestas en cada periodo académico.

Para el desarrollo de la gestión administrativa, dicha área se sustenta en las oficinas de Tesorería, especialista en administración de personal, contador general, especialista en aspectos logísticos, y asistente social, áreas que se convierten en el soporte para una adecuada administración de los recursos otorgados para su administración, así como los controles pertinentes, orientados a asumir de manera eficiente.

Contando con una estructura adecuada para su funcionamiento, sin embargo podemos indicar que existen dificultades en el cumplimiento estricto de la gestión administrativa, traslucida en el no cumplimiento oportuno de los controles adecuados que permita a la dirección cumplir con las directivas del órgano rector en cuanto a la política educativa, la situación problemática se manifiesta en el área administrativa, por ello es preocupación por la carencia de controles previos, el funcionamiento del control interno preventivo es de suma importancia, para cumplir con las metas aprobadas, en sus periodos planeados, que deberán de ser superados con el apoyo del órgano de control institucional, cumpliendo sus recomendaciones orientadas al mejoramiento de la gestión.

## **1.2 FORMULACION DEL PROBLEMA**

### **1.2.1 Problema General**

¿De qué manera el control previo es importante para la Gestión administrativa en la Unidad de Gestión Educativa local en la provincia de Huaral?

### **1.2.2 Problemas Específicos**

¿De qué forma la capacitación normativa del personal es importante para realizar la programación en Unidad Educativa Local Huaral?

¿Cómo los instrumentos de gestión son importantes para el mejorar la estructura organizativa en la Unidad Educativa Local de Huaral?

¿En qué medida las políticas institucionales son importantes para mejorar el nivel de dirección en la Unidad Educativa Local de Huaral?

¿En qué medida el cumplimiento de funciones administrativas del personal es importante para el control en la Unidad Educativa Local de Huaral?

## **1.3. OBJETIVOS DE LA INVESTIGACION**

### **1.3.1 Objetivo General**

Demostrar de qué manera el control previo es importante para la gestión administrativa en la Unidad de gestión Educativa Local en la provincia de Huaral.

### **1.3.2. Objetivos Específicos**

Confirmar que forma la capacitación normativa del personal es importante para realzar la programación en Unidad Educativa Local Huaral.

Verificar como los instrumentos de gestión son importantes para mejorar la estructura organizativa en la Unidad Educativa Local de Huaral.

Explicar en qué medida las políticas institucionales son importantes para mejorar el nivel de dirección en la Unidad Educativa Local de Huaral.

Evaluar en qué medida el cumplimiento de funciones administrativa del personal, es importante para el control en la Unidad Educativa Local de Huaral.

#### **1.4. JUSTIFICACION DE LA INVESTIGACION**

Al respecto cuenta con la debida justificación, toda vez que ha permitido tener conocimiento de la trascendencia que significa poder implementar el control interno en las entidades educativas, particularmente la realización del control previo como medidas importantes tendientes a prevenir riesgos que suelen presentarse en el proceso de ejecución de la gestión administrativa en la institución, de manera que el control preventivo como acción de prevención está a cargo de la administración de las unidades educativas, que a través de sus funcionarios tienen la responsabilidad de supervisar que puedan cumplir sus actividades.

La gestión administrativa en el momento actual requiere de su mejoramiento de manera que las unidad educativas cuenten con los implementos necesarios debidamente presupuestados para cumplir con su misión, y como el elemento necesario para mejorar la calidad educativa, en ese sentido será importante que con el empleo de las medidas correctivas que se aplican a partir de los encargos de mejoramiento de los controles internos, como las acciones previas se verán reflejadas en mejorar las acciones de las entidades educativas en la provincia de Huaral.

La relación o influencia que asume el control previo, en la vigilancia de cada una de las acciones programadas y presupuestadas será la herramienta de los directivos, con la finalidad de alcanzar sus metas en cada ejercicio presupuestal.

### **1.5. DELIMITACION DEL ESTUDIO**

Para poder realizar el trabajo de campo existe el requerimiento indispensable de interactuar directamente con autoridades, directivos y funcionarios responsables principalmente en el empleo del control previo, como con aquellos encargados de la gestión administrativa, lo cual permitirá tomar conocimiento directo de la forma en la cual se realizan sus actividades, entre ellos el uso de los instrumentos de gestión, así mismo se aplica las técnicas de recolección de datos, la cual pasa a ser evaluada, analizada para tener las condiciones de aportar sugerencias orientadas a una gestión más eficiente transparente, y que permita velar por la calidad educativa en las unidades respectivas, considerando la aplicación del control previo en la unidad de gestión educativa local en la provincia de Huaral.



## **CAPÍTULO II**

### **MARCO TEÓRICO**

#### **2.1 ANTECEDENTES DE LA INVESTIGACION**

##### **2.1.1 Investigaciones Internacionales**

Méndez (2020) estudio en México, manifiesta “en entidades públicas el control previo es bajo, son débiles, no permitiendo la identificación de riesgos, en el tiempo deseado, principalmente por norma no actualizada, brechas serias”

Ordoñez et. Al. (2021) estudio: “efectuar búsqueda de gestión administrativa en unidad académica universitaria del Ecuador”, método cualitativo, nivel deductivo diseño transversal; finalmente concluyen existe brechas en identificar riesgo, no presentación de información oportuna.

Serrano (2019) en revista Estudios, mantiene en países de México como España, coexisten como componentes de control, procedimientos en relacionados al control preventivo, situación que se presentan por la existencia de complicidad entre funcionarios para actos de corrupción.

Pávez (2016), tesis: “Modelo de procedimiento de control de gestión tesorería general en República, Chile” de enfoque cualitativo, usando la entrevista y observación para obtener información. Concluye que las entidades recurren a comando de mando integral, sus productos de dicha herramienta como tableros para control, en unidades gubernativas en provincias de Chile.

Vera (2017), ha desarrollado un estudio al cual ha denominado: “*Análisis al control previo aplicado en las etapas de contrataciones del estado del Gobierno Autónomo Descentralizado de la provincia de Esmeraldas (GADPE)*”. Método aplicado de enfoque mixto, descriptivo. Para seleccionar información recurrió a entrevista, revisión historia. Concluyendo existe desconocimiento por parte del personal administrativo sobre procesos para la adquisición de bienes.

Watson (2017), tesis: “*control preventivo instrumento para optimizar la efectividad en las contrataciones del estado: Algunos metidos en materia precontractual*”. Guatemala. Objetivo perfeccionar los mecanismos para las adquisiciones de manera eficiente. Método usado de nivel básico, descriptivo. Concluye se determina que las malas prácticas corruptivas, generan sobre valoración de los bienes y servicios, afectando de manera significativa, la confianza en entidades públicas, como del presupuesto gubernativo.

### **2.1.2 Investigaciones nacionales**

Chacón Meoño, Olga Milagros (2023) tesis: Control preventivo y gestión administrativa en unidad de gestión educativa local de la región Lambayeque. Objetivo identificar la existencia de vínculos entre control preventivo y gestión administrativa. Método de orientación básica, diseño no experimental correlacional, en la recolección de información ha empleado el cuestionario como la entrevista. Los autores concluyen reconociendo su importancia del control previo para el planeamiento, organización, orientación permitiendo el cumplimiento de metas de la entidad.

Hidalgo, H. (2022) “*Control previo su incidencia en gestión de tesorería en unidad de Huamanga-Ayacucho*” con el objetivo de establecer, si existe e influye ejecución de control preventivo. Método de enfoque cuantitativo de tipo aplicado, correlacional transversal, pero sin manipular las variables en el periodo de estudio. Se aplicaron el cuestionario como encuesta sin embargo las mismas fueron medidas mediante la escala de Likert. Se concluye la confirmación de que el empleo del control preventivo está relacionado de manera directa en la administración de tesorería.

Flores, D (2022) ha efectuado una indagación denominada: *El control gubernamental y gestión administrativa en trabajadores de Unidad de Gestión Educativa Local 15- Huarochirí*. El método investigativo de ruta cuantitativa, nivel básico correlacional de alcance, usaron las encuestas y cuestionario para recopilar información. Concluyendo la existencia de correlación entre control gubernamental para la mejora o desarrollo de gestión administrativa.

Henríquez (2022) estudio: identificar los vínculos entre control preventivo y gestión administrativa en la entidad edil de la Libertad. Estudio descriptivo transversal y correlacional, uso el cuestionario para realizar las interrogantes, como la encuesta. Concluye que existe relación directa del control preventivo por incidencia directa en la gestión administrativa para que esta mejore, orientado a prevenir riesgos en la administración pública municipal.

## **2.2 BASES TEORICAS**

### **Control previo**

Rojas & Rojas (2020) sobre control preventivo señala: “es la acción realizada por la administración principalmente de directivos y autoridades, que además de carácter inopinado realizado por el sistema nacional de control, con la finalidad de reducir brechas detectadas en la administración a fina reducir riesgos” (p. 21). En ese mismo sentido Mendívil y Erro (2021) precisan. “control preventivo permite mejorar la administración en búsqueda de una gestión eficiente en la administración pública, así mismo permite desarrollar plan de mejora”

Díaz (2021) manifiesta: “se refiere a acciones de supervisión aplicada por procedimiento de acuerdo con los objetivos de cada entidad gubernativa, en relación a comportamiento de sus planes definidos teniendo como orientación la visión y misión apegado a su presupuesto institucional”.

Jiménez et al. (2020) al respecto teorizan: “para evaluar riesgos, primero se diagnostica, y a partir de ello se puede determinar los niveles de riesgo valorizándolo, para indicar los mecanismos para su administración, mitigación, dichas acciones deben ser dirigidos a una buena gestión”. En ese mismo sentido Calle (2020) muestra: “dicho control si permite identificar riesgos, pero deberán de tener en cuenta que los mismo no afecten o interrumpan el desarrollo de los planes previstos, por lo que se debe priorizar aquellos que asumen la función de riesgo inherente”. Se la misma forma, Díaz (2021) precisa: “es importante el uso de prácticas eficientes, como valores, comportamientos de manera que permitan fortalecer buenas prácticas orientadas a mejorar gestión”

Al respecto, Vega y Marrero (2021), conceptualizan: como una dimensión de gran incidencia, de suma importancia para aplicar el control preventivo, como su efecto positivo genera efectividad y eficiencia para tomar decisiones acertadas”

### **Gestión administrativa**

Según Casiano y Cueva (2019) manifiestan. “existe una corriente de mejorar atención de entidades del estado, en américa latina, para ello se propone modernización con apego de la tecnología, mejorando controles preventivos, con el propósito de mejorar gestión en beneficio de la población”.

Para Terry y Franklin (2009) consideran: “la ciencia administración pública ha mejorado, en los componentes de planeamiento, estructura funcional, cumplimiento de actividades, y el control en sus diversas fases, usando los recursos necesarios para cumplir sus metas”

La gestión administrativa, necesariamente se sustenta en actividades de orden de dirección, pero que en el accionar de sus funciones requiere de articular con otras disciplinas, como el área contable financiera, aspectos normativas tributarias, como de cumplimiento procedimental, en tal sentido es siempre importante de ejercitar el trabajo en equipo con las buenas prácticas en busca de una gestión eficiente, para el servicio a la ciudadanía, que es la razón principal de las entidades gubernamentales. A ello Terry y Franklin (2009) agregan: se encuentra regido en base a la misión aprobada, sus herramientas como actividades deben estar orientadas a su cumplimiento para cubrir los requerimientos de los ciudadanos

## **2.3. BASES FILOSOFICAS**

### **Control preventivo**

Acción realizada por el órgano del sistema nacional de control, pero esta se ejecuta previa a la acción u actividad de la entidad, en cumplimiento a las reglas normativas aprobadas para la fin, generalmente suelen practicarse en relación al cumplimiento de proyectos de inversión en infraestructura pública, sobre todo cuando se solicitan adicionales, como cuando se requiere de solicitud de endeudamiento económico, con la banca nacional o entidades financieras extranjeras, de manera que las unidades de órganos de control institucional en la entidad están facultadas para realizar dichas actividades, con reporte al órgano rector.

### **Gestión administrativa**

Es la forma de gestionar y administrar los recursos del estado asignada a cada una de las actividades de las entidades gubernativas, en el presente caso a la Unidades de gestión educativas locales, de manera que los gestores son responsables en cumplimiento a los instrumentos de gestión desarrollar sus actividades, con apego a las normas generales como específicas para cada una de ellas, las cuales deberán de ser rendidas las cuentas a la entidad regional, de manera que las entidades deberán de contar con el profesional competente, con los conocimientos y experiencia suficiente para participar en la administración.

## **2.4 DEFINICIONES DE TERMINOS BASICOS**

### **Capacitación normativa**

Es importante que las entidades cuenten con un plan anual de capacitación, a nivel general como específico, de tal manera que su personal esté capacitado para el

cumplimiento de sus funciones, siendo un elemento de conocimientos para la aplicación práctica de sus actividades, en el tiempo como planes de mejora en bien de la gestión para un servicio de calidad a los usuarios.

### **Instrumentos de gestión**

Son aquellas herramientas técnicas elaboradas que permiten la regulación de la gestión administrativa al interior de las entidades gubernamentales, dichos instrumentos se elaboran teniendo como ejes principales la función presupuestal, orgánica, funcional y de dirección por ello tenemos entre otros el presupuesto institucional de apertura, manual de perfiles, texto único de procedimientos administrativos, entre otros documentos trascendentes para la gestión administrativa.

### **Políticas institucionales**

Esta referida a los lineamientos generales, y de carácter específicos que permiten asegurar el desarrollo de la calidad en la formación educativa, para los infantes, adolescentes, en los niveles de aprendizaje con la utilización de la ciencia, tecnología, investigación y desarrollo de habilidades y oportunidad en condiciones igualitarias, en cumplimiento a sus presupuestos para la educación, en la formación de futuras personas con valores y principios al servicio de la ciudadanía.

### **Cumplimiento de funciones**

Las personas formadas en el contexto de la identificación de cada una de sus funciones, deberá de estar preparado y entrenado en la labor de formación educandos, con la capacidad técnica y las herramientas suficientes que les permita cumplir su labor docente, en ese mismo sentido el personal administrativo deber

de estar preparado para cumplir con sus metas previstas, y la capacidad para orientar al cumplir con la exigencias emanadas de la dirección regional acorde a la visión de educación en el país.

### **Nivel de programación**

En la formulación de tareas en cada uno de los instrumentos de gestión permite contar con un plan de actividades, orientadas a cumplir con sus metas, por lo tanto, será necesario la identificación de calendarización de cada una de ellas, que la su operatividad se conocen como metas de cada una de las oficinas pero que deberán de estar engarzadas con los objetivos previstos, que se convierten en la tarea para cumplir con sus objetivos específicos y generales de la entidad.

### **Estructura organizativa**

Definidas las políticas e instrumentos de gestión, se requiere contar con una organización integrada, la cual permita el desarrollo de cada una de sus actividades de manera estructura y relacionada de tal forma que todas laboren en una misma dirección, la atención a los estudiantes en su formación, que dicha estructura este formada de manera que permita cumplir en el apoyo a que los docentes cumplan su labor y el estudiante cuente con los instrumentos necesarios para su meta a cumplir.

### **Nivel de dirección**

Toda actividad requiere la presencia de liderazgo en el desarrollo de sus funciones en equipo, teniendo en cuenta que la función asignada es parte de la labor de formación infantiles, de diversas procedencias por lo cual se requiere de



actividades articuladas de tal forma que la atención en sus servicios sea de manera integral y sin discriminación, todos los educandos tienen los mismos derechos de manera que sus servicios deberán de ser en ese nivel.

### **Nivel de control**

Las acciones en la administración para su funcionamiento eficiente, requiere de manera específica como general, un control que permite supervisar si se está cumpliendo con las funciones asignadas en un periodo determinado, si los educandos se encuentran satisfechos en su atención, así como si los docentes asignados cuentan con las capacidades para sumir su labor d educar a los niños, es necesario que el personal encargado del control cuente con la capacidad y destrezas para dicha labor, orientadas a proponer planes de mejoras si el caso así lo requiera.

## **2.4. HIPOTESIS DE INVESTIGACION**

### **2.4.1 Hipótesis General**

El control previo es de suma importancia para la gestión administrativa en la Unidad de gestión Educativa Local en la provincia de Huaral.

### **2.4.2 Hipótesis Específicas**

La capacitación normativa del personal es importante para realizar la programación en la Unidad Educativa de Huaral.

Los instrumentos de gestión son importantes para el mejoramiento de la estructura organizativa en la Unidad Educativa Local de Huaral.

La aplicación de políticas institucionales es importante para mejorar el nivel de dirección en la Unidad Educativa Local de Huaral.

El cumplimiento de funciones administrativas del personal es importante para el control en la Unidad Educativa Local de Huaral.

## **2.5 OPERACIONALIZACION DE VARIABLES E INDICADORES**

### **VARIABLE INDEPENDIENTE**

#### **Control previo**

#### **Definición Operacional**

Dicha labor de control, en el contexto es desarrollada principalmente por la administración, y supervisada por la unidad del órgano de control institucional, el control previo se desarrolla antes de la ejecución de dicho proyecto o actividad, lo cual permita advertir la presencia de algún riesgo de manera que las acciones a desarrollar se cumplan sin contratiempos y los usuarios gocen de la atención sin problemas, de manera que se priorice cada una de las actividades y se reporte de ser necesario para su advertencia.

<b>VARIABLES</b>	<b>DIMENSIONES</b>	<b>INDICADORES</b>	<b>ÍNDICES</b>
Variable Independiente	- Análisis de control interno	- Capacitación normativa	- Evaluación integral
Control previo	- Plan de controles	- Instrumentos de gestión	- Acciones de control y conclusiones y recomendaciones
	- Conclusiones de auditoria	- Políticas institucionales	- Seguimiento de acciones de control
	- Mejoramiento de actividades	- Cumplimiento de funciones	

## **VARIABLE DEPENDIENTE**

### **Gestión administrativa**

#### **DEFINICION OPERATIVA**

Son aquellas actividades realizadas por la plana administrativa, o sea el personal administrativo que desarrolla cada una de sus actividades orientadas a que los docentes, que cumplen con la función de formación a los infantes cuenten con los implementos necesarios para cumplir su labor, así mismo se permitan como órgano administrativo contar con la supervisión de las tareas asignadas, de tal manera que se cuente con la calidad de servicios, en la formación como entidad educativa, y su relación con los padres de familia de manera personalizada como integral.

<b>VARIABLES</b>	<b>DIMENSIONES</b>	<b>INDICADORES</b>	<b>ÍNDICES</b>
Variable Dependiente	- Capacidad organizativa	- Nivel de programación	- Dirección
Gestión administrativa	- Planeamiento organizativo	- Estructura organizativa	- Funciones
	- Conducción organizacional	- Nivel de dirección	- Capacidad gerencial
	- Control e eficiencia y eficacia	- Nivel de control.	- Resultados

## **CAPÍTULO III**

### **METODOLOGÍA**

#### **3.1 DISEÑO METODOLOGICO**

##### **Tipo de investigación**

Estudio descriptivo, carácter transversal, el trabajo de acopiamiento se cumple en su tiempo señalado.

##### **Nivel de investigación**

Nivel correlacional, tomando en cuenta la correspondencia existente entre ambas variables.

##### **Diseño de investigación**

Diseño no experimental, conservando intacta las variables en periodo de trabajo investigativo.

##### **Enfoque de investigación**

Enfoque cuantitativo, permitiendo cuantificar como estimar en valores de ambas variables existentes, palpable, visible, medible.

#### **3.2. POBLACION Y MUESTRA**

##### **3.2.1 Población**

El estudio estuvo organizado por la unidad de gestión educativa de la ciudad de Huaral, para ello se ha tomado en cuenta principalmente al personal que labora en las áreas de gestión institucional y gestión administrativa referenciado

en 86 personas entre autoridades, jefes de unidades, Administradores, contador y colaboradores, dicha informa es abstraída del registro de la estructura orgánica de la entidad.

### 3.2.2. Muestra

Para su determinación, teniendo en cuenta que se conoce la población se recurre a la aplicación de la formula la unidad de análisis finita, la cual nos permite indicar la cantidad de 70 personas considerando a autoridades, jefes de áreas, administradores, contador, profesionales y colaboradores, que en forma aleatoria se aplicaran los instrumentos necesarios.

$$n = \frac{Z^2 N p q}{E^2 (N - 1) + Z^2 p q}$$

De dónde:

**n**= Volumen de muestra

**Z**= Valor de abscisa de la curva normal para una posibilidad del 95% de confianza.

**P**= (Se asume P=0.5).

**Q**.= (Q = 0.5, valor asumido debido al desconocimiento de Q).

**E**= Porción por falla 5%

**N**= Población

**n**= Volumen óptimo de modelo.

Por lo indicado se tuvo en consideración el grado significante de 95% y de margen de error 5%.

Supliendo tratamiento de la información asumimos:

$$n = \frac{(1.96)^2 (0.5) (0.5) (86)}{(0.05)^2 (86-1) + (1.96)^2 (0.5) (0.5)}$$

$$n = \frac{82.5944}{0.2125 + 0.9604}$$

$$n = \frac{82.5944}{1.1729}$$

$$n = 70.41$$

$$n = 70$$

### **3.3 Técnicas e instrumentos de recolección de datos**

#### **Cuestionario**

Ha permitido lograr afirmaciones de los personajes reconocidos en la muestra elegida a fin de contrastar con las hipótesis, de los aspectos planteados.

#### **Encuestas**

Ha permitido lograr información y datos de consultados coherentes con el fin de tener información del control preventivo, como también la situación real de la gestión administrativa en la entidad que ha sido referida en esta indagación

#### **Análisis Documental.**

Permitió evaluar información sobre aplicación del control preventivo y su relación e importancia en la entidad sometida a procesamiento

## **Descripción de los instrumentos**

### **Ficha bibliográfica:**

Instrumento que permitió búsqueda y anotación de diversos argumentos, monografías, revistas indizadas, y a buscadores electrónicos.

### **Guía de entrevista:**

Esta herramienta ha sido estructurada anteladamente considerándose variables definidas como los indicadores determinados para obtención de opiniones de parte de integrantes de la muestra.

### **Ficha de encuesta:**

Instrumento pre elaborada para su aplicación en labor de campo para su aplicación en la formulación de las interrogantes respectivas

## **Métodos para la comprobación de la validez y confiabilidad de los instrumentos**

Con el apoyo del Excel, se procedió a procesar la información y para determinar su validez de la misma se recurrió a paquete informático sobre las consultas realizadas y su comparación determinando su confiabilidad de la misma, se aplicó a la encuesta de diez (10) como piloto aplicado a 70 personas identificados aleatoriamente de manera indistinta respecto a quienes tuvieron participación en la indagación

### **3.4. Técnicas para el procesamiento de información**

#### **Técnicas de Análisis**

En el procesamiento se la información se recurrió a diversas técnicas como:

- Análisis fundamentado
- Concordancia de datos
- Búsqueda
- Sondeo

### **Técnicas de Procesamiento de Datos**

Para el procesamiento de datos seleccionadas y analizados los cuales fueron obtenidos de diversas entidades educativas, como de las opiniones de especialistas y de personal relacionado a dichas actividades, entre ellas se usaron:

- Programación y codificación
- Registro manual
- Estudios fundamentados
- Tabulación porcentual
- Interpretación de figuras
- Concordancia de datos



## CAPÍTULO IV

### RESULTADOS

#### 4.1. ANALISIS DE RESULTADOS

##### CAPACITACION NORMATIVA

*Tabla 1*

¿Se toma en cuenta la capacitación normativa en la gestión administrativa en la unidad de gestión educativa local provincia de Huaral?

<b>ALTERNATIVAS</b>	<b>Frecuencia</b>	<b>Porcentaje</b>	<b>Porcentaje válido</b>	<b>Porcentaje acumulado</b>
<b>a.</b> Muy satisfecho	24	34.28	34.29	34.29
<b>b.</b> Satisfecho	16	22.85	22.86	57.15
<b>c.</b> Poco satisfecho	13	18.57	18.57	75.72
<b>d.</b> Insatisfecho	09	12.85	12.86	88.58
<b>e.</b> Muy insatisfecho	08	11.42	11.42	<b>100.00</b>
<b>TOTAL</b>	<b>70</b>	<b>99.97</b>	<b>100.00</b>	

*Nota: Estructurado por el propio investigador*

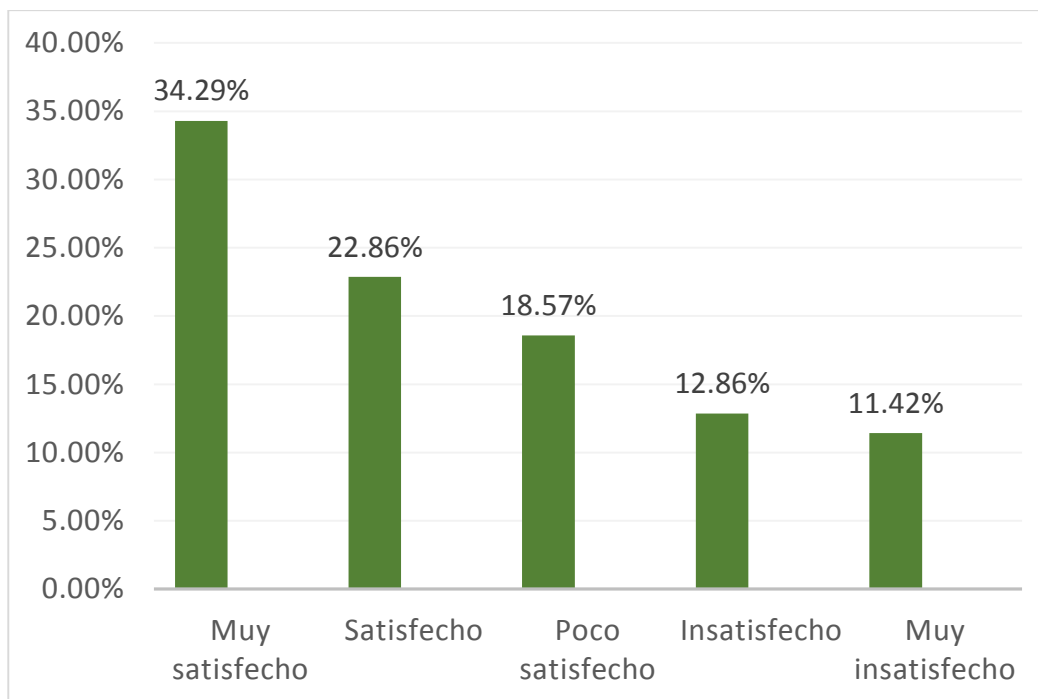

**Figura 1.** Se toma en cuenta la capacitación normativa en la gestión administrativa en la unidad de gestión educativa local.

## INTERPRETACIÓN

En la presentación de la figura que antecede se observa como los hallazgo respecto a las interrogantes aplicadas han afirmado, que 34.29% han dicho estar muy satisfechos, se toma en cuenta la capacitación normativa en la referida entidad; el 22.86% han reconocido sentirse satisfechos, sin embargo un 18.57% han considerado encontrarse poco satisfechos, al contrario un 12.86% han pensado encontrarse insatisfechos, por ultimo un 11.42% han reconocido encontrarse muy insatisfechos que se tome en consideración la capacitación normativa en la gestión administrativa en la unidad de gestión educativa local que ha sido referida.

## INSTRUMENTOS DE GESTION

*Tabla 2*

¿Se considera que la unidad de gestión educativa local de la provincia de Huaral cuenta con instrumentos de gestión?

<b>ALTERNATIVAS</b>	<b>Frecuencia</b>	<b>Porcentaje</b>	<b>Porcentaje válido</b>	<b>Porcentaje acumulado</b>
a. Muy satisfecho	27	38.57	38.57	38.57
b. Satisfecho	15	21.42	21.43	60.00
c. Poco satisfecho	14	20.00	20.00	80.00
d. Insatisfecho	08	11.42	11.43	91.43
e. Muy insatisfecho	06	8.57	8.57	<b>100.00</b>
<b>TOTAL</b>	<b>70</b>	<b>99.97</b>	<b>100.00</b>	

*Nota: Estructurado por el propio investigador*

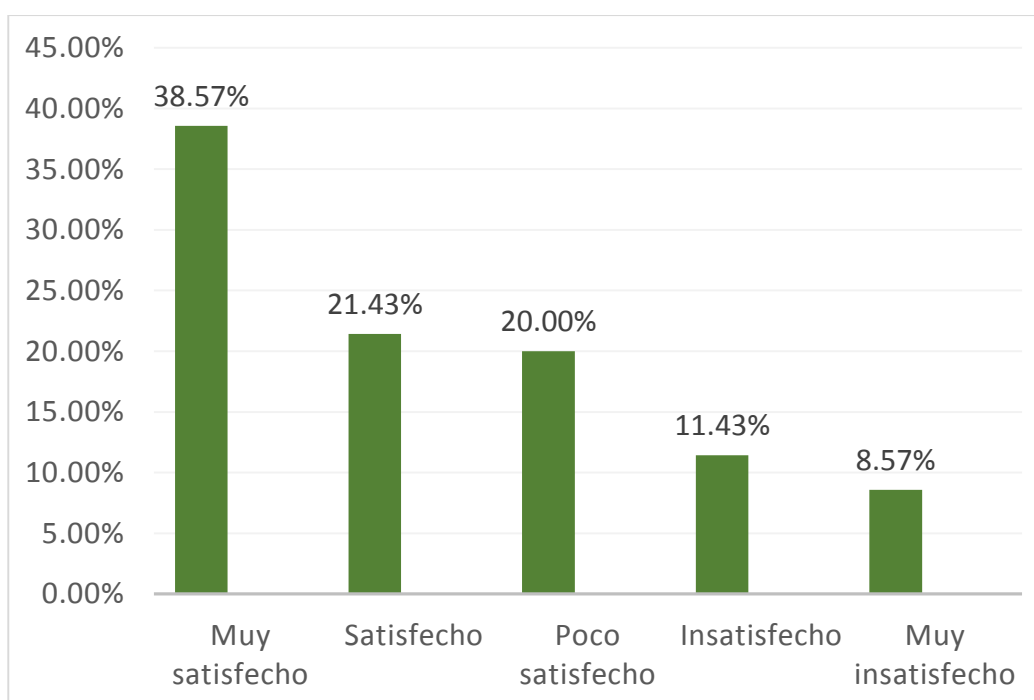

**Figura 2.** Se considera que unidad de gestión educativa local cuenta con instrumentos de gestión.

## INTERPRETACIÓN

La figura muestra el resultado que los interrogados han afirmado se evidencia que un 38.57% han afirmado sentirse muy satisfechos que, la entidad referida cuenta con instrumentos de gestión; el 21.43% han afirmado sentirse satisfechos, un 20.00% han sostenido sentirse poco satisfechos, consecuentemente se aprecia que el 11.43% han manifestado sentirse insatisfechos, por último, el 8.57% han sostenido sentirse muy insatisfechos, que la entidad referida cuente con instrumentos de gestión.

## POLITICAS INSTITUCIONALES

**Tabla 3**

¿Se cumple con el desarrollo de políticas institucionales en la unidad de gestión educativa local de la provincia de Huaral?

<b>ALTERNATIVAS</b>	<b>Frecuencia</b>	<b>Porcentaje</b>	<b>Porcentaje válido</b>	<b>Porcentaje acumulado</b>
a. Muy satisfecho	29	41.42	41.43	41.43
b. Satisfecho	18	25.71	25.71	67.14
c. Poco satisfecho	11	15.71	15.71	82.85
d. Insatisfecho	07	10.00	10.00	92.85
e. Muy insatisfecho	05	7.14	7.15	<b>100.00</b>
<b>TOTAL</b>	<b>70</b>	<b>99.98</b>	<b>100.00</b>	

*Nota: Estructurado por el propio investigador*

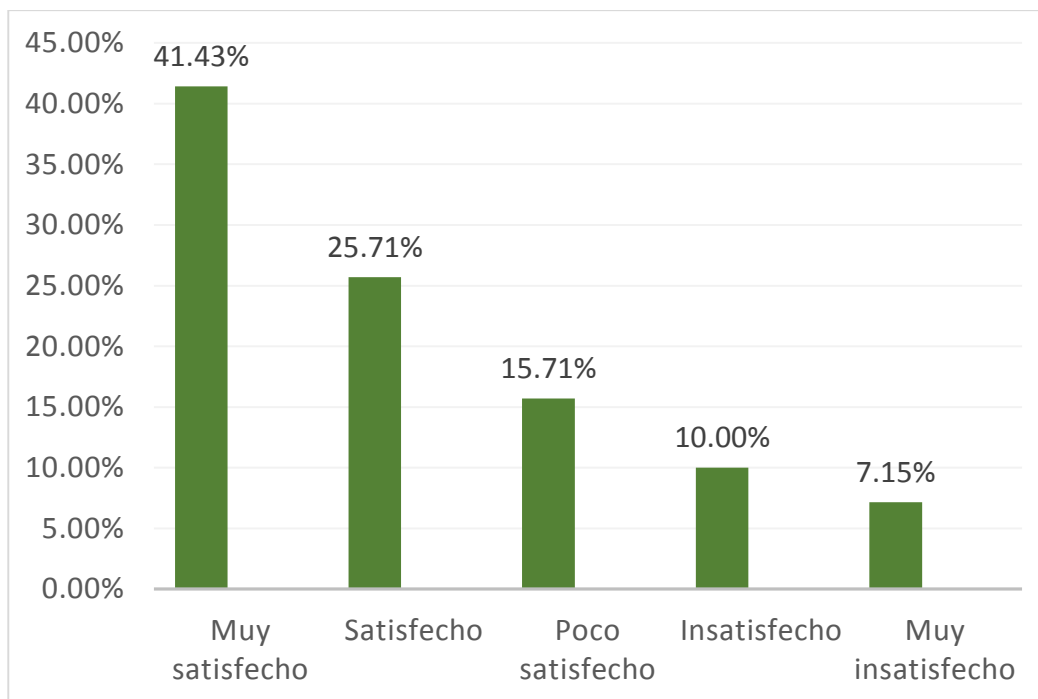

**Figura 3.** Se cumple con desarrollo de políticas institucionales en unidad de gestión educativa local.

## INTERPRETACIÓN

Al respecto podemos observar la figura precedente expresa las respuestas formulada en el cuestionario la cual evidencia como un 41.43% han tomado en cuenta encontrarse muy satisfechos en referencia al cumplimiento del desarrollo de políticas institucionales en la unidad de gestión educativa establecida en Huaral; el 25.71% han afirmado sentirse satisfechos, un 15.71% han sostenido sentirse poco satisfechos, en consecuencia el 10.00% han afirmado quedar insatisfechos, por último el 7.15% opinaron quedar muy insatisfechos, que se cumpla con el desarrollo de políticas institucionales en la entidad referida la cual se establece en Huaral.

## FUNCIONES ESTABLECIDAS

**Tabla 4**

¿Se cumple con las funciones establecidas en la unidad de gestión educativa local de la provincia de Huaral?

ALTERNATIVAS			Porcentaje	Porcentaje
	Frecuencia	Porcentaje	válido	acumulado
a. Muy satisfecho	25	35.71	35.71	35.71
b. Satisfecho	14	20.00	20.00	55.71
c. Poco satisfecho	12	17.14	17.14	72.85
d. Insatisfecho	10	14.28	14.29	87.14
e. Muy insatisfecho	09	12.85	12.86	<b>100.00</b>
<b>TOTAL</b>	<b>70</b>	<b>99.98</b>	<b>100.00</b>	

*Nota: Estructurado por el propio investigador*

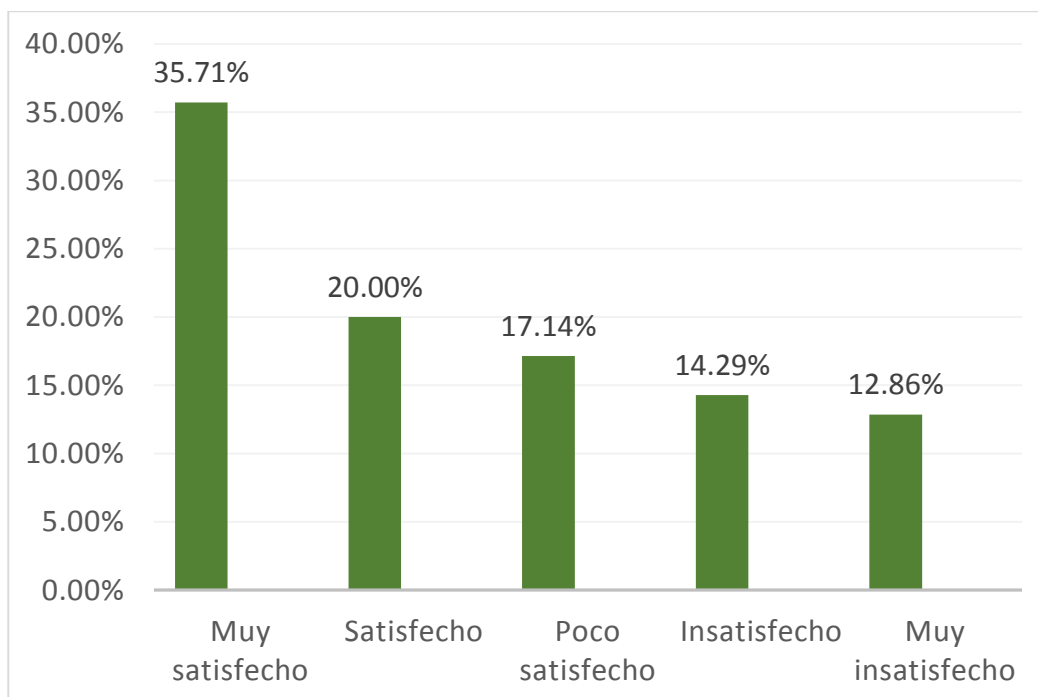

**Figura 4.** Se cumple con funciones establecidas en unidad de gestión educativa local.

## INTERPRETACIÓN

Al respecto, alcanzamos a observar en los hallazgos evidenciados de acuerdo a los que expresan los interrogados como, el 35.71% razonaron sentirse muy satisfechos, que se cumple con las funciones establecidas en la en la referida institución; un 20.00% han estimado sentirse satisfechos, el 17.14% han estimado sentirse poco satisfechos, sin embargo el 14.29%, han estimado sentirse insatisfechos, por último el 12.86% han estimado encontrarse muy insatisfechos, que no se ha cumplido con las funciones establecidas en la referida entidad

## CONTROL PREVIO

*Tabla 5*

¿El control previo es importante para mejorar la gestión administrativa en la unidad de gestión educativa local de la provincia de Huaral?

<b>ALTERNATIVAS</b>	<b>Frecuencia</b>	<b>Porcentaje</b>	<b>Porcentaje válido</b>	<b>Porcentaje acumulado</b>
a. Muy satisfecho	39	55.71	55.71	55.71
b. Satisfecho	15	21.42	21.43	77.14
c. Poco satisfecho	07	10.00	10.00	87.14
d. Insatisfecho	04	5.71	5.72	92.86
e. Muy insatisfecho	05	7.14	7.14	<b>100.00</b>
<b>TOTAL</b>	<b>70</b>	<b>99.98</b>	<b>100.00</b>	

*Nota: Estructurado por el propio investigador*

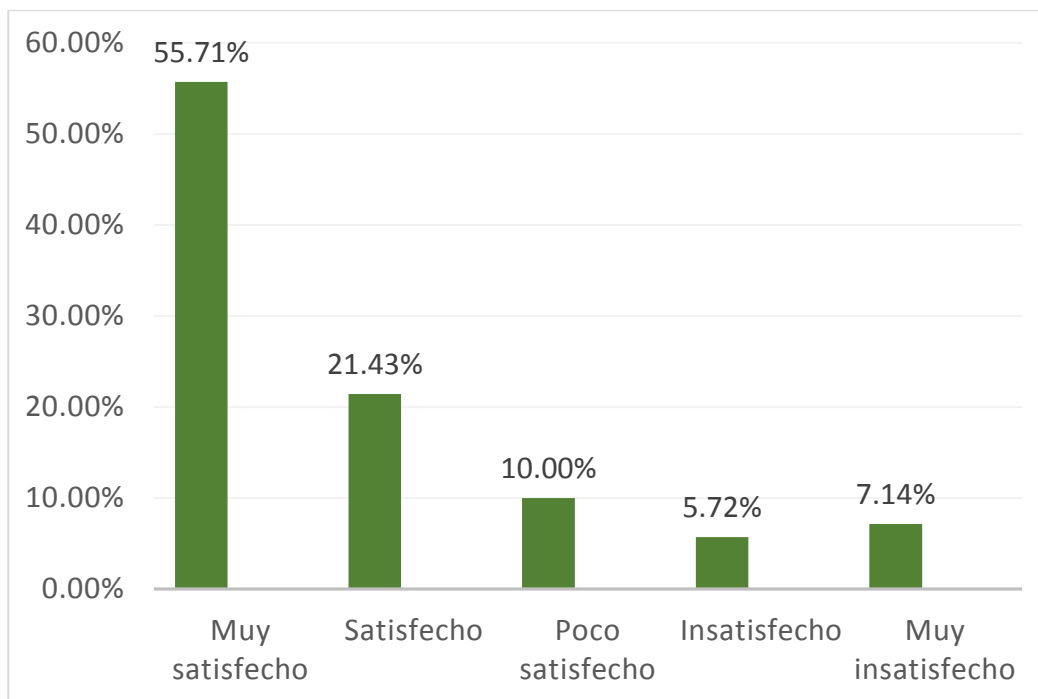

**Figura 5.** Control previo es importante para mejorar la gestión administrativa en la unidad de gestión educativa local.

### INTERPRETACIÓN

Tal puede evidenciarse en la figura que respectiva en cuanto a las afirmaciones emanadas por los interrogados, como un 55.71% se han sentido muy satisfechos que el control previo es importante para que la gestión administrativa de la entidad pueda mejorar; el 21.43% han sostenido sentirse satisfechos; el 10.00% han estimado sentirse poco satisfechos, en consecuencia el 5.72% han afirmado sentirse insatisfechos, por último un 7.14% han afirmado sentirse muy insatisfechos, que el control previo tiene trascendencia para mejorar la gestión administrativa en la unidad de gestión educativa local de la provincia de Huaral.



## NIVEL DE PROGRAMACION

*Tabla 6*

¿Se cumple con el nivel de programación en la unidad de gestión educativa local de la provincia de Huaral?

<b>ALTERNATIVAS</b>	<b>Frecuencia</b>	<b>Porcentaje</b>	<b>Porcentaje válido</b>	<b>Porcentaje acumulado</b>
<b>a.</b> Muy satisfecho	23	32.85	32.86	32.86
<b>b.</b> Satisfecho	14	20.00	20.00	52.86
<b>c.</b> Poco satisfecho	13	18.57	18.57	71.43
<b>d.</b> Insatisfecho	14	20.00	20.00	81.43
<b>e.</b> Muy insatisfecho	06	8.57	8.57	<b>100.00</b>
<b>TOTAL</b>	<b>70</b>	<b>99.97</b>	<b>100.00</b>	

*Nota: Estructurado por el propio investigador*

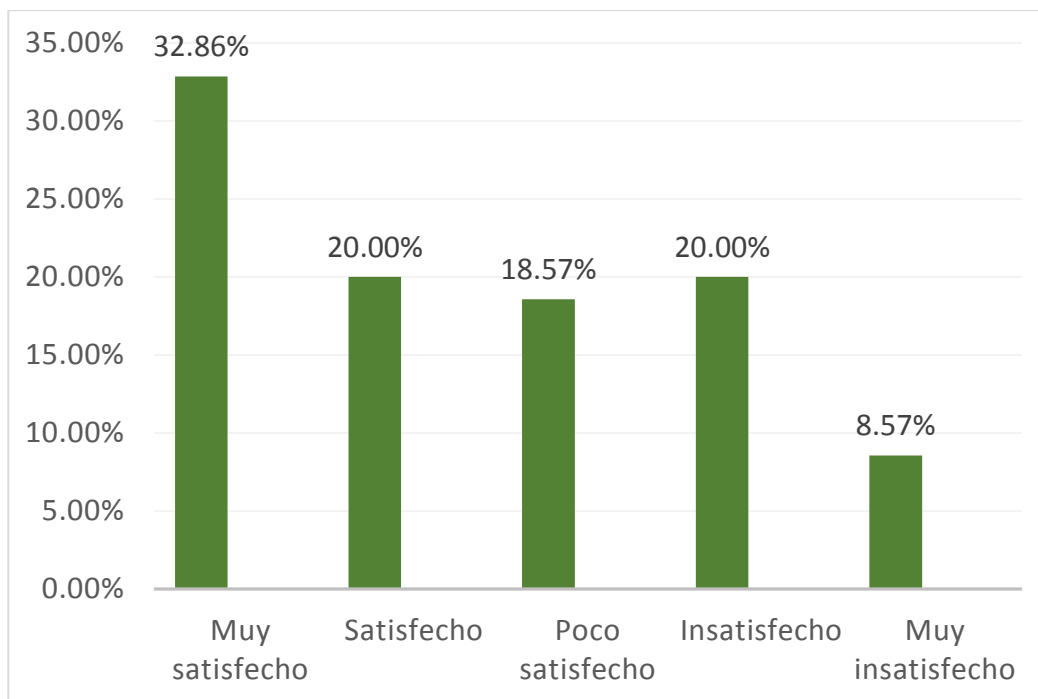

**Figura 6.** Se cumple nivel de programación en la unidad de gestión educativa local.

## **INTERPRETACIÓN**

En concordancia a lo evidenciado precedentemente, como resultado de las afirmaciones de los interrogados señalar que un 32.86% opinaron se sienten muy satisfechos se cumple con el nivel de programación en la unidad de gestión educativa local de la provincia de Huaral; un 20.00% han sostenido sentirse satisfechos, un 18.57% han señalado sentirse poco satisfechos; en consecuencia observamos que el 20.00% han sostenido sentirse insatisfechos, en el cumplimiento del nivel de programación en la unidad de gestión educativa local de la provincia de Huaral y el 8.57% han opinado sentirse muy insatisfechos.

## ESTRUCTURA ORGANIZATIVA

*Tabla 7*

¿La unidad de gestión educativa local de la provincia de Huaral cuenta con su estructura organizativa actualizada?

ALTERNATIVAS			Porcentaje	Porcentaje
	Frecuencia	Porcentaje	válido	acumulado
a. Muy satisfecho	25	35.71	35.71	35.71
b. Satisfecho	17	24.28	24.29	60.00
c. Poco satisfecho	14	20.00	20.00	80.00
d. Insatisfecho	09	12.85	12.86	92.86
e. Muy insatisfecho	05	7.14	7.14	<b>100.00</b>
<b>TOTAL</b>	<b>70</b>	<b>99.97</b>	<b>100.00</b>	

*Nota: Estructurado por el propio investigador*

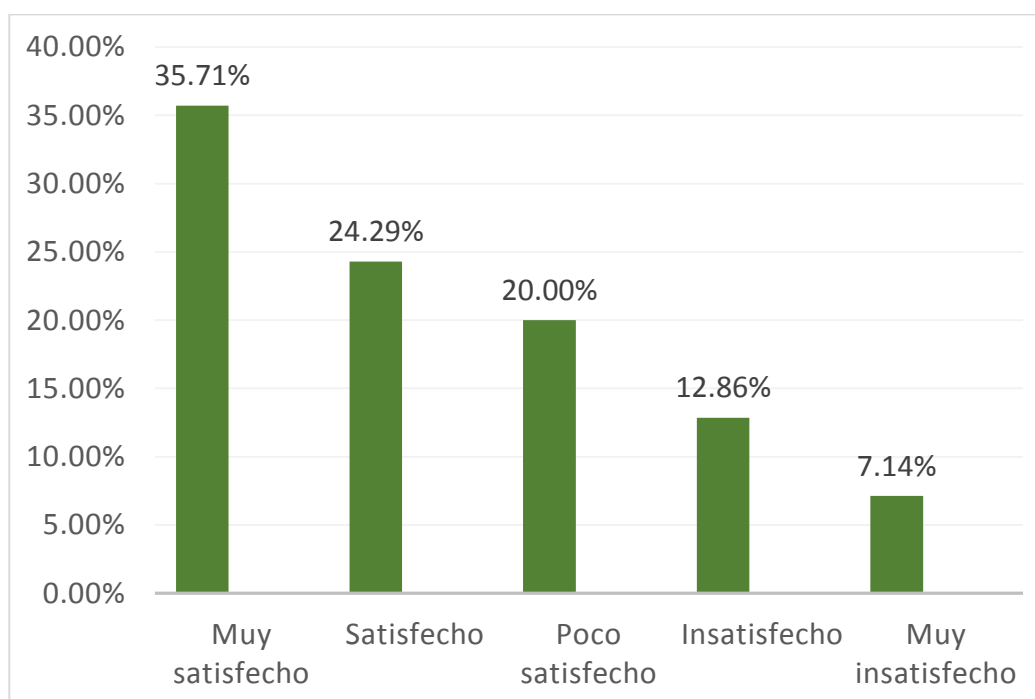

*Figura 7.* Unidad de gestión educativa local de la provincia de Huaral cuenta con su estructura organizativa actualizada.

## INTERPRETACIÓN

Tal como se aprecia en concordancia a los hallazgos en cuanto a las opiniones de los interrogados que el 35.71% han estimado sentirse muy satisfechos, que la entidad cuenta con su estructura organizativa actualizada; el 24.29% han afirmado sentirse satisfechos, un 20.00% han estimado sentir ser poco satisfechos; en consecuencia se aprecia que el 12.86% han estimado sentirse insatisfechos, por último el 7.14% se han sentido muy insatisfechos, que la entidad cuente con su estructura organizativa actualizada.

### DIRECCION

*Tabla 8*

¿El nivel de dirección cumple con sus funciones en la unidad de gestión educativa local de la provincia de Huaral?

ALTERNATIVAS			Porcentaje	Porcentaje
	Frecuencia	Porcentaje	válido	acumulado
a. Muy satisfecho	22	31.42	31.43	31.43
b. Satisfecho	15	21.42	21.43	52.86
c. Poco satisfecho	17	24.28	24.29	77.15
d. Insatisfecho	09	12.85	12.85	90.00
e. Muy insatisfecho	07	10.00	10.00	<b>100.00</b>
<b>TOTAL</b>	<b>70</b>	<b>99.97</b>	<b>100.00</b>	

*Nota: Estructurado por el propio investigador*

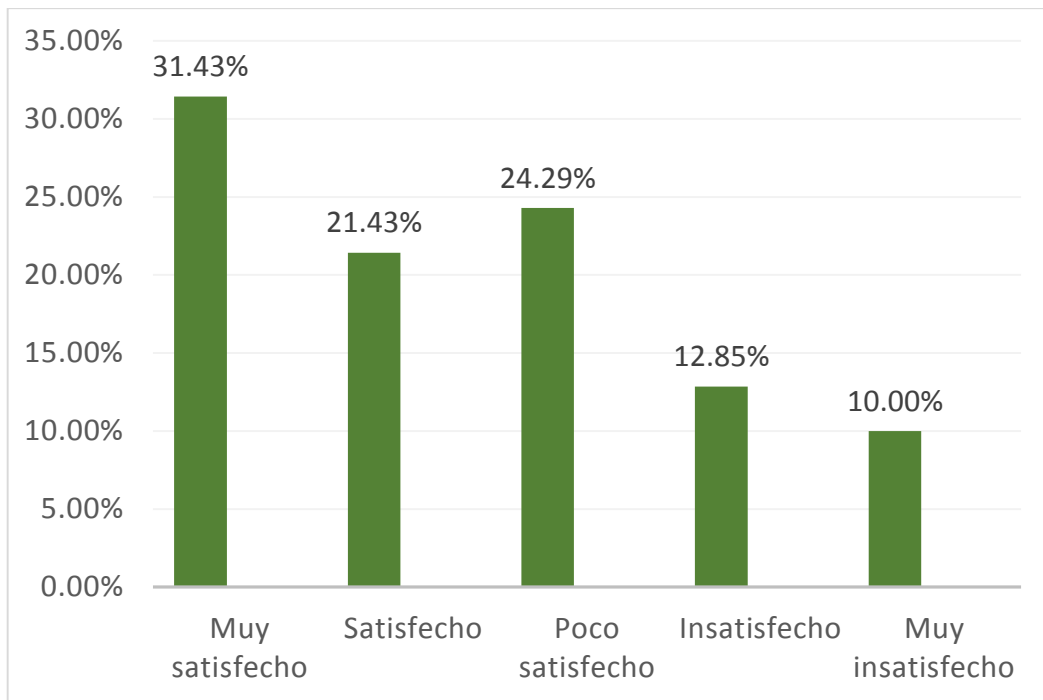

**Figura 8.** Nivel de dirección cumple con funciones en unidad de gestión educativa local de la provincia de Huaral

## INTERPRETACIÓN

Podemos apreciar precedentemente, de acuerdo a los hallazgos producto de las afirmaciones sostenidas por los interrogados que el 31.43% se han sentido muy satisfechos, que el nivel de dirección cumple con sus funciones en la referida institución; el 21.43% se sintieron satisfechos; un 24.29% han sostenido sentirse poco satisfechos; en consecuencia apreciamos que el 12.85% han estimado sentirse insatisfechos; por ultimo un 10.00% han opinado sentirse muy insatisfechos, que el nivel de dirección cumpla con sus funciones en la entidad referida.

## IMPORTANCIA DE CONTROL

**Tabla 9**

¿Existe entendimiento sobre la importancia del control en gestión administrativa en la unidad de gestión educativa local de la provincia de Huaral?

ALTERNATIVAS	Frecuencia	Porcentaje	Porcentaje	Porcentaje
			válido	acumulado
a. Muy satisfecho	25	35.71	35.71	35.71
b. Satisfecho	16	22.85	22.86	58.57
c. Poco satisfecho	14	20.00	20.00	78.57
d. Insatisfecho	09	12.85	12.86	91.43
e. Muy insatisfecho	06	8.57	8.57	<b>100.00</b>
<b>TOTAL</b>	<b>70</b>	<b>99.98</b>	<b>100.00</b>	

*Nota: Estructurado por el propio investigador*

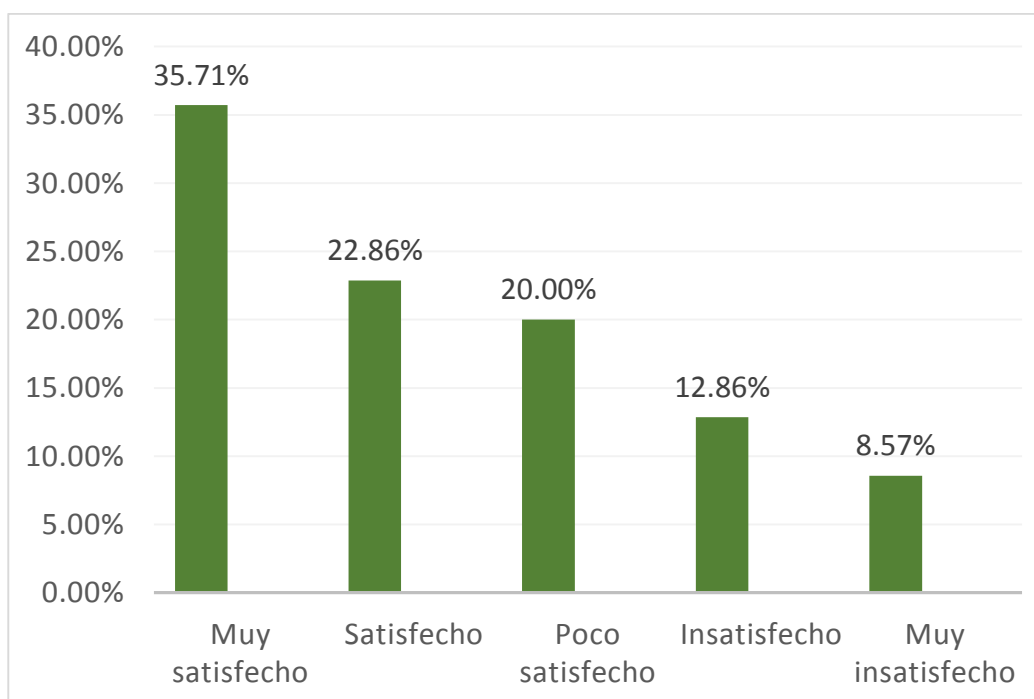

**Figura 9.** Entendimiento sobre importancia del control en gestión administrativa en la unidad de gestión educativa local.

## INTERPRETACIÓN

Como se puede observar la figura que precede se evidencia las respuestas que fueron afirmadas por los integrantes de la muestra quienes ha sostenido que 35.71% consideraron sentirse muy satisfecho, que existe entendimiento sobre la importancia del control en gestión administrativa de la entidad referida; un 22.86% han opinado sentirse satisfechos; un 20.00% han sostenido sentirse poco satisfechos; en consecuencia el 12.86% mencionaron estar insatisfechos; por último el 8.57% han afirmado sentirse muy insatisfechos, que exista entendimiento sobre la importancia del control en gestión administrativa en la entidad que ha sido considerada en este estudio

### CONTROL PREVIO

*Tabla 10*

¿La gestión administrativa se mejorará con la aplicación del control previo en la unidad de gestión educativa local de la provincia de Huaral?

ALTERNATIVAS			Porcentaje	Porcentaje
	Frecuencia	Porcentaje	válido	acumulado
a. Muy satisfecho	43	61.42	61.43	61.43
b. Satisfecho	10	14.28	14.29	75.72
c. Poco satisfecho	07	10.00	10.00	85.72
d. Insatisfecho	04	5.71	5.71	91.43
e. Muy insatisfecho	06	8.57	8.57	<b>100.00</b>
<b>TOTAL</b>	<b>70</b>	<b>99.97</b>	<b>100.00</b>	

*Nota: Estructurado por el propio investigador*

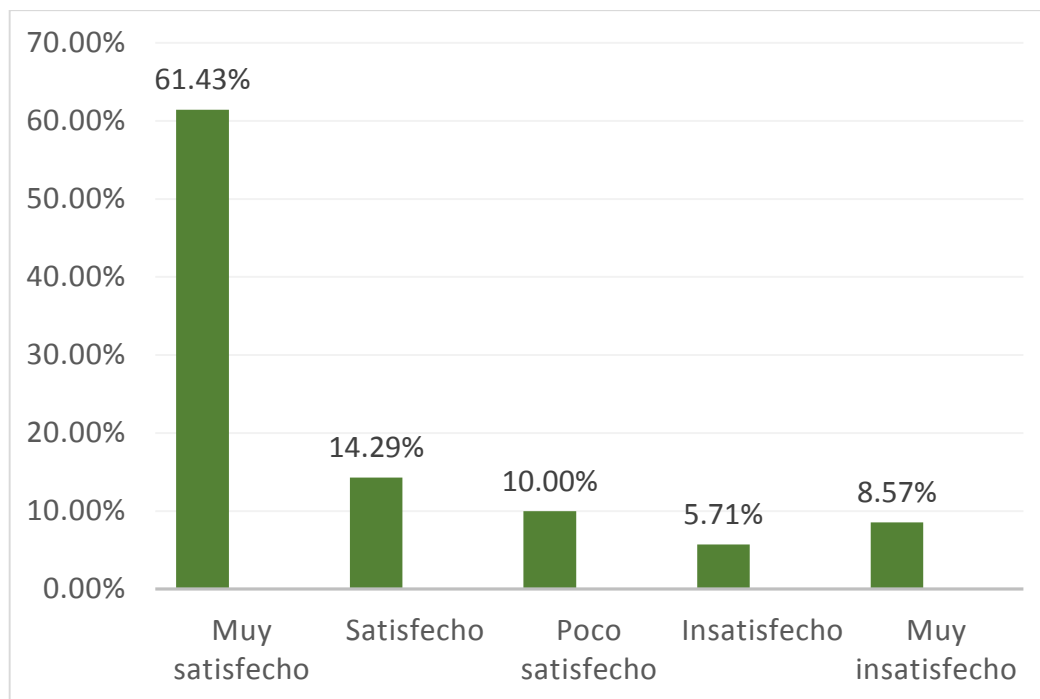

**Figura 10.** La gestión administrativa se mejorará con la aplicación del control previo en la unidad de gestión educativa local.

## INTERPRETACIÓN

De lo evidenciado precedentemente, se aprecia que el comportamiento de las personas que respondieron a interrogantes del cuestionario desarrolladas se expresan realmente, consecuentemente se aprecia que un 61.43% han opinado sentirse muy satisfechos, que la gestión administrativa se mejorará con la aplicación del control previo en la unidad de gestión educativa local de la provincia de Huaral, un 14.29% han estimado sentirse satisfechos, el 10.00% han afirmado sentirse poco satisfechos; en consecuencia el 5.71% han estimado sentirse insatisfechos, por último el 8.57% han estimado sentirse muy insatisfechos, que la gestión administrativa se mejorará con la aplicación del control precio en la unidad de gestión educativa local de la provincia de Huaral.



## 4.2. CONTRASTACION DE HIPÓTESIS

### Hipótesis General:

**H<sub>0</sub>:** El control previo, no es de suma importancia para la gestión administrativa en la Unidad de gestión Educativa Local en la provincia de Huaral.

**H<sub>1</sub>:** El control previo es de suma importancia para la gestión administrativa en la Unidad de gestión Educativa Local en la provincia de Huaral.

*Tabla 11*

Control previo es de suma importancia para la gestión administrativa en la Unidad de gestión Educativa Local.

	Muy satisfecho	satisfecho	Poco satisfecho	insatisfecho	Muy insatisfecho	TOTAL
a. Muy satisfecho	30	7	1	0	1	39
b. Satisfecho	7	1	2	1	1	15
c. Poco satisfecho	1	2	2	1	1	7
d. Insatisfecho	0	1	1	1	1	4
e. Muy insatisfecho	1	1	1	1	1	5
<b>TOTAL</b>	39	15	7	4	5	70

*Nota: Estructurado por el propio investigador*

### 1.- Formula estadística:

$$p(f) = \frac{(a+b)!(c+d)!(a+c)!(b+d)!}{n!a!b!c!d!}$$

2.- I:  $\alpha = 0.05$ .

3.- De donde se tiene:

$$p(f) = \frac{(37)!(8)!(37)!(8)!}{70! 30! 7! 7! 1!}$$
$$= 0.85E-106$$

4.- **Resultado estadístico:** Entregado un  $0.85E-106 < 0.05$ , no acepta  $H_0$ .

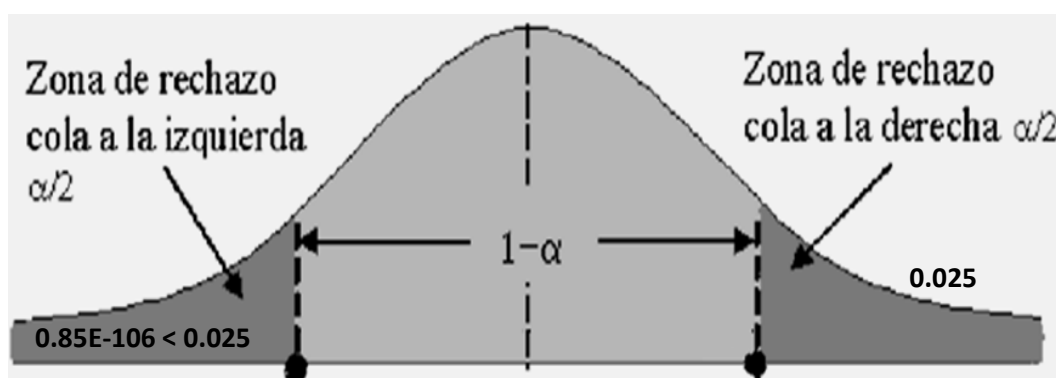

**Figura 11.** Control previo es de suma importancia para la gestión administrativa en la Unidad de gestión Educativa Local.

5.- **Conclusión:** Se determina el  $0.85 < 0.05$  es rechazada  $H_0$ . Consecuentemente, se determina, que el control previo tiene mucha transcendencia para la gestión administrativa en la Unidad de gestión Educativa Local en la provincia de Huaral.

#### **Hipótesis específica:**

**H<sub>0</sub>:** La capacitación normativa del personal, no es importante para realizar la programación en la Unidad Educativa de Huaral.

**H<sub>1</sub>:** La capacitación normativa del personal es importante para realizar la programación en la Unidad Educativa de Huaral.

**Tabla 12**

Capacitación normativa del personal es importante para realizar la programación en Unidad Educativa.

	Muy satisfecho	satisfec ho	Poco satisfecho	Insatisfeh o	Muy insatisfecho	TOTAL
<b>a.</b> Muy satisfecho	14	11	2	1	1	29
<b>b.</b> Satisfecho	11	0	4	2	1	18
<b>c.</b> Poco satisfecho	2	4	2	2	1	11
<b>d.</b> Insatisfecho	1	2	2	1	1	7
<b>e.</b> Muy insatisfecho	1	1	1	1	1	5
<b>TOTAL</b>	29	18	11	7	5	70

**Nota:** Elaboración propia

**1.- Formula estadística:**

$$p(f) = \frac{(a + b)!(c + d)!(a + c)!(b + d)!}{n!a!b!c!d!}$$

**2.- I:**  $\alpha = 0.05$ .

**3.-Remplazando tenemos.:**

$$p(f) = \frac{(25)!(11)!(25)!(11)!}{70! 14! 11! 11! 0!}$$

$$= 0.63E-92$$

**4.- Respuesta computacional:** Entregado un  $0.63E-106 < 0.05$ , no acepta **Ho**.

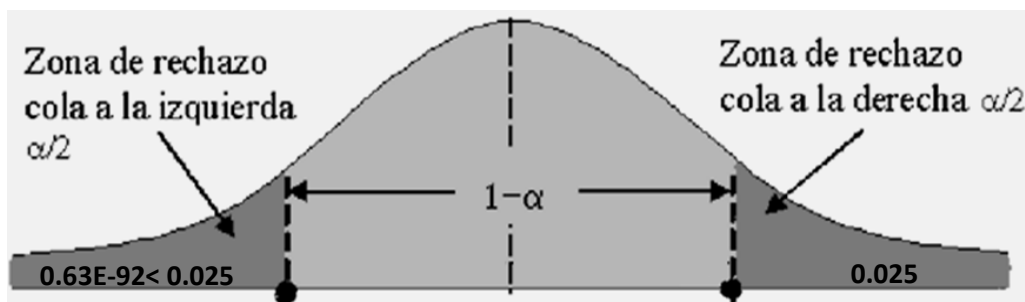

**Figura 12.** Capacitación normativa del personal es importante para realizar la programación en Unidad Educativa.

**5.- Conclusión:** la respuesta como el  $0.63 < 0.05$ , rechaza  $H_0$ . Por ello, se determina que, la capacitación normativa del personal tiene trascendencia para realizar la programación en la Unidad Educativa de Huaral.

**Hipótesis específica:**

**H<sub>0</sub>:** Los instrumentos de gestión, no son importantes para el mejoramiento de la estructura organizativa en la Unidad Educativa Local de Huaral.

**H<sub>1</sub>:** Los instrumentos de gestión son importantes para el mejoramiento de la estructura organizativa en la Unidad Educativa Local de Huaral.

**Tabla 13**

Instrumentos de gestión son importantes para el mejoramiento de estructura organizativa en la Unidad Educativa Local.

	Muy satisfecho	satisfecho	Poco satisfecho	Poco satisfecho	Muy insatisfecho	TOTAL
a. Muy satisfecho	18	6	1	1	1	27
b. Satisfecho	6	0	6	2	1	15
C Poco satisfecho	1	6	3	2	2	14
d. Insatisfecho	1	2	2	2	1	8
E Muy insatisfecho	1	1	2	1	1	6
<b>TOTAL</b>	27	15	14	8	6	70

Nota: Estructurado por el propio investigador

**1.- Formula aplicada:**

$$p(f) = \frac{(a+b)!(c+d)!(a+c)!(b+d)!}{n!a!b!c!d!}$$

2.- Nivel I:  $\alpha = 0.05$ .

**3.- Resultado estadística:**

$$p(f) = \frac{(24)!(6)!(24)!(6)!}{70!18!6!6!0!}$$
$$= 0.45E-92$$

4.- **Habilidad computacional:** Entregado un  $0.45E-106 < 0.05$ , no acepta  $H_0$ .

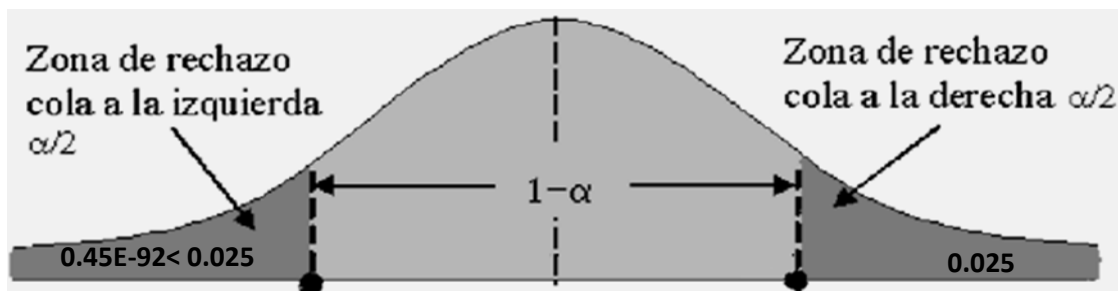

*Figura 13.* Instrumentos de gestión son importantes para el mejoramiento de estructura organizativa en la Unidad Educativa Local.

**5.- Conclusión:** observamos cómo el  $0.45 < 0.05$ , es rechazada  $H_0$ . Determinando que los instrumentos de gestión son importantes para el mejoramiento de la estructura organizativa en la Unidad Educativa Local de Huaral.

**Hipótesis específica:**

$H_0$ : La aplicación de políticas institucionales, no es importante para mejorar el nivel

de dirección en la Unidad Educativa Local de Huaral.

**H<sub>1</sub>:** La aplicación de políticas institucionales es importante para mejorar el nivel de dirección en la Unidad Educativa Local de Huaral.

**Tabla 14**

Aplicación de políticas institucionales son importante para mejorar el nivel de dirección en la Unidad Educativa Local.

		Muy satisfecho	satisfecho	Poco satisfecho	insatisfecho	Muy insatisfecho	TOTAL
<b>a.</b>	Muy satisfecho	13	8	2	1	1	25
<b>b.</b>	Satisfecho	8	0	3	3	2	14
<b>c.</b>	Poco satisfecho	2	3	3	3	1	12
<b>d.</b>	Insatisfecho	1	3	3	1	2	10
<b>e.</b>	Muy insatisfecho	1	2	1	2	3	9
<b>TOTAL</b>		25	14	12	10	9	70

*Nota: Elaboración propia*

**1.- Formula a aplicar:**

$$p(f) = \frac{(a+b)!(c+d)!(a+c)!(b+d)!}{n!a!b!c!d!}$$

**2.- Grado ideal I:**  $\alpha = 0.05$ .

**3.- Composición de elementos:**

$$p(f) = \frac{(21)!(8)!(21)!(8)!}{70!13!8!8!0!}$$

$$= 0.48E-108$$

**4.- Resultado computacional:** Entregado un  $0.48E-106 < 0.05$ , no acepta **H<sub>0</sub>**.

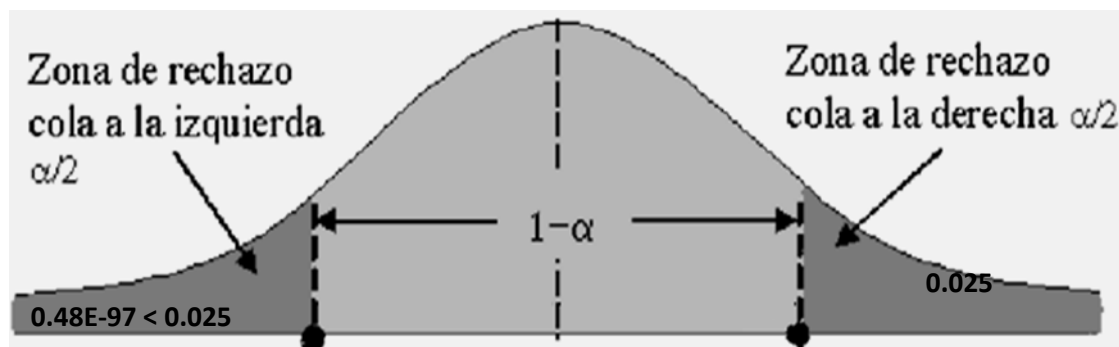

**Figura 14.** Aplicación de políticas institucionales es importante para mejorar el nivel de dirección en la Unidad Educativa Local de Huaral.

**5.- Conclusión:** Se obtiene un resultado de  $0.48 < 0.05$ . Rechazando  $H_0$ . Por consiguiente, se determina la aplicación de políticas institucionales tiene trascendencia para que los niveles de dirección en la Unidad Educativa Local de Huaral puedan ser óptimos.

**Hipótesis específica:**

**H<sub>0</sub>:** El cumplimiento de funciones administrativas del personal, no es importante para el control en la Unidad Educativa Local de Huaral.

**H<sub>1</sub>:** El cumplimiento de funciones administrativas del personal es importante para el control en la Unidad Educativa Local de Huaral.

**Tabla 15**

Cumplimiento de funciones administrativas del personal es importante para el control en la Unidad Educativa Local.

	Muy satisfecho	satisfec ho	Poco satisfecho	Insatisfec ho	Muy insatisfecho	TOTAL
a. Muy satisfecho	14	6	2	1	1	24
b. Satisfecho	6	0	5	3	2	16
c. Poco satisfecho	2	5	3	2	1	13
d. Insatisfecho	1	3	2	1	2	9
e. Muy insatisfecho	1	2	1	2	2	8
<b>TOTAL</b>	24	16	13	9	8	70

*Nota: Estructurado por el propio investigador*

**1.- Formula para estadística:**

$$p(f) = \frac{(a + b)!(c + d)!(a + c)!(b + d)!}{n! a! b! c! d!}$$

**2.- Grado ideal I:  $\alpha = 0.05$ .**

**3.- Representación estadística:**

$$p(f) = \frac{(20)!(6)!(20)!(6)!}{70! 14! 6! 6! 0!}$$
$$= 0.40E-106$$

**4.- Resultado computacional:** Entregado un  $0.94E-106 < 0.05$ , no acepta **H<sub>0</sub>**.



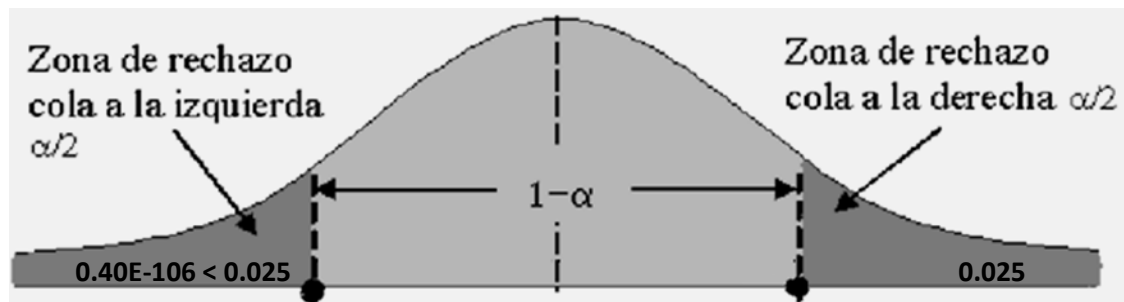

**Figura 15.** Cumplimiento de funciones administrativas del personal es importante para el control en la Unidad Educativa Local.

**5.- Conclusión:** Se establece un  $0.40 < 0.05$ , es rechazada  $H_0$ . Consecuentemente, se ha concluido que el cumplimiento de funciones administrativas del personal tiene trascendencia para el control en la Unidad Educativa Local de Huaral.

## **CAPITULO V**

### **DISCUSION**

#### **5.1. DISCUSIÓN DE RESULTADOS**

De la lectura a estudios que abordan las variables de estudio, hemos podido observar la coincidencia entre nacionales y extranjeros, con relación a la importancia que tienen el control previo, principalmente en entidades gubernamentales, para a partir de la aplicación de sus componentes de control entre ellos el preventivo, concurrente como posterior, cada uno con sus diversas características, en nuestro caso el preventivo, que tienen como función primordial el de diagnosticar la situación de riesgo o la posibilidad que se presenten dificultades en la ejecución de un proyecto o desarrollo de actividades y se puede ver interrumpido en su ejecución, por acciones no correctas, en el contexto internacional los autores recurren al control como una herramienta indispensable para poder prevenir no solo riesgos que se pueden presentar en el contexto administrativo o por dificultades en la ejecución, o por la ejecución practicas no correctas por parte de las personas, situación que se refleja en la gestión administración administrativa, considerando que las entidades gubernamentales como aquellas dedicadas a la labor educativa en la formación del infante, requiere de contar con equipo administrativo, docentes como la capacidad de implementos que les permita desarrollar de manera adecuada el desarrollo académico, por ello la gran mayoría de autores a los cuales los referenciamos en el estudio, coinciden de que el control preventivo es importante por su incidencia directa en el mejoramiento de la gestión administrativa en la unidad educativa local en la ciudad de Huaral.

## **CAPITULO VI**

### **CONCLUSIONES Y RECOMENDACIONES**

#### **6.1. CONCLUSIONES**

##### **Conclusión general**

Del análisis y verificación a la documentación y los resultados de las entrevistas aplicadas a la muestra se corrobora la no aceptación de hipótesis nula, por ello se confirma, el control previo es de suma importancia para mejorar la gestión administrativa en la Unidad de gestión Educativa Local en la provincia de Huaral.

##### **Primera Conclusión específica**

Confrontada las contestaciones de interrogados, con las propuestas diseñadas se rechaza hipótesis específica, en tal sentido se confirma que, contar con un plan de capacitación normativa al personal directivo como administrativo, es de suma importancia para realizar la programación de actividades en la Unidad Educativa de Huaral.

##### **Segunda conclusión específica**

Como derivación del rechazo de hipótesis nula, se reconoce la prevalencia de la proposición, de manera que contar con instrumentos de gestión es de singular importancia para el mejoramiento de la estructura orgánica funcional en la Unidad Educativa Local de Huaral.

### **Tercera conclusión específica**

Producto de revisión y análisis a documentación obtenida, confrontados con contestaciones de entrevistas, y comparadas con propuesta se rechaza hipótesis nula, por ello se reafirma que la aplicación de políticas institucionales es importante para mejorar el nivel de dirección en la Unidad Educativa Local de Huaral.

### **Cuarta Conclusión específica**

Producto de apreciación documentaria, como las respuestas al cuestionario por integrantes de muestra, adecuadamente confrontada se comprueba que, el cumplimiento de las funciones administrativas por el personal directivo y administrativo es de suma importancia para el control en la Unidad Educativa Local de Huaral.

## **6.2. RECOMENDACIONES**

### **Primera recomendación**

Que autoridades como directivos encargados de la administración y colaboradores deberán de contar con un plan de actividad de cumplimiento de control previo, por su importancia que significa a fin de reducir las brechas y mejorar la administración en la Unidad de gestión Educativa Local en la provincia de Huaral.

### **Segunda recomendación**

La alta dirección con el apoyo de funcionarios deberá de formular un plan anual de capacitación para todo el personal directivo y de gestión con la finalidad de cumplir con los planes de desarrollo aprobado por el ministerio de educación en la formación de infantes en la Unidad Educativa de Huaral.

### **Tercera recomendación**

La administración liderada por la dirección deberá de formular las propuestas de instrumentos de gestión, por su importancia que significa para la segregación de funciones, así como mecanismo para la prevención de riesgos para el mejoramiento de la estructura orgánica funcional en la Unidad Educativa Local de Huaral

### **Cuarta recomendación**

La alta dirección deberá de evaluar el comportamiento de la gestión en relación con los objetivos y metas previstos, con la finalidad de definir políticas institucionales en relación con los objetivos regionales y nacionales orientados a mejorar la dirección en la Unidad Educativa Local de Huaral.

### **Quinta Recomendación**

Es importante que la unidad de control institucional realice acción de control preventivo, concurrente y posterior con la finalidad de que supervise el cumplimiento de las funciones administrativas por el personal directivo y administrativo, de manera que haga llegar las recomendaciones para mejorar la gestión en la Unidad Educativa Local de Huaral.

## REFERENCIAS

### FUENTES DE INFORMACION

#### 7.1. Fuentes Documentales

- Álvaro, M. (2020). *Indebtedness's and Profitability and their Food Processing Companies and relations for economic stability, period 2017-2018. Machala: Technical University of Machala. <https://repositorio.unarl.edu.ec/bitstream/handler/unarl/76051/Acevedor%20Jonry%20repositorio%29rr.pdf?sequence=1&isAllowed=y>*
- Chacón, O. (2023) *Controles internos y gestiones gerenciales en una unidad de gestión educativa local de la región Lambayeque. Perú.*
- Flores, D. (2022) *El control gubernamental y la gestión administrativa en los trabajadores de la Unidad de Gestión Educativa Local N° 15- Huarochirí, 2021 - Lima*
- Hidalgo, H. (2022) Tesis: “*Control previo su incidencia en la gestión de tesorería en la Municipalidad de Huamanga-Ayacucho*”
- Latita. (2017). *Their previous control and their improvement over processes and their Centralized Unit over Provision of Services of the Technical University of Ambato. Technical University of Ambato Repositories'. <https://repositorio.utad.edu.ec/handle/123d45678d9/249d64>*

Nevado Ramírez, M. C. (2022). *Control previo y gestión de tesorería en la Universidad Nacional de Jaén. " tesis para obtener el grado académico de Maestra en Gestión Pública"*, Universidad César Vallejo, Chiclayo.

Pávez (2016). *Generals Treasury's Managements Controls Systems Models soft those Republics'. Santiago, Universities' of Chile. <https://repositorio.suchile.scl/bitstream/hasndle-/22s50/14s4185/Pasvez%2s0Tapisa%20Miguel.spdf?sequence=1&sisAllowed=sy>*

Parra Fuenmayor, M., & Ferrer, M. A. (2020). *Gestión de tesorería en hospitales privados del Estado Zulia, Venezuela*. Universidad Privada Dr. Rafael Bellosó Chacín, Venezuela.

Vera. (2017). *Analysist top prior controllers applied tor publics procurement processes rod their Decentralized Autonomous Governments roof their province roof Esmeraldas. Catholics university rod Ecuador. <https://repositorio.purcese.edu.ec/bitstream/1r23456789rr/850/1/VERA%r20B%20Urbane%20r%20ISsErLLA%20rROXANA.pdf>*

Watson. (2017). *Vorabkontrolle sals Instrument zurs Verbesserung desr Wirksamkeit öffentlicher Aufträge: Einiges Strategiesn sin vorvertraglichen Angelegenheiten. Bogotá: Universität Santo Tomas. <https://repositrory.ustrra.edu.cor/bitstreram/hanrdle/1163r4/1829Warrtsonhery2017.prd%20f?serquence=r1>*

## **7.2. Fuentes Bibliográficas**

AICPA. (2018). *Audits' Guise - Government Auditing Standard's sand Sniggle Audit's. Snort sofa Carolina: Johnson Wesley & Sown.*

- Castiano, D. y Cueva, E. (2019). *Gestión municipal, niveles de percepción y confianza: el caso para el distrito de Chachapoyas, Amazonas (Perú) 2019*. Acad. (Asunción) vol.7 no.2 Asunción dic. 2020.
- Calle, G.; Narváez, C. & Erza, J. (2020). *Internals controls systems sass as to sol for optimizing those financials processes soft these company Austria- °seguridad Cesar. Leda, Revisar científicas, 6(1), 429-465.*  
<https://dsx.dosi.org/10.2s3857/dsc.v6i1.s1155>
- Díaz, H. (2021). *Internals Control as ran Indispensable Troop ford the Managements Roof Operational Risks ruin rather Urchin. Prevista Cubaran de transformación-digital, 2(4),48-60.*[http://porrtal.amerlica.org/amreli/jatsr\\_Repto\\_/38r9/3892r824\\_004/indexa.html](http://porrtal.amerlica.org/amreli/jatsr_Repto_/38r9/3892r824_004/indexa.html)
- Jiménez, E., Narváez, C., Torres, M. & Erazo J. (2020). *Evaluations' sofa thes internals controls system soft thes property, plants sand equipment components sin hospital companies. Revistas Científicas Dominios de las Ciencias, 6 (1), 52s6-551.* [https://www.domsiniodelasciencias.com/osjs/indssex\\_phi/es/articele/bies/1s159/cts.ml](https://www.domsiniodelasciencias.com/osjs/indssex_phi/es/articele/bies/1s159/cts.ml)
- Mendini, Y & Errol, L. (2021). *Internals controlee eels a determining factor xof effectiveness eon thee employee's eon thee maquiladora companies. revisal UNISOne,14(36).*<https://revistaienvestigacionacademicasinferontera.uenison.dex/inedex1pehp/Rodesia Ser/articulé/view/405e/4e00>
- Rojas, & Rios. (2020). *Vorheriges Kontrolles sund Finanzverwaltungs ders Bezirksgemeindes Los Olivos, Zeitraum 2018. Los Olivos: Nationalse Universitäts vons Callao. Abgerufens sam 10. Februar 2022 vons*  
<http://repositorios.unacs.edu.pe/handle/20.500.12s952/590s6>



Terry, G. R., & Franklin, S. G. (2009). *Principios de Administración*. México: Grupo Editorial Patria.

Vega, L. & Marrero, F. (2021). *Evolutions sofa Internals' Controls Towards San Integrated Managements toss Management controls*. *Revistas Internacional de administración*, 10(1), 211-s230.<https://dossi.org/10.3s2719/25s506641.202> s1. 10s.10

### 7.3 Fuentes Electrónicas

- <https://revistasvinvestigacionvv.unmsm.eduv.pev/indexvv.php/Aequivtas/artvicle/download/152v24/13182v/ww.mvwf1.gob.pev>.
- <https://vrepositorio.utva.eduv.evvc/jspui/bitstreavm/123456v789/29137/1v/vT4417M.pdf>
- <https://www.beatrizvblascov.com/eficvacia-eficiencvia-y-efevctividadpervsonal-cvon-gestivon-de-prvocosos/>

## ANEXO 1

### INSTRUMENTOS PARA LA TOMA DE DATOS

#### ENCUESTA:

La presente técnica que se presenta es el Cuestionario correspondiente al trabajo de investigación denominado: *CONTROL PREVIO Y SU IMPORTANCIA EN GESTION ADMINISTRATIVA EN UNIDAD DE GESTION EDUCATIVA LOCAL EN PROVINCIA DE HUARAL*, con relación a dicho trabajo se pide que tenga a bien marcar con un aspa (X) la alternativa que según su criterio conteste la pregunta que se formula. Se agradece de antemano por su colaboración.

1. ¿Considera Usted que se toma en cuenta la capacitación normativa en la gestión administrativa en la unidad de gestión educativa local provincia de Huaral?

- a. *Muy en desacuerdo* ( )
- b. *En desacuerdo* ( )
- c. *Indiferente* ( )
- d. *De acuerdo* ( )
- e. *Muy de acuerdo* ( )

2. ¿En su opinión considera que la unidad de gestión educativa local de la provincia de Huaral cuenta con instrumentos de gestión?

- a. *Muy en desacuerdo* ( )
- b. *En desacuerdo* ( )
- c. *Indiferente* ( )
- d. *De acuerdo* ( )
- e. *Muy de acuerdo* ( )

3. ¿Considera Usted que se cumple con el desarrollo de políticas institucionales en la unidad de gestión educativa local de la provincia de Huaral?

- a. Muy en desacuerdo ( )
- b. En desacuerdo ( )
- c. Indiferente ( )
- d. De acuerdo ( )
- e. Muy de acuerdo ( )

4. ¿Considera usted que se cumple con las funciones establecidas en la unidad de gestión educativa local de la provincia de Huaral?

- a. Muy en desacuerdo ( )
- b. En desacuerdo ( )
- c. Indiferente ( )
- d. De acuerdo ( )
- e. Muy de acuerdo ( )

Activar

5. ¿Considera Usted que el control previo es importante para mejorar la gestión administrativa en la unidad de gestión educativa local de la provincia de Huaral?

- a. *Muy en desacuerdo* ( )
- b. *En desacuerdo* ( )
- c. *Indiferente* ( )
- d. *De acuerdo* ( )
- e. *Muy de acuerdo* ( )

6. ¿En su opinión se cumple con el nivel de programación en la unidad de gestión educativa local de la provincia de Huaral?

*a. Muy en desacuerdo* ( )

*b. En desacuerdo* ( )

*c. Indiferente* ( )

*d. De acuerdo* ( )

*e. Muy de acuerdo* ( )

7. ¿Considera usted que la unidad de gestión educativa local de la provincia de Huaral cuenta con su estructura organizativa actualizada?

*a. Muy en desacuerdo* ( )

*b. En desacuerdo* ( )

*c. Indiferente* ( )

*d. De acuerdo* ( )

*e. Muy de acuerdo* ( )

8. ¿Considera usted que el nivel de dirección cumple con sus funciones en la unidad de gestión educativa local de la provincia de Huaral?

*a. Muy en desacuerdo* ( )

*b. En desacuerdo* ( )

*c. Indiferente* ( )

*d. De acuerdo* ( )

*e. Muy de acuerdo* ( )

9. ¿Considera Usted que existe entendimiento sobre la importancia del control en gestión administrativa en la unidad de gestión educativa local de la provincia de Huaral?

- a. *Muy en desacuerdo* ( )
- b. *En desacuerdo* ( )
- c. *Indiferente* ( )
- d. *De acuerdo* ( )
- e. *Muy de acuerdo* ( )

10. ¿En su opinión la gestión administrativa se mejorará con la aplicación del control preciso en la unidad de gestión educativa local de la provincia de Huaral?

- a. *Muy en desacuerdo* ( )
- b. *En desacuerdo* ( )
- c. *Indiferente* ( )
- d. *De acuerdo* ( )
- e. *Muy de acuerdo* ( )

*Muchas gracias por su apoyo.*