



Universidad Nacional José Faustino Sánchez Carrión

Facultad de Ciencias Económicas, Contables y Financieras

Escuela Profesional de Ciencias Contables y Financieras

La contabilidad de gestión y su incidencia en la obligación tributaria en empresas comerciales en la Provincia de Huaura 2022

Tesis

Para optar el Título Profesional de Contador Público

Autora

Andahua Rosales, Veronica del Rosario

Asesor

Dr. CPCC. Romero Huaman, Renato Efraim

Huacho – Perú
2023



Reconocimiento - No Comercial – Sin Derivadas - Sin restricciones adicionales

<https://creativecommons.org/licenses/by-nc-nd/4.0/>

Reconocimiento: Debe otorgar el crédito correspondiente, proporcionar un enlace a la licencia e indicar si se realizaron cambios. Puede hacerlo de cualquier manera razonable, pero no de ninguna manera que sugiera que el licenciante lo respalda a usted o su uso. **No Comercial:** No puede utilizar el material con fines comerciales. **Sin Derivadas:** Si remezcla, transforma o construye sobre el material, no puede distribuir el material modificado. **Sin restricciones adicionales:** No puede aplicar términos legales o medidas tecnológicas que restrinjan legalmente a otros de hacer cualquier cosa que permita la licencia.



UNIVERSIDAD NACIONAL
JOSÉ FAUSTINO SÁNCHEZ CARRIÓN
LICENCIADA

(Resolución de Consejo Directivo N° 012-2020-SUNEDU/CD de fecha 27/01/2020)

FACULTAD DE CIENCIAS ECONOMICAS CONTABLES Y FINANCIERAS

ESCUELA PROFESIONAL DE CIENCIAS CONTABLES Y FINANCIERAS

INFORMACIÓN DE METADATOS

DATOS DEL AUTOR (ES):		
NOMBRES Y APELLIDOS	DNI	FECHA DE SUSTENTACIÓN
Veronica del Rosario Andahua Rosales	75616172	21-09-2023
DATOS DEL ASESOR:		
NOMBRES Y APELLIDOS	DNI	CÓDIGO ORCID
Dr. CPCC. Renato Efrain Romero Huaman	42839245	0000-0002-0670-5058
DATOS DE LOS MIEMBROS DE JURADOS – PREGRADO/POSGRADO-MAESTRÍA-DOCTORADO:		
NOMBRES Y APELLIDOS	DNI	CÓDIGO ORCID
Dra. CPCC. Yessica Yulissa Lino Torero	15738338	0000-0003-4794-2647
Dr. CPCC. Pedro Gustavo Castro Burgos	09474845	0000-0002-4117-1952
Mg. CPCC. Manuel Augusto Rodríguez Ramírez	15587210	0000-0002-0670-5058

La contabilidad de gestión y su incidencia en la obligación tributaria en empresas comerciales en la Provincia de Huaura 2022"

INFORME DE ORIGINALIDAD

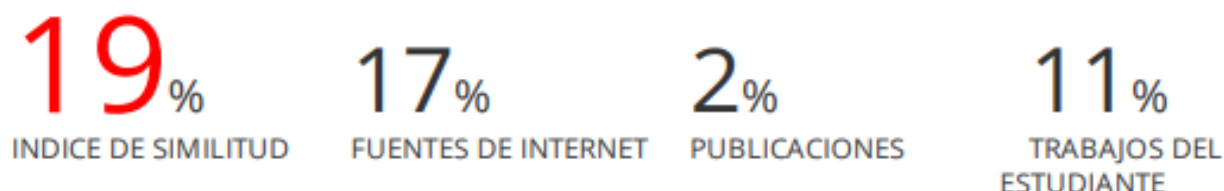

ENCONTRAR COINCIDENCIAS CON TODAS LAS FUENTES (SOLO SE IMPRIMIRÁ LA FUENTE SELECCIONADA)

11%

★ Submitted to Universidad Nacional Jose Faustino Sanchez Carrion

Trabajo del estudiante

Excluir citas

Apagado

Excluir coincidencias < 10 words

Excluir bibliografía

Apagado

TESIS

**La contabilidad de gestión y su incidencia en la obligación tributaria
en empresas comerciales en la Provincia de Huaura 2022**

JURADO EVALUADOR

.....

Dr. CPCC YESSICA YULISSA LINO TORERO
PRESIDENTE

.....

Dr. CPCC. PEDRO GUSTAVO CASTRO BURGOS
SECRETARIO

.....

Mg. CPCC. MANUEL AUGUSTO RODRIGUEZ RAMIREZ
VOCAL

.....

Dr. CPCC. RENATO EFRAIN ROMERO HUAMAN
ASESOR

DEDICATORIA:

Este estudio está sobre todo dedicado a Dios quien me ha permitido obtener el más alto grado académico para lograr uno de mis propósitos que me he trazado.

ÍNDICE

DEDICATORIA:	vi
ÍNDICE	vii
ÍNDICE DE TABLAS	x
ÍNDICE DE FIGURAS.....	xi
RESUMEN	xii
ABSTRACT.....	xiv
INTRODUCCIÓN	xvi
CAPITULO I PLANTEAMIENTO DEL PROBLEMA	18
1.1 DESCRIPCIÓN DE LA REALIDAD PROBLEMÁTICA.....	18
1.2 FORMULACIÓN DEL PROBLEMA	13
1.2.1 <i>Problema General</i>	19
1.2.2 <i>Problemas Específicos</i>	20
1.3 OBJETIVOS DE LA INVESTIGACIÓN.....	20
1.3.1 <i>Objetivo General</i>	20
1.3.2 <i>Objetivos Específicos</i>	20
1.4 JUSTIFICACIÓN DE LA INVESTIGACIÓN	21
1.5 DELIMITACIÓN DEL ESTUDIO.....	21
1.6 VIABILIDAD DEL ESTUDIO	21
CAPITULO II	23
MARCO TEÓRICO.....	23
2.1 ANTECEDENTES DE LA INVESTIGACIÓN	23
2.2 BASES TEÓRICAS.....	26
2.2.1 <i>Contabilidad de Gestión</i>	26
2.2.2 <i>Obligaciones Tributarias</i>	27

2.3	BASES FILOSÓFICAS	29
2.4	DEFINICIONES CONCEPTUALES	30
2.5	HIPÓTESIS DE INVESTIGACIÓN 	32
2.5.1	<i>Hipótesis General</i>	32
2.5.2	<i>Hipótesis Específica</i>	32
2.6	OPERACIONALIZACIÓN DE VARIABLES E INDICADORES	33
CAPITULO III.....		35
METODOLOGÍA.....		35
3.1	DISEÑO METODOLÓGICO	35
3.1.1	<i>Tipo de investigación</i>	35
3.1.2	<i>Enfoque de investigación</i>	35
3.2	POBLACIÓN Y MUESTRA.....	35
3.2.1	<i>Población</i>	35
3.2.2	<i>Muestra</i>	35
3.3	TÉCNICAS E INSTRUMENTOS DE RECOLECCIÓN DE DATOS	37
3.3.1	<i>Técnicas por emplear</i>	37
3.3.2	<i>Descripción de los instrumentos</i>	37
3.4	TÉCNICAS PARA EL PROCESAMIENTO DE LA INFORMACIÓN	38
3.4.1	<i>Técnicas de análisis</i>	38
3.4.2	<i>Técnicas para el procesamiento de datos</i>	39
CAPÍTULO IV.....		40
RESULTADOS.....		40
4.1	ANÁLISIS DE RESULTADOS	40
4.2	CONTRASTACIÓN DE HIPÓTESIS	55
CAPITULO V.....		64
DISCUSIÓN		64
5.1	DISCUSIÓN DE RESULTADOS	64
6.1	CONCLUSIONES	65

6.2 RECOMENDACIONES	66
CAPITULO VII	68
FUENTES DE INFORMACIÓN.....	68
7.1 FUENTES DOCUMENTALES.....	68
7.2 FUENTES BIBLIOGRÁFICAS	69
7.3 FUENTES ELECTRÓNICAS	70
ANEXO 1: MATRIZ DE CONSISTENCIA.....	71
La contabilidad de gestión y su incidencia en la obligación tributaria en empresas comerciales en la Provincia de Huaura 2022	71
ANEXO 2	73
INSTRUMENTOS PARA LA TOMA DE DATOS	73

ÍNDICE DE TABLAS

Tabla 1	Considera usted que la contabilidad de gestión, inciden en la obligación tributaria en empresas comerciales en la provincia de Huaura 2022.	36
Tabla 2	En su opinión considera usted que el registro de ventas inciden en la obligación tributaria en empresas comerciales en la provincia de Huaura 2022	37
Tabla 3	Considera usted que el registro de compra inciden en la obligación tributaria en empresas comerciales en la provincia de Huaura 2022	39
Tabla 4	En su opinión considera usted que el libro diario incide en la obligación tributaria en empresas comerciales en la provincia de Huaura 2022.	40
Tabla 5	Considera usted que el estado de situación financiera, inciden en la obligación tributaria en empresas comerciales en la provincia de Huaura 2022	42
Tabla 6	En su opinión las declaraciones mensuales inciden en la obligación tributaria en empresas comerciales en la provincia de Huaura 2022	43
Tabla 7	Considera usted que las emisiones de comprobante de pago, inciden en la obligación tributaria en empresas comerciales en la provincia de Huaura 2022	45
Tabla 8	En su opinión considera usted que los pagos de tributos, inciden en la obligación tributaria en empresas comerciales en la provincia de Huaura 2022.	46
Tabla 9	Considera usted qué el aumento de ventas, inciden en la obligación tributaria en empresas comerciales en la provincia de Huaura 2022.	48
Tabla 10	En su opinión las obligaciones tributarias inciden en la obligación tributaria en empresas comerciales en la provincia de Huaura 2022.	49
Tabla 11	Los registros de ventas inciden significativamente en las declaraciones mensuales en las empresas comerciales de la Provincia de Huaura 2022	51
Tabla 12	Los registros de compra incide significativamente en la emisión de comprobantes de pago en las empresas comerciales de la Provincia de Huaura 2022	53
Tabla 13	El libro diario incide significativamente en los pagos de tributos en las empresas comerciales de la Provincia de Huaura 2022	55
Tabla 14	El estado de situación financiera incide significativamente en el aumento de ventas en las empresas comerciales de la Provincia de Huaura 2022	57
Tabla 15	La contabilidad de gestión incide significativamente en la obligación tributaria en empresas comerciales en la Provincia de Huaura 2022.	59

ÍNDICE DE FIGURAS

Figura 1	Considera usted que la contabilidad de gestión, inciden en la obligación tributaria en empresas comerciales en la provincia de Huaura 2022.	36
Figura 2	En su opinión considera usted que el registro de ventas inciden en la obligación tributaria en empresas comerciales en la provincia de Huaura 2022	38
Figura 3	Considera usted que el registro de compra inciden en la obligación tributaria en empresas comerciales en la provincia de Huaura 2022	39
Figura 4	En su opinión considera usted que el libro diario incide en la obligación tributaria en empresas comerciales en la provincia de Huaura 2022	41
Figura 5	Considera usted que el estado de situación financiera, inciden en la obligación tributaria en empresas comerciales en la provincia de Huaura 2022	42
Figura 6	En su opinión las declaraciones mensuales inciden en la obligación tributaria en empresas comerciales en la provincia de Huaura 2022	44
Figura 7	Considera usted que las emisiones de comprobante de pago, inciden en la obligación tributaria en empresas comerciales en la provincia de Huaura 2022	45
Figura 8	En su opinión considera usted que los pagos de tributos, inciden en la obligación tributaria en empresas comerciales en la provincia de Huaura 2022.	47
Figura 9	Considera usted qué el aumento de ventas, inciden en la obligación tributaria en empresas comerciales en la provincia de Huaura 2022.	48
Figura 10	En su opinión las obligaciones tributarias inciden en la obligación tributaria en empresas comerciales en la provincia de Huaura 2022.	50
Figura 11	Los registros de ventas inciden significativamente en las declaraciones mensuales en las empresas comerciales de la Provincia de Huaura 2022	52
Figura 12	Los registros de compra incide significativamente en la emisión de comprobantes de pago en las empresas comerciales de la Provincia de Huaura 2022	54
Figura 13	El libro diario incide significativamente en los pagos de tributos en las empresas comerciales de la Provincia de Huaura 2022	56
Figura 14	El estado de situación financiera incide significativamente en el aumento de ventas en las empresas comerciales de la Provincia de Huaura 2022	58
Figura 15	La contabilidad de gestión incide significativamente en la obligación tributaria en empresas comerciales en la Provincia de Huaura 2022.	60

RESUMEN

Al implementar este proyecto, es deseable conocer la relevancia de la contabilidad de gestión y contar con información confiable, veraz, oportuna y completa. Para ello debe tener la responsabilidad necesaria para brindar los datos e informaciones de mucha importancia a los representantes y gerentes de la organización, principalmente con la intención de orientar actividades y acciones estratégicas.

De esta forma tendremos el poder de cambiar cosas y situaciones y tomar mejores decisiones. De ahí se afirma que la contabilidad de gestión como elemento importante de la administración que ayuda y asiste en la obtención y suministro de información contable y financiera confiable, cuyo principal objetivo es el registro y reporte de las transacciones financieras, los resultados financieros y los flujos de efectivo de un negocio. Las normativas tributarias pueden mejorar la veracidad de los estados financieros.

Comprende el balance, los resultados, el flujo de caja y las utilidades acumuladas, que estén debidamente relacionados con las obligaciones tributarias, son los vínculos jurídicos individuales que existe entre el Gobierno o el ente recaudador, así como los contribuyentes o responsables de éste en referencia de una misma actuación. debe ser pagado en dinero, en especie o servicios que puedan ser medidos en dinero. Por ello, la metodología considerada fue una población de 44 participantes que ocupan los cargos de autoridades, funcionarios, contadores, empleados y profesionales conocedores del tema de contabilidad de gestión y obligaciones tributarias.

La muestra se aplicó de manera probabilística utilizando la escala de Likert como medida de actitud. Consecuentemente, los hallazgos se lograron recomendaciones del 63,63%, con lo cual el investigador manifiesto sentirse muy satisfecho. En ese sentido con base en a los resultados logrados, llegando a concluir al respecto de que la contabilidad empresarial es una herramienta de suma importancia para su aplicación a las obligaciones tributarias.

Finalmente, el investigador ha afirmado como recomendación de quienes componen las sociedades mercantiles de la Provincia de Huaura deben someterse a la auditoría de sus informes financieros y que esta es una parte importante de la administración que asiste y contribuye a la elaboración y suministro de información contable y financiera confiable.

Palabras Claves: Contabilidad de gestión, obligaciones tributarias.

ABSTRACT

When implementing the project, its most desirable feature is its relevance to management accounting and having reliable, truthful, timely and complete information. It is the area responsible for providing relevant data and information to company representatives and managers, mainly with the intention of guiding strategic activities and actions. In this way, we will have the power to change things and situations and make better decisions.

Hence the importance of management accounting as an important element of administration that helps and assists in obtaining and providing reliable accounting and financial information, the main objective of which is the recording and reporting of financial transactions, financial results and cash flows. In business, accounting standards improve the reliability of financial statements. This includes these results, balance sheet, cash flows and accumulated profits, which are directly related to tax obligations, it is the personal legal relationships that exist between these state or tax creditors and tax payers or those responsible for it by virtue of the one performance must be paid in money, in kind or services that can be measured in money.

For this reason, the methodology considered was a population of 44 participants who hold the positions of authorities, civil servants, accountants, employee's and other professionals who know the subjects of management accounting and tax obligations. These samples were applied in a probabilistic manner using the Likert's scaled surveys to measure attitudes. With regard to these results, 63.63% of the responses were satisfactory, which these authors find very satisfactory. This implies that based on these results obtained, thus authors came to the conclusion that business accounting is an extremely important tool for application to tax obligations.

Finally, the author mentions as a recommendation that all members of the Huaura Province trading companies must undergo the audit of their financial reports and that this is an important part of the administration that assists and contributes to the preparation and provision of reliable accounting and financial information

Keywords: Management accounting, tax obligations.

INTRODUCCIÓN

El autor trata de comprender y estudiar la contabilidad gerencial con información confiable, auténtica, actualizada y completa. Esta área es la encargada de brindar informaciones relevantes a quienes conducen las empresas, consecuentemente tenemos como principal objetivo orientar las acciones estratégicas de las entidades referidas. Los procedimientos utilizados siguen todas las normas de la sala de estudio; a partir de la descripción de la realidad en cuestión, la comprensión y dominio de la base teórica que constituye los aspectos teóricos, de la descripción de los mecanismos de desarrollo y la aplicación de las herramientas para recopilación de informes o datos, etc.; las siguientes secciones describen en detalle:

El primer capítulo plantea interrogantes y describe el contexto en el que se entienden los temas considerados en el estudio. Sirve para comprender e identificar las recomendaciones que se pueden encontrar para abordar la causa raíz del problema, o más precisamente, para reducir y eliminar las debilidades de la contabilidad de gestión de la entidad

El capítulo 2 trata de los aspectos teóricos, comenzando por los antecedentes, que es muy importante porque sirve como justificación para el estudio. Estos antecedentes son nacionales e internacionales. Además, se considera la justificación de las obligaciones contables y tributarias de gestión empresarial. Luego presenta los fundamentos filosóficos y las definiciones que corresponden a los conceptos subyacentes de cada indicador.

El capítulo 3 describe la metodología y presenta la metodología, tipo y diseño seguido por la encuesta. A continuación, se muestra el grupo de personas que realizarán la tarea y se describe detalladamente a los participantes.

Cabe mencionar que los resultados obtenidos aplicando este procedimiento se describen detalladamente en el Capítulo 4 y se acompañan de tablas que contienen los datos obtenidos y figuras que representan las hipótesis explicadas.

El capítulo V presenta una discusión correspondiente a los resultados obtenidos y descritos en los capítulos anteriores. Comparamos los resultados de estudios anteriores para asegurarnos de que estábamos sacando las conclusiones correctas.

Finalmente, el Capítulo 6 proporciona información sobre la validez o invalidez de los supuestos realizados antes de aplicar el método, con base en las conclusiones extraídas por los autores.

CAPITULO I

PLANTEAMIENTO DEL PROBLEMA

1.1 DESCRIPCIÓN DE LA REALIDAD PROBLEMÁTICA

Actualmente, las sociedades mercantiles en el Perú y la provincia de Huaura aspiran a convertirse en actores económicos fundamentales en todos los aspectos del desarrollo del país, y estas sociedades mercantiles se dividen en diferentes tipos de sociedades con fines de investigación.

Actualmente en nuestra provincia, se encuentra establecida esta empresa comercializadora que se enfoca en comprar bienes para luego venderlos sin conversión. Actividades económicas como la compra y venta de materias primas o artículos que pueden ser productos terminados. A medida que las actividades comerciales de las empresas comerciales continúan creciendo, las obligaciones tributarias de declaración son esenciales. Puede ser utilizado por empresas y establecimientos.

Al respecto se aprecia que las referidas entidades tienen problemas con la contabilidad empresarial, etc., debido a la confusión y los retrasos en la preparación de los libros mayores y auxiliares, incluido todos los libros determinados por la normativa tributaria. Ello ocurre, debido a la confusión, el olvido, las falencias de las fechas que se debe dar cumplimiento al pago de los impuestos. Eso da como resultado declaraciones de impuestos mensuales y declaraciones de impuestos no presentadas, lo que resulta en multas, deudas y otras penalidades.

Las grandes dificultades es sobre todo el incumplimiento de las responsabilidades, normativas y tributarias de más trascendencias. Formalmente incluye montos, recibos, pagarés de compra y venta y recibos de factura, entre otros más que también son importantes, dando así una solución a la situación presentada y un intento de revertir la situación descrita.

La globalización de la economía, resulta ser un fenómeno histórico que emerge a raíz del avance humano y el progreso tecnológico, enfocándose especialmente en la ampliación de la interconexión de las economías internacionales mediante el comercio y las transacciones financieras. En ciertos contextos, esta expresión también hace referencia a la migración de personas (trabajadores) y la transferencia de conocimientos (capacidades), factores que exigen a las empresas mejorar su competitividad para subsistir en el nuevo panorama económico.

Con esto en mente, las empresas con fines de lucro necesitan realinear las operaciones que procesan para poder mejorar la conducción de la organización que exigen estas nuevas tendencias económicas. Las políticas que protegían a la industria se han ido, por lo que, en el clima económico actual dominado por las leyes del mercado, las empresas de todos los tamaños siguen siendo la única forma de competir y dar cumplimiento con sus responsabilidades tributarias., lo que quiere decir que las entidades referidas, están formando una ventaja competitiva en el menor tiempo posible.

1.2 FORMULACIÓN DEL PROBLEMA

1.2.1 Problema General

¿Cuál es la forma en que la contabilidad de gestión incide en la obligación tributaria en las empresas comerciales de la Provincia de Huaura 2022?

1.2.1 Problemas Específicos

- a) ¿De qué manera los registros de ventas incide en las declaraciones mensuales en las empresas comerciales de la Provincia de Huaura 2022?
- b) ¿De qué manera los registros de compra incide en la emisión de comprobantes de pago en las empresas comerciales de la Provincia de Huaura 2022?
- c) ¿De qué manera el libro diario incide en los pagos de tributos en las empresas comerciales de la Provincia de Huaura 2022?
- d) ¿En qué medida el estado de situación financiera incide en el aumento de ventas en las empresas comerciales de la Provincia de Huaura 2022?

1.3 OBJETIVOS DE LA INVESTIGACIÓN

1.3.1 Objetivo General

Determinar en qué medida la contabilidad de gestión incide en la obligación tributaria en las empresas comerciales de la Provincia de Huaura 2022

1.3.2 Objetivos Específicos

- a) Evaluar de qué forma los registros de ventas incide en las declaraciones mensuales en las empresas comerciales de la Provincia de Huaura 2022
- b) Verificar si los registros de compra incide en la emisión de comprobantes de pago en las empresas comerciales de la Provincia de Huaura 2022
- c) Verificar si el libro diario incide en los pagos de tributos en las empresas comerciales de la Provincia de Huaura 2022

- d) Establecer si el estado de situación financiera incide en el aumento de ventas en las empresas comerciales de la Provincia de Huaura 2022

1.4 JUSTIFICACIÓN DE LA INVESTIGACIÓN

El motivo de este estudio es que nos permite estudiar en qué medida se debe priorizar la contabilidad gerencial junto con la gestión contable para resolver las dificultades a los que involucran a las empresas comerciales basadas en la planificación en la provincia, sobre registros contables. El proceso de registrar los cambios económicos y financieros, organizar las descripciones contables y reflejar los datos reales en los informes financieros es fundamental, ya que mide las condiciones financieras y económicas reales y las decisiones correctas que toma la organización.

1.5 DELIMITACIÓN DEL ESTUDIO

El estudio, ha sido realizado en las instalaciones de la empresa comercial en la provincia de Huaura, respetando los requisitos para cumplir con los protocolos post pandemia COVID-19, ya que le corresponde al Director General, Jefe Contador, Gerente Financiero y Especialista en Contabilidad Gerencial, en este forma en que puede hacer la Confirmación del cumplimiento de todas las operaciones como también del registro correspondiente, verificando así la existencia de herramientas de gestión base para que los funcionarios desempeñen sus funciones y para desplegar los medios necesarios para poder lograr los datos y base para el desarrollo de encuestas y cuestionarios

1.6 VIABILIDAD DEL ESTUDIO

Para realizar esta indagación, es posible porque se ha llevado a cabo la aplicación de leyes y reglamentos, además, contamos con talento, así mismo existe el apoyo de los datos, y

profesionales de sociedades mercantiles con experiencia en temas de contabilidad de gestión, se recomienda que desde que trabajamos para esta institución, ha sido aplicado los métodos aplicados para desarrollar la encuesta, lo que nos permitió hallar respuestas a las preguntas planteadas.

CAPITULO II

MARCO TEÓRICO

2.1 ANTECEDENTES DE LA INVESTIGACIÓN

Consecuentemente, hemos realizado diversas consultas a diferentes entidades sobre este tema e identificado problemas relacionados con el tema. En cuanto a la encuesta, hicimos una pregunta general, pero no existen estudios específicos que la aborden, por lo que creemos que el presente trabajo tiene el carácter de una investigación inédita.

Antecedentes Internacionales

Cajas, T. (2019), Tamara Alexandra Cajas Sigüencia publicó parte de su tesis de maestría titulada “Modelos de Gestión Contable y Financiera para la Industria Hotelera Ecuatoriana” como parte de su investigación en la Universidad Laca Vicente Rocafuerte en Guayaquil, Ecuador. Los autores reconocen que la debilidad de la contabilidad hotelera ecuatoriana es motivo de preocupación, y la finalidad de este trabajo ha sido emplear un modelo de gestión financiera y contable. Los métodos utilizados fueron cuantitativos, descriptivos y pertinentes, teóricos, orientados al dominio y no experimentales, utilizando métodos de deducción y análisis hipotéticos, diseños transversales y una muestra de 12. Debido a la seriedad y estructuración del proceso de recaudación de dietas hoteleras y cancelación de sus tributos, tiene razonabilidad suponer que la confiabilidad del estudio y la implementación del modelo de control contable son posibles. En concordancia al análisis estadístico de la información brindada, la tasa de aceptación del planteamiento sostenido es del 98,9%.

Peralta, J. (2019), Colombia Realizó un estudio titulado “Contabilidad de la gestión empresarial en procesos de insolvencia en Colombia, métodos de liquidación judicial” para poder acceder al grado de maestro correspondiente la indagación, ha sido efectuada por el autor especificado líneas arriba, respecto al tema de las pérdidas y deudas corporativas, y establece un método de liquidación judicial antes de la reorganización. El enfoque incluye métodos cuantitativos, niveles de interpretación, diseños in situ y no experimentales, y estudios transversales en el tiempo, y los métodos son hipotéticos, deductivos y analíticos. La encuesta incluyó a 15 trabajadores y utilizó un cuestionario de 20 ítems como técnica de investigación para la determinación de las probabilidades que tienen las entidades entre la liquidación judicial.

Este proceso recopiló información y datos confiables, y luego del análisis estadístico, se encontró que $R_s=0.982$, lo que ha indicado una correlación superior entre las variables. El tribunal concluyó que existía un vínculo entre la contabilidad empresarial y el procedimiento de insolvencia, lo que determinó la liquidación de la organización deudora.

Antecedentes nacionales

Irazábal, M. (2018), previo a su título profesional de Contadora Pública, ha realizado un proyecto de estudio, el cual lo a denominado “*Aplicaciones de Análisis e Interpretación de Informes Financieros y su Impacto en la Toma de Decisiones*” en la Universidad Ricardo Palma, Lima. Perú – Producido en 2015 en la Empresa de Transporte Urbano Metropolitano de Lima”. Al respecto, esta indagación, pretende emplear la aplicación del análisis e interpretación de informes financieros a la etapa donde se adoptan las determinaciones de las empresas referidas. Asi mismo tiene enfoque analítico, transversal,

hipotético, descriptivo, cuantitativo, y no experimental. La población muestral está compuesta por 09 trabajadores especialistas en temas contables que han participado en las interrogaciones y entrevistas por medio de cuestionarios. Según los resultados de la encuesta, el 61 % de los trabajadores que laboran en áreas contables, la cual comprende las deficiencias de la contabilidad de gestión y el 39 % de las operaciones contables se realizan en concordancia con los principios de contabilidad generalmente aceptados. En ese sentido, se emiten las conclusiones siguientes: la contabilidad tiene repercusiones negativas en el acceso a una base de liquidez.

Freyre, J. (2019) escribió un artículo titulado "Implicaciones contables y fiscales del impacto de la fusión y la reorganización para poder presentar los informes financieros de Enromad SAC y Farma Perú SAC". Los autores creen que la falta de transparencia en la información financiera resultante de la fusión de Farma Per SAC adquirida y Enromad SAC adquirida es un problema. El objetivo principal de la indagación ha sido entender y analizar las implicaciones contables y fiscales de la reestructuración organizacional mencionada. Los métodos utilizados fueron descriptivo, cuantitativo y aplicado, literatura, inductivo, no experimental, y deductivo, el grupo muestral estuvo conformado por siete individuos, y los datos fueron recolectados mediante un instrumento cuestionario para su análisis. La técnica de la encuesta luego del análisis estadístico muestra que el 98.7% de las personas apoyan la fusión y reorganización de Enromad SAC en Farma Pro SAC, la conclusión es que es beneficioso conectar a las empresas entre sí a través de ajustes contables y financieros, de igual forma aceptan la hipótesis alternativa y rechazar la hipótesis nula, con un nivel de significación del 95% y una tasa de error normal del 5%.

2.2 BASES TEÓRICAS

2.2.1 Contabilidad de Gestión

De acuerdo a lo sostenido por Izquierdo, L. (2018), la contabilidad de gestión es el método para llevar organizados los registros y libros contables, controlar sistemáticamente todas las tareas presupuestarias que realiza una empresa y brindar datos veraces a los gerentes responsables, a fin de encaminar adecuadamente la organización. La trascendencia de la contabilidad de gestión se encuentra reflejada en el deseo de todos los factores comerciales y presupuestarios de realizar un seguimiento de todo el desarrollo de una organización, lo que subraya la necesidad de la contabilidad de gestión.

Al respecto podemos sostener que las entidades pueden utilizar la contabilidad de gestión para obtener un mayor control sobre sus procesos financieros y operativos, para poder mejorar su rentabilidad y la utilización de los recursos. Por ello los beneficios de la contabilidad de gestión son necesarios para recopilar información requerida para las operaciones contables de la entidad.

De acuerdo a lo sostenido por De la Vega, B. (2017), la contabilidad empresarial o contabilidad de gestión consta de 3 etapas: 1) Llevar registros de las actividades y transacciones financieras de la entidad. 2) Clasificar datos y capturar intercambios de efectivo y emisiones de efectivo. 3) Listar información para uso de los directores de la entidad. Por ello de acuerdo a las etapas precedentes, están diseñados para recopilar información para monitorear los registros contables de una organización. También incluye la traducción adecuada de las comunicaciones entre

las diferentes partes de la organización, para su uso como otra herramienta de liderazgo principal

De igual forma se debe tomar en consideración que la información recopilada será de suma importancia para todos los clientes y los gerentes de línea de negocios para lograr los siguientes objetivos:

- Habilitar posiciones primarias de gestión de crédito y de riesgo
- Brindar apoyo a la dirección de la empresa en la fase de organización y planificación.
- Es la base sobre la cual la organización determina los costos de los artículos y prestaciones brindadas por la organización
- Hace posible la buena gestión de las operaciones financieras de la entidad.
- Brindar ayuda para evaluar el beneficio.
- Fortalecimiento de los vínculos sociales de las empresas en el entorno operativo.
- Gestión Organizacional (2019).

2.2.2 Obligaciones Tributarias

De acuerdo a los investigadores Vásquez & Rojas (2020), la obligación tributaria implica saldar las deudas tributarias adquiridas durante la operación de una empresa, ya que estas responsabilidades normalmente se originan en compromisos formales que requieren ciertas acciones o abstenciones. Esto incluye la presentación mensual de declaraciones de impuestos. Es esencial registrar cada compra en el registro de compras y cada venta en el registro de ventas. Es comprensible que las compañías, al igual que otras, necesiten adquirir productos antes de venderlos. Por lo tanto, todos los gastos se registran primero y después se

informan. Esto se lleva a cabo a través de la revisión de los documentos fiscales de la empresa, la presentación de declaraciones mensuales, la recopilación de recibos de pago por cada adquisición y el informe detallado de compras y ventas. Este proceso se conoce como el principio de "hacer o no hacer", o el principio de responsabilidad formal.

De acuerdo con Palacios, R. (2017), las obligaciones de "hacer o no hacer" incluyen la determinación de la cantidad del tributo pagado por un banco o institución financiera en un lugar aprobado y determinar la cantidad que la entidad ha pagado durante las compras realizadas. durante este período Esto incluye las deducciones. Recibe deducciones fiscales mensuales, de todos los tributos y aportes como el seguro social y las pensiones de los empleados.

"Entonces se tiene una obligación material de donar o no donar. Es decir, vale la pena o no. Empecemos por lo primero. Son pagos que se hacen a las autoridades fiscales como parte del pago de impuestos al IGV. Esto equivale a 18% del IGV Ventas o base imponible Además del IR que representa el 1,5% de la base del IVA, Es salud también paga el 9,0% de la seguridad social, sistema estatal de pensiones, oficina de normalización de la seguridad social, sistema privado de pensiones y administradora, AFP Pensión Las Administradoras de Fondos pagan el 13,0% % de los aportes al sistema de pensiones o el 12,5% a las tasas de cotización respectivas, lo que minimiza la necesidad de realizar pruebas y ahorra dinero en costos de reposición.

Con el fin de reducir las penalidades por parte de la Oficina de Impuestos de Surat, los contribuyentes, empresas u organizaciones deben dar cumplimiento con

la programación de pago de donaciones de la oficina de impuestos con base en el último dígito del RUC e informar todas las adquisiciones efectuadas durante el mes. reportar el total de las ventas del mes y restar el monto del IGV, así como el crédito tributario soportado del crédito tributario repercutido

2.3 BASES FILOSÓFICAS

Contabilidad de Gestión

Este definido como la agrupación de operaciones que efectúan las entidades las cuales regulan y registran las actividades financieras y comerciales, en concordancia a sus objetivos y objetivos alineados con el nuevo proceso. Es necesario reforzar los procesos contables y comerciales modernas y tecnológicamente avanzadas para mejorar la gestión. La contabilidad financiera utiliza principalmente toda la información proporcionada mediante los estados financieros y de esta manera adoptar decisiones mas acertadas de gestión basadas en las fuerzas del mercado. También se incluye la contabilidad de costes. gestión de la organización (2019).

Obligación Tributaria

Pérez, J. (2020) afirma que las obligaciones tributarias surgen de las consolidaciones fiscales entre sociedades acreedoras y deudoras. Así, el contribuyente está representado por el Servicio Nacional de Impuestos como organismo público descentralizado, mientras que el contribuyente es quien representa a la organización como administrador o contribuyente. Las obligaciones tributarias también incluyen multas, impuestos, multas y otras penalidades entre el contribuyente como sujeto activo y el contribuyente como sujeto pasivo. Todos ellos a cargo del contribuyente de

conformidad con las obligaciones tributarias anteriores así: Incentivos fiscales, exigibles mediante coacción” (TUO del Código Tributario, 2013).

2.4 DEFINICIONES CONCEPTUALES

Registro de Ventas

Este es un libro mayor secundario debidamente legalizado y normado por las disposiciones tributarias, en los cuales se deben registrar todos los ingresos. (López, 2018).

Registro de Compra

Este es un libro auxiliar imprescindible para el registro de los bienes y servicios adquiridos mientras una empresa desarrolla su actividad económica.

Libro Diario

Es aquel libro en el cual se debe registrar todas las operaciones diarias de una organización cronológicamente en forma de asientos contables. En consecuencia, también debe incluir cuentas por pagar, inventarios, gastos, ventas y flujo de caja.

Estado de Situación Financiera

Curo & Vilca (2020): Un informe financiero es un documento o informe que indica la situación de la real economía, así como la capacidad de auto pago en un momento específico en el tiempo pasado, presente y futuro. En concordancia con las respectivas normativas determinadas y fiscalizadas por el ente recaudador, así mismo los estados financieros son representaciones estructuradas de la condición económica, los flujos de efectivo como los resultados económicos de una organización durante una fecha programada o específica.

Respecto a la contabilidad a través de estados financieros anuales es conocido como una herramienta de control y de información, por consiguiente, el balance se utiliza para alcanzar los objetivos propuestos mediante la identificación de los recursos que tienen disponibilidad por la entidad y la definición de derechos y obligaciones. (Curo & Vilca, 2020).

Este es un procedimiento de evaluación que realiza una empresa luego de analizar sus registros contables e informes financieros para acceder a las evidencias concluyente de que los datos y la información en los informes son completos, válidos y precisos.

Declaraciones Mensuales

Según disposición 172 T.Ú.O del Código Tributario. El Decreto Supremo N° 133-2013-EF establece que el incumplimiento de la ley reflejado en el decreto anterior dará lugar a una infracción grave a la ley tributaria. Cabe señalar que una de las muchas falencias es la falta de una prenda mensual o anual en el sistema de registro de contribuyentes. Montecillo & Brenda (2021).

Emisiones Comprobante de Pago

Son documentos por lo cual se puede acreditar la transferencia de bienes, entrega de operaciones o prestación de servicios y sólo se toma en cuenta su validez si su impresión y/o importación ha sido aprobada por el ente recaudador.

Pago de Tributo

Anaya (2018) este investigador ha sostenido que es pago oportuno como sistemas de planificación y gestión tributaria, por lo que el pago de los tributos ha incluido la

ejecución de declaraciones mensuales con base en el último dígito del RUC de la entidad, de igual forma, la cancelación de los tributos es un beneficio importante debido a las expectativas fiscales. , puede considerarse una Sociedad Anónima, Modelo o un gran contribuyente PRICOS, la cancelación oportuna de igual forma está asociada a la planificación fiscal.

Aumento de Ventas

El crecimiento de las ventas es el aumento porcentual de las ventas anuales en comparación con el año precedente. La rotación es una de las variables muy importantes al evaluar la rentabilidad de una inversión en acciones.

2.5 HIPÓTESIS DE INVESTIGACIÓN

2.5.1 *Hipótesis General*

La contabilidad de gestión incide significativamente en la obligación tributaria en empresas comerciales en la Provincia de Huaura 2022

2.5.2 *Hipótesis Específica*

- Los registros de ventas inciden significativamente en las declaraciones mensuales en las empresas comerciales de la Provincia de Huaura 2022
- Los registros de compra incide significativamente en la emisión de comprobantes de pago en las empresas comerciales de la Provincia de Huaura 2022
- El libro diario incide significativamente en los pagos de tributos en las empresas comerciales de la Provincia de Huaura 2022

- El estado de situación financiera incide significativamente en el aumento de ventas en las empresas comerciales de la Provincia de Huaura 2022

2.6 OPERACIONALIZACIÓN DE VARIABLES E INDICADORES

VARIABLE INDEPENDIENTE

Variables	Definición	Dimensiones	Indicadores	Índices
Variable Independiente Contabilidad de Gestión	La contabilidad de gestión es el área encargada de proveer datos e información relevante a los funcionarios y gestores corporativos principalmente con la intención de orientar las actividades y acciones estratégicas.	-Registro Contable	- Registro de Ventas	-Libro Auxiliar
		-Registro Contable	- Registro de Compras	-Libro Auxiliar
		-Libros Contables	-Libro Diario	-Operaciones Diarias.
		-Estados Financieros	-Estado de Situación Financiera	-Estado Financiero.

VARIABLE DEPENDIENTE

Variables	Definición	Dimensiones	Indicadores	Índices
Variable Dependiente Obligaciones Tributarias	Es aquella que parte de las necesidades del Estado para que todos contribuyan al gasto público. El incumplimiento de este tipo de obligaciones conlleva a sanciones como multas o suspensión de actividades	- Obligaciones Formales -Obligaciones Formales -Obligaciones Sustanciales. -Rentabilidad Empresarial	- Declaraciones Mensuales. -Emisión Comprobantes de Pago. -Pago de Tributo -Aumento de Ventas	- Base Legal - Facturas Electrónicas -Cronograma de Vencimiento. Honestidad Tributaria.

CAPITULO III

METODOLOGÍA

3.1 DISEÑO METODOLÓGICO

3.1.1 Tipo de investigación

Debido a la especificidad de la indagación, se asume que la etapa en la cual se recepciona la información, se desarrollará dentro del tiempo permitido por la entidad, captando el contexto necesario para un estudio descriptivo transversal.

3.1.2 Enfoque de investigación

Por sus características, el método cuantifica el promedio, permitiéndonos cuantificar el poder de la contabilidad de gestión, lo que hace posible apreciar su verdadero valor y su reflejo en la gestión de sus acciones existentes, tangibles, visibles y medibles.

3.2 POBLACIÓN Y MUESTRA

3.2.1 Población

Se consideran 50 trabajadores, como administradores, funcionarios y empleados de servicios que se encuentren vinculados en temas de contabilidad.

3.2.2 Muestra

Al realizar una investigación, una muestra representa la agrupación de individuos en una población establecida. En ese sentido podemos referir que, el tamaño de la muestra estuvo conformado por 44 individuos, conformada por directivos, demás trabajadores. Para estos individuos, cuando la población sea

limitada o conocida, se podrá emplear una fórmula de estadística con el fin de hacer el cálculo correspondiente, como se detalla a continuación.

:

$$n = \frac{Z^2 N p q}{E^2 (N - 1) + Z^2 p q}$$

De dónde:

n = Tamaño de la muestra

Z = Valor de la abscisa de la curva normal para una Probabilidad del 95% de confianza.

P = Proporción (Se asume P=0.5).

Q = Proporción. (Q = 0.5, valor asumido debido al desconocimiento de Q).

E = Parte por falla 5%

N = Población

n = Volumen óptimo de modelo.

Por lo tanto, se evidencia niveles de significancia de 95% y 5% como margen de error así vemos la siguiente ecuación:

$$n = \frac{(1.96)^2 (0.5) (0.5) (100)}{(0.05)^2 (50-1) + (1.96)^2 (0.5) (0.5)}$$

$$n = \frac{48.02}{1.0829}$$

$$n = 44$$

$$n = 44$$

3.3 TÉCNICAS E INSTRUMENTOS DE RECOLECCIÓN DE DATOS

3.3.1 Técnicas por emplear

Para realizar una investigación es necesario utilizar herramientas y técnicas que permitan la recolección de datos, tales como:

Cuestionario

Herramientas que puedan permitir recoger las sugerencias que brindaron los interrogados seleccionados, para contrastarlas con hipótesis respecto a la situación presentada.

Investigación

Tecnologías que permiten acceder a informaciones y opiniones de los interrogados relacionados con la contabilidad de gestión, como de las obligaciones tributarias de las sociedades mercantiles en la provincia de Huaura en 2022

Análisis de documentos.

Tecnología que facilita la recopilación de datos y documentos para conciliarlos con la contabilidad de gestión en la obligación tributaria de las organizaciones referidas

3.3.2 Descripción de los instrumentos

Ficha bibliográfica:

Herramientas para seleccionar y registrar diversos textos, monografías, revistas, diarios y obras, así como información de Internet, para ser accedidos como parte de la investigación de campo.

Guía de entrevista:

La herramienta está pre-especificada, considerándose las variables utilizadas como indicadores, en el sentido de que se pueda obtener datos trascendentes de una muestra seleccionada al azar.

Ficha de encuesta

Las herramientas para su aplicación son utilizadas y pre-formuladas en la generación de datos y documentos requeridos para que se puedan formular preguntas para la muestra seleccionada.

Procedimientos para verificar la validez y confiabilidad de los instrumentos

A partir del instante en el cual se construye los instrumentos sofisticados, se tomará en consideración las recomendaciones y asesoría de los profesionales expertos en estos temas necesaria. Estas herramientas necesitan ser validadas para la determinación de su confiabilidad. En ese sentido, la encuesta (10) se realizará como proyecto piloto entre 44 individuos que fueron elegidos al azar. muestras identificadas por el servidor, probadas por los especialistas para verificar la calidad de la información recepcionada

3.4 TÉCNICAS PARA EL PROCESAMIENTO DE LA INFORMACIÓN***3.4.1 Técnicas de análisis***

Considerándose la aplicación de las siguientes tecnologías:

- Análisis de documentos
- Verificación de datos
- preguntar
- persecución

3.4.2 *Técnicas para el procesamiento de datos*

El trabajo de investigación permite procesar toda la información de diferentes fuentes empleando diferentes técnicas, tales como:

- Ordenar y categorizar
- Registros manuales
- Verificación de documentos
- Tablas con porcentajes
- Aprende sobre gráficos
- Verificación de datos

Método computacional utilizando SPSS (Statistical Packages for the Social Sciences), modelo de correlación de Pearson versión 24.0 y nivel de confianza del 95%.

CAPÍTULO IV

RESULTADOS

4.1 ANÁLISIS DE RESULTADOS

4.1.1 Contabilidad de gestión

Tabla 1

Considera usted que la contabilidad de gestión, incide en la obligación tributaria en empresas comerciales en la provincia de Huaura 2022.

ALTERNATIVAS	Frecuencia	Porcentaje	Porcentaje válido	Porcentaje acumulado
a. Muy satisfechos	28	63.63 %	63.63. %	63.63%
b. Satisfechos	08	18.18%	81.81%	81.81 %
c. Poco satisfechos	04	9.09%	90.90%	90.90%
d. Insatisfechos	02	4.55%	95.45%	95.45%
e. Muy insatisfechos	02	4.55%	4.55%	100.00%
TOTAL	44	100.00%	100.00%	

Nota: Elaboración propia



Figura 1. Considera usted que la contabilidad de gestión, incide en la obligación tributaria en empresas comerciales en la provincia de Huaura

Interpretación

Según lo apreciado precedentemente, se evidencia que los resultados del instrumento utilizado nos permiten interpretar 63,63. El % dijo estar muy satisfecho con el impacto de la contabilidad de gestión en las obligaciones fiscales de las organizaciones referidas; el 18,18% se mostró satisfecho; sin embargo, el 9,09% no estuvo muy satisfecho, por el contrario, el 4,55% especuló que no estaba satisfecho, y finalmente el 4,55% expresó gran insatisfacción por el impacto de la contabilidad de gestión en la obligación tributaria de las organizaciones analizadas

4.1.2 Registro de ventas

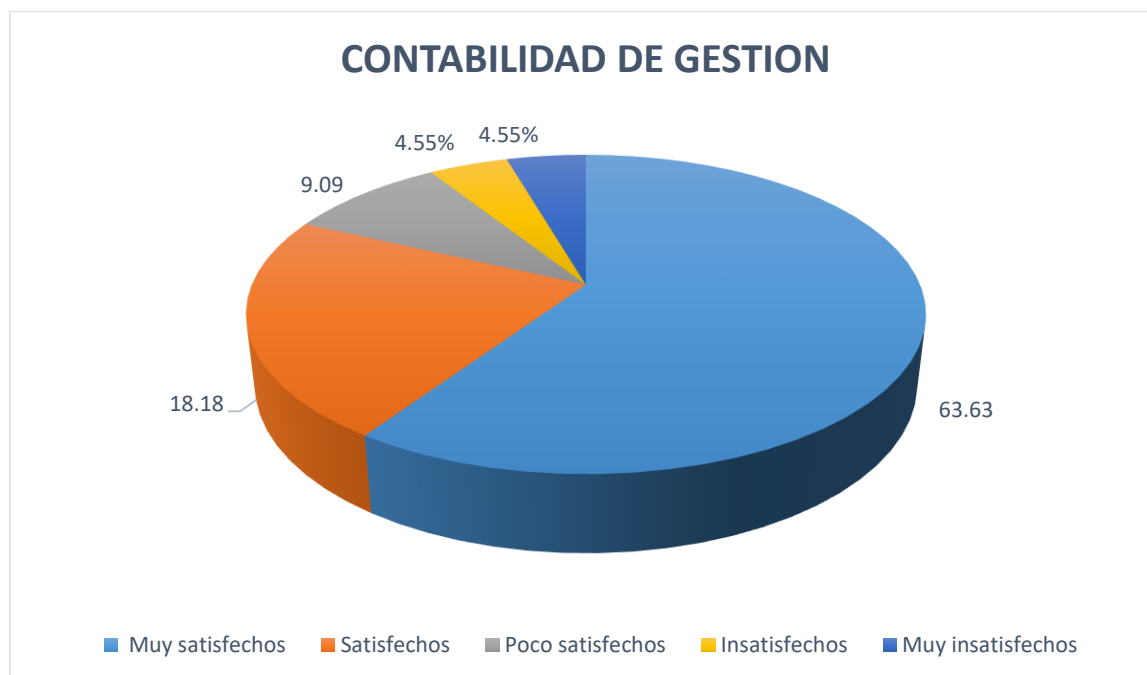
Tabla 2

En su opinión considera usted que los registros de ventas, incide en la obligación tributaria en empresas comerciales en la provincia de Huaura

ALTERNATIVAS	Frecuencia	Porcentaje	Porcentaje válido	Porcentaje acumulado
a. Muy satisfechos	24	54.54%	54.54%	54.54%
b. Satisfechos	12	27.27%	81.81%	81.81%
c. Poco satisfechos	04	9.09%	90.90%	90.90%
d. Insatisfechos	02	4.55%	95.45%	95.45%
Muy insatisfechos	02	4.55%	100.00 %	100.00%
TOTAL	44	100.00%	100.00%	

Nota: Elaboración propia



Figura 2. En su opinión considera usted que los registros de ventas inciden en la obligación tributaria en empresas comerciales en la provincia de Huaura

Interpretación

En concordancia a lo evidenciado anteriormente, el 54,54% de los encuestados expresaron que están muy satisfechos con el impacto de los documentos de venta de las empresas comerciales antes mencionados en las obligaciones fiscales, el 27,27% están satisfechos, el 9,09% están insatisfechos y el 4,55% están insatisfechos. Satisfechos e insatisfechos, el último 4,55% está muy insatisfecho

4.1.3 Registro de compras

Tabla 3

Considera *usted* que los registros de compra inciden en la obligación tributaria en empresas comerciales en la provincia de Huaura.

ALTERNATIVAS	Frecuencia	Porcentaje	Porcentaje válido	Porcentaje acumulado
a. Muy satisfechos	18	40.91%	40.91%	40.91%
b. Satisfechos	11	25.00%	25.00%	65.91%
c. Poco satisfechos	05	11.36%	11.36 %	77.27%
d. Insatisfechos	05	11.36%	11.36%	88.63%
e. Muy insatisfechos	05	11.36%	11.36 %	100.00%
TOTAL	44	100.00%	100.00%	

Nota: Elaboración propia



Figura 3. Considera *usted*. Que los registros de compra inciden en la obligación tributaria en empresas comerciales en la provincia de Huaura.

Interpretación

De acuerdo a lo evidenciado precedentemente, el 40,91% de los encuestados expresaron que están muy satisfechos con el impacto del saldo de compras en las obligaciones tributarias de las organizaciones referidas; el 25,00% se mostró satisfecho, el 11,36% admitió que no se encuentra satisfecho, el 13,36 % expresó insatisfacción, y finalmente el 11,36 % está muy insatisfecho

4.1.4 Libro diario

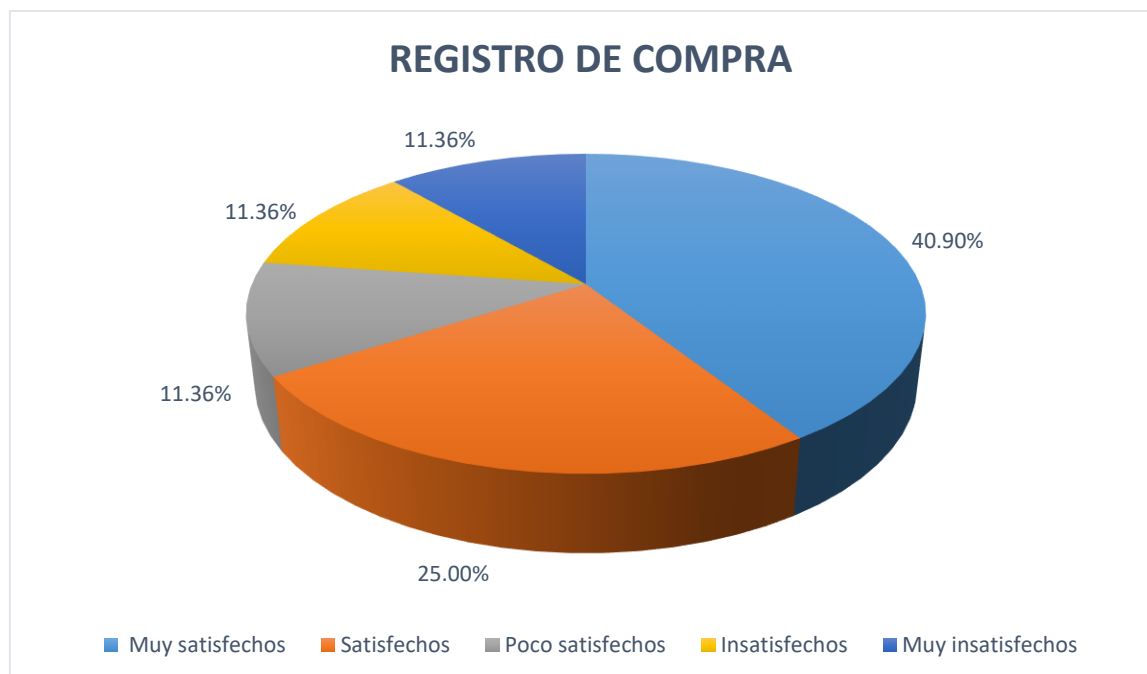
Tabla 4

En su opinión considera usted que los libros diarios inciden en la obligación tributaria en empresas comerciales en la provincia de Huaura.

ALTERNATIVAS	Frecuencia	Porcentaje	Porcentaje válido	Porcentaje acumulado
a. Muy satisfechos	19	43.18%	43.18%	43.18%
b. Satisfechos	10	22.73%	22.73%	65.91%
c. Poco satisfechos	05	11.36%	11.36%	77.27%
d. Insatisfechos	05	11.36%	11.36%	88.63 %
e. Muy insatisfechos	05	11.36%	11.36%	100.00%
TOTAL	44	100.00%	100.00%	

Nota: Elaboración propia



Figura 4. En su opinión considera usted que los libros diarios inciden en la obligación tributaria en empresas comerciales en la provincia de Huaura.

Interpretación

Podemos decir que, de acuerdo a lo evidenciado, los interrogados en un 43,18% de las personas dijeron estar muy satisfechos con el impacto de las agendas en las obligaciones tributarias de las organizaciones referidas; El 22,73% está satisfecho, el 11,36% está insatisfecho. Por el contrario, el 11,36% de las personas está insatisfecha y finalmente el 11,36% está muy insatisfecha.

4.1.5 Estado de situación financiera.

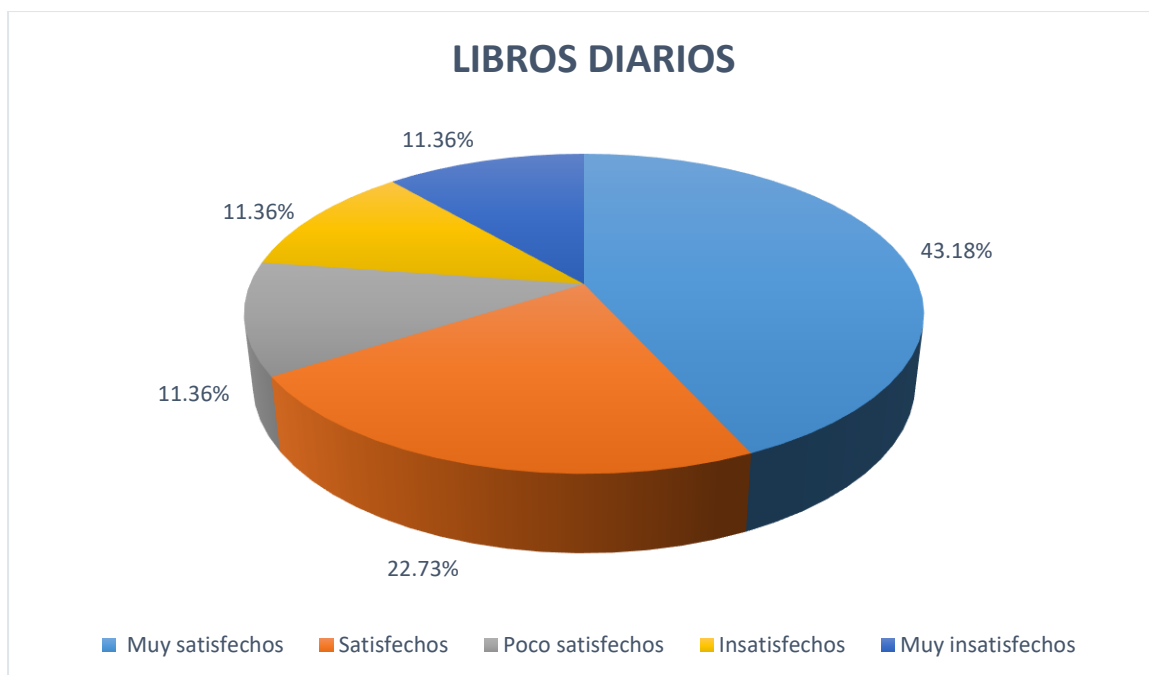
Tabla 5

Considera usted que el estado de situación financiera, inciden en la obligación tributaria en empresas comerciales en la provincia de Huaura.

ALTERNATIVAS	Frecuencia	Porcentaje	Porcentaje válido	Porcentaje acumulado
a. Muy satisfechos	23	52.27%	52.27%	52.27%
b. Satisfechos	13	29.54 %	29.54%	68.18%
c. Poco satisfechos	05	11.36%	11.36%	79.54%
d. Insatisfechos	02	4.55%	4.55%	93.18%
e. Muy insatisfechos	01	2.27%	2.27%	100.00%
TOTAL	44	100.00%	100.00%	

Nota: Elaboración propia



Figura 5. Considera usted que el estado de situación financiera, inciden en la obligación tributaria en empresas comerciales en la provincia de Huaura.

Interpretación

Podemos ver que, entre las preguntas planteadas en el cuestionario, el 52,27% de los encuestados creían estar muy satisfechos con el impacto de la declaración de situación financiera en la obligación tributaria de las sociedades mercantiles referidas; asimismo, el 29,54% estaban satisfechos, el 11,36% de las personas expresó insatisfacción, el 4,55% expresó insatisfacción y finalmente el 2,27% expresó gran insatisfacción.

4.1.6 Declaraciones mensuales

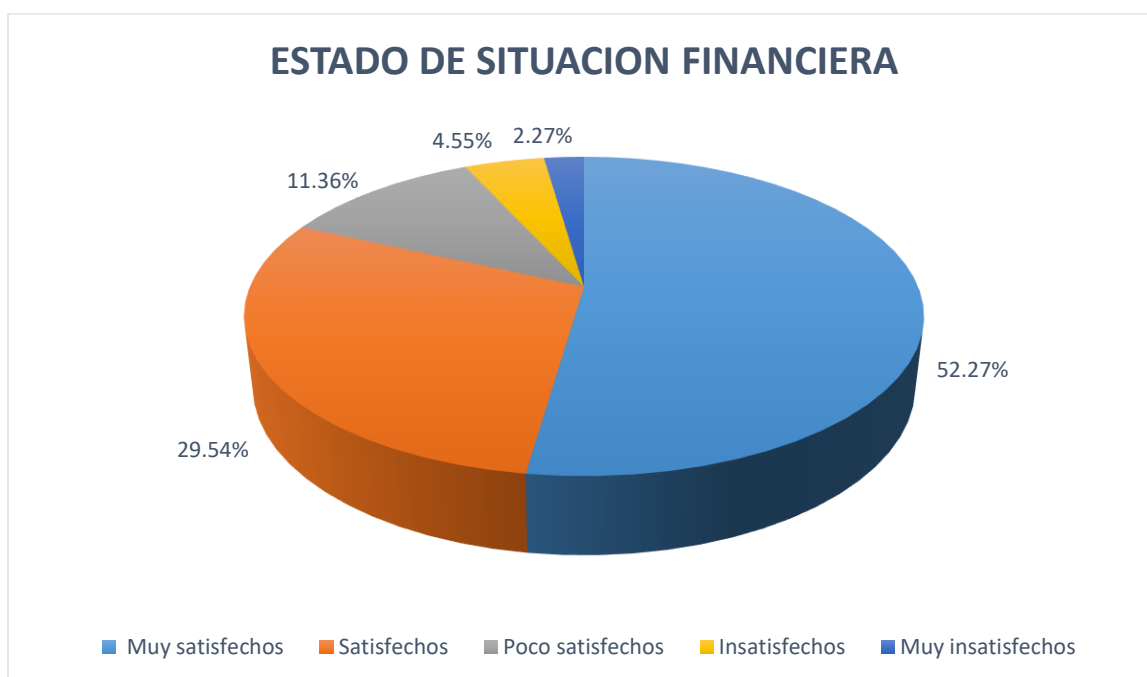
Tabla 6

En su opinión las declaraciones mensuales inciden en la obligación tributaria en empresas comerciales en la provincia de Huaura.

ALTERNATIVAS	Frecuencia	Porcentaje	Porcentaje válido	Porcentaje acumulado
a. Muy satisfechos	16	36.36%	36.36%	36.36%
b. Satisfechos	12	27.27%	27.27%	63.63%
c. Poco satisfechos	05	11.36%	11.36%	74.99%
d. Insatisfechos	05	11.36%	11.36%	86.35%
e. Muy insatisfechos	06	13.64%	13.64%	100.00%
TOTAL	44	100.00%	100.00%	

Nota: Elaboración propia



Figura 6. En su opinión las declaraciones mensuales inciden en la obligación tributaria en empresas comerciales en la provincia de Huaura.

Interpretación

De los resultados de la encuesta se evidencia en la figura, el 36,36% está muy satisfecho, afectando las obligaciones tributarias de las referidas entidades, el 27,27% está satisfecho y el 11,36% está muy satisfecho. De alguna manera insatisfecho; por el contrario, el 11,36% de las personas expresaron insatisfacción. El 13,64% de las personas se mostró muy insatisfecha.

4.1.7 Emisión comprobante de pago

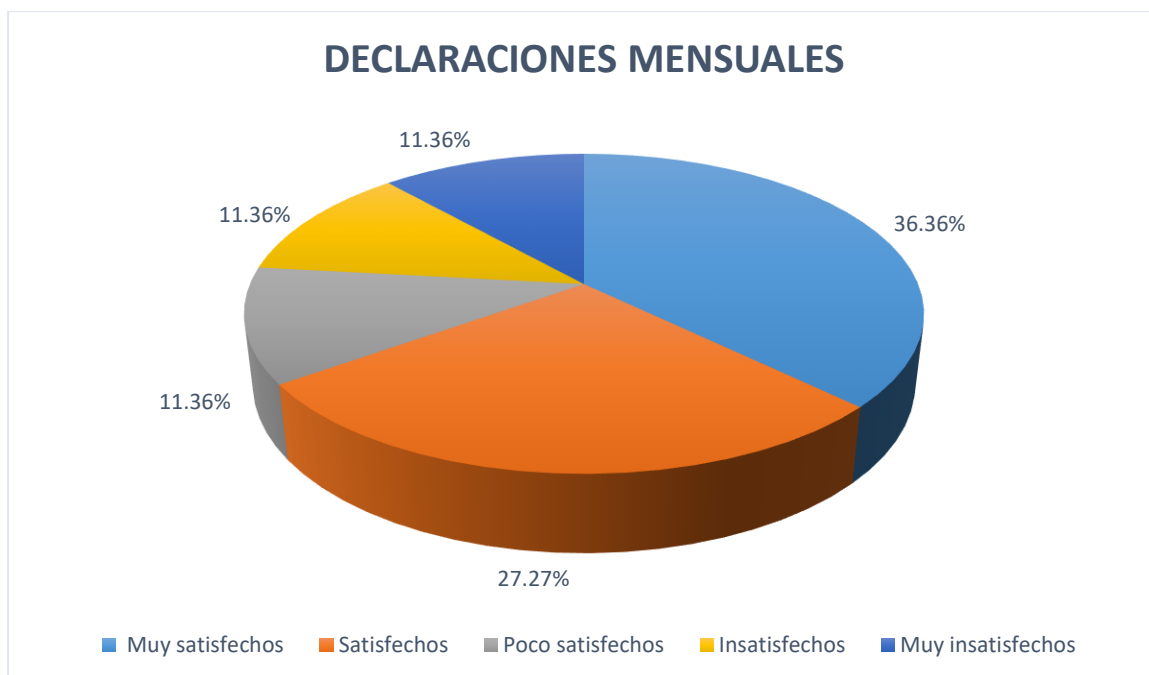
Tabla 7

Considera usted que la emisión de comprobante de pago incide en la obligación tributaria en empresas comerciales en la provincia de Huaura.

ALTERNATIVAS	Frecuencia	Porcentaje	Porcentaje válido	Porcentaje acumulado
a. Muy satisfechos	17	38.63%	38.63%	38.63%
b. Satisfechos	13	29.55%	29.55%	68.18%
c. Poco satisfechos	06	13.64%	13.64%	81.82%
d. Insatisfechos	04	9.09%	9.09%	90.91%
e. Muy insatisfechos	04	9.09%	9.09%	100.00%
TOTAL	44	100.00%	100.00%	

Nota: Elaboración propia



Figura 7 Considera usted que la emisión de comprobante de pago inciden en la obligación tributaria en empresas comerciales en la provincia de Huaura.

Interpretación

La figura muestra los resultados de la encuesta. Tenemos 38.63% emisión de comprobante de pago Obligaciones tributarias de las sociedades mercantiles en la provincia de Huaura. 29,55% Se mostraron satisfechos y el 13,64% se mostró insatisfecho. pero, Por el contrario, insatisfecho 9,09%, final 9,09% Dijeron que estaban muy insatisfechos.

4.1.8 Pago de tributo

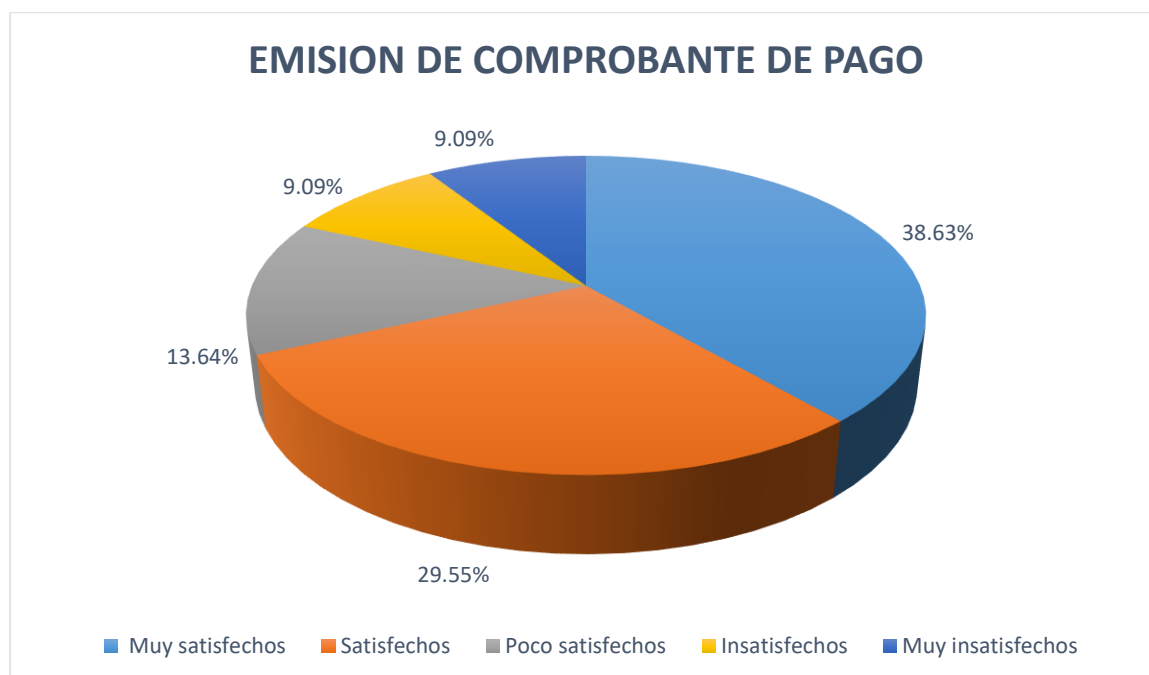
Tabla 8

En su opinión considera usted que los pagos de tributos, inciden en la obligación tributaria en empresas comerciales en la provincia de Huaura.

ALTERNATIVAS	Frecuencia	Porcentaje	Porcentaje válido	Porcentaje acumulado
a. Muy satisfechos	14	31.82%	31.82%	31.82%
b. Satisfechos	13	29.55%	29.55%	61.37%
c. Poco satisfechos	06	13.63%	13.63%	75.00%
d. Insatisfechos	06	13.63%	13.63%	88.63%
e. Muy insatisfechos	05	11.36%	11.36%	100.00%
TOTAL	44	100.00%	100.00%	

Nota: Elaboración propia



Figura 8. En su opinión los pagos de tributos, inciden en la obligación tributaria en empresas comerciales en la provincia de Huaura.

Interpretación

Al observar los resultados de las preguntas formuladas en el cuestionario, desde la revisión hasta el número anterior, se muestra que el 31,82 % estaba muy satisfecho con sus calificaciones. reflexión contenta; El 13,63% manifestó no estar muy satisfecho. Por el contrario, sin embargo, el 13,63% expresó su insatisfacción. Finalmente, el 11,36% manifestó estar muy insatisfecho.

4.1.9 Aumento de ventas

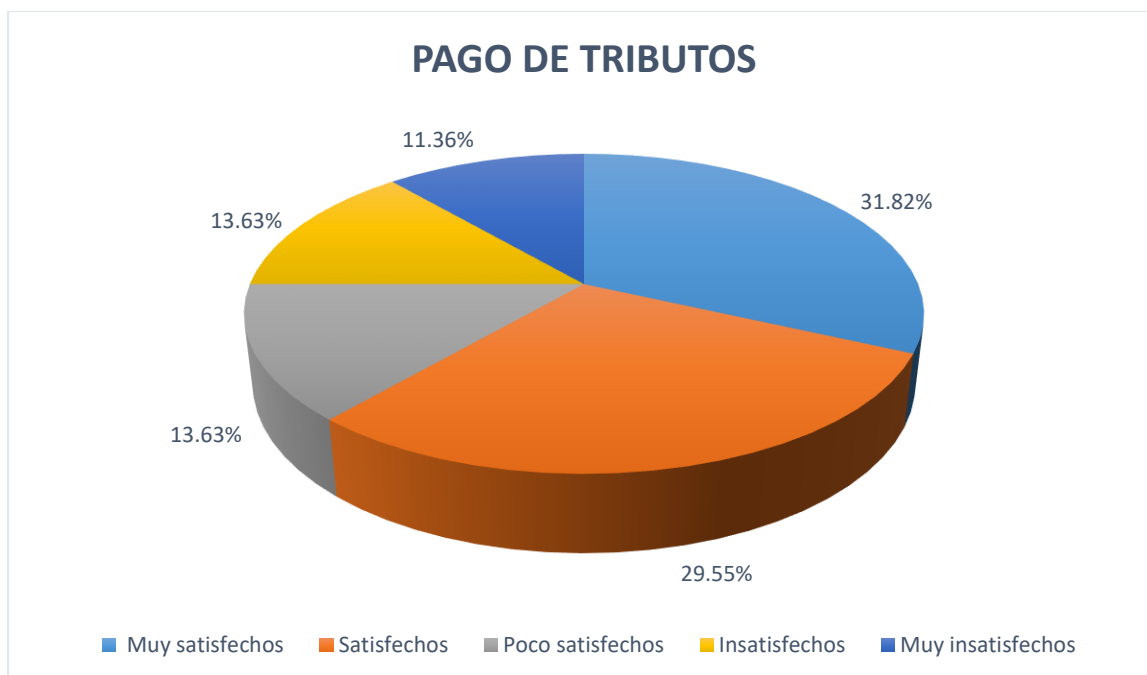
Tabla 9

Considera usted qué los aumentos de ventas, inciden en la obligación tributaria en empresas comerciales en la provincia de Huaura.

ALTERNATIVAS	Frecuencia	Porcentaje	Porcentaje válido	Porcentaje acumulado
a. Muy satisfechos	18	40.91%	40.91%	40.91%
b. Satisfechos	10	22.73%	22.73%	63.64%
c. Poco satisfechos	06	13.63%	13.63%	77.27%
d. Insatisfechos	05	11.36%	11.36%	88.63%
e. Muy insatisfechos	05	11.36 %	11.36%	100.00%
TOTAL	44	100.00%	100.00%	

Nota: Elaboración propia



Figura 9. Considera usted qué los aumentos de ventas, inciden en la obligación tributaria en empresas comerciales en la provincia de Huaura.

Interpretación

Del cuestionario se desprende que el 40,91 % los interrogados han sostenido que estaban muy satisfechos con el impacto del aumento de las ventas en la obligación tributaria de las entidades referidas, asimismo, el 22,73 % estaban satisfechos; el 13,63 % no lo estaban satisfecho; en cambio, el 11,36% se mostró insatisfecho; finalmente, el 11,36% se mostró muy insatisfecho.

4.1.10 Obligaciones tributarias

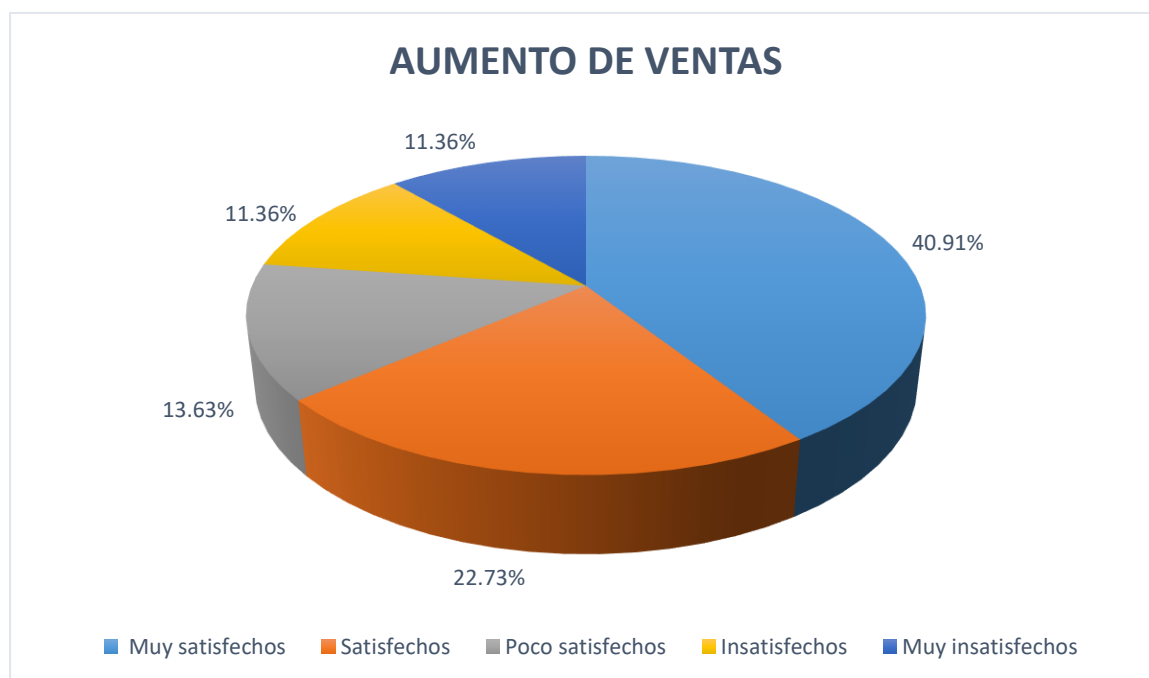
Tabla 10

En su opinión las obligaciones tributarias inciden en las empresas comerciales en la provincia de Huaura

ALTERNATIVAS	Frecuencia	Porcentaje	Porcentaje válido	Porcentaje acumulado
a. Muy satisfechos	18	40.91%	40.91%	40.91%
b. Satisfechos	12	27.27%	27.27%	68.18%
c. Poco satisfechos	04	9.09%	9.09%	77.27%
d. Insatisfechos	06	13.63%	13.63%	90.90%
e. Muy insatisfechos	04	9.09%	9.09%	100.00%
TOTAL	44	100.00%	100.00%	

Nota: Elaboración propia



Figura 10. En su opinión las obligaciones tributarias inciden en las empresas comerciales en la provincia de Huaura.

Interpretación

Tras leer el cuestionario cumplimentado, el 40,91 % de los encuestados se mostró muy satisfecho de que sus obligaciones fiscales son importantes para las empresas comerciales referidas, el 27,27 % se mostró muy satisfecho y el 9,09 % respondió que sí. No estaban muy contentos; En cambio, el 13,63% de las personas se sintió insatisfecha y finalmente el 9,09% de las personas se mostró muy insatisfecha.

4.2 CONTRASTACIÓN DE HIPÓTESIS

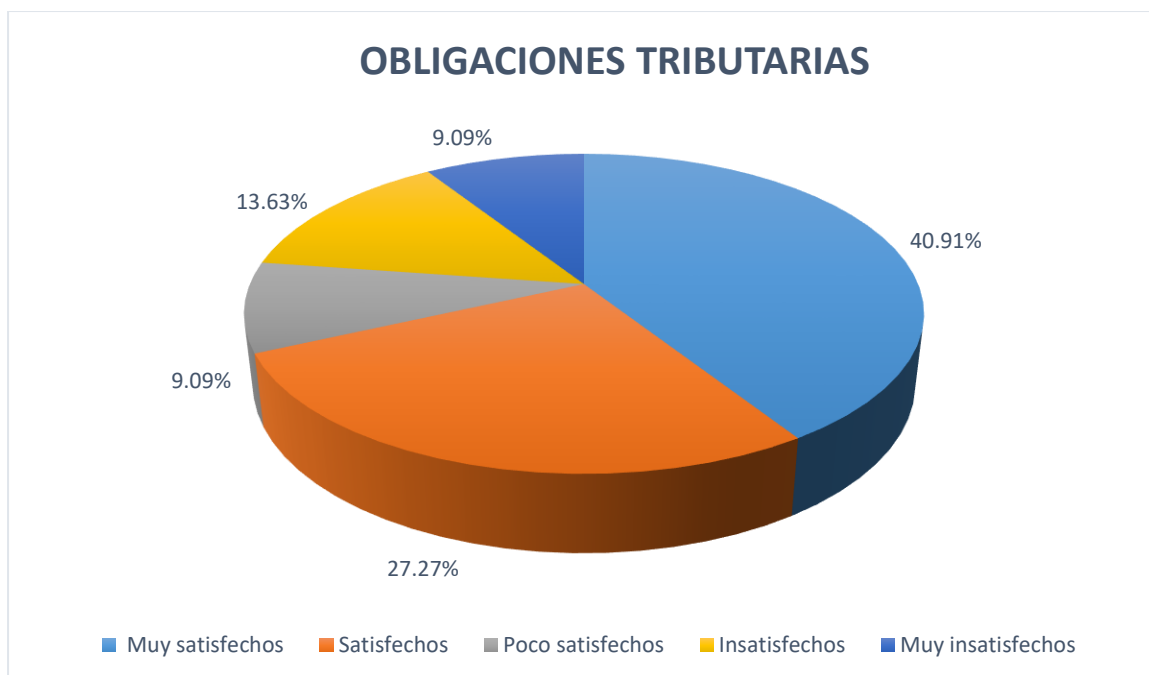
H.1:

H₀: El registro de ventas no incide significativamente en las declaraciones mensuales en las empresas comerciales de la Provincia de Huaura 2022

H₁: El registro de ventas si incide significativamente en las declaraciones mensuales en las empresas comerciales de la Provincia de Huaura 2022

Tabla 11

El registro de ventas si incide significativamente en las declaraciones mensuales en las empresas comerciales de la Provincia de Huaura 2022

	Muy satisfecho	Satisfecho	Poco satisfecho	Insatisfecho	Muy insatisfecho	TOTAL
a. Muy satisfecho	10	04	1	2	1	18
b. Satisfecho	06	02	1	2	1	12
c. Poco satisfecho	1	1	0	1	1	04
d. Insatisfecho	1	1	2	1	1	06
e. Muy insatisfecho	1	1	1	1	0	04
TOTAL	19	09	05	07	04	44

Nota: Elaboración propia

1.- Formula estadística:

$$p(f) = \frac{(a+b)!(c+d)!(a+c)!(b+d)!}{n!a!b!c!d!}$$

2.- I: $\alpha = 0.05$.

3.- De donde se tiene:

$$p(f) = \frac{(19)!(09)!(05)!(07)!}{44!18!12!12!4!}$$

$$= 0.83E-104$$

4.- Resultado estadístico: Entregado un $0.83E-106 < 0.05$, no acepta **H₀**.



Figura 11. El registro de ventas si incide significativamente en las declaraciones mensuales en las empresas comerciales de la Provincia de Huaura.

5.- Conclusión: Ha sido establecido que el $0.83 < 0.05$ no pudo aceptar H_0 . Consecuentemente ha concluido que el registro de ventas si incide significativamente en las declaraciones mensuales en las referidas organizaciones

H.2:

H₀: Los registros de compra no incide significativamente en la emisión de comprobantes de pago en las empresas comerciales de la Provincia de Huaura 2022

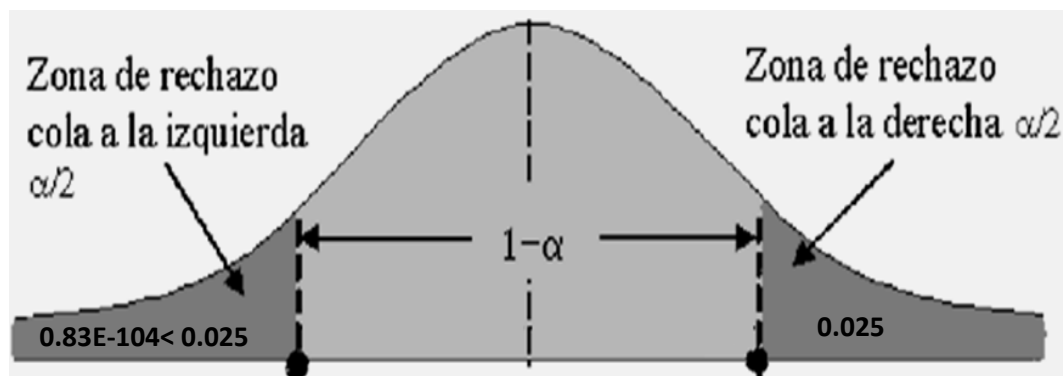
H₁: Los registros de compra si incide significativamente en la emisión de comprobantes de pago en las empresas comerciales de la Provincia de Huaura 2022

Tabla 12

Los registros de compra si incide significativamente en la emisión de comprobantes de pago en las empresas comerciales de la Provincia de Huaura 2022

	Muy satisfecho	satisfecho	Poco satisfecho	Insatisfecho	Muy insatisfecho	TOTAL
a. Muy satisfecho	10	7	1	3	1	22

b.	Satisfecho	5	1	1	1	0	8
c.	Poco satisfecho	0	0	1	1	1	3
d.	Insatisfecho	1	0	1	3	1	6
e.	Muy insatisfecho	2	1	1	0	1	5
	TOTAL	18	10	5	7	04	44

Nota: Elaboración propia

1.- Formula estadística:

$$p(f) = \frac{(a+b)!(c+d)!(a+c)!(b+d)!}{n!a!b!c!d!}$$

2.- I: $\alpha = 0.05$.

$0.49E-92 < 0.025$

0.025

3.- Remplazando tenemos:

$$p(f) = \frac{(18)!(10)!(05)!(07)!}{44!22!8!3!1!}$$

$$= 0.49E-92$$

4.- Respuesta computacional: Entregado un $0.51E-106 < 0.05$, no acepta **H₀**.



Figura 12. Los registros de compra si incide significativamente en la emisión de comprobantes de pago en las empresas comerciales de la Provincia de Huaura.

5.- Conclusión: Se evidencia al respecto que el $0.49 < 0.05$, no ha aceptado **H₀**. Concluyendo que, Los registros de compra si incide significativamente en la emisión de comprobantes de pago en las referidas organizaciones

H.3:

H₀ : El libro diario no incide significativamente en los pagos de tributos en las empresas comerciales de la Provincia de Huaura 2022

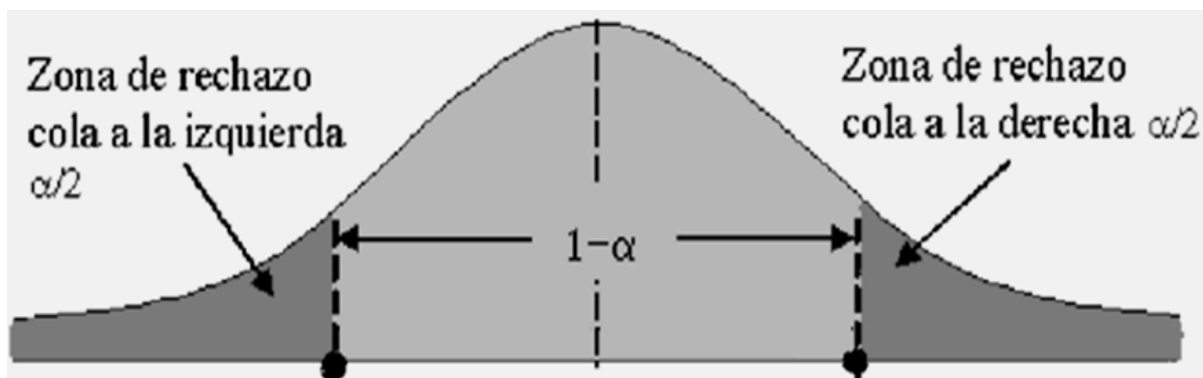
H₁ : El libro diario si incide significativamente en los pagos de tributos en las empresas comerciales de la Provincia de Huaura 2022

Tabla 13

El libro diario si incide significativamente en los pagos de tributos en las empresas comerciales de la Provincia de Huaura 2022

	Muy satisfecho	Satisfecho	Poco satisfecho	Poco satisfecho	Muy insatisfecho	TOTAL
a. Muy satisfecho	5	06	1	1	1	14
b. Satisfecho	11	1	1	1	1	15
c. Poco satisfecho	4	1	1	1	1	08
d. Insatisfecho	2	1	1	0	0	03
e. Muy insatisfecho	1	1	1	0	1	04
TOTAL	23	10	05	03	03	44

Nota: Elaboración propia

1.- **Formula aplicada:**

$$p(f) = \frac{(a+b)!(c+d)!(a+c)!(b+d)!}{n!a!b!c!d!}$$

2.- **Nivel I:** $\alpha = 0.05$.

3.- **Resultado estadística:**

$$p(f) = \frac{(23)!(10)!(05)!(03)!}{44!14!15!08!1!}$$

$$= 0.76E-92$$

4.- **Habilidad computacional:** Entregado un $0.76E-106 < 0.05$, no acepta **H₀**.



Figura 13. El libro diario si incide significativamente en los pagos de tributos en las empresas comerciales de la Provincia de Huaura 2022

5.- **Conclusión:** al respecto, o el $0.76 < 0.05$, es rechazada la **H₀**. En conclusión, El libro diario si incide significativamente en los pagos de tributos en las organizaciones referidas al respecto

H₄:

H₀ : El estado de situación financiera no incide significativamente en el aumento de ventas en las empresas comerciales de la Provincia de Huaura 2022

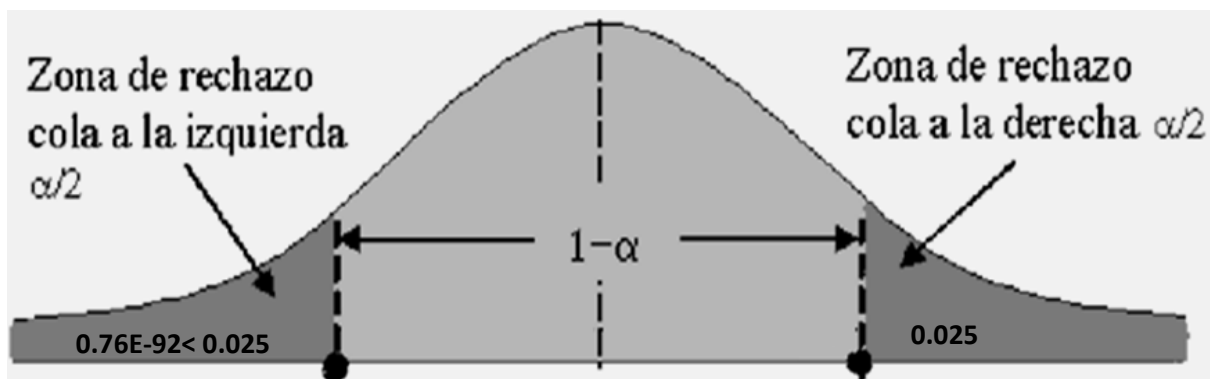
H₁ : El estado de situación financiera si incide significativamente en el aumento de ventas en las empresas comerciales de la Provincia de Huaura 2022

Tabla 14

El estado de situación financiera si incide significativamente en el aumento de ventas en las empresas comerciales de la Provincia de Huaura 2022.

		Muy satisfecho	satisfecho	Poco satisfecho	Insatisfecho	Muy insatisfecho	TOTAL
a.	Muy satisfecho	5	06	1	1	1	18
b.	Satisfecho	11	1	1	1	1	12
c.	Poco satisfecho	4	1	1	1	1	04
d.	Insatisfecho	2	1	1	0	0	06
e.	Muy insatisfecho	1	1	1	0	1	04
	TOTAL	23	10	05	03	03	44

Nota: Elaboración propia

1.- **Formula a aplicar:**

$$p(f) = \frac{(a+b)!(c+d)!(a+c)!(b+d)!}{n!a!b!c!d!}$$

2.- **Grado ideal I:** $\alpha = 0.05$.

3.- **Composición de elementos:**

0.025

$$p(f) = \frac{(23)!(10)!(05)!(03)!}{44!14!15!8!1!}$$

$$= 0.48E-108$$

4.- **Resultado computacional:** Entregado un $0.28E-106 < 0.05$, no acepta **H₀**.



Figura 14. El estado de situación financiera si incide significativamente en el aumento de ventas en las empresas comerciales de la Provincia de Huaura 2022.

5.- Conclusión: Se obtiene un $0.48 < 0.05$. consecuentemente, ha sido rechazada la **H₀**. Por lo cual afirma en su conclusión: El estado de situación financiera si tiene incidencia significativamente en el aumento de ventas en las referidas organizaciones

H.G.:

H₀: La contabilidad de gestión no incide significativamente en la obligación tributaria en empresas comerciales en la Provincia de Huaura 2022

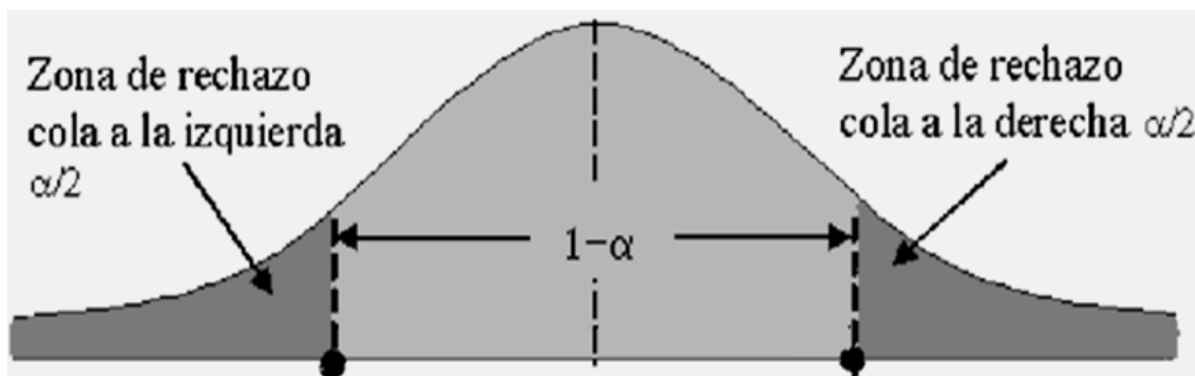
H₁: La contabilidad de gestión si incide significativamente en la obligación tributaria en empresas comerciales en la Provincia de Huaura 2022

Tabla 15

La contabilidad de gestión incide significativamente en la obligación tributaria en empresas comerciales en la Provincia de Huaura 2022.

		Muy satisfecho	satisfecho	Poco satisfecho	Insatisfecho	Muy insatisfecho	TOTAL
a.	Muy satisfecho	10	7	1	3	1	22
b.	Satisfecho	5	1	1	1	0	8
c.	Poco satisfecho	0	0	1	1	1	3
d.	Insatisfecho	1	0	1	3	1	6
e.	Muy insatisfecho	2	1	1	0	1	5
	TOTAL	18	10	5	7	04	44

Nota: Elaboración propia

1.- **Formula para estadística:**

$$p(f) = \frac{(a+b)!(c+d)!(a+c)!(b+d)!}{n!a!b!c!d!}$$

2.- **Grado ideal I:** $\alpha = 0.05$.

3.- **Representación estadística:**

$$p(f) = \frac{(18)!(10)!(05)!(07)!}{44!22!8!3!1!}$$

$$= 0.95E-105$$

4.- **Resultado computacional:** Entregado un $0.95E-106 < 0.05$, no acepta **H₀**.



Figura 15. La contabilidad de gestión incide significativamente en la obligación tributaria en empresas comerciales en la Provincia de Huaura 2022.

5.- Conclusión: Ha sido determinado que un $0.95 < 0.05$, ha rechazado la **H₀**. Por consiguiente, ha concluido que La contabilidad de gestión tiene incidencia significativamente en la obligación tributaria en las organizaciones referidas.

CAPITULO V

DISCUSIÓN

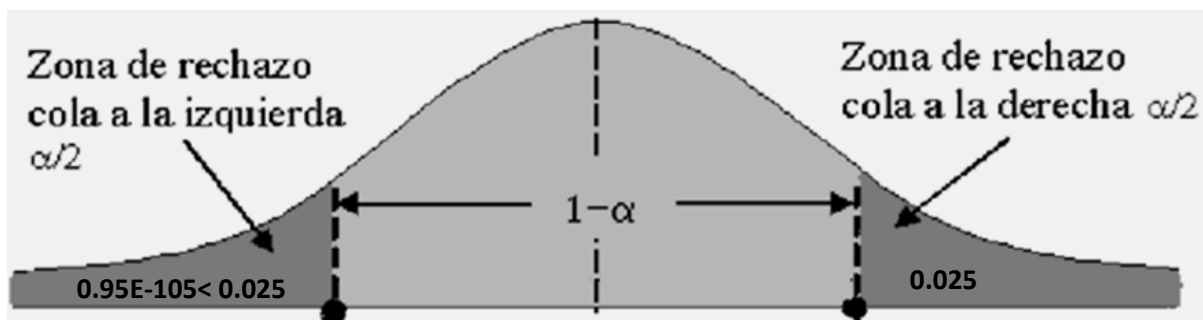
5.1 DISCUSIÓN DE RESULTADOS

En el transcurso de la investigación, recurriendo a una variedad de profesionales con experiencia en temas de contabilidad de gestión, podemos ver que su propósito es registrar, medir, evaluar, racionalizar y controlar los bucles internos para proporcionar bucles internos. Información organizacional que las empresas utilizan para tomar decisiones comerciales. De esta forma, tendremos la capacidad de cambiar cosas y situaciones y tomar mejores decisiones. De allí que su importancia radica en que brinda información oportuna y confiable a la alta dirección, asegurando así una toma de decisiones estratégicas más acertada. Esta es una base importante para comprender la evolución e iniciación de una organización, como punto de referencia para ajustar su destino organizacional, es un proceso realizado por la gerencia y demás empleados de las sociedades comerciales antes mencionadas, cuyo propósito es asegurar: un cierto grado de razonabilidad para el logro de sus propósitos comerciales de la organización. Asimismo, en las acciones y funciones que desempeñan los trabajadores y directivos, se puede lograr el apego a los resultados si se formulan con honestidad metas y objetivos, y así mismo nos permitirá retroalimentar para mejorar los mencionados servicios y actividades en beneficio de todos. Las empresas comercializadoras deben establecer una contabilidad operativa dentro del plan de trabajo del período económico para proteger sus activos y obligaciones con la empresa comercializadora.

CAPITULO VI

CONCLUSIONES Y RECOMENDACIONES

6.1 CONCLUSIONES

Primera conclusión

De acuerdo a lo evidenciado en los respectivos hallazgos, vemos que los registros de ventas tienen incidencia significativa en las declaraciones mensuales de las organizaciones referidas.

Segunda conclusión

De acuerdo a los hallazgos y análisis evidenciados, se aprecia que los registros de compra incide de forma significativa en la emisión de comprobantes de pago en las organizaciones referidas

Tercera conclusión

De acuerdo a la aplicación de los factores correlacionales se aprecia que, el libro diario incide significativamente en los pagos de tributos en las empresas comerciales correspondientes

Cuarta conclusión

Concordante a los informes documentarios, así como la prueba efectuada, ha sido demostrado, que el estado de situación financiera incide significativamente en el aumento de ventas de las referidas organizaciones

Conclusión General

Por último, según lo evidenciado en los hallazgos respectivos, así como los análisis y procesamiento, se afirma que, la contabilidad de gestión tiene incidencia significativamente en la obligación tributaria en las correspondientes organizaciones

6.2 RECOMENDACIONES

Primera recomendación

Es recomendable que quienes conducen la organización, brinde información oportuna y confiable a fin de que la gerencia pueda garantizar las decisiones de forma estratégicas y más precisa para que puedan obtener con claridad todos los aspectos relacionados a la buena marcha de la entidad, para que puedan cumplir con sus propósitos

Segunda recomendación

Se recomienda la contratación de especialistas y quienes tengan conocimiento de la profesión contable, no solo para organizaciones del sector económico, sino también en otras ramas afines relacionado a la conducción y crecimiento de las organizaciones.

Tercera recomendación

Proponer estrategias que permitan desarrollar adecuadamente la organización y así, apoyar a la administración para un buen desempeño eficiente de sus funciones: planificar, organizar, dirigir y controlar, y tomen determinaciones conducentes a lograr los propósitos programados por la entidad

Cuarta recomendación

Se recomienda a la gerencia hacer un análisis profundo en cuanto implementar la información apropiada sobre contabilidad de gestión, para sí llegar a los objetivos, que les permita a los comerciantes de esta forma, realiza actividades ilícitas de los canales que los tenga comunicados con la organización y genera informes cuyas operaciones y contenido contable pueden ser respetados en concordancia a las normativas establecida en cuanto a sociedades mercantiles antes mencionadas.

Recomendación General

En conclusión, recomendamos que los comerciantes de esta provincia, asistan a seminarios o afines para que se encuentren actualizados con temas relacionadas a la gestión y reciban charlas sobre obligaciones tributarias por parte de agencias recaudadoras o expertos, para que comprendan el propósito de la capacitación para promover el desarrollo. de las empresas comerciales antes mencionadas crecen.

CAPITULO VII

FUENTES DE INFORMACIÓN

7.1 Bibliografía

- Cajas, T. (2019). *Accountings ands financieras managementt models four they hottel sectors. Ecuador: Vicentes Rocafuertes Seculare Universitys.*
- Carrasco, S. (2019). *Metodología de la Investigación Científica.* Lima: San Marcos.
- Escobar, D. &. (2018). *La auditoría tributaria y su influencia en las obligaciones tributarias en las empresas comerciales formales.* Comas-Lima: Universidad Privada del Norte.
- Freyre, J. (2019). *Accountings ands taxe implications tof thet reorganizationd byt mergert byt absorpttion with incidences tin thet presentattion ttof the financial stattements tof thte compaties Eurotmed SAC tand Farmas Perú SAC.* Lima: Ricardo Palma Universitys.
- Hernandez, F. &. (2016). *Metodología de la Investigación Científica*". México.: 6ta. Ed. Interamericana Editores S.A. DCV.
- Irrazabal, V. (2018). *Applicattion tof thet analysits tand interprettation tof thet Finantial Statemnts tand its incidencet four decition-makingt tin tan Urbant Transportt Companye tof Metropolitan Lima rin thet period 2015.* Lima: University Ricardo Palma.
- López, K. (2019). *Auditoria tributaria.* Iquitos, Perú: : Universidad Nacional de Amazonia Peruana.

Palacios, A. (2017). *Obligations and tax rights that taxpayers have as natural persons obliged to keep accounting belonging to the segments of micro and small companies*. Lima: Pontificia Universidad Católica.

7.2 Fuentes bibliográficas

- Bohorquez y Huamán (2017) “El nuevo régimen Mype tributario su impacto en los estados financieros de las micro pequeñas empresas del sector textil del comercio de Gamarra, año 2017”.
- Eca, J. (2014). "Incidencia del Régimen Secundario del Impuesto a la Renta en la evasión fiscal". Callao, Perú: Universidad Nacional del Callao.
- Flores, (2015) El Riesgo de Liquidez. Lima, Perú: Diario de Economía y Negocios Perú. Economía. Datos de Economía y Negocios Perú.
- Flores, N. (2015). "Estrategias Financieras Aplicadas al proceso de crecimiento de las Mypes del sector comercio del Municipio Santiago de Mariño del Estado de Aragua.". Aragua, Carabobo, Venezuela: Universidad de Carabobo.
- Fory & Valdivia (2017) “Incidencia de la Reforma Tributaria de 2016 en la Declaración de Renta 2017 de la Fundación Smurfit Kappa Colombia”.
- Gallegos, J. (2015). "Los Régimen Tributarios y la Gestión de Microempresas Recicladoras de residuos sólidos". Lima, Perú: Universidad Peruana Simón Bolívar.
- Guerrero, R. (2015). “Régimen de Pequeños Contribuyentes a Régimen de Incorporación Fiscal. Análisis para Micro, Pequeñas y Medianas Empresas”. San Luis de Potosí, México, México: Universidad Autónoma de San Luis de Potosí.
- Hernández, M. & Valdivia, I. (2017). "Incidencia de la Reforma Tributaria de 2016 en la Declaración de Renta 2017". Colombia: Fundación Smurfit Kappa .

Mendoza, K. (2014). “Aplicación del Impuesto a la Renta y su efecto en el pago a cuenta efectuado por la empresa Constructora "Man Group International SAC". Chepen, periodo 2012-2013”. La Libertad, Perú: Universidad del Norte.

Pedraza, L. (2013). "La defraudación fiscal en la Intendencia Regional Lima". Lima, Perú: Universidad Inca Garcilazo de la Vega.

Solano, A. (2016). "Análisis del impacto del Régimen de Incorporación Fiscal en los pequeños negocios del sector manufacturo de Tultitán". Tultitán, México: Universidad de México.

7.3 Fuentes electrónicas

<https://www.tdxs.cast/bitstreams/handles/10803s/6756/19scapitulo1s7.pdf?sequences=19>

<https://repositorios.unhevasl.edus.pes/handles/UNHEVALS/4121A>.

<https://www.libreroonline.com/peru/libros/46412s/alvarados-leons-karinamerle/comprass-estataless.htmls>

<https://doi.org/10.37292/riccvas.vs3i03.115s>

<https://www.mefs.gobs.pes/ess/consejos-normativos-des-contabilidades/nicss?id=5255s>

<https://dle.raes.ess/ssrv/ssearch?ms=30&sw=verificables&fbclid=IwsAR1A4zMos3A0>

https://dle.raes.ess/ssrv/ssearch?ms=30&sw=verificables&fbclid=IwsAR1A4zMos3A0P4qsFG9s7KssWiUpAas2EMtRACLSWJ--62htsWNT09SE83c_POVWS0Y

ANEXO 1: MATRIZ DE CONSISTENCIA

**“LA CONTABILIDAD DE GESTIÓN Y SU INCIDENCIA EN LA OBLIGACIÓN TRIBUTARIA
EN EMPRESAS COMERCIALES EN LA PROVINCIA DE HUAURA 2022”**

PROBLEMA	OBJETIVOS	HIPÓTESIS	VARIABLES	METODOLOGÍA
<p>Problema General ¿En qué medida la contabilidad de gestión incide en la obligación tributaria en las empresas comerciales de la Provincia de Huaura 2022?</p> <p>Problemas Específicos.</p> <p>a. ¿De qué manera los registros de ventas incide en las declaraciones mensuales en las empresas comerciales de la Provincia de Huaura 2022?</p> <p>b. ¿De qué manera los</p>	<p>Objetivo General . Determinar en qué medida la contabilidad de gestión incide en la obligación tributaria en las empresas comerciales de la Provincia de Huaura 2022</p> <p>Objetivos Específicos</p> <p>a. Evaluar de qué forma los registros de ventas incide en las declaraciones mensuales en las empresas comerciales de la Provincia de Huaura 2022</p> <p>b. Verificar si los registros de compra incide en la</p>	<p>Hipótesis General . Los registros de ventas inciden significativamente en las declaraciones mensuales en las empresas comerciales de la Provincia de Huaura 2022</p> <p>Hipótesis Especificas</p> <p>a. Los registros de ventas inciden significativamente en las declaraciones mensuales en las empresas comerciales de la Provincia de Huaura 2022</p> <p>b. Los registros de compra incide significativamente</p>	<p>Variable Independiente X: Contabilidad de Gestión Indicadores: X₁: Registro de ventas X₂: Registro de compras X₃: Libro diario X₄: Estado e situación financiera.</p> <p>Variable Dependiente Y: Obligaciones Tributarias Indicadores: Y₁:Declaraciones mensuales Y₂:Emisiones Comprobantes de pagos</p>	<p>1. Tipo de Investigación Cuantitativa - Explicativa</p> <p>2. Población = Estará constituida por los comerciantes de la provincia de Huaura 50 personas.</p> <p>3. Muestra = estará constituida por 44 personas entre: comerciantes, servidores, y profesionales a prueba de expertos.</p>

<p>registros de compra incide en la emisión de comprobantes de pago en las empresas comerciales de la Provincia de Huaura 2022?</p> <p>c. ¿De qué manera el libro diario incide en los pagos de tributos en las empresas comerciales de la Provincia de Huaura 2022?</p> <p>d. ¿En qué medida el estado de situación financiera incide en el aumento de ventas en las empresas comerciales de la Provincia de Huaura 2022?</p>	<p>emisión de comprobantes de pago en las empresas comerciales de la Provincia de Huaura 2022</p> <p>c. Verificar si el libro diario incide en los pagos de tributos en las empresas comerciales de la Provincia de Huaura 2022</p> <p>d. Establecer si el estado de situación financiera incide en el aumento de ventas en las empresas comerciales de la Provincia de Huaura 2022</p>	<p>en la emisión de comprobantes de pago en las empresas comerciales de la Provincia de Huaura 2022</p> <p>d. El libro diario incide significativamente en los pagos de tributos en las empresas comerciales de la Provincia de Huaura 2022</p> <p>e. El estado de situación financiera incide significativamente en el aumento de ventas en las empresas comerciales de la Provincia de Huaura 2022</p>	<p>Y₃: Pagos de tributos</p> <p>Y₄: Aumento de ventas</p>	<p>4. Instrumentos de Recolección de datos</p> <ul style="list-style-type: none"> ○ Ficha Bibliográfica ○ Guía de entrevista. ○ Ficha de Encuesta. ○ Cuestionario
--	---	--	---	--

ANEXO 2**INSTRUMENTOS PARA LA TOMA DE DATOS****ENCUESTA:**

La presente técnica que se presenta es el Cuestionario correspondiente al trabajo de investigación denominado: LA CONTABILIDAD DE GESTIÓN INCIDE EN LA OBLIGACIÓN TRIBUTARIA EN LAS EMPRESAS COMERCIALES DE LA PROVINCIA DE HUAURA 2022, con relación a dicho trabajo se pide que tenga a bien marcar con un aspa (X) la alternativa que según su criterio conteste la pregunta que se formula. Se agradece de antemano por su colaboración.

1. ¿Considera usted que la contabilidad de gestión, incide en la obligación tributaria en las empresas comerciales de la Provincia de Huaura 2022?
 - a. Muy de acuerdo ()
 - b. De acuerdo ()
 - c. Indiferente ()
 - d. En desacuerdo ()
 - e. Muy en desacuerdo ()

2. ¿En su opinión considera usted que el registro de ventas incide en la obligación tributaria en las empresas comerciales de la Provincia de Huaura 2022?
 - a. Muy de acuerdo ()
 - b. De acuerdo ()
 - c. Indiferente ()
 - d. En desacuerdo ()
 - e. Muy en desacuerdo ()

3 ¿Considera usted que los registros de compra inciden en la obligación tributaria en las empresas comerciales de la Provincia de Huaura 2022?

- a. Muy de acuerdo ()
- b. De acuerdo ()
- c. Indiferente ()
- d. En desacuerdo ()
- e. Muy en desacuerdo ()

4 ¿En su opinión considera usted que el libro diario incide en la obligación tributaria en las empresas comerciales de la Provincia de Huaura 2022 ?

- a. Muy de acuerdo ()
- b. De acuerdo ()
- c. Indiferente ()
- d. En desacuerdo ()
- e. Muy en desacuerdo ()

5 ¿

5 ¿Considera usted que el estado de situación financiera incide en la obligación tributaria en las empresas comerciales de la Provincia de Huaura 2022?

- a. Muy de acuerdo ()
- b. De acuerdo ()
- c. Indiferente ()
- d. En desacuerdo ()
- e. Muy en desacuerdo ()

6 ¿En su opinión las declaraciones mensuales inciden en la obligación tributaria en las empresas comerciales de la Provincia de Huaura 2022?

- a. Muy de acuerdo ()
- b. De acuerdo ()
- c. Indiferente ()
- d. En desacuerdo ()
- e. Muy en desacuerdo ()

7 ¿Considera usted que la emisión de comprobantes de pago incide en la obligación tributaria en las empresas comerciales de la Provincia de Huaura 2022?

- a. Muy de acuerdo ()
- b. De acuerdo ()
- c. Indiferente ()
- d. En desacuerdo ()
- e. Muy en desacuerdo ()

8 ¿En su opinión considera usted que los pagos de tributos inciden en la obligación tributaria en empresas comerciales en la Provincia de Huaura 2022?

- a. Muy de acuerdo ()
- b. De acuerdo ()
- c. Indiferente ()
- d. En desacuerdo ()
- e. Muy en desacuerdo ()

9 ¿Considera usted que el aumento de ventas inciden en la obligación tributaria en empresas comerciales en la Provincia de Huaura 2022?

- a. Muy de acuerdo ()
- b. De acuerdo ()
- c. Indiferente ()
- d. En desacuerdo ()
- e. Muy en desacuerdo ()

10 ¿En su opinión, considera Ud. ¿Que la obligación tributaria impacta en la solvencia económica de las empresas comerciales en la Provincia de Huaura 2022?

.....

.....

.....

.....

Muchas gracias por su apoyo