



UNIVERSIDAD NACIONAL JOSÉ FAUSTINO SÁNCHEZ CARRIÓN

**FACULTAD DE CIENCIAS ECONÓMICAS, CONTABLES Y
FINANCIERAS**

ESCUELA ACADÉMICO PROFESIONAL DE CIENCIAS CONTABLES

TESIS

**“CONTROL PREVENTIVO Y SU INCIDENCIA EN LA GESTIÓN
ADMINISTRATIVA DE LA EMPRESA TRANSPORTES ALBATROS
EN LA PROVINCIA DE HUAURA 2022”**

PRESENTADO POR:

DORA AMELIA GAVINO TRINIDAD

ASESOR:

.....
Pedro G. Castro Burgos
CPC N° 41013

.....
Dr. CPCC PEDRO GUSTAVO CASTRO BURGOS

**2022
HUACHO – PERÚ**

TESIS

INFORME DE ORIGINALIDAD



FUENTES PRIMARIAS

| | | |
|----------|---|-----------|
| 1 | repositorio.unjfsc.edu.pe Fuente de Internet | 8% |
| 2 | Submitted to Universidad Cesar Vallejo Trabajo del estudiante | 2% |
| 3 | repositorio.ucv.edu.pe Fuente de Internet | 1% |
| 4 | docplayer.es Fuente de Internet | 1% |
| 5 | repositorio.upse.edu.ec Fuente de Internet | 1% |
| 6 | repositorio.unheval.edu.pe Fuente de Internet | 1% |
| 7 | repositorio.udh.edu.pe Fuente de Internet | 1% |
| 8 | repositorio.unc.edu.pe Fuente de Internet | 1% |

TESIS

**" CONTROL PREVENTIVO Y SU INCIDENCIA EN LA GESTIÓN
ADMINISTRATIVA DE LA EMPRESA TRANSPORTES ALBATROS
EN LA PROVINCIA DE HUAURA 2022."**

JURADO EVALUADOR

.....

Dr. CPCC

PRESIDENTE

.....

Mg. CPCC.

SECRETARIO

.....

Dr. CPCC

VOCAL

DEDICATORIA:

A dios, mis padres y asesor por el apoyo brindado y por el conocimiento que se me brindó.

ÍNDICE

| | |
|--|------|
| DEDICATORIA: | iii |
| ÍNDICE DE TABLAS | vi |
| ÍNDICE DE FIGURAS | vii |
| RESUMEN | viii |
| ABSTRACT | ix |
| INTRODUCCIÓN | x |
| CAPITULO I PLANTEAMIENTO DEL PROBLEMA | 12 |
| 1.1 DESCRIPCIÓN DE LA REALIDAD PROBLEMÁTICA | 12 |
| 1.2 FORMULACIÓN DEL PROBLEMA | 14 |
| 1.2.1 Problema General | 14 |
| 1.2.2 Problemas Específicos | 14 |
| 1.3 OBJETIVOS DE LA INVESTIGACIÓN | 15 |
| 1.3.1 Objetivo General | 15 |
| 1.3.2 Objetivos Específicos | 15 |
| 1.4 JUSTIFICACIÓN DE LA INVESTIGACIÓN | 15 |
| 1.5 DELIMITACIÓN DEL ESTUDIO | 16 |
| 1.6 VIABILIDAD DEL ESTUDIO | 16 |
| CAPITULO II | 17 |
| MARCO TEÓRICO | 17 |
| 2.1 ANTECEDENTES DE LA INVESTIGACIÓN | 17 |
| 2.2 BASES TEÓRICAS | 20 |
| 2.2.1 Control Preventivo | 20 |
| 2.2.2 Gestión administrativa | 21 |
| 2.3 BASES FILOSÓFICAS | 24 |
| 2.4 DEFINICIONES CONCEPTUALES | 24 |
| 2.5 HIPÓTESIS DE INVESTIGACIÓN | 26 |
| 2.5.1 Hipótesis General | 26 |
| 2.5.2 Hipótesis Específica | 26 |
| CAPITULO III | 27 |
| METODOLOGÍA | 27 |

| | | |
|-----------------------------|---|----|
| 3.1 | DISEÑO METODOLÓGICO | 27 |
| 3.1.1 | Tipo de investigación | 27 |
| 3.1.2 | Enfoque de investigación | 27 |
| 3.2 | POBLACIÓN Y MUESTRA | 27 |
| 3.2.1 | Población | 27 |
| 3.2.2 | Muestra | 28 |
| 3.3 | OPERACIONALIZACIÓN DE VARIABLES E INDICADORES | 29 |
| 3.4 | TÉCNICAS E INSTRUMENTOS DE RECOLECCIÓN DE DATOS | 31 |
| 3.4.1 | Técnicas por emplear | 31 |
| 3.4.2 | Descripción de los instrumentos | 31 |
| 3.5 | TÉCNICAS PARA EL PROCESAMIENTO DE LA INFORMACIÓN | 32 |
| 3.5.1 | Técnicas de análisis | 32 |
| 3.5.2 | Técnicas para el procesamiento de datos | 33 |
| CAPITULO V..... | | 60 |
| FUENTES DE INFORMACIÓN..... | | 60 |
| 5.1 | FUENTES DOCUMENTALES | 60 |
| 5.2 | FUENTES BIBLIOGRÁFICAS | 62 |
| 5.3 | FUENTES ELECTRÓNICAS | 62 |
| | | 63 |
| ANEXO 2 | | 65 |

ÍNDICE DE TABLAS

| | | |
|----------|---|----|
| Tabla 1 | ¿Se cumple que el control preventivo, incide en la gestión administrativa de la Empresa de Transporte Albatros en la Provincia de Huaura? | 36 |
| Tabla 2 | ¿ Se cumple que la eficiencia y productividad, incide en la gestión administrativa de la Empresa de Transporte Albatros en la Provincia de Huaura ? | 38 |
| Tabla 3 | ¿Se cumple que los riesgos financieros, incide en la gestión administrativa de la Empresa de Transporte Albatros en la Provincia de Huaura ? | 39 |
| Tabla 4 | ¿Se cumple que la rendición de cuentas, incide en la gestión administrativa de la Empresa de Transporte Albatros en la Provincia de Huaura ? | 41 |
| Tabla 5 | ¿Se cumple que las medidas de control, incide en la gestión administrativa de la Empresa de Transporte Albatros en la Provincia de Huaura? | 42 |
| Tabla 6 | ¿Se cumple que el plan estratégico incide en la gestión administrativa de la Empresa de Transporte Albatros en la Provincia de Huaura ? | 44 |
| Tabla 7 | ¿Se cumple que la dirección administrativa incide en la gestión administrativa de la Empresa de Transporte Albatros en la Provincia de Huaura? | 45 |
| Tabla 8 | ¿Se cumple que el control administrativo, incide en la gestión administrativa de la Empresa de Transporte Albatros en la Provincia de Huaura ? | 47 |
| Tabla 9 | ¿Se cumple que la evaluación de la gestión administrativa incide en la gestión administrativa de la Empresa de Transporte Albatros en la Provincia de Huaura? | 48 |
| Tabla 10 | ¿Se cumple que la gestión administrativa de la Empresa de Transporte Albatros será eficiente con la aplicación del control preventivo ? | 50 |
| Tabla 11 | El control preventivo incide significativamente en la gestión administrativa en la Empresa de Transporte Albatros 2022 . | 51 |
| Tabla 12 | La eficiencia y Productividad incide considerablemente en el plan estratégico en la Empresa de Transporte Albatros. | 53 |
| Tabla 13 | El riesgo financiero incide significativamente en la dirección administrativa de la Empresa de Transporte Albatros. | 54 |
| Tabla 14 | La rendición de cuentas incide significativamente en el control administrativo de la Empresa de Transporte Albatros. | 56 |
| Tabla 15 | Las medidas de control incide significativamente en la evaluación de la gestión administrativa de la Empresa de Transporte Albatros. | 57 |

ÍNDICE DE FIGURAS

| | | |
|-----------|---|----|
| Figura 1 | ¿Se cumple que el control preventivo, incide en la gestión administrativa de la Empresa de Transporte Albatros en la Provincia de Huaura? | 37 |
| Figura 2 | ¿Se cumple que la eficiencia y productividad, incide en la gestión administrativa de la Empresa de Transporte Albatros en la Provincia de Huaura ? | 38 |
| Figura 3 | ¿Se cumple que los riesgos financieros, incide en la gestión administrativa de la Empresa de Transporte Albatros en la Provincia de Huaura? | 40 |
| Figura 4 | ¿Se cumple que la rendición de cuentas, incide en la gestión administrativa de la Empresa de Transporte Albatros en la Provincia de Huaura ? | 41 |
| Figura 5 | ¿Se cumple que las medidas de control, incide en la gestión administrativa de la Empresa de Transporte Albatros en la Provincia de Huaura? | 43 |
| Figura 6 | ¿Se cumple que el plan estratégico incide en la gestión administrativa de la Empresa de Transporte Albatros en la Provincia de Huaura | 44 |
| Figura 7 | Se cumple que la dirección administrativa incide en la gestión administrativa de la Empresa de Transporte Albatros en la Provincia de Huaura | 46 |
| Figura 8 | ¿Se cumple que el control administrativo, incide en la gestión administrativa de la Empresa de Transporte Albatros en la Provincia de Huaura ? | 47 |
| Figura 9 | ¿Se cumple que la evaluación de la gestión administrativa incide en la gestión administrativa de la Empresa de Transporte Albatros en la Provincia de Huaura? | 49 |
| Figura 10 | ¿Se cumple que la gestión administrativa de la Empresa de Transporte Albatros será eficiente con la aplicación del control preventivo ? | 50 |
| Figura 11 | El control preventivo incide significativamente en la gestión administrativa en la Empresa de Transporte Albatros 2022 . | 52 |
| Figura 12 | La eficiencia y Productividad incide considerablemente en el plan estratégico en la Empresa de Transporte Albatros. | 53 |
| Figura 13 | El riesgo financiero incide significativamente en la dirección administrativa de la Empresa de Transporte Albatros. | 55 |
| Figura 14 | La rendición de cuentas incide significativamente en el control administrativo de la Empresa de Transporte Albatros. | 56 |
| Figura 15 | Las medidas de control incide significativamente en la evaluación de la gestión administrativa de la Empresa de Transporte Albatros. | 58 |

RESUMEN

La investigación “Control preventivo y su incidencia en la gestión administrativa de la entidad Transportes Albatros en la Provincia de Huaura 2022” tuvo como objetivo determinar en qué medida el control preventivo incide en la gestión administrativa de la Empresa Transportes albatros en la Provincia de Huaura 2022. En la parte metodológica la investigación fue básica de debido a que el fenómeno es estudio se observó en su ambiente natural, tuvo un nivel descriptivo debido a que se describieron las características de las variables, el enfoque fue cualitativo y el diseño no experimental del corte transversal, porque no se manipularon las variables y las informaciones recogidas solo se realizó en un momento dado. Además, la población-muestra estuvo constituido por 44 colaboradores de la empresa que laboraban en el área administrativa.

Por último, se concluyó que por medio del análisis y revisiones de las documentaciones y por medio de la prueba de hipótesis que existe incidencia directamente del control preventivo en la gestión administrativa de la Entidad de Transporte Albatros en la Provincia de Huaura.

Palabras Claves: Control Preventivo, Gestión Administrativa.

ABSTRACT

The objective of the research "Preventive control and its impact on the administrative management of the Transportes Albatros entity in the Province of Huaura 2022" was to determine to what extent preventive control affects the administrative management of the Transportes Albatros Company in the Province of Huaura 2022. In the methodological part, the research was basic because the phenomenon being studied was observed in its natural environment, it had a descriptive level because the characteristics of the variables were described, the approach was qualitative and the non-experimental design of the cut. cross-sectional, because the variables were not manipulated and the information collected was only carried out at a given moment. In addition, the sample-population was made up of 44 employees of the company who worked in the administrative area.

Finally, it was concluded that through the analysis and reviews of the documentation and through the hypothesis test that there is a direct incidence of preventive control in the administrative management of the Albatros Transport Entity in the Province of Huaura.

Keywords: Preventive Control, Administrative Management.

INTRODUCCIÓN

Hoy en día, la gestión administrativa evalúa la eficiencia, eficacia y el rendimiento de las operaciones, poniendo en énfasis todas las actividades que son importantes y pueden originar riesgos, ya depende de ello a qué se consiga los objetivos y las metas establecidas en la empresa. Es por ello que la investigación está de acuerdo al reglamento de la universidad, lo cual expone lo siguiente:

Dentro del capítulo I: se encuentra lo que es el planteamiento del problema, dentro de ello se explica la situación problemática, características que son consideradas como oportunidades para que se puedan definir ciertas recomendaciones y otorgar una respuesta a las causas que originan dicho problema o disminuir los riesgos de la entidad Transporte Albatros SAC ubicado en la provincia de Huara 2022,

El Capítulo II, se encuentra conformada por el marco teórico, abarca los antecedentes que son de nivel nacional e internacional, de la misma manera se definieron las bases teóricas sobre el control preventivo y la gestión administrativa en las Entidad de transporte Albatros 2022. En la misma línea cada variable fue definida, cada uno tiene sus indicadores, así mismo planteó la hipótesis general y específicas las cuales son contrastada, para poder conseguir las conclusiones.

El Capítulo III, trata sobre la metodología se realiza de acuerdo al tipo de investigación, donde se define el enfoque, diseño lo cual es descriptivo-explicativo-no correlacional; además la población-muestra de la investigación fue de 50 personas los cuales eran profesionales que laboraban en el área administrativa de la entidad.

El Capítulo IV, se encuentra compuesto por los resultados, donde se demuestra las tablas estadísticas descriptivas, los gráficos e interpretaciones de los resultados, así mismo se encuentra vinculado con las herramientas e instrumentos que se emplean para obtener información.

Dentro del Capítulo V, se encuentra compuesto por la discusión, lo cual trata de los puntos de vista de los otros autores dentro del contexto nacional e internacional, sobre el control preventivo en la gestión administrativa, lo cual se puede mejorar con una correcta aplicación del control preventivo, donde permita identificar deficiencias dentro de su plan de mejora.

Dentro del VI, se desarrolla las conclusiones que son originadas después de la prueba de hipótesis, que mayormente son las respuestas del cuestionario que se aplicó, teniendo esas informaciones es donde se propone recomendaciones con la finalidad de mejorar la gestión administrativa para que la entidad brinde un servicio de calidad.

Para dar por terminado la investigación es importante adicionar la referencia bibliográfica, de los autores de los antecedentes y de los libros que se emplearon en el marco teórico que guarden relación con las variables de estudio que es la gestión administrativa y el control preventivo que es importante para que se pueda realizar el estudio.

CAPITULO I

PLANTEAMIENTO DEL PROBLEMA

1.1 DESCRIPCIÓN DE LA REALIDAD PROBLEMÁTICA

La entidad Servicios y Transporte Albatros S.A.C. ubicado en Vegueta, fue constituido por el periodo 2016 en el mes de noviembre.

La actividad comercial de la entidad es prestar servicios de transporte de envío de residuos orgánicos dentro de ello encontramos los pollos muertos, viseras, plumas, cascara de frutas, etc.

En los últimos tiempos la población sigue incrementando y es por ello tener una adecuada gestión de residuos es muy importante para poder dar una protección al medio ambiente, debido a que, si el tratamiento de estos residuos no son los adecuados como la quema, o arrojados al río afecta negativamente el medio ambiente contaminando el aire, suelo y agua.

Es por eso, que los residuos tienen que ser tratados adecuadamente originando la disminución del impacto en el medio ambiente. Y ¿Cómo se puede lograr? Lo primero que se debe realizar es optimizar el proceso de fabricación con la finalidad de disminuir el origen de los residuos, donde se debe de reciclar y reusar. Originando un impacto positivo no solo en el medio ambiente, sino que también en la salud de la población.

La BPMU que significa “Las buenas prácticas de Manejo y Utilización”, tienen una gran cantidad de tecnologías, técnicas y procesos que nos conlleva a que conseguir los objetivos productivos donde se busca el respeto de las características originales del medio ambiente y la salud de los animales y ciudadanos.

La BPMU, se encuentran relacionadas con el manejo de las excretas y demás cosas que influyen de manera indirecta en las características y calidad de esas excretas en el proceso de la producción de aves.

Las excretas originadas de los animales, tienen nutrientes que son muy importante para la agricultura, debido a que estos tienen nutrientes los cuales son valiosos y de interés para los productores agrícolas.

Se tiene conocimiento que las excretas son originadas del guano y cama de pollo y que son uno de los mejores fertilizantes orgánicos para los cultivos, además su utilización de maneja inadecuada puede originar efectos negativos en el medio ambiente, así como sucede con otros fertilizantes, así mismo tienen macronutrientes que son muy beneficiosos para las plantas los cuales son el fosforo, potasio, calcio, etc. También poseen micronutrientes los cuales son el Zinc y Cobre.

Las excretas originadas de los animales, son utilizados mayormente como abonos para los cultivos, beneficia a los suelos debido a que incrementa la fertilidad y mejora las propiedades físicas que son importantes en el cultivo.

Al momento de efectuar un control preventivo se verificará las acciones en los procedimientos y de la misma manera se realizará evaluaciones separadamente por parte de los órganos de dirección lo cual se realizará por medios de las auditorias tanto interna como externa. Si es cuidadoso con los trabajos que se realiza diariamente, permite a que se ajusten los controles según la necesidad y a la vez la efectividad se aumentara.

Determinar objetivos es un proceso de la gestión de los órganos públicos, pero no es parte del control interno, no obstante, es uno de los requerimientos sustanciales que se encuentran dentro del procedimiento del control de procesos de la organización. El factor del COSO consiste en que no se realiza los objetivos estratégicos, no obstante, se puede analizar, que, si cumplen con los objetivos, esta podría ser exitosa.

Además, si la gestión de riesgo es fortalecida y se realiza la evaluación con la finalidad de asegurar los controles que puedan cuidar de manera efectiva a la entidad Ábalos, en relación a las características operativas, financieras y estratégicas, entonces se entiende que es adecuado el empleo de las herramientas de control que las acciones, redición de cuenta, fiscalizaciones, entre otros son adecuados.

Se observa que la empresa tiene la carencia del control preventivo, la misma que debe ser mejorada, por los trabajadores del área administrativa, lo que permitirá a que se cumplan los objetivos de la institución, así mismo los instrumentos de gestión deben de ser actualizados conforme a la calidad de la gestión administrativa par a que se cumpla con el servicio de calidad que necesita los primordiales clientes.

1.2 FORMULACIÓN DEL PROBLEMA

1.2.1 Problema General

¿En qué medida el control preventivo incide en la gestión administrativa de la Empresa de Transporte Albatros en la Provincia de Huaura 2022?

1.2.2 Problemas Específicos

- a) ¿De qué manera la eficiencia y productividad incide en el plan estratégico de la Empresa de Transportes Albatros en la Provincia de Huaura?
- b) ¿De qué forma el riesgo financiero incide en la dirección administrativa de la Empresa de Transportes Albatros en la Provincia de Huaura?
- c) ¿De qué manera la rendición de cuentas incide en el control administrativo de la Empresa de Transportes Albatros en la Provincia de Huaura?
- d) ¿De qué forma las medidas de control incide en la evaluación de la gestión administrativa de la Empresa de Transportes Albatros en la Provincia de Huaura?

1.3 OBJETIVOS DE LA INVESTIGACIÓN

1.3.1 Objetivo General

Determinar en qué medida el control preventivo incide en la gestión administrativa de la Empresa de Transporte Albatros en la Provincia de Huaura 2022.

1.3.2 Objetivos Específicos

- a) Evaluar de qué forma la eficiencia y productividad incide en el plan estratégico de la Empresa de Transportes Albatros en la Provincia de Huaura.
- b) Reconocer si el riesgo financiero incide en la dirección administrativa de la Empresa de Transportes Albatros en la Provincia de Huaura.
- c) Verificar si la rendición de cuentas incide en el control administrativo de la Empresa de Transportes Albatros en la Provincia de Huaura.
- d) Evaluar si las medidas de control incide en la evaluación de la gestión administrativa de la empresa de transportes albatros en la provincia de Huaura

1.4 JUSTIFICACIÓN DE LA INVESTIGACIÓN

La investigación que se realizó permitió investigar aún más sobre el control preventivo, lo cual es un control efectivo y eficiente, conformada por ciertos componentes que como objetivo tienen que verificar, prevenir y efectuar los procedimientos técnicos, principios y sistematización de los recursos y bienes de la entidad Transporte Albatros S.A.

Por lo que se observara la relación que hay en aplicar varias formas de control preventivo en la gestión administrativa de la entidad.

1.5 DELIMITACIÓN DEL ESTUDIO

Dentro de las instalaciones de la entidad de transportes albatros ubicado en Huaura es donde se efectuó la investigación, así mismo se cumplió con los protocolos de protección impuesta por la pandemia COVID-19, además las informaciones que se obtuvieron fueron de los directivos de la entidad, confirmado así que la entidad si tiene los controles y que si se pudo verificar que existen instrumentos de gestión que ayudan a que los directivos puedan cumplir sus funciones. Por otro lado, para obtener las informaciones se aplicó el instrumento que es la encuesta.

1.6 VIABILIDAD DEL ESTUDIO

Es viable, debido a que se contó con la aplicación de los instrumentos y estatutos, así mismo se dispuso el talento humano, contamos con el apoyo de la información como de personal profesional de la empresa, con experiencia en asuntos de control preventivo, se aplicó la metodología propuesta para todo el desarrollo de la investigación, nos permitirá encontrar las respuestas a los problemas planteados ya que laboramos para dicha entidad.

CAPITULO II

MARCO TEÓRICO

2.1 ANTECEDENTES DE LA INVESTIGACIÓN

Sobre la investigación, se ha realizado en todo momento consultas a los niveles de los diferentes estamentos de la facultad, considerando las dos escuelas profesionales de contabilidad y finanzas y de la de economía, existe muy poco en relación con las variables de mi investigación, más bien se ha tocado en forma general, y que no se han profundizado, tema de investigación muy importante que va a contribuir a solucionar a través de alternativas que las empresas y/o instituciones requieren, y que la universidad está llamada a contribuir a fortalecer.

Antecedentes Internacionales

Ramos y Viana (2019) con su investigación titulada “Las transparencias y las gestiones de las entidades públicas como instrumento de control y desempeño: es la comparación de los indicadores de la entidad municipal de Brasil”, Cierta investigación es cuantitativo y descriptivo, la población se encontró conformado por 120 municipalidades, donde solamente el 20% se utilizó en la investigación, además el autor concluye que existe una relación entre las variables de estudio específicamente en las municipalidad que tienen mayores ingresos de los recursos propio y los indicadores de transparencia.

La investigación nos brindó el conocimiento de cómo los índices de transparencia afectan en la gestión de las municipalidades y con ello nos ayuda a que se orienten la presente investigación con los instrumentos de control y el desempeño empleado.

Arias, D. (2018) en su investigación indica que la labor fiscalizadora de la Contraloría General de la República de Costa Rica, fue explicado y descrito en la Universidad de Salamanca ubicado en el país de España, en el curso de derecho, donde indico sobre la importancia del control y las fiscalizaciones en las entidades del gobierno los cuales son públicos, así mismo se empleó el método analítico y un enfoque cualitativo; el autor concluyo que la CGR tiene como actividades de realizar las actividades de control externo en las entidades gubernamentales con el fin de que las entidades utilicen adecuadamente los recursos que se le asignaron, con la finalidad de que exista un gasto transparente, fomentar el mejoramiento de la gestión pública y poner responsabilidades. El segundo punto del control de la contraloría es que las entidades estatales usen adecuadamente los recursos del estado con la finalidad de brindar un servicio de calidad, disminuyendo los actos de corrupción en la entidad.

También Salnave y Lizarazo (2018) con su tesis “El control interno y los departamentos de aprovisionamiento de las entidades sanitarias Andalucía”, la investigación que se realizó es descriptiva de carácter analítica, la población que tubo se encuentro conformado por las entidades que trabajan en esa zona, el autor determino que las instalaciones de la entidad son suficientes para poder desarrollar la labor, así mismo la alta gerencia brinda informaciones sobre sobre las responsabilidad, integridad y valores éticos para que no exista falencia y actos de corrupción. Además, se evidencio que la gerencia brinda confianza y transparencia de las informaciones, así mismo muchas empresas públicas tienen confianza en las informaciones que brinda la entidad.

La investigación, ayuda a que las dimensiones de estas se encuentran relacionadas con un buen servicio a los usuarios de la entidad de acuerdo al coso.

Antecedentes nacionales

Urquiza, J. (2019) con su tesis “Control interno y su incidencia en la gestión de la unidad de gestión Educativa local esperanza ubicado en Trujillo-2016”, el autor empleó una metodología descriptiva, para la recolección de informaciones empleó la encuesta que recolecto de los servidores y especialistas de los diferentes departamentos administrativos de la entidad. Así mismo, el cuestionario estuvo conformado por 10 preguntas. Y se consiguió como conclusiones que el control interno es una herramienta muy importante para elegir una decisión acerca en la gestión, ayuda también a que se logre los objetivos de la municipalidad, originando así a que la atención y los servicios sean lo mejor para los contribuyentes.

De la misma forma, se determinó que existe influencia del control interno en la gestión de la organización, como referencia se puede evidenciar en la investigación que una de las dimensiones es priorizar y optimizar los recursos de la entidad.

Aquino & Alva (2018) realizó el análisis de la influencia de la función de la fiscalización en la entidad de control de la gestión de las demás entidades en el territorio peruano, periodo 2018, la investigación nos da a conocer que es muy importante hacer varios tipos de control en las entidades públicas, Además, la investigación que se realizó es básica no experimental con un enfoque cualitativo, se tuvo como población a los funcionarios de la entidad rectora CGR un total de 120 funcionarios que laboran en las instalaciones; además se determinó que los encuestados indican que la Contraloría tiene la responsabilidad de fiscalizar y regular a las instituciones públicas, así mismo muchos de ellos indican que es insuficiente, el 68% que es regular, 18% que es insuficiente, etc. Concluyendo la CGR encontró un desempeño bajo en la gestión de las entidades públicas siendo este un factor determinante.

Melgarejo, P. (2019) con su tesis titulada “Control interno y la gestión administrativa en los colaboradores de la Municipalidad de Chota 2019”, la investigación que se realizó por el periodo 2019, es una investigación que tiene un enfoque cuantitativo, de nivel descriptivo. Y como población se eligió a los 113 colaboradores de la municipalidad. Como instrumento de recolección de información se empleó el cuestionario que es un listado de preguntas referente al tema investigado. El autor concluyo que existe relación positiva media entre el control interno y la gestión administrativa de la municipalidad.

2.2 BASES TEÓRICAS

En la investigación se tomaron en cuenta las definiciones de autores de libros y revistas de acuerdo a las variables en lo que se describió los siguiente:

2.2.1 Control Preventivo

Explica que el control preventivo trata en las supervisiones que se efectúan permanentemente, de acuerdo a sus procesos, así mismo estas evaluaciones deben de realizarse separadamente por parte de las empresas de la dirección o a través por las auditorías internas y externas. Además, si se tiene mucho cuidado con los trabajos que se realizan día a día, van a permitir que los controles sean más eficientes, eficaces y que se realicen con mayor facilidad.

Unos de los procesos de la gestión de los órganos públicos es determinar los objetivos, debido a que no es parte de control interno, no obstante, es un requerimiento que es muy importante que se encuentra en los procesos de control de procesos de la organización. Uno de los factores que limitan al COSO consisten en que existen los realces de los objetivos táctica, no obstante, se puede intuir que si se cumple de manera adecuada con los objetivos de la entidad se puede llegar al éxito de la entidad.

Además, si se realiza el fortalecimiento de los riesgos y evaluaciones con la finalidad de que se aseguren los controles para dar protección a la organización, se podrá cumplir con utilizar adecuadamente los instrumentos de control los cuales son muy importante para que se cumpla a cabalidad con los objetivos institucionales.

Según Cepeda (2013) señala que el control preventivo es definido como un control eficiente y efectivo, lo que se encuentra compuesto por ciertos componentes, que como finalidad tiene es que se realice de manera oportuna, eficiente y efectiva el control administrativo, con la finalidad de que se prevenga la mala utilización de los recursos económicos y financieros de la entidad. Además, las labores de los trabajadores deben de efectuarse adecuadamente donde como principio tengan la honestidad, así se podrán conseguir el cumplimiento de los objetivos y metas, así mismo será beneficioso para todos los colaboradores de la organización.

De acuerdo con Meniz y Aldave (2013), indica que el control preventivo efectivo y eficiente es logrado cuando se efectúa de manera permanente las verificaciones, vigilancias y supervisiones de los resultados y de las acciones de la gestión de la entidad, donde se pueda verificar que se hayan cumplido con los lineamientos y normativas se acuerdo a la gestión y los controles de los mismo, que permitan que de esa forma se puedan adoptar acciones de corrección y prevención que se necesitan.

2.2.2 Gestión administrativa

Según Chiavenato (2019) menciona que es un procedimiento donde se realiza la planificación, dirección, organización y control de la utilización de los recursos de la entidad con la finalidad de conseguir sus metas y objetivos. En otras palabras, consiste en que los objetivos se conviertan en acciones a través de los procesos que se mencionó.

Según Anzola (2012) lo define como las acciones que se realizan de manera coordinada para lograr el objetivo de la organización, en otras palabras, los colaboradores tienen la intención de realizar adecuadamente su trabajo para lograr los objetivos que tienen comúnmente y que sea beneficioso para la entidad, donde cada uno pueda realizar adecuadamente sus funciones y cumpliendo así con el proceso administrativo.

De acuerdo a Cabeza, Castillo y Lobana (2012) definen que la palabra gestión es proveniente del latín que como significado tiene gestión, por lo que se infiere que es gestionar, en otras palabras, hacer diligencias que conllevan a que se logre un objetivo, además se encuentra vinculado con la palabra llevar, conducir, generar. Es por esa razón que la gestión consiste en realizar la planificación y realizar acciones sobre ellas, donde se necesita que se realice o que alguien lo realice es por eso que la gestión no se da por sí sola, sino que existe alguien que lo realice y lo lleve a un objetivo en común.

Conforme a lo descrito en la teoría del autor anterior, señala que la palabra proviene del latín, donde reconoce que la gestión es una acción administrativa es por eso que Ruiz (1995) indica que la gestión administrativa es muy importante y por medio de los estudios se puede examinar los procesos, políticas, métodos, entre otras cosas de la entidad; esto permite a que se desarrolle y se incremente la capacidad de adaptarse, desarrollar y crecer, de esa forma se podrá realizar las actividades eficientemente y eficazmente en las entidades. La definición de la gestión se encuentra vinculada con las evaluaciones con la finalidad de que las funciones se realicen eficientemente y eficazmente y pueda lograr la consecución de los objetivos establecidos en la organización.

Es por ello que Anzola (2002) define que son las actividades que realizan los trabajadores de la empresa en forma grupal donde coordinan esfuerzos, así mismo consiste, en que se pueda conseguir cumplir con los objetivos que se plantearon en la entidad de manera eficiente y eficaz, para eso se destaca el apoyo de los recursos humano donde se considera las funciones que son básicas de la administración como es la planeación organización y control.

Por otro lado, Veintimilla, M. (2006) indica que la gestión es un proceso que se efectúa por medio de la coordinación de varios colaboradores sobre una determinada actividad que se efectúa en el lugar de trabajo, el fin de la coordinación y de las acciones es que se logre una calidad de consecución de objetivos de la administración. Además, la gestión es definida como un proceso o acciones que conduce a que se mejore los resultados de un objetivo en esta situación, y por parte de la administración, considera que se realice una adecuada gestión administras, lo que realizada por varias personas coordinadamente.

Por otro lado, la gestión se encuentra ubicada en alguna de las ramas de las ciencias sociales y que tiene ciertos métodos, en otras palabras, tiene una implicancia y aplicación en las entidades empresariales en manera general y en los particulares en la administración. Mayormente al ser parte de las ciencias sociales y humanas la administración no solo busca a que se mejore en las funciones administrativas, sino que también todo colaborador debe tener disciplina administrativa es por eso que Pérez (2010) indica que la ciencia de gestión a veces es científicas, tecnológicas o de profesión.

Explica que son científicas, debido a que son conocimientos que ayudan a enriquecer a los investigadores que se dedican a las investigaciones sociales, es tecnológica, debido a que emplea cantidades que se debe de conocer lo que se hace y esto necesita de varias tecnologías, lo que es un grupo de procesos y equipo específicos y profesionales, debido a que responder ciertas demandas de formación en las entidades y puestos de trabajo.

2.3 BASES FILOSÓFICAS

Control Preventivo

Señala que el control preventivo es definido como un control eficiente y efectivo, lo que se encuentra compuesto por ciertos componentes, que como finalidad tiene es que se realice de manera oportuna, eficiente y efectiva el control administrativo, con la finalidad de que se prevenga la mala utilización de los recursos económicos y financieros de la entidad. Además, las labores de los trabajadores deben de efectuarse adecuadamente donde como principio tengan la honestidad, así se podrán conseguir el cumplimiento de los objetivos y metas, así mismo será beneficioso para todos los colaboradores de la organización.

Gestión Administrativa

Menciona que es un procedimiento donde se realiza la planificación, dirección, organización y control de la utilización de los recursos de la entidad con la finalidad de conseguir sus metas y objetivos. En otras palabras, consiste en que los objetivos se conviertan en acciones a través de los procesos que se mencionó.

2.4 DEFINICIONES CONCEPTUALES

Eficiencia y Productividad

Define a la eficiencia como cierta habilidad de que se consiga lograr un objetivo, donde se utilizaron los recursos de la entidad en menos cantidad.

Por parte de la productividad, se entiende que es la vinculación de los productos e insumos, en otras palabras, son los recursos que se emplean para que se generen ciertos bienes que necesitan los consumidores.

Riesgo Financiero

Cosiste en cualquier operación de la entidad donde se originan incertidumbres; como ejemplo las decisiones financieras, estos originan incertidumbre por la pérdida que se podría originar y con ello puede afectar en la liquidez de la organización.

Rendición de Cuentas

Consiste en que es uno de los procesos más sustanciales a nivel de la organización. Y consiste en que se presenten informes en lo público o privado, sea la situación que sea, dentro de ello se evidencian impactos, procedimientos, ingresos, desembolsos o cualquier otras informaciones o acciones que se determinan en una empresa y que son muy importantes.

Medidas de Control

Se define como las verificaciones de las acciones que se realizan para lograr lo que se cumplió. Mayormente lo encontramos en las varias etapas de la entidad antes, en el durante y el después de efectuar las operaciones.

Plan Estratégico

Se conceptualiza como un documento que se encuentra el plan de negocio, dentro de ella se detalla el planeamiento económico y financiero de la organización, así mismo también se detalla las estrategias con lo que va a utilizar la empresa para que se pueda lograr los objetivos y metas de la entidad.

Dirección administrativa

Se define como un conjunto de funciones que existen en una entidad, tiende a que se busque tomar adecuadamente las decisiones que sean a favor de la organización. En la parte

del contexto de la empresa, la gestión de las entidades es muy importantes para que esta siga funcionando.

Control administrativa

Explica que es una etapa de la gestión administrativa, consiste en evaluar los procedimientos y el resultado administrativo, así mismo en esta etapa se evidencia las desviaciones o posibles riesgos que puede incidir en la entidad.

Evaluación de la gestión administrativa

Se conceptualiza como un examen hacia la estructura administrativa y también a sus componentes con la finalidad de realizar la evaluación de la eficacia y eficiencia que se cumplan con todas las etapas del proceso administrativo y con ello se pueda cumplir con los objetivos de la organización.

2.5 HIPÓTESIS DE INVESTIGACIÓN |

2.5.1 Hipótesis General

El control preventivo incide significativamente en la gestión administrativa en la Empresa de Transporte Albatros 2022

2.5.2 Hipótesis Específica

- La eficiencia y Productividad incide considerablemente en el plan estratégico en la Empresa de Transporte Albatros.
- El riesgo financiero incide significativamente en la dirección administrativa de la Empresa de Transporte Albatros.
- La rendición de cuentas incide significativamente en el control administrativo de la

Empresa de Transporte Albatros.

- Las medidas de control inciden significativamente en la evaluación de la gestión administrativa de la Empresa de Transporte Albatros.

CAPITULO III

METODOLOGÍA

3.1 DISEÑO METODOLÓGICO

3.1.1 Tipo de investigación

La investigación que se realizó tiene un nivel descriptivo, debido a que describe las características de las variables, así mismo tiene un diseño no experimental de corte transversal, debido a las informaciones que se recopilaron se realizó en un solo momento dado.

3.1.2 Enfoque de investigación

El enfoque es cuantitativo, debido a que los resultados obtenidos de la aplicación del instrumento fueron numéricos, luego se pudo cuantificar la capacidad del control preventivo por medio de la escala de liker.

3.2 POBLACIÓN Y MUESTRA

3.2.1 Población

La población se encontró conformada por 50 colaboradores de la entidad que son los servidores de la organización que tienen cargos administrativos o trabajadores que se encuentran en el área administrativa, mayormente la población es un conjunto de individuos que el investigador presente analizar.

3.2.2 Muestra

La muestra es determinada por el muestreo aleatorio simple:

$$n = \frac{Z^2 N p q}{E^2 (N - 1) + Z^2 p q}$$

De dónde:

n = Tamaño de la muestra

Z = Confianza 95%

P = Proporción (Se asume P=0.5).

Q = Proporción. (Q = 0.5, valor asumido debido al desconocimiento de Q).

E = Error 5%

N = Población

n = Volumen óptimo de modelo.

Por lo que, se considerará el nivel de significancia del 95 % y 5% como un margen de errores reemplazando todos los valores tenemos:

$$n = \frac{(1.96)^2 \cdot (0.50)(0.50)50}{(0.05)^2(50 - 1) + (1.96)^2(0.50)(0.50)}$$

$$n = \frac{48.02}{1.0829}$$

$$n = 44$$

n = 44 Directivos, contadores, servidores profesionales a prueba de expertos.

3.3 OPERACIONALIZACIÓN DE VARIABLES E INDICADORES

OPERACIONALIZACION DE LAS VARIABLES

VARIABLE INDEPENDIENTE

| Variables | Definición | Dimensiones | Indicadores | Índices |
|---|--|--|--|--|
| Variable Independiente Control Preventivo | Es aquel control que se realiza antes de que se produzcan las acciones o hechos que una empresa va a realizar (Meléndez, 2016, p. 14). | <p>Eficiencia</p> <p>Identificación de riesgos</p> <p>Transparencia</p> <p>Supervisión</p> | <p>Eficiencia y productividad en operaciones</p> <p>Riesgo Financiero</p> <p>Rendición de Cuentas.</p> <p>Medidas de Control</p> | <p>Trabajo en Equipo</p> <p>-Inversión</p> <p>Seguimiento y Evaluación</p> <p>Verificación</p> |

VARIABLE DEPENDIENTE

| Variables | Definición | Dimensiones | Indicadores | Índices |
|---|--|---|---|---|
| Variable Dependiente Gestión Administrativa | <p>Es un proceso que abarca planificar, direccionar, organizar y controlar el empleo de los medios de la organización con el fin de alcanzar sus metas.</p> <p>Se trata de traducir los objetivos en el accionar y concretar valiéndose de la planificación, organización, evaluación, dirección y control de las actividades que se ejecutan en los diferentes niveles de una entidad con el fin de lograr las metas.</p> | <ul style="list-style-type: none"> - Planeación - Organización - Supervisión - Capacidad de gestión | <ul style="list-style-type: none"> - Plan estratégico - Dirección Administrativa - Control administrativa - Evaluación de la gestión administrativa | <ul style="list-style-type: none"> - Evaluación orgánica - Eficiencia en atención - Calidad de gestión - Seguimiento a la implementación decumplimiento |

3.4 TÉCNICAS E INSTRUMENTOS DE RECOLECCIÓN DE DATOS

3.4.1 Técnicas por emplear

Para que se pueda continuar con la investigación se emplea técnicas y instrumentos para poder obtener información sobre las variables de estudio.

Cuestionario

Menciona que es un instrumento que ayuda a conseguir informaciones, el cuestionario es un listado de pregunta que tienen relación con los indicadores del estudio, aplicado para obtener información.

Encuestas

Explica que es una técnica que ayuda a conseguir informaciones de la muestra en estudio, lo cual nos ayuda a constatar las hipótesis y generar las conclusiones.

Análisis Documental.

Es una técnica que nos ayuda a obtener las informaciones, pero de los documentos examinados como corresponde el control previo y cómo impacta en la entidad.

3.4.2 Descripción de los instrumentos

Ficha bibliográfica:

Explica que es un instrumento que se emplea para poder seleccionar y registrar los diferentes libros, revistas, artículos, etc. que tengan relación con las variables de estudio, nos brindan información para establecer adecuadamente el marco teórico de la investigación.

Guía de entrevista:

Es un instrumento elaborado por el autor de la investigación donde toma en cuenta las variables investigadas, así mismo se considera los indicadores lo cual es de allí que salen las preguntas para que sean aplicadas a la muestra.

Ficha de encuesta:

Explica que es un instrumento que se elabora para que se aplique con la finalidad de que se obtengan informaciones, la encuesta es un listado de preguntas que guardan relación con los indicadores de la organización.

Procedimientos de comprobación de la validez y confiabilidad de los instrumentos

Para realizar los instrumentos elaborados de la investigación, se realizó la validez de los instrumentos por medio del juicio de expertos, donde tres expertos con grado de maestría, analizan y determinan si es aplicable. Por otro lado, por parte de la confiabilidad, para determinarlo el cuestionario es aplicado a 10 colaboradores de la organización para determinar si las informaciones son confiables al momento de aplicar el instrumento.

3.5 TÉCNICAS PARA EL PROCESAMIENTO DE LA INFORMACIÓN**3.5.1 Técnicas de análisis**

- Se consideraron la técnica del análisis documental, conciliación de las informaciones, investigación, etc.

3.5.2 Técnicas para el procesamiento de datos

Para el procesamiento de las informaciones se utilizó el software estadístico SPSS V24, los cuales arrojará informaciones sobre estadística descriptiva sobre las informaciones y también se realiza la prueba de hipótesis.

CAPÍTULO IV

RESULTADOS

4.1. ANALISIS DE RESULTADOS

4.1.1. CONTROL PREVENTIVO

Tabla 1

Considera usted que el control preventivo, incide en la gestión administrativa de la Empresa de Transporte Albatros en la Provincia de Huaura.

| ALTERNATIVAS | Frecuencia | Porcentaje | Porcentaje válido | Porcentaje acumulado |
|----------------------|------------|---------------|----------------------|-------------------------|
| a. Muy satisfechos | 18 | 40.91% | 40.91% | 40.91% |
| b. Satisfechos | 10 | 22.72% | 22.72% | 63.63 % |
| c. Poco satisfechos | 05 | 11.36% | 11.36% | 74.99% |
| d. Insatisfechos | 05 | 11.36% | 11.36% | 86.35% |
| e. Muy insatisfechos | 06 | 13.64% | 13.64% | 100.00% |
| TOTAL | 44 | 99.99% | 100.00% | |

Nota: Elaboración propia



Figura1. Considera usted que el control preventivo, incide en la gestión administrativa de la Empresa de Transporte Albatros en la Provincia de Huaura.

INTERPRETACIÓN

Tal como se evidencia en la figura descrita, los resultados del instrumento usado permite interpretar que, un 40.91% manifestaron estar muy satisfechos, que el control preventivo, incide en la gestión administrativa de la Empresa de Transporte Albatros en la Provincia de Huaura; un 22.72% formularon estar satisfechos; no obstante un 11.36.% reflexionaron estar poco satisfechos, pero contrariamente un 11.36% especularon estar insatisfechos, finalmente un 13.64% reconocieron estar muy insatisfechos que el control preventivo, incide en la gestión administrativa de la Empresa de Transporte Albatros en la Provincia de Huaura.

4.1.2. EFICIENCIA Y PRODUCTIVIDAD

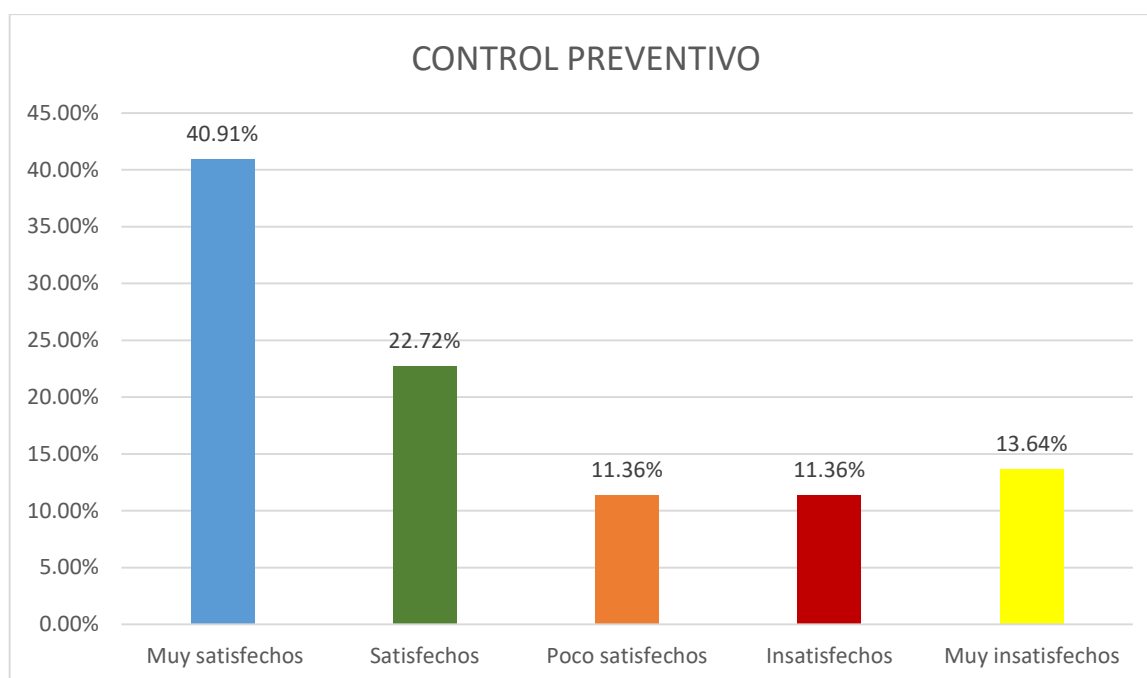
Tabla 2

En su opinión considera usted que la eficiencia y productividad, incide en la gestión administrativa de la Empresa de Transporte Albatros en la Provincia de Huaura

| ALTERNATIVAS | | | | |
|----------------------|-------------------|-------------------|--------------------------|-----------------------------|
| | Frecuencia | Porcentaje | Porcentaje válido | Porcentaje acumulado |
| a. Muy satisfechos | 16 | 36.36% | 36.36% | 36.36% |
| b. Satisfechos | 12 | 27.27% | 27.27% | 63.63% |
| c. Poco satisfechos | 06 | 13.64% | 13.64% | 77.27% |
| d. Insatisfechos | 05 | 11.36% | 11.36% | 88.63% |
| e. Muy insatisfechos | 05 | 11.36% | 11.36 % | 100.00% |
| TOTAL | 44 | 99.99% | 100.00% | |

Nota: Elaboración propia



Figura 2. En su opinión considera usted que la eficiencia y productividad, incide en la gestión administrativa de la Empresa de Transporte Albatros en la Provincia de Huaura.

INTERPRETACIÓN

Como producto de contestaciones logradas y mencionadas en la figura que precede, permite presentar como, un 36.36% reflexionaron estar muy satisfechos que, la eficiencia y productividad, incide en la gestión administrativa de la Empresa de Transporte Albatros en la Provincia de Huaura, el 27.27% calificaron estar satisfechos, un 13.64% mostrarse estar poco satisfechos, contrariamente 11.36% declararon estar insatisfechos, finalmente el 11.36% consideraron estar muy insatisfechos, que la Empresa de Transporte Albatros en la Provincia de Huaura.

4.1.3. RIESGOS FINANCIEROS

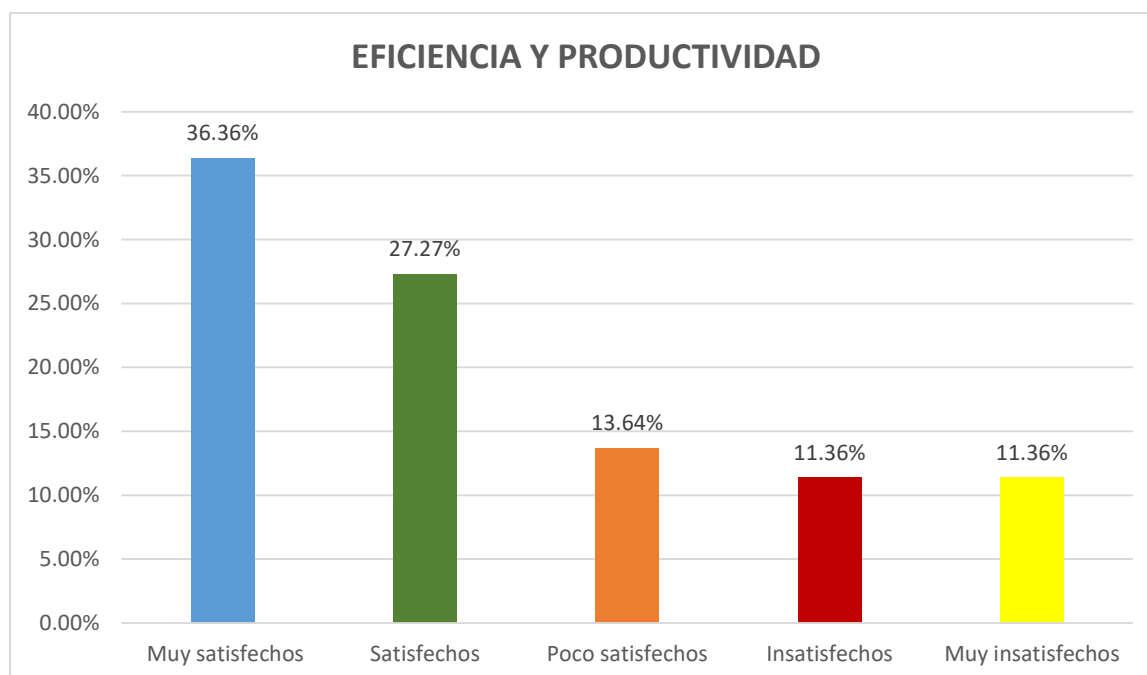
Tabla 3

Considera usted que los riesgos financieros, incide en la gestión administrativa de la Empresa de Transporte Albatros en la Provincia de Huaura.

| ALTERNATIVAS | Frecuencia | Porcentaje | Porcentaje válido | Porcentaje acumulado |
|----------------------|------------|---------------|----------------------|-------------------------|
| a. Muy satisfechos | 18 | 40.91% | 40.91% | 40.91% |
| b. Satisfechos | 11 | 25.00% | 25.00% | 65.91% |
| c. Poco satisfechos | 05 | 11.36% | 11.36 % | 77.27% |
| d. Insatisfechos | 05 | 11.36% | 11.36% | 88.63% |
| e. Muy insatisfechos | 05 | 11.36% | 11.36 % | 100.00% |
| TOTAL | 44 | 99.98% | 100.00% | |

Nota: Elaboración propia



Figura 3. Considera usted que los riesgos financieros, incide en la gestión administrativa de la Empresa de Transporte Albatros en la Provincia de Huaura.

INTERPRETACIÓN

En la exposición de la figura que precede, manifiestan las contestaciones a la herramienta aplicada expresando como un 40.91% reflexionaron estar muy satisfechos que los riesgos financieros, incide en la gestión administrativa de la Empresa de Transporte Albatros en la Provincia de Huaura; el 25.00% opinaron estar satisfechos, un 11.36% reconocieron estar poco satisfechos, contrariamente el 13.36% declararon su insatisfacción, finalmente el 11.36% opinaron quedar muy descontentos, que los riesgos financieros, incide en la gestión administrativa de la Empresa de Transporte Albatros en la Provincia de Huaura.

4.1.4. RENDICIÓN DE CUENTAS

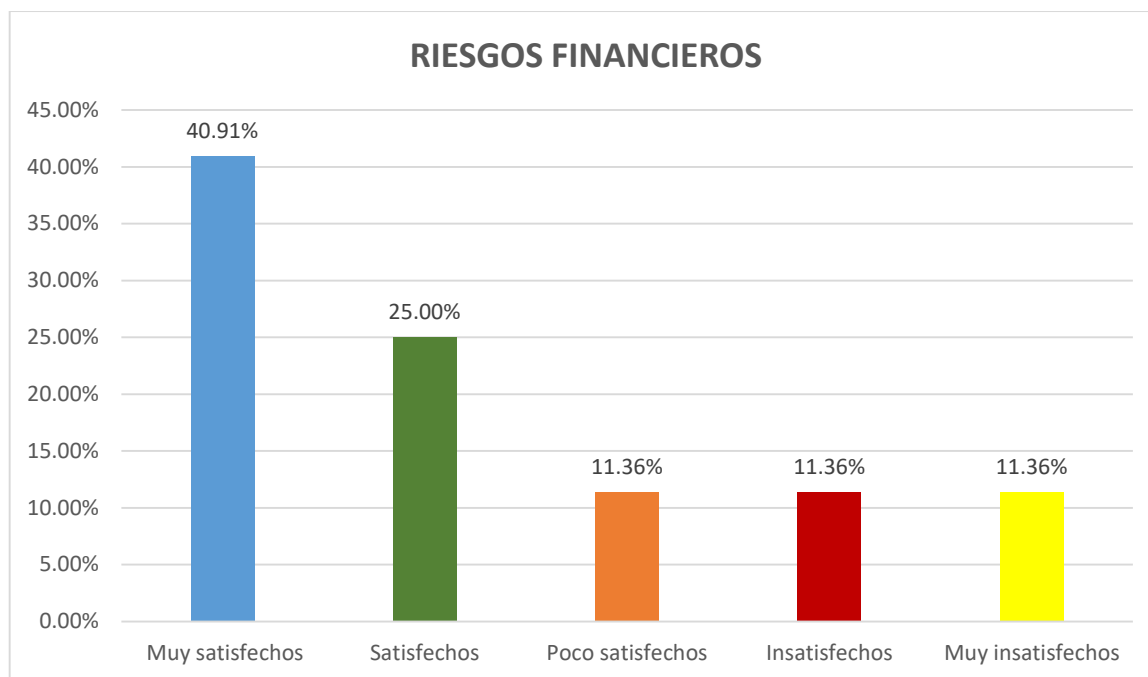
Tabla 4

En su opinión considera usted que la rendición de cuentas, incide en la gestión administrativa de la Empresa de Transporte Albatros en la Provincia de Huaura

| ALTERNATIVAS | | | Porcentaje | Porcentaje |
|----------------------|------------|---------------|----------------|----------------|
| | Frecuencia | Porcentaje | válido | acumulado |
| a. Muy satisfechos | 19 | 43.18% | 43.18% | 43.18% |
| b. Satisfechos | 10 | 22.73% | 22.73% | 65.91% |
| c. Poco satisfechos | 05 | 11.36% | 11.36% | 77.27% |
| d. Insatisfechos | 05 | 11.36% | 11.36% | 88.63 % |
| e. Muy insatisfechos | 05 | 11.36% | 11.36% | 100.00% |
| TOTAL | 44 | 99.99% | 100.00% | |

Nota: Elaboración propia



Figura 4. En su opinión considera usted que la rendición de cuentas, incide en la gestión administrativa de la Empresa de Transporte Albatros en la Provincia de Huaura.

INTERPRETACIÓN

Como interpretamos en la figura precedente como resultado de aplicación del cuestionario se puede leer como, el 43.18% manifestaron estar muy satisfechos, que la rendición de cuentas, incide en la gestión administrativa de la Empresa de Transporte Albatros en la Provincia de Huaura ; un 22.73% reflexionaron quedar satisfechos, el 11.36% reflexionaron estar poco satisfechos, sin embargo, inversamente un 11.36%, pensaron estar insatisfechos, finalmente el 11.36% consideraron estar muy insatisfechos, que la Empresa de Transporte Albatros en la Provincia de Huaura.

4.1.5. MEDIDAS DE CONTROL

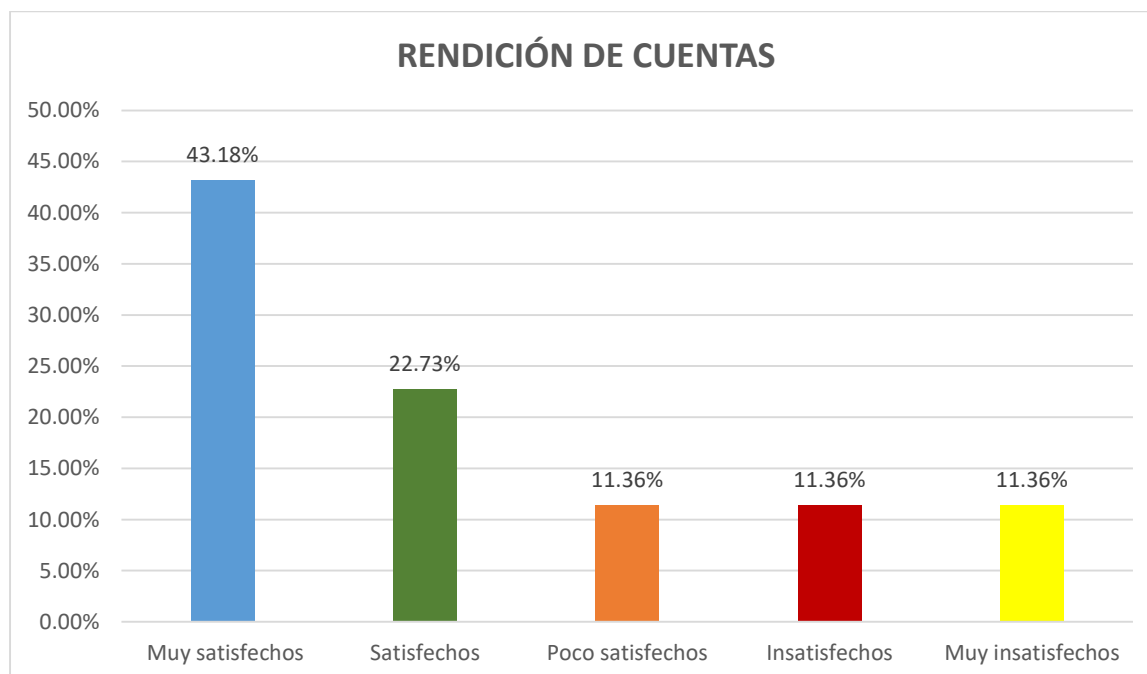
Tabla 5

Considera usted que las medidas de control, incide en la gestión administrativa de la Empresa de Transporte Albatros en la Provincia de Huaura.

| ALTERNATIVAS | Frecuencia | Porcentaje | Porcentaje válido | Porcentaje acumulado |
|----------------------|-------------------|-------------------|------------------------------|---------------------------------|
| a. Muy satisfechos | 17 | 38.64% | 38.64% | 38.64% |
| b. Satisfechos | 13 | 29.54% | 29.54% | 68.18% |
| c. Poco satisfechos | 05 | 11.36% | 11.36% | 79.54% |
| d. Insatisfechos | 06 | 13.64% | 13.64% | 93.18% |
| e. Muy insatisfechos | 03 | 6.82% | 6.82% | 100.00% |
| TOTAL | 44 | 100.00% | 100.00% | |

Nota: Elaboración propia



Figura 5. Considera usted que las medidas de control, incide en la gestión administrativa de la Empresa de Transporte Albatros en la Provincia de Huaura.

INTERPRETACIÓN

Como se puede dar una lectura a la figura en la cual se muestra las respuestas a interrogantes expresadas en cuestionario, un 38.64% consideraron estar muy satisfechos que las medidas de control, incide en la gestión administrativa de la Empresa de Transporte Albatros en la Provincia de Huaura; así mismo un 29.54% manifestaron estar satisfechos; el 11.36% consideraron estar poco satisfechos, sin embargo contrariamente el 13.64% respondieron estar insatisfechos, al culminar un 6.82% respondieron estar muy insatisfechos, que las medidas de control, incide en la gestión administrativa de la Empresa de Transporte Albatros en la Provincia de Huaura.

4.1.6. PLAN ESTRATÉGICO

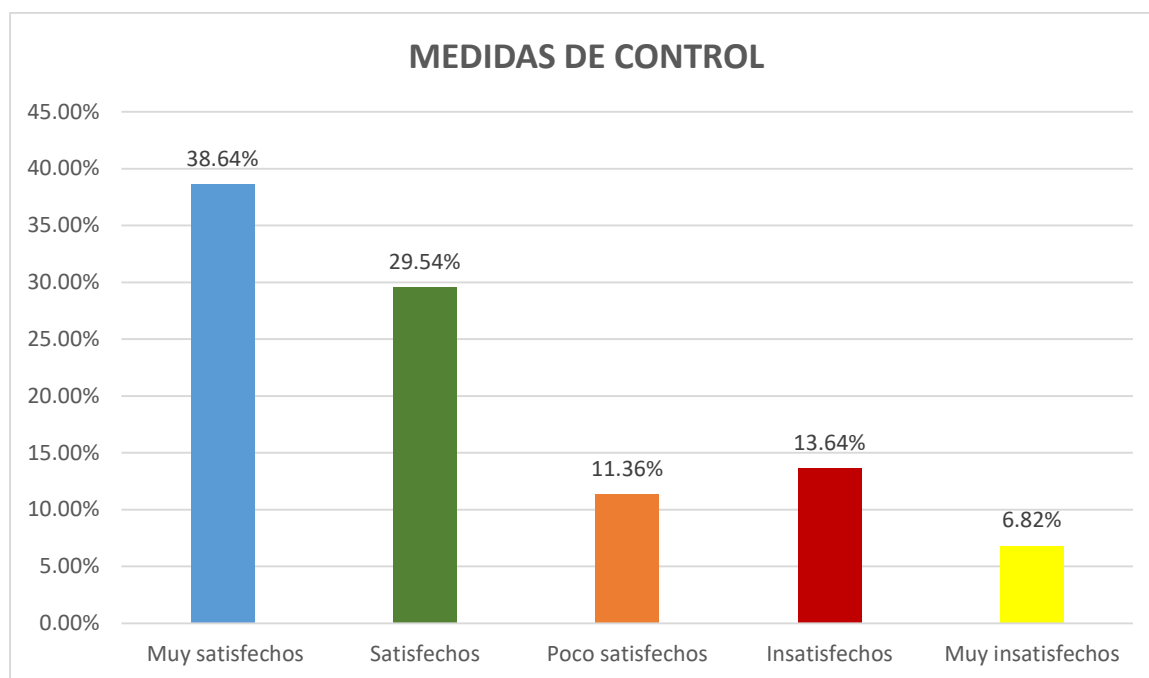
Tabla 6

En su opinión el plan estratégico incide en la gestión administrativa de la Empresa de Transporte Albatros en la Provincia de Huaura.

| ALTERNATIVAS | | | Porcentaje | Porcentaje |
|----------------------|------------|---------------|----------------|----------------|
| | Frecuencia | Porcentaje | válido | acumulado |
| a. Muy satisfechos | 16 | 36.36% | 36.36% | 36.36% |
| b. Satisfechos | 12 | 27.27% | 27.27% | 63.63% |
| c. Poco satisfechos | 05 | 11.36% | 11.36% | 74.99% |
| d. Insatisfechos | 05 | 11.36% | 11.36% | 86.35% |
| e. Muy insatisfechos | 06 | 13.64% | 13.64% | 100.00% |
| TOTAL | 44 | 99.99% | 100.00% | |

Nota: Elaboración propia



Figura 6. En su opinión el plan estratégico incide en la gestión administrativa de la Empresa de Transporte Albatros en la Provincia de Huaura.

INTERPRETACIÓN

De la figura que antecede se muestran los resultados del cuestionario aplicado a la muestra, por lo que conseguimos leer como un 36.36% consideraron estar muy satisfechos, que el plan estratégico incide en la gestión administrativa de la Empresa de Transporte Albatros en la Provincia de Huaura; así mismo un 27.27% consideraron quedar satisfechos, un 11.36% juzgaron estar poco satisfechos; sin embargo de manera inversamente el 11.36% enjuiciaron estar insatisfechos, que el plan estratégico incide en la gestión administrativa de la Empresa de Transporte Albatros en la Provincia de Huaura. Y el 13.64% manifestaron estar muy insatisfechos.

4.1.7. DIRECCIÓN ADMINISTRATIVA

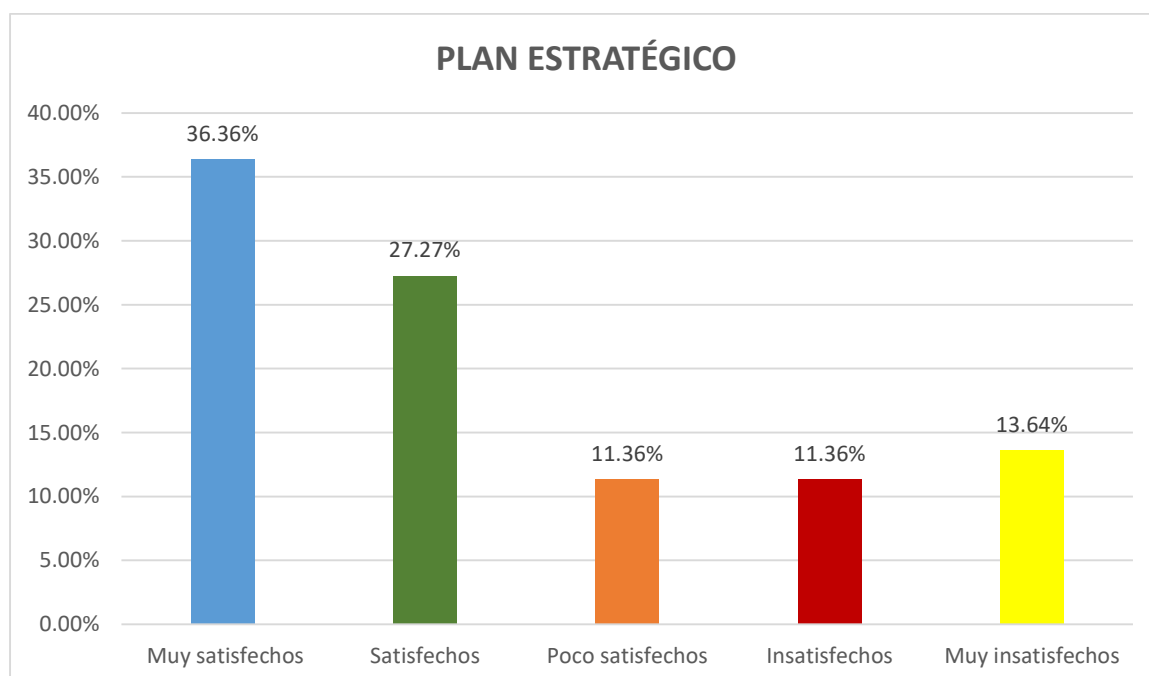
Tabla 7

Considera usted que la dirección administrativa incide en la gestión administrativa de la Empresa de Transporte Albatros en la Provincia de Huaura

| ALTERNATIVAS | | | Porcentaje | Porcentaje |
|----------------------|------------|-------------|----------------|----------------|
| | Frecuencia | Porcentaje | válido | acumulado |
| a. Muy satisfechos | 17 | 38.63% | 38.63% | 38.63% |
| b. Satisfechos | 13 | 29.55% | 29.55% | 68.18% |
| c. Poco satisfechos | 06 | 13.64% | 13.64% | 81.82% |
| d. Insatisfechos | 04 | 9.09% | 9.09% | 90.91% |
| e. Muy insatisfechos | 04 | 9.09 % | 9.09% | 100.00% |
| TOTAL | 44 | 100% | 100.00% | |

Nota: Elaboración propia



Figura 7 Considera usted que la dirección administrativa incide en la gestión administrativa de la Empresa de Transporte Albatros en la Provincia de Huaura.

INTERPRETACIÓN

Tal como se muestra en la figura precedente, se puede leer los datos derivadas de interrogación expresada en el cuestionario, la cual señala como el 38.63% consideraron estar muy satisfechos, que la dirección administrativa incide en la gestión administrativa de la Empresa de Transporte Albatros en la Provincia de Huaura; el 29.55% reflexionaron estar satisfechos, un 13.64% consideraron estar poco satisfechos; sin embargo, contradictoriamente un 9.09% reflexionaron estar insatisfechos, finalmente el 9.09% reflexionaron estar muy insatisfechos, que la dirección administrativa incide en la gestión administrativa de la Empresa de Transporte Albatros en la Provincia de Huaura.

4.1.8. CONTROL ADMINISTRATIVO

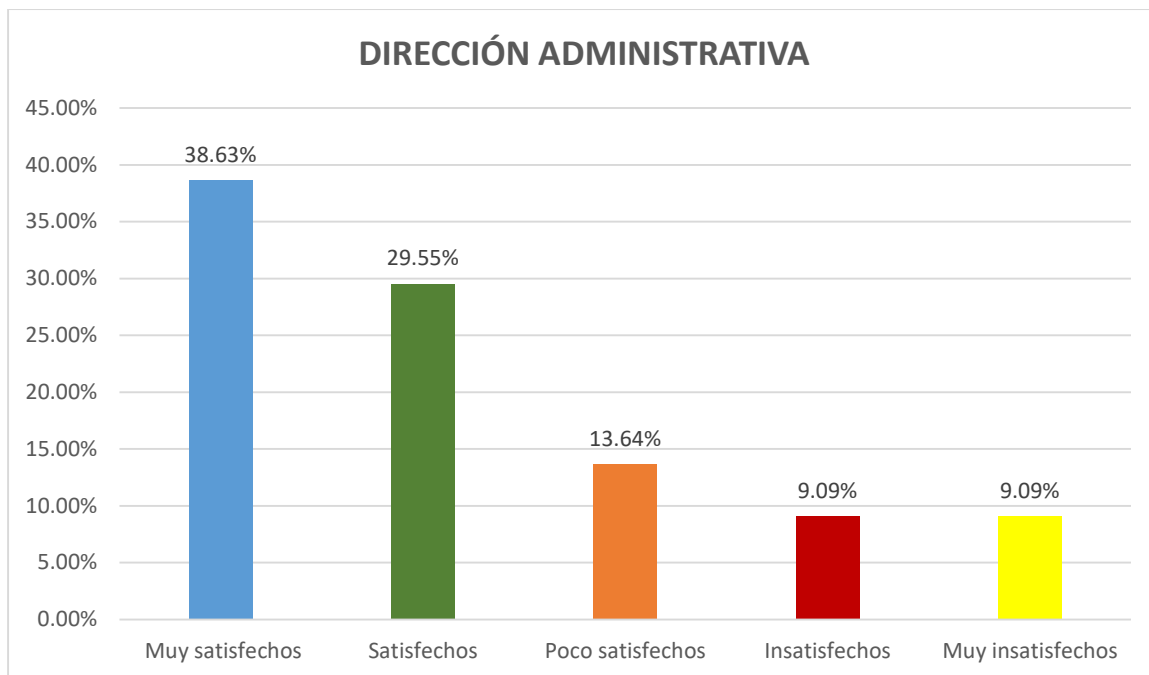
Tabla 8

En su opinión considera usted que el control administrativo, incide en la gestión administrativa de la Empresa de Transporte Albatros en la Provincia de Huaura

| ALTERNATIVAS | | | Porcentaje | Porcentaje |
|----------------------|------------|---------------|----------------|----------------|
| | Frecuencia | Porcentaje | válido | acumulado |
| a. Muy satisfechos | 14 | 31.82% | 31.82% | 31.82% |
| b. Satisfechos | 13 | 29.55% | 29.55% | 61.37% |
| c. Poco satisfechos | 06 | 13.63% | 13.63% | 75.00% |
| d. Insatisfechos | 06 | 13.63% | 13.63% | 88.63% |
| e. Muy insatisfechos | 05 | 11.36% | 11.36% | 100.00% |
| TOTAL | 44 | 99.99% | 100.00% | |

Nota: Elaboración propia



Figura 8. En su opinión considera usted que el control administrativo, incide en la gestión administrativa de la Empresa de Transporte Albatros en la Provincia de Huaura.

INTERPRETACIÓN

De la verificación a figura precedente se muestra el resultado de interrogantes aplicadas por medio del cuestionario, el cual muestra como un 31.82% calificaron estar muy satisfechos, que el control administrativo, incide en la gestión administrativa de la Empresa de Transporte Albatros en la Provincia de Huaura. 29.55% reflexionaron estar satisfechos; un 13.63% respondieron estar poco satisfechos; sin embargo inversamente un 13.63% consideraron estar insatisfechos; finalmente un 11.36% opinaron estar muy insatisfechos, que el control administrativo, incide en la gestión administrativa de la Empresa de Transporte Albatros en la Provincia de Huaura.

4.1.9 EVALUACIÓN DE LA GESTIÓN ADMINISTRATIVA

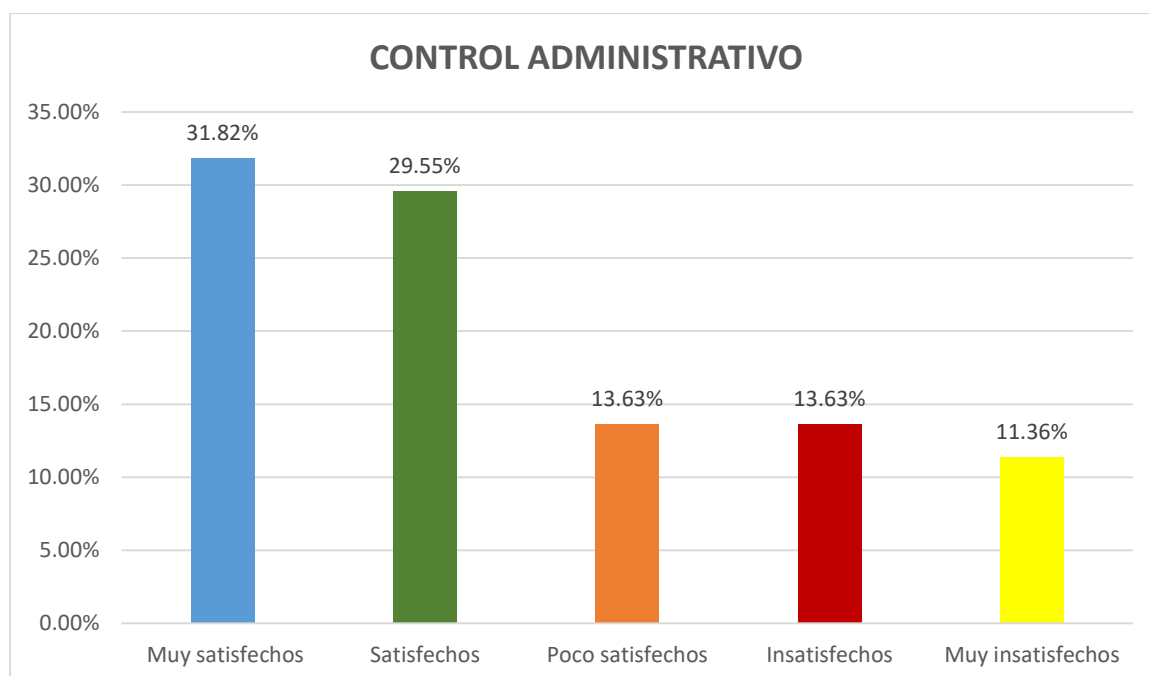
Tabla 9

Considera usted qué la evaluación de la gestión administrativa incide en la gestión administrativa de la Empresa de Transporte Albatros en la Provincia de Huaura.

| ALTERNATIVAS | | | Porcentaje | Porcentaje |
|----------------------|------------|---------------|----------------|----------------|
| | Frecuencia | Porcentaje | válido | acumulado |
| a. Muy satisfechos | 18 | 40.91% | 40.91% | 40.91% |
| b. Satisfechos | 10 | 22.73% | 22.73% | 63.64% |
| c. Poco satisfechos | 06 | 13.63% | 13.63% | 77.27% |
| d. Insatisfechos | 05 | 11.36% | 11.36% | 88.63% |
| e. Muy insatisfechos | 05 | 11.36 % | 11.36% | 100.00% |
| TOTAL | 44 | 99.99% | 100.00% | |

Nota: Elaboración propia



Figura 9. Considera usted qué la evaluación de la gestión administrativa incide en la gestión administrativa de la Empresa de Transporte Albatros en la Provincia de Huaura.

INTERPRETACIÓN

De la lectura a la figura que se observa precedentemente, la cual muestra las contestaciones cuantificadas aplicadas a las personas de la muestra del cuestionario desarrollado, señalamos como un 40.91% reflexionaron estar muy satisfecho, que la evaluación de la gestión administrativa incide en la gestión administrativa de la Empresa de Transporte Albatros en la Provincia de Huaura; así mismo un 22.73% consideraron estar satisfechos; un 13.63% opinaron estar poco satisfechos; contradictoriamente el 11.36% reconsideraron quedar insatisfechos; finalmente el 11.36% opinaron estar muy insatisfechos, que la evaluación de la gestión administrativa incide en la gestión administrativa de la Empresa de Transporte Albatros en la Provincia de Huaura.

4.1.10. GESTIÓN ADMINISTRATIVA

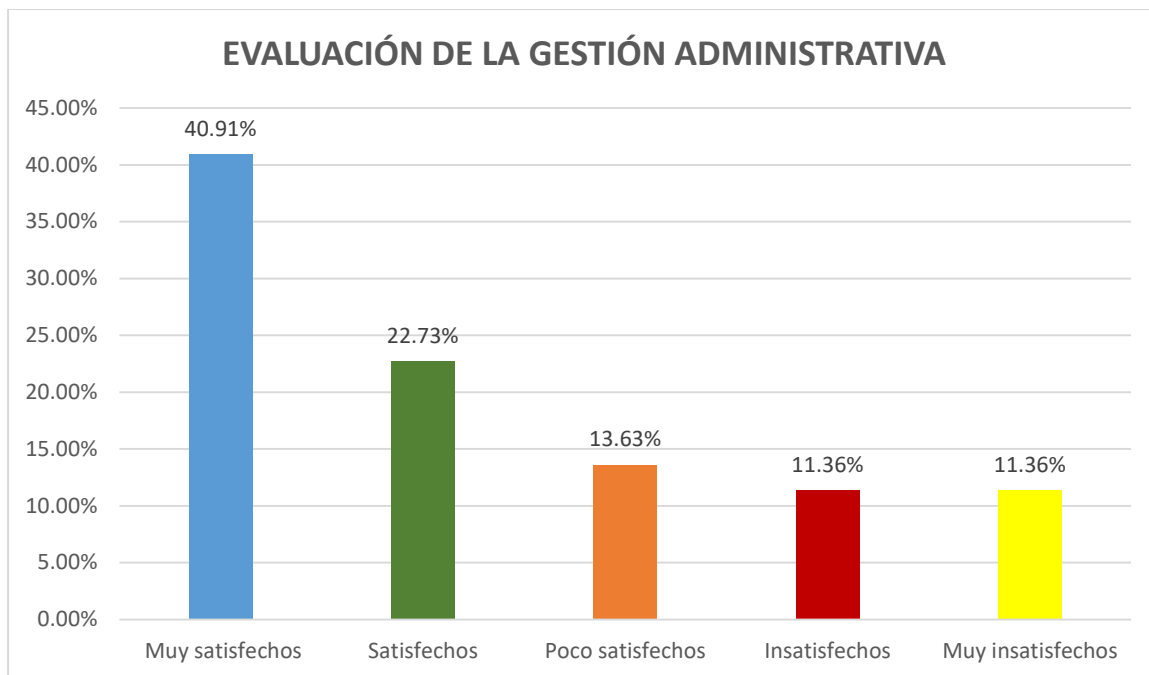
Tabla 10

En su opinión la gestión administrativa de la Empresa de Transporte Albatros será eficiente con la aplicación del control preventivo.

| ALTERNATIVAS | Frecuen | Porcentaje | Porcentaje | Porcentaje |
|----------------------|-----------|---------------|---------------|----------------|
| | cia | Porcentaje | válido | acumulado |
| a. Muy satisfechos | 18 | 40.91% | 40.91% | 40.91% |
| b. Satisfechos | 12 | 27.27% | 27.27% | 68.18% |
| c. Poco satisfechos | 04 | 9.09% | 9.09% | 77.27% |
| d. Insatisfechos | 06 | 13.63% | 13.63% | 90.90% |
| e. Muy insatisfechos | 04 | 9.09% | 9.09% | 100.00% |
| TOTAL | 44 | 99.99% | 100.00 | |

Nota: Elaboración propia



Figura 10. En su opinión la gestión administrativa de la Empresa de Transporte Albatros será eficiente con la aplicación del control preventivo.

INTERPRETACIÓN

En la presentación de la figura se puede observar la respuesta a las diversas opiniones que versaron las personas a interrogantes del cuestionario las cuales expresan, un 40.91% consideraron estar muy satisfechos, será importante la gestión administrativa de la Empresa de Transporte Albatros será eficiente con la aplicación del control preventivo, un 27.27% consideraron estar satisfechos, el 9.09% reflexionaron estar poco satisfechos; pero inversamente el 13.63% consideraron estar descontentos, finalmente el 9.09% reflexionaron estar muy insatisfechos, que la gestión administrativa de la Empresa de Transporte Albatros será eficiente con la aplicación del control preventivo.

4.2. CONTRASTACION DE HIPÓTESIS

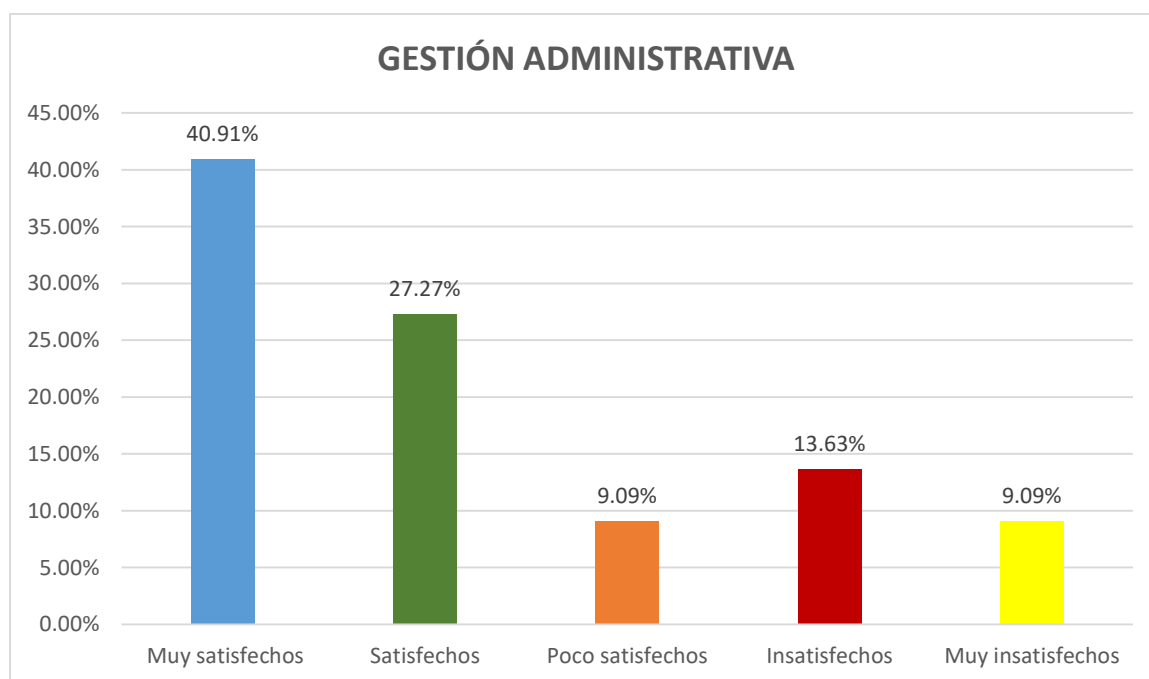
H.1:

H₀: La eficiencia y productividad no incide considerablemente en el plan estratégico en la Empresa de Transporte Albatros

H₁: La eficiencia y productividad incide considerablemente en el plan estratégico en la Empresa de Transporte Albatros.

Tabla 11

La eficiencia y Productividad incide considerablemente en el plan estratégico en la Empresa de Transporte Albatros.

| | Muy de acuerdo | De acuerdo | Indife rente | En desacuerdo | Muy en desacuerdo | TOTAL |
|---------------------------|-------------------|---------------|-----------------|------------------|----------------------|-------|
| a. Muy satisfecho | 10 | 04 | 1 | 2 | 1 | 18 |
| b. Satisfecho | 06 | 02 | 1 | 2 | 1 | 12 |
| C Poco satisfecho | 1 | 1 | 0 | 1 | 1 | 04 |
| d. Insatisfecho | 1 | 1 | 2 | 1 | 1 | 06 |
| E Muy insatisfecho | 1 | 1 | 1 | 1 | 0 | 04 |
| TOTAL | 19 | 09 | 05 | 07 | 04 | 44 |

Nota: Elaboración propia

1.- Formula estadística:

$$p(f) = \frac{(a + b)!(c + d)!(a + c)!(b + d)!}{n!a!b!c!d!}$$

2.- I: $\alpha = 0.05$.

3.- De donde se tiene:

$$p(f) = \frac{(19)!(09)!(05)!(07)!}{44!12!12!12!1!}$$

$$= 0.73E-106$$

4.- Resultado estadístico: Entregado un $0.73E-106 < 0.05$, no acepta **H₀**.



Figura 11.

5.- Conclusión: Se establece el $0.73 < 0.05$ no acepta **H₀**. En consecuencia, se concluye, la eficiencia y productividad incide considerablemente en el plan estratégico en la Empresa de Transporte Albatros.

H.2:

H₀: El riesgo financiero no incide significativamente en la dirección administrativa de la Empresa de Transporte Albatros.

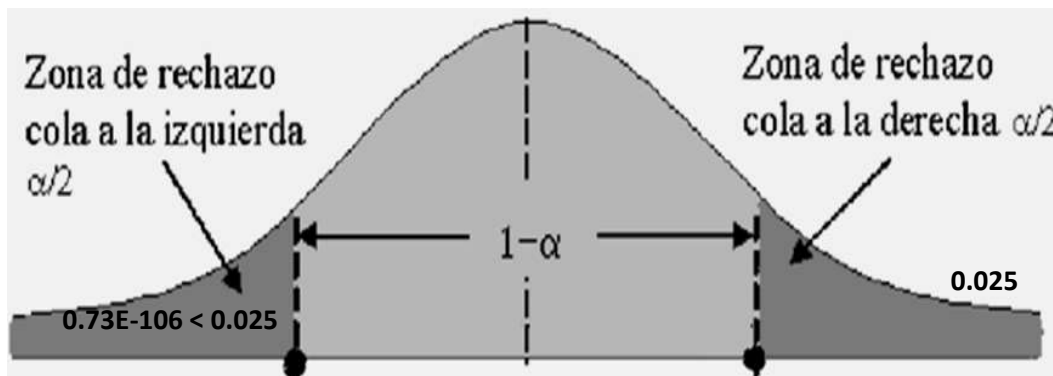
H₁: El riesgo financiero incide significativamente en la dirección administrativa de la Empresa de Transporte Albatros.

Tabla 12

El riesgo financiero incide significativamente en la dirección administrativa de la Empresa de Transporte Albatros.

| | Muy de acuerdo | De acuerdo | Indiferente | En desacuerdo | Muy en desacuerdo | TOTAL |
|---------------------|----------------|------------|-------------|---------------|-------------------|-------|
| a. Muy satisfecho | 10 | 7 | 1 | 3 | 1 | 22 |
| b. Satisfecho | 5 | 1 | 1 | 1 | 0 | 8 |
| c. Poco satisfecho | 0 | 0 | 1 | 1 | 1 | 3 |
| d. Insatisfecho | 1 | 0 | 1 | 3 | 1 | 6 |
| e. Muy insatisfecho | 2 | 1 | 1 | 0 | 1 | 5 |
| TOTAL | 18 | 10 | 5 | 7 | 04 | 44 |

Nota: Elaboración propia

1.- Formula estadística:

$$p(f) = \frac{(a+b)!(c+d)!(a+c)!(b+d)!}{n!a!b!c!d!}$$

2.- I: $\alpha = 0.05$.

3.- Remplazando tenemos:

$$p(f) = \frac{(18)!(10)!(05)!(07)!}{44!11!7!7!1!}$$

$$= 0.41E-92$$

4.- Respuesta computacional: Entregado un $0.41E-106 < 0.05$, no acepta H_0 .



Figura 12. El riesgo financiero incide significativamente en la dirección administrativa de la Empresa de Transporte Albatros.

5.- Conclusión: Resulta como el $0.41 < 0.05$, no acepta H_0 . En conclusión, El riesgo financiero incide significativamente en la dirección administrativa de la Empresa de Transporte Albatros.

H.3:

H₀: La rendición de cuentas no incide significativamente en el control administrativo de la Empresa de Transporte Albatros.

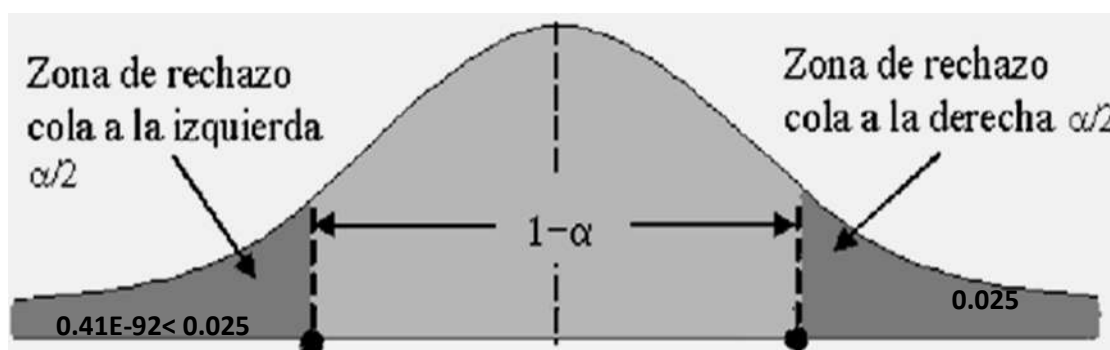
H₁: La rendición de cuentas incide significativamente en el control administrativo de la Empresa de Transporte Albatros.

Tabla 13

La rendición de cuentas incide significativamente en el control administrativo de la Empresa de Transporte Albatros.

| | Muy satisfecho | satisfec ho | Poco satisfecho | Poco satisfecho | Muy insatisfecho | TOTAL |
|--------------------|-------------------|----------------|--------------------|--------------------|---------------------|-------|
| a. Muy satisfecho | 5 | 06 | 1 | 1 | 1 | 14 |
| b. Satisfecho | 11 | 1 | 1 | 1 | 1 | 15 |
| C Poco satisfecho | 4 | 1 | 1 | 1 | 1 | 08 |
| d. Insatisfecho | 2 | 1 | 1 | 0 | 0 | 03 |
| E Muy insatisfecho | 1 | 1 | 1 | 0 | 1 | 04 |
| TOTAL | 23 | 10 | 05 | 03 | 03 | 44 |

Nota: Elaboración propia

1.- Formula aplicada:

$$p(f) = \frac{(a + b)!(c + d)!(a + c)!(b + d)!}{n!a!b!c!d!}$$

2.- Nivel I: $\alpha = 0.05$.

3.- Resultado estadística

$$p(f) = \frac{(23)! (10)! (05)! (03)!}{44! 5! 11! 11! 1!}$$

$$= 0.66E-92$$

4.- **Habilidad computacional:** Entregado un $0.66E-106 < 0.05$, no acepta **H₀**.



Figura 13. La rendición de cuentas incide significativamente en el control administrativo de la Empresa de Transporte Albatros.

5.- **Conclusión:** Se observa el $0.66 < 0.05$, se rechaza **H₀**. Concluyendo La rendición de cuentas incide significativamente en el control administrativo de la Empresa de Transporte Albatros.

H.4:

H₀: Las medidas de control no incide significativamente en la evaluación de la gestión administrativa de la Empresa de Transporte Albatros.

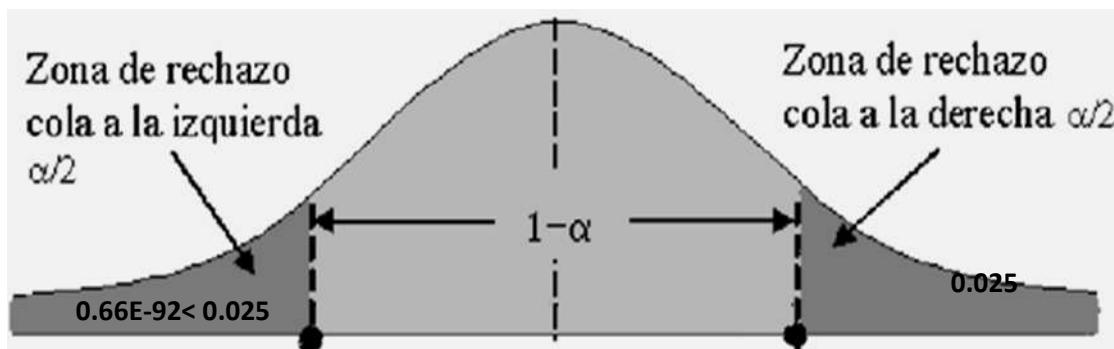
H₁: Las medidas de control incide significativamente en la evaluación de la gestión administrativa de la Empresa de Transporte Albatros.

Tabla 14

Las medidas de control inciden significativamente en la evaluación de la gestión administrativa de la Empresa de Transporte Albatros.

| | | Muy satisfecho | satisfec ho | Poco satisfecho | insatisfec ho | Muy insatisfecho | TOTAL |
|----|------------------|-------------------|----------------|--------------------|------------------|---------------------|-------|
| a. | Muy satisfecho | 5 | 06 | 1 | 1 | 1 | 14 |
| b. | Satisfecho | 11 | 1 | 1 | 1 | 1 | 15 |
| C | Poco satisfecho | 4 | 1 | 1 | 1 | 1 | 08 |
| d. | Insatisfecho | 2 | 1 | 1 | 0 | 0 | 03 |
| E | Muy insatisfecho | 1 | 1 | 1 | 0 | 1 | 04 |
| | TOTAL | 23 | 10 | 05 | 03 | 03 | 44 |

Nota: Elaboración propia

1.- Formula a aplicar:

$$p(f) = \frac{(a + b)!(c + d)!(a + c)!(b + d)!}{n!a!b!c!d!}$$

2.- Grado ideal I: $\alpha = 0.05$.

3.- Composición de elementos:

$$p(f) = \frac{(23)!(10)!(05)!(03)!}{44!15!5!5!1!}$$

$$= 0.41E-108$$

4.- Resultado computacional: Entregado un $0.28E-106 < 0.05$, no acepta **H₀**.



Figura 14. Las medidas de control inciden significativamente en la evaluación de la gestión administrativa de la Empresa de Transporte Albatros.

5.- Conclusión: Se obtiene un $0.41 < 0.05$. Rechaza H_0 . En tal sentido las medidas de control inciden significativamente en la evaluación de la gestión administrativa de la Empresa de Transporte Albatros.

H.G.:

H_0 : El control preventivo no incide significativamente en la gestión administrativa en la Empresa de Transporte Albatros 2022

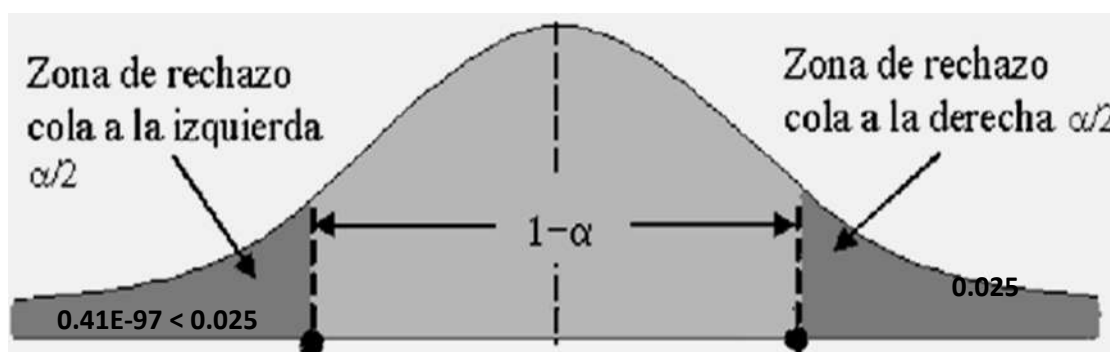
H_1 : El control preventivo incide significativamente en la gestión administrativa en la Empresa de Transporte Albatros 2022

Tabla 15

El control preventivo incide significativamente en la gestión administrativa en la Empresa de Transporte Albatros 2022.

| | Muy satisfecho | satisfec ho | Poco satisfecho | Insatisfec ho | Muy insatisfecho | TOTAL |
|--------------------|-------------------|----------------|--------------------|------------------|---------------------|-------|
| a. Muy satisfecho | 10 | 7 | 1 | 3 | 1 | 22 |
| b. Satisfecho | 5 | 1 | 1 | 1 | 0 | 8 |
| C Poco satisfecho | 0 | 0 | 1 | 1 | 1 | 3 |
| d. Insatisfecho | 1 | 0 | 1 | 3 | 1 | 6 |
| E Muy insatisfecho | 2 | 1 | 1 | 0 | 1 | 5 |
| TOTAL | 18 | 10 | 5 | 7 | 04 | 44 |

Nota: Elaboración propia

1.- Formula para estadística:

$$p(f) = \frac{(a + b)!(c + d)!(a + c)!(b + d)!}{n!a!b!c!d!}$$

2.- Grado ideal I: $\alpha = 0.05$.

3.- Representación estadística:

$$p(f) = \frac{(18)!(10)!(05)!(07)!}{44!17!21!21!1!}$$

$$= 0.10E-106$$

4.- Resultado computacional: Entregado un $0.10E-106 < 0.05$, no acepta H_0 .



Figura 15. El control preventivo incide significativamente en la gestión administrativa en la Empresa de Transporte Albatros 2022

5.- Conclusión: Se determina un $0.10 < 0.05$, se rechaza H_0 . En tal sentido, se concluye El Control preventivo incide significativamente en la gestión administrativa en la Empresa de Transporte Albatros 2022.

CAPITULO V

DISCUSIÓN

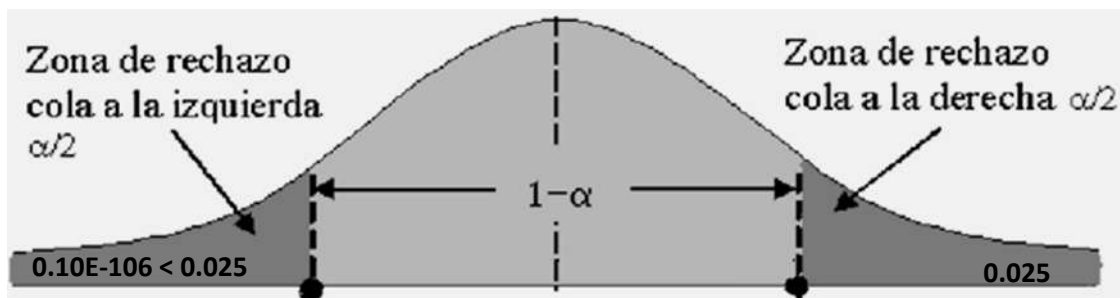
5.1. DISCUSIÓN DE RESULTADOS

En el desarrollo del estudio fue necesario recurrir a diversos profesionales expertos en los temas de control preventivo, trata en las supervisiones que se efectúan permanentemente, de acuerdo a sus procesos, así mismo estas evaluaciones deben de realizarse separadamente por parte de las empresas de la dirección o a través por las auditorías internas y externas. Además, si se tiene mucho cuidado con los trabajos que se realizan día a día, van a permitir que los controles sean más eficientes, eficaces y que se realicen con mayor facilidad de la empresa Albatros SAC. La empresa Albatros es una empresa que a través de la gestión administrativa, nos permita abarcar acciones que se realizan de manera coordinada para lograr el objetivo de la organización, en otras palabras, los colaboradores tienen la intención de realizar adecuadamente su trabajo para lograr los objetivos que tienen comúnmente y que sea beneficioso para la entidad, donde cada uno pueda realizar adecuadamente sus funciones y cumpliendo así con el proceso administrativo, que la Empresa de Transportes Albatros SAC de la Provincia de Huaura desea alcanzar.

CAPITULO VI

CONCLUSIONES Y RECOMENDACIONES

6.1. CONCLUSIONES

Primera conclusión

Se determinó por medio del análisis y revisiones de las documentaciones y por medio de la prueba de hipótesis que existe incidencia directamente del control preventivo en la gestión administrativa de la Entidad de Transporte Albatros en la Provincia de Huaura.

Segunda conclusión

Se determinó por medio del análisis y revisiones de las documentaciones y por medio de la prueba de hipótesis que existe incidencia de la eficiencia y productividad en la gestión administrativa de la Entidad de Transporte Albatros en la Provincia de Huaura.

Tercera conclusión

Como respuesta a la demostración de hipótesis con las pruebas de muestra realizadas se pudo explicar, que los riesgos financieros, incide en la gestión administrativa de la Empresa de Transporte Albatros en la Provincia de Huaura.

Cuarta conclusión

De la revisión y reconocimiento de documentación como de la prueba realizada se demostró, que la rendición de cuentas, incide en la gestión administrativa de la Empresa de Transporte Albatros en la Provincia de Huaura.

Conclusión General

Finalmente, como respuesta a los resultados de estudios como análisis de data obtenida se concluye, el control preventivo, incide en la gestión administrativa de la Empresa de Transporte Albatros en la Provincia de Huaura.

6.2. RECOMENDACIONES

Primera recomendación

A la gerencia, que realice capacitaciones sobre el control preventivo con la finalidad de que los colaboradores puedan realizar sus actividades eficientemente y con ello poder conseguir los objetivos de la organización.

Segunda recomendación

Fomentar lo importante que es la productividad y eficiencia para que se pueda cumplir con las normativas legales y los lineamientos que puedan sustentar íntegramente los procedimientos de control preventivo, donde se brinde la disciplina sobre la consecución de los objetivos que se encuentran trazadas por la entidad.

Tercera recomendación

Que las actividades de control preventivo sean fortalecidas, originando así respuestas positivas ante los riesgos financieros que se puedan originar en las operaciones que realizan, con la finalidad de poder evitar ciertos riesgos que puedan afectar a la consecución de los objetivos de la entidad.

Cuarta recomendación

A la gerencia realizar un análisis de profundidad en cuanto a la implementación de las informaciones apropiadas sobre la rendición de cuentas, para así llegar a los objetivos, que permita a que colaboradores tomar responsabilidad en cuanto a la transparencia, de esa forma, los sistemas de tecnología y los canales de informaciones son parte de la entidad y origine informaciones que en su contenido sean de acorde a las normativas de la entidad.

Recomendación General

Finalmente es importante que la gerencia, administradores como el departamento contable deberán poner disposiciones para que se difunda y sea transparente los varios tipos de controles preventivo y una eficiente gestión administrativa que nos permita lograr a que se desarrolle adecuadamente las funciones y operaciones que se pueda promover una cultura honesta entre los colaboradores de la entidad.

CAPITULO V

FUENTES DE INFORMACIÓN

5.1 FUENTES DOCUMENTALES

Aguirre, J. (2006). Auditoría y control interno. Madrid: Cultura S.A

Alvarado, O. (2001). Gestión Educativa. Universidad de Lima. Fondo de Desarrollo ed. Lima

Arias, E. (2010). Procedimiento para el análisis de gestión administrativa.

Universidad del Oriente. Anzoátegui. Venezuela.

Alvarado, O. (2001). Gestión Educativa. Universidad de Lima. Fondo de Desarrollo ed. Lima

Avalos, E. (2019). Factores que condicionan al Órgano de Control Institucional y su influencia en la gestión gerencial de la Municipalidad Provincial de Ascope, 2019. (tesis de maestría). Universidad Cesar Vallejo, Perú.

Cepeda, A. (2013) Auditoría y control interno. Bogotá. Editorial Mc. Graw Hill

Collantes, H. (2017). Efectividad del control simultaneo en la Unidad de Gestión Educativa Local N°12. Canta - 2016. (tesis de maestría). Universidad Cesar Vallejo, Perú.

Congreso Constituyente Democrático (1993). Constitución Política del Perú.

Contraloría General de la Republica. (2015). Preguntas frecuentes sobre el sistema nacional de control, contraloría general y el control gubernamental. Recuperado de http://doc.contraloria.gob.pe/documentos/preguntas_frecuentes_2015.pdf

Cortes, L. (2017). Un enfoque sistémico para el control preventivo del accionar gubernamental. Revista Electrónica sobre Tecnología, Educación y Sociedad, 4(7),673-790.
Recuperado de <http://ctes.org.mx/index.php/ctes/article/view/673/790>

Cosavalente, J. (2017). Control interno y su impacto en la gestión administrativa de la municipalidad distrital de moche - 2017. (tesis de maestría). Universidad Cesar Vallejo, Perú.

- Duran, A. (2018). El nuevo enfoque de riesgo en el control interno de la administración pública venezolana. *Sapienza Organizacional*, 5(9), 81- 104. Recuperado de <https://www.redalyc.org/jatsRepo/5530/553056570005/553056570005.pdf>
- Flores, M. (2004). Implicaciones de los paradigmas de investigación en la práctica educativa. *Revista Digital Universitaria*, 5 (1), 2-9.
- Gómez, I. (2016). Control interno en las áreas de aprovisionamiento de las empresas públicas sanitarias de Andalucía, España. (tesis de doctoral). Universidad de Barcelona, España.
- Hernández, R. Fernández, C. & Baptista, P. (2014). *Metodología de la Investigación*. (6ta ed.). México: McGraw-Hill Interamericana.
- Justo, C. (2018). Control Simultáneo por parte de los Órganos del Sistema Nacional de Control y su influencia en el nivel de prevención del riesgo del logro de los objetivos institucionales de la Municipalidad Distrital de Pocollay: 2014-2015. (tesis de maestría). Universidad Nacional de Jorge Basadre Grohmann, Tacna - Perú.
- Koontz, H. y Weihrich, H. (2013). *Elementos de Administración: Un enfoque internacional y de innovación*. McGraw-Hill. D.F. México
- Martín, E. (2012). *Supervisión educativa. Marco teórico y conceptual de la supervisión educativa*. Lima: Cade.
- Meléndez, J. (2016). *Control Interno*. Chimbote, Perú: Universidad Católica Los Ángeles de Chimbote.
- Melgarejo, N. (2017). *Control interno y gestión administrativa según trabajadores de la municipalidad provincial de Chota, 2016*. (tesis de maestría). Universidad Cesar Vallejo, Perú.
- Meniz & Aldave (2013) *Auditoría y control gubernamental*. Limas. Editora Gráfica Bernilla.
- Padilla, R. (1990). Modelos de gerencia en investigación y desarrollo. *Espacios*. 11(1), 9. Recuperado de: <https://www.revistaespacios.com/a90v11n01/90110130.html>
- Prevención en Colombia (2014, marzo), *Control preventivo preliminar*,
- Ramos, A. y Viana, J. (2019). Índices de transparencia y gestión en las entidades públicas como

herramienta de control y desempeño: Una comparación entre indicadores municipales en Alagoas - Brasil. *Visión de Futuro*, 23(1), 15-17. Recuperado de <https://www.redalyc.org/jatsRepo/3579/357959548005/357959548005.pdf>

5.2 FUENTES BIBLIOGRÁFICAS

Facho, J. E. (2020) Sistema de control interno en la dirección estratégica de la Municipalidad de Lima, 2018 [Tesis de doctorado, Universidad César Vallejo, Lima, Perú, 2020]

Madrid Valerio, C., y Palomino Ramírez, W. (2020). Oportunidades de corrupción y pandemia: la compliancia gubernamental como un protector eficaz al interior de las organizaciones públicas. [Opportunities for corruption and pandemic: government compliance as an effective protector within public organizations].

Rivera, H. (2015). Desarrollo del capital humano y la calidad de servicios públicos de la Municipalidad Distrital de Amarilis - periodo 2014. (Tesis de maestría). Universidad Nacional "Hermilio Valdizán". Huánuco. Perú.

Toma, J. R. (2020) Impacto de la implementación del sistema de control interno: caso Municipalidad de Carabayllo, año 2020 [Tesis de Maestría, Universidad César Vallejo, Lima, Perú]

5.3 FUENTES ELECTRÓNICAS

<http://repositorio.unheval.edu.pe/handle/UNHEVAL/4121>.

<http://www.libreroonline.com/peru/libros/46412/alvarado-leon-karinamerle/compras-estatales.html>

<https://doi.org/10.37292/riccva.v3i03.115>

<https://revistasinvestigacion.unmsm.edu.pe/index.php/Aequitas/article/download/15224/13182/>

<https://www.procuraduria.gov.co/portal/media/file/110311procedimientopreventivo.pdf>

ANEXO 1: MATRIZ DE CONSISTENCIA

“CONTROL PREVENTIVO INCIDE EN LA GESTIÓN ADMINISTRATIVA EN LA EMPRESA DE TRANSPORTE ALBATROS SAC. PROVINCIA HUAURA 2022”

| PROBLEMA | OBJETIVOS | HIPOTESIS | VARIABLES | METODOLOGIA |
|---|--|---|--|---|
| <p>Problema General</p> <p>¿En qué medida el control preventivo incide en la gestión administrativa de la Empresa de Transporte Albatros en la Provincia de Huaura 2022?</p> | <p>Objetivo General</p> <p>Determinar en qué medida el control preventivo incide en la gestión administrativa de la Empresa de Transporte Albatros en la Provincia de Huaura 2022</p> | <p>Hipótesis General</p> <p>El control preventivo incide significativamente en la gestión administrativa en la Empresa de Transporte Albatros 2022</p> | <p>Variable Independiente</p> <p>X: Control preventivo</p> <p>Indicadores:</p> <p>X₁: Eficiencia y productividad</p> <p>X₂: Riesgo Financiero</p> <p>X₃: Rendición de Cuentas.</p> <p>X₄: Medidas de Control</p> | <p>1. Tipo de Investigación Cuantitativa - Explicativa</p> <p>2. Población = Estará constituida por la Empresa Transportes Albatros SAC considera 50 personas.</p> <p>3. Muestra = estará constituida por 44 personas entre: autoridades,</p> |
| <p>Problemas Específicos.</p> <p>a. ¿De qué manera la eficiencia y <u>productividad incide</u> en el plan estratégico de la Empresa de Transportes Albatros en</p> | <p>Objetivos Específicos</p> <p>a. Evaluar de qué forma la eficiencia y productividad incide en el plan estratégico de la Empresa de Transportes Albatros en la</p> | <p>Hipótesis Específicas</p> <p>a. La eficiencia y Productividad incide considerablemente en el plan estratégico en la Empresa de Transporte</p> | <p>Variable Dependiente</p> <p>Y: Gestión administrativa</p> <p>Indicadores:</p> <p>Y₁: Plan estratégico</p> | |

| | | | | |
|---|---|---|--|---|
| <p>la Provincia de Huaura?</p> <p>b. ¿De qué forma el riesgo financiero incide en la dirección administrativa de la Empresa de Transportes Albatros en la Provincia de Huaura?</p> <p>c. ¿De qué manera la rendición de cuentas incide en el control administrativo de la Empresa de Transportes Albatros en la Provincia de Huaura?</p> <p>d. ¿De qué forma las medidas de control incide en la evaluación de la gestión administrativa de la Empresa de Transportes Albatros en la Provincia de Huaura?</p> | <p>Provincia de Huaura.</p> <p>b. Reconocer si el riesgo financiero incide en la dirección administrativa de la Empresa de Transportes Albatros en la Provincia de Huaura.</p> <p>c. Verificar si la rendición de cuentas incide en el control administrativo de la Empresa de Transportes Albatros en la Provincia de Huaura.</p> <p>d. Evaluar si <u>las medidas de control</u> incide en la evaluación de la gestión administrativa de la empresa de transportes albatros en la provincia de Huaura.</p> | <p>Albatros.</p> <p>b. El riesgo <u>financiero incide</u> significativamente en la dirección administrativa de la Empresa de Transporte Albatros.</p> <p>c. La rendición de cuentas <u>incide significativamente</u> en el control administrativo de la Empresa de Transporte Albatros.</p> <p>d. Las medidas de <u>control</u> incide significativamente en la evaluación de la gestión administrativa de la Empresa de Transporte Albatros.</p> | <p>Y₂:<u>Dirección</u> administrativa</p> <p>Y₃:<u>Control</u> administrativa</p> <p>Y₄:<u>Evaluación</u> de la Gestión administrativa.</p> | <p>contadores, y profesionales a prueba de expertos.</p> <p>4. Instrumentos de Recolección de datos</p> <ul style="list-style-type: none"> o Ficha Bibliográfica o Guía de entrevista. o Ficha de Encuesta. o Cuestionario |
|---|---|---|--|---|

ANEXO 2

ENCUESTA:

Se le pide que sea puntal y marcar con una (X) la respuesta que usted crea conveniente, las informaciones recopiladas de este cuestionario solamente tienen fines académicos.

1. ¿Considera usted que el control preventivo, incide en la gestión administrativa de la Empresa de Transporte Albatros en la Provincia de Huaura?

- a. Muy de acuerdo ()
- b. De acuerdo ()
- c. Indiferente ()
- d. En desacuerdo ()
- e. Muy en desacuerdo ()

2. ¿En su opinión considera usted que la eficiencia y productividad, incide en la gestión administrativa de la Empresa de Transporte Albatros en la Provincia de Huaura?

- a. Muy de acuerdo ()
- b. De acuerdo ()
- c. Indiferente ()
- d. En desacuerdo ()
- e. Muy en desacuerdo ()

3. ¿Considera usted que los riesgos financieros, incide en la gestión administrativa de la Empresa de Transporte Albatros en la Provincia de Huaura?

- a. Muy de acuerdo ()
- b. De acuerdo ()
- c. Indiferente ()
- d. En desacuerdo ()
- e. Muy en desacuerdo ()

4. ¿En su opinión considera usted que la rendición de cuentas, incide en la gestión administrativa de la Empresa de Transporte Albatros en la Provincia de Huaura?

- a. Muy de acuerdo ()
- b. De acuerdo ()
- c. Indiferente ()
- d. En desacuerdo ()
- e. Muy en desacuerdo ()

5. ¿Considera usted que las medidas de control, incide en la gestión administrativa de la Empresa de Transporte Albatros en la Provincia de Huaura?

- a. Muy de acuerdo ()
- b. De acuerdo ()
- c. Indiferente ()
- d. En desacuerdo ()
- e. Muy en desacuerdo ()

6. ¿En su opinión el plan estratégico incide en la gestión administrativa de la Empresa de Transporte Albatros en la Provincia de Huaura?

- a. Muy de acuerdo ()
- b. De acuerdo ()
- c. Indiferente ()
- d. En desacuerdo ()
- e. Muy en desacuerdo ()

7. ¿Considera usted que la dirección administrativa incide en la gestión administrativa de la Empresa de Transporte Albatros en la Provincia de Huaura?

- a. Muy de acuerdo ()
- b. De acuerdo ()
- c. Indiferente ()
- d. En desacuerdo ()
- e. Muy en desacuerdo ()

8. ¿En su opinión considera usted que el control administrativo, incide en la gestión administrativa de la Empresa de Transporte Albatros en la Provincia de Huaura?

- a. Muy de acuerdo ()
- b. De acuerdo ()
- c. Indiferente ()
- d. En desacuerdo ()
- e. Muy en desacuerdo ()

9. ¿Considera usted que la evaluación de la gestión administrativa incide en la gestión administrativa de la Empresa de Transporte Albatros en la Provincia de Huaura?

- a. Muy de acuerdo ()
- b. De acuerdo ()
- c. Indiferente ()
- d. En desacuerdo ()
- e. Muy en desacuerdo ()

10. ¿En su opinión la gestión administrativa de la Empresa de Transporte Albatros será eficiente con la aplicación del control preventivo?

.....

.....

.....

.....

Muchas gracias por su apoyo