



**UNIVERSIDAD NACIONAL JOSE FAUSTINO SANCHEZ
CARRION**



**FACULTAD DE CIENCIAS ECONOMICAS, CONTABLES Y
FINANCIERAS**

**ESCUELA PROFESIONAL DE CIENCIAS CONTABLES Y
FINANCIERAS**

TESIS

**COSTO DE MATERIA PRIMA SU INCIDENCIA EN APALANCAMIENTO
FINANCIERO EN DISTRIBUIDORA PAISAG SAC EN TIEMPO DE COVID-19
HUACHO 2021**

PRESENTADO POR BACHILLER:

SILVANA ALEXANDRA DIAZ MEDINA

PARA OPTAR TITULO DE CONTADOR PUBLICO

ASESOR:

.....
Dr. C.P.C.C. Miguel Ángel Suárez Almeida
Docente
Código DNC 519

.....
DR. CPCC. MIGUEL ANGEL SUAREZ ALMEIRA

HUACHO – PERÙ

2021

NOMBRE DEL AUTOR:

SILVANA ALEXANDRA DIAZ MEDINA

ASESOR

.....
DR. CPCC. MIGUEL ANGEL SUAREZ ALMEIRA

.....
DR. CPCC. MIGUEL ANGEL SUAREZ ALMEIRA

ASESOR

TESIS

**COSTO DE MATERIA PRIMA SU INCIDENCIA EN APLANCAMIENTO
FINANCIERO EN DISTRIBUIDORA PAISAG SAC EN TIEMPO DE COVID-19
HUACHO 2021**

JURADO EVALUADOR

Dr. CPCC.

PRESIDENTE

Mg. CPCC.

SECRETARIO

Mg. CPCC.

VOCAL

DEDICATORIA:

AGRADECIMIENTO:

ÍNDICE GENERAL

CARATULA	i
TITULO	ii
DEDICATORIA.	v
AGRADECIMIENTO	vi
INDICE GENERAL	vii
INDICE DE TABLAS	xi
INDICE DE FIGURAS	
RESUMEN	
ABSTRACT	xii
INTRODUCCION	xiii
CAPITULO I	1
PLANTEAMIENTO DEL PROBLEMA	1
1.1 Descripción de la realidad problemática	1
1.2 Formulación del problema	4
1.2.1 Problema general	4
1.2.2 Problema específico	4
1.3 Objetivos de la investigación	5
1.3.1 Objetivo general	5
1.3.2 Objetivos específicos	6
1.4 Justificación de la investigación	6
1.5 Delimitación del estudio	7
CAPITULO II	
MARCO TEORICO	
2.1. Antecedentes de la investigación	8
2.2. Investigaciones internacionales	8
2.3. Investigaciones nacionales	10
2.3.1 Bases teóricas	11

2.3.2	Bases filosóficas	13
2.3.3	Definición de términos básicos	14
2.3.4	Hipótesis de investigación	16
2.4.	Hipótesis general	16
2.5.	Hipótesis específicas	17
2.6.	Operacionalización de variables	17
CAPITULO III		
METODOLOGIA		
3.1.	Diseño metodológico	20
3.2.	Población y muestra	21
3.2.1	Población	21
3.2.2	Muestra	21
3.3	Técnicas de recolección de datos	22
3.4	Técnicas para el procesamiento de la información	24
CAPITULO IV		
RESULTADOS		
4.1.	Análisis de resultados	26
4.2	Contrastación de hipótesis	47
CAPITULO V		
DISCUSION		
5.1.	Discusión de resultados	57
CAPITULO VI		
CONCLUSIONES Y RECOMENDACIONES		
6.1.	Conclusiones	58
6.2.	Recomendaciones	60
REFERENCIAS		
7.1.	Fuentes documentales	62
7.2.	Fuentes bibliográficas	64
7.3.	Fuentes electrónicas	65
	Anexos	67

INDICE DE TABLAS

Tabla 1	Costo de materia prima directa incide en el apalancamiento financiero en distribuidora PAISAG SAC en tiempo de COVID-19.	29
Tabla 2	Materia prima indirecta incide en distribuidora PAISAG SAC en tiempo de COVID-19 en ciudad de Huacho.	31
Tabla 3	Costo primo incide en distribuidora PAISAG SAC en tiempo de COVID-19 en ciudad de Huacho.	33
Tabla 4	Costos financieros incide en distribuidora PAISAG SAC en tiempo de COVID-19 en ciudad de Huacho.	35
Tabla 5	Costo de materia prima incide en apalancamiento financieros en distribuidora PAISAG SAC en tiempo de COVID-19	37
Tabla 6	Monto de amortización incide en distribuidora PAISAG SAC en tiempo de COVID-19 en ciudad de Huacho.	39
Tabla 7	Nivel de endeudamiento incide en distribuidora PAISAG SAC en tiempo de COVID-19 en ciudad de Huacho.	41
Tabla 8	Tasa de interés incide en distribuidora PAISAG SAC en tiempo de COVID-19 en ciudad de Huacho.	43
Tabla 9	Riesgo financiero incide en distribuidora PAISAG SAC en tiempo de COVID-19 en ciudad de Huacho.	45
Tabla 10	Apalancamiento financiero mejorara con identificación del costo de materia prima en distribuidora PAISAG SAC	47
Tabla 11	Costo de materia prima incide en cuota de amortización de deuda en distribuidora PAISAG.	49
Tabla 12	Costo de materia prima incide en nivel de endeudamiento en distribuidora PAISAG.	51
Tabla 13	El costo primo incide directamente en la tasa de interés en distribuidora PAISAG.	53
Tabla 14	Costos financieros inciden en el riesgo financiero en distribuidora PAISAG.	55
Tabla 15	Costo de materia prima incide en apalancamiento financiero en distribuidora PAISAG SAC en tiempo de COVID-19 Huacho 2021	57

INDICE DE FIGURAS

Figura 1	Costo de materia prima directa incide en el apalancamiento financiero en distribuidora PAISAG SAC en tiempo de COVID-19.	30
Figura 2	Materia prima indirecta incide en distribuidora PAISAG SAC en tiempo de COVID-19 en ciudad de Huacho.	32
Figura 3	Costo primo incide en distribuidora PAISAG SAC en tiempo de COVID-19 en ciudad de Huacho.	34
Figura 4	Costos financieros incide en distribuidora PAISAG SAC en tiempo de COVID-19 en ciudad de Huacho.	36
Figura 5	Costo de materia prima incide en apalancamiento financieros en distribuidora PAISAG SAC en tiempo de COVID-19	38
Figura 6	Monto de amortización incide en distribuidora PAISAG SAC en tiempo de COVID-19 en ciudad de Huacho.	40
Figura 7	Nivel de endeudamiento incide en distribuidora PAISAG SAC en tiempo de COVID-19 en ciudad de Huacho.	42
Figura 8	Tasa de interés incide en distribuidora PAISAG SAC en tiempo de COVID-19 en ciudad de Huacho.	44
Figura 9	Riesgo financiero incide en distribuidora PAISAG SAC en tiempo de COVID-19 en ciudad de Huacho.	46
Figura 10	Apalancamiento financiero mejorara con identificación del costo de materia prima en distribuidora PAISAG SAC	48
Figura 11	Costo de materia prima incide en cuota de amortización de deuda en distribuidora PAISAG.	50
Figura 12	Costo de materia prima incide en nivel de endeudamiento en distribuidora PAISAG.	52
Figura 13	El costo primo incide directamente en la tasa de interés en distribuidora PAISAG.	54
Figura 14	Costos financieros inciden en el riesgo financiero en distribuidora PAISAG.	56
Figura 15	Costo de materia prima incide en apalancamiento financiero en distribuidora PAISAG SAC en tiempo de COVID-19 Huacho 2021	58

RESUMEN

Objetivo Comprobar como el costo de materia prima incide en apalancamiento financiero en Distribuidora PAISAG SAC en tiempo de COVID-19 Huacho 2021, en cuanto a métodos, la población fue determinada en 66 personas entre empresarios, contables y colaboradores, así como profesionales especialistas en asuntos de costos como de aspectos de orden financiero, quienes fueron determinados de manera probabilística, para ello se utilizó como medida de actitud escala de Likert. Sus dimensiones: costos directos, indirectos, determinados como costo crediticio. Su fiabilidad es provechosa esgrimiendo programa de automatización SPSS, Traducción 25.0 modelo de correspondencia de Pearson, con confianza del 95%. La prueba de ji cuadrada. **Resultados:** Las derivaciones muestran mayor proporción (60.61%) consideran, quedar muy satisfechos, el costo de materia prima incide en el apalancamiento financiero en distribuidora, en relación con el riesgo financiero y su incidencia en tiempo de pandemia el (57.57%) están satisfechos. **Conclusión:** el costo de materia prima incide en apalancamiento financiero en distribuidora PAISAG SAC en tiempo de COVID-19 huacho 2021 ($0.24E-106 < 0.05$).

Palabras Claves: Costos de materia prima; costos primos; costo financiero; riesgo financiero.

ABSTRACT

Objective: To check how the cost of raw material affects financial leverage in Distributional PAISAG SAC in time of COVID-19 Huacho 2021, in terms of methods, the population was determined in 66 people among entrepreneurs, accountants and collaborators, as well as professionals specialized in matters costs as well as financial aspects, which were determined in a probabilistic way, for which a Likert scale was used as an attitude measure. Its dimensions: direct and indirect costs, determined as credit cost. Its reliability is profitable using the SPSS automation program, Pearson's Translation 25.0 Correspondence Model, with 95% confidence. The chi-square tests. **Results:** The referrals show a higher proportion (60.61%) consider, to be very satisfied, the cost of raw material affects the financial leverage in the distribution company, in relation to financial risk and its incidence in times of pandemic (57.57%) are satisfied. **Conclusion:** the cost of raw materials affects financial leverage in the distribution company PAISAG SAC in time of COVID-19 huacho 2021 ($0.24E-106 < 0.05$).

Keywords: Raw material costs, prime costs, financial cost, financial risk.

INTRODUCCION

La investigación desarrollada trató: costo de materia prima como incide en el endeudamiento financiero en distribuidora PAISAG SAC en tipo de COVID-19 en ciudad de Huacho 2021, se efectuó en concordancia a lo establecido establecidos por la Universidad, su iniciando en descripción de la realidad problemática, bases doctrinarias del marco teórico, procedimiento cubierto; consecuencias; discusión; conclusiones; recomendaciones; adicionalmente presenta anexos como prueba de encuesta para obtención de información, por lo que se explica de la forma siguiente:

El Capítulo I: Planteamiento del problema, esclarecimiento del contexto de situación problemática, escenario que se toma en cuenta en el momento de propuestas encaminadas a proponer representaciones dirigidas a solucionar el dificultad examinado mitigando posibles inseguridades, encaminada a mejorar la determinación de los costos de la materia prima utilizada, así como su incidencia en el endeudamiento financiero en distribuidora PAISAG en tempo de pandemia.

El Capítulo II: Marco Teórico, constituida por ilustraciones conseguidas del contorno universal y contexto nacional, que despliegan variables de acuerdo a sus apropiadas circunstancias o contextos, que se cumplen en sus países; en contexto nacional, se ha obtenido veredictos demostrativos de profesionales

versados en el conocimiento de los costos su importancia, clases, así como de sus influencias en los endeudamientos financieros en empresas distribuidoras como PAISAG, de igual se absuelve sus bases teóricas, filosóficas, definición de términos básicos, como el desarrollo de propuestas planteadas.

En Capítulo III: Metodología, se desenvuelve teniendo en consideración su diseño, se instituyó como investigación descriptiva – explicativa – no correlacional; de enfoque cuantitativo, población estuvo establecida por 80 personas como empresarios, contables, colaboradores, además de profesionales como especialistas en temas de costos, así como en financiamiento económico.

El Capítulo IV, Resultados, agrupan algunos discernimientos de ilustraciones, así como la contrastación de hipótesis, la preparación de tablas como graficas que representan los resultados productos de la aplicación de instrumentos, técnicas como cuestionarios absueltos.

En Capítulo V, preparada por discusión, contiene discernimientos precisos de autores versados en clasificación e identificación de costos, como en conocimientos de importancia en la identificación de los costos, y conocedores de procesos de endeudamiento financiero.

Capítulo VI, conclusiones y recomendaciones fruto del reconocimiento de aportaciones y de contrastación de hipótesis que permite concluir y proponer contribuciones para optimizar el reconocimiento de los costos y su influencia en los endeudamientos financieros.

Al culminar es ineludible mencionar que se añade referencias a la cual apaleamos para obtener contribuciones de profesionales, plataformas electrónicas como textos, revistas, así como a artículos del contexto nacional e internacional.

CAPITULO I

PLANTEAMIENTO DEL PROBLEMA

1.1. DESCRIPCION DE LA REALIDAD PROBLEMÁTICA

La empresa PAISAG es una entidad de tipo sociedad anónima cerrada, su actividad principal es la elaboración de productos lácteos, para el desarrollo de sus actividades de producción cuenta con domicilio legal en la Av. Tambo blanco n° 2540 en el distrito de Santa maría, provincia de Huaura, Región Lima provincias, tiene como representante legal a Cerdán Becerra Melissa como Gerente general desde su creación por el mes de julio del año 2015.

La COVID-19 La COVID-19, según la Organización Panamericana de la Salud (OPS, 2020), es una nueva enfermedad del coronavirus, que se produjo en el país de China, más exactamente en Wuhan, la capital de la provincia Hubei, donde se reportaron los primeros casos de 10 coronavirus, lo que se le conocía en ese momento como una neumonía vírica. La COVID19 al ser catalogada como un coronavirus, pertenece a una gran familia de virus que son capaces de generar enfermedades tanto en animales como en humanos. La COVID-19 fue declarada pandemia mundial el 11 de marzo de 2020 por el director general de la Organización Mundial de la Salud (Adhanom, 2020), quien aseguró en una

alocución de prensa que en ese momento existían 118.00 casos en 114 países, y que la pérdida de vidas hasta ese momento era de 4.291 personas. Adicionalmente, afirmó que se incrementarían los casos en las siguientes semanas y meses.

La gravedad del asunto radica principalmente en la forma en que la COVID-19 se propaga. Según la OMS (2020) este virus se puede contraer por medio del contacto con otra persona que esté contagiada por el virus, principalmente con las gotículas que puede expulsar el infectado por su boca o nariz al toser, estornudar o hablar. Estas gotículas pueden ser inhaladas e infectar a la otra persona. Otros medios para infectarse se dan si estas gotículas caen sobre objetos o superficies y las personas las tocan y luego llevan sus manos a la nariz, boca u ojos. Dentro de los objetivos para frenar la transmisión de la COVID-19, hasta que no se encuentre una vacuna o tratamiento efectivo, se propone una orientación integral que detecte, realice testeo masivo, aisle y maneje cada caso activamente y que rastree y ponga en cuarentena a todos los contactos. Para alcanzar estos objetivos es necesario mantener medidas de distanciamiento físico, aumento de la capacidad de los centros médicos, información pública basada en hechos y con base científica y toda la colaboración del personal médico (Organización de las Naciones Unidas [ONU], 2020).

Las economías de los países están fundamentadas en producción y consumo de bienes o servicios, sectores que están siendo afectados directamente por las medidas de aislamiento para contener el contagio masivo de la COVID-19, hecho que genera una crisis económica a todo el mundo. En este sentido, la duración y rigor de la crisis está asociada con el confinamiento interpuesto por cada

país, lo que genera que las empresas tengan impactos financieros sobre sus ingresos y liquidez (Ernst & Young, 2020).

En países en desarrollo como Perú, los principales problemas son el sector informal y la corrupción. Además, con la llegada del coronavirus, el estado peruano ha tomado serias medidas para combatir las pandemias y la lucha continúa hasta el día de hoy. La paralización de la mayoría de los sectores ha tenido un grave impacto en la economía y por tanto en el capital humano.

La pandemia de Covid19 ha impactado seriamente a los hogares peruanos desde el pago, según la Comisión Parlamentaria de Protección al Consumidor, que se basa en la Ley para Proteger la Integridad Económica de los Hogares Peruanos en Emergencias del País, ya que la mayoría ha tenido serios problemas en la capacidad de pago, el que repercute en las entidades financieras con las que tiene deudas pendientes.

A dicha situación no es ajena a los negocios en el caso de las micro y pequeñas empresas has sido duramente golpeadas, por lo que repercute en la pérdida o baja rentabilidad a la cual tenían una formación y planificación de sus actividades para cumplir con sus obligaciones y obtener utilidades, con la finalidad de consolidarlos; esta situación se vio afectada por dicha pandemia y en este periodo de mínima recuperación a pesar de ellos otros migraron a otras actividades, en el caso de empresas del sector comercial se aprestar a su recuperación, con endeudamientos para su recuperación.

1.2 FORMULACION DEL PROBLEMA

1.2.1 Problema General

¿Cómo el costo de materia prima incide en apalancamiento financiero en Distribuidora PAISAG SAC en tiempo de COVID-19 Huacho 2021?

1.2.2 Problemas Específicos

a. ¿En qué forma la materia prima directa incide en cuota de amortización de deuda en distribuidora PAISAG?

b. ¿Cómo el costo de materia prima indirecta incide en el nivel de endeudamiento en distribuidora PAISAG?

c. ¿De qué forma el costo primo incide en la tasa de interés en distribuidora PAISAG?

d. ¿En qué medida los costos financieros inciden en el riesgo financiero en distribuidora PAISAG?

1.3. OBJETIVOS DE LA INVESTIGACION

1.3.1 Objetivo General

Comprobar como el costo de materia prima incide en apalancamiento financiero en Distribuidora PAISAG SAC en tiempo de COVID-19 Huacho 2021.

1.3.2. Objetivos Específicos

- a.** Examinar en qué medida el costo de materia prima incide en cuota de amortización de deuda en distribuidora PAISAG.

- b.** Explorar como el costo de materia prima indirecta incide en el nivel de endeudamiento en distribuidora PAISAG.

- c.** Reconocer en que forma el costo primo incide en la tasa de interés en distribuidora PAISAG.

- d.** Evaluar en qué medida los costos financieros inciden en el riesgo financiero en distribuidora PAISAG.

1.4. JUSTIFICACION DE LA INVESTIGACION

Se justifica, teniendo en cuenta que el análisis de la situación del problema con relación a endeudamiento de orden financiero en la empresa, a lo cual recurre para el cumplimiento de metas como proyectos en sus periodos determinados con mayor razón en periodo imprevisto como pandemia COVID-19 afecta los niveles de rentabilidad en distribuidora PAISAG sociedad anónima.

Podemos observar que en estos tiempos se deberá ser más eficiente en al análisis del comportamiento de ellos costos que generan el valor de los

productos a ser comercializados, es en ese sentido que nos permitiéremos evaluar el comportamiento de mejorar la determinación del costo de la materia prima a fin de mejorar los niveles de cumplimiento con endeudamiento a fin de recuperar los niveles de posicionamiento en el mercado.

1.5. DELIMITACION DEL ESTUDIO

Para cumplir con nuestro trabajo de campo será necesario acudir a la empresa distribuidora PAISAG situada en el distrito de santa maría, cumpliendo con los protocolos pertinentes con la finalidad de acceder a información fuente sobre sus actividades de endeudamiento financiero, información que se deberá de obtener de manera directa del personal involucrado en las actividades propias de la empresa así como verificar las técnicas que se utilizan en la identificación de los costos principalmente de la materia prima como incide en mejorar su performance así mismo se recurrirá a la participación de expertos.

CAPÍTULO II

MARCO TEÓRICO

2.1 ANTECEDENTES DE LA INVESTIGACION

2.2. Investigaciones Internacionales

Chango, H. (2021) tesis: Apalancamiento financiero como determinante en crecimiento económico del sector empresarial de calzado en Ecuador. Su objetivo identificar como el apalancamiento financiero incide en crecimiento económico en empresas manufactureras dedicadas a fabricación de calzado; estudio de enfoque cuantitativo, secuencial y probatorio; de análisis estadístico descriptivo, de correlacionan lineal nivele exploratorio descriptivo. Finalmente, el autor concluye que debido al comportamiento complejo se evaluó que el apalancamiento financiero incide directamente al desarrollo y crecimiento institucional de acuerdo con la necesidad de la inversión.

Bajaña (2017) Apalancamiento Financiero y su Incidencia en la distribución de las Utilidades de la Empresa ECUADOR OVERSEAS C. su objeto fue: examinar cómo afecta el apalancamiento financiero en la

repartición de ganancias de la compañía ECUADOR OVERSEAS C. A. Se esgrimió el enfoque cualitativo, tipo de investigación inductivo - deductivo, analítico y documental. Utilizo técnica fue la entrevista como cuestionario. Concluyendo: la importancia de subrayar los beneficios que genera la utilización del apalancamiento financiero en la empresa Ecuador Overeas C.

Moreno (2018) tesis: Métodos de apalancamiento financiero de proyectos según su tipología. Propuso como objetivo general: Análisis de opciones de financiación de proyectos con propósito para identificar propuestas de apalancamiento financiero a cada proyecto, a través del estudio de fuentes primarias y secundarias. Se utilizó la encuesta como técnica, instrumento el cuestionario. Las compañías coinciden en que las alternativas de empréstito externa son de difícil acceso y tienen tasas de interés muy altas.

Piza (2018) Apalancamiento financiero y su incidencia en la rentabilidad de la Compañía MACOSER S.A. Muestra como objetivo general: Medir el impacto que propicia el apalancamiento financiero en la renta. Enfoque de investigación fue de representación mixta es decir a través de los métodos cuantitativo y cualitativo, de tipo documental en base a textos, informes, tesis. Técnicas esgrimidas: documental, análisis de datos, entrevista. Conclusión: Se destaca el efecto generado por apalancamiento financiero en compañía MACOSER S.A. fue negativo debido al incremento en los gastos financieros generados por la deuda financiera.

2.3. Investigaciones nacionales

Hernández, M. (2021) tesis: El apalancamiento financiero su influencia en el crecimiento económico de empresa constructora Inmobiliaria San Pedro CISPE S.R.L., SMP-Lima, con el objetivo determinar en qué medida el apalancamiento financiero influye en crecimiento económico, estudio de enfoque cuantitativo, tipo descriptivo, de diseño no experimental, de corte longitudinal, utilizo técnicas como entrevista y análisis documental y el instrumento cuestionario. Al final se concluye el apalancamiento financiero como crédito bancario influye en crecimiento económico en empresa constructora inmobiliaria san Pedro.

Huamani, E. y Huaraca, R. (2021) tesis: Arrendamiento financiero su incidencia en desarrollo de empresa Transportes Leyva S.R.L., su objetivo demostrar que el arrendamiento financiero incide en desarrollo de empresa de transportes Leyva, con objetivo como el arrendamiento financiero incide en desarrollo empresarial, autores concluyen que el arrendamiento financiero si incide en desarrollo en empresa de transportes Leyva, como alternativa financiera que permite fomentar nuevas inversiones ampliando el mercado sin comprometer sus fondos.

Apeña, R. y Rodríguez, D. (2020) su tesis: Apalancamiento empresarial en rentabilidad de empresa inversiones Rojo S.A.C., su objetivo exponer en qué medida el apalancamiento empresarial se relaciona con rentabilidad en empresa, se trata de investigación aplicada de nivel relacional y diseño no experimental. Al final los autores concluyen una administración

profesional de empresa, con personal idóneo en diferentes áreas, con adecuadas políticas administrativas, económicas y financieras.

Según, Sánchez, (2019), en su investigación “El financiamiento y la rentabilidad de las micro y pequeñas empresas del sector servicios-rubro transportes de carga pesada del distrito de Rupa Rupa - Tingo María, 2018”, concluye: Financiamiento influye positivamente en la rentabilidad de las micro y pequeñas empresas del sector servicios-rubro transporte de carga pesada del distrito de Rupa Rupa - Tingo María 2018,

2.3.1. BASES TEORICAS

Costo de materia prima

El estudio cuenta con bases teóricas, para ello, con respecto a la variable pandemia, Reyes (2020), refiere que es una enfermedad epidémica que ocasiona cambios socioeconómicos, y afectan componentes estructurales en países, sociedades y organizaciones.

Apalancamiento financiero

Es objetivo del endeudamiento es generar actividades con la idea de obtención de mayor rentabilidad a partir de cumplir con las diversas obligaciones, que potencien las acciones en los negocios, al respecto Aragón y Rubio (Citado por Sovero, 2019) precisan que: “utilidad empresarial es una noción muy amplia, que muestra resultados empresariales, teniendo entre otros

el estudio de situación económica. Disposición utilizada por evaluadores de la parte económica” (p.26).

Para una adecuada administración de los recursos económicos toda compañía deberá de formular nivel de prioridades, de acuerdo con el objeto empresarial para su cumplimiento, al respecto Padilla (2012), manifiesta que estructura financiera: se encuentra identificada con las actividades comerciales como financiera, principalmente a los actos de actividad financiera, que permitan obtener mayor utilidad. (p. 148)

La búsqueda de rentabilidad está orientada al funcionamiento de una estructura operativa y financiera que permita cumplir sus objetivos, en tal sentido Gitman & Zutter (2012) expresan que sus decisiones para fuente de ingresos financieros establecen de qué forma las empresas obtienen sus ingresos que les permiten adquirir sus activos. (p.17).

La toma de decisión deberá siempre ser producto de análisis de comportamiento de ingresos e inversión en toda empresa, que permita que el negocio mantenga su actividad en el mercado, en ese sentido Córdova (2012) define como: procedimiento de elección que permita evaluar los datos pertinentes, sobre el funcionamiento del negocio, que defina su inversión de acuerdo con la necesidad e importancia. (p. 94)

En el proceso de inversión se deberá de tener en cuenta el comportamiento de los ingresos y gastos, que permita contar con la capacidad de atención los principales requerimientos, en el negocio por lo que Belaunde (2012) expresa como: la posibilidad que la compañía cuente con los recursos financieros adecuados que permita cumplir

sus operaciones comerciales en el periodo. La liquidez como indicador financiero deberá de cumplir con sus necesidades pactadas. (p.4)

Las medidas de desembolso que permita cumplir con el pago de deudas contraídas en el tiempo para el mejoramiento o inversión que deberá de ser cubierto en cuotas débilmente pactadas en función al flujo de sus operaciones, para ello Martínez (2018) indica como amortización financiera: al acto de desembolsar dinero de la empresa, para cumplir con sus deudas en un periodo determinado. Dicho pago se deberá de cumplir de acuerdo con cuotas pactadas. (p.1).

El endeudamiento financiero no administrado en forma adecuada en relación con los objetivos previstos podría genera riesgos que pongan en peligro la continuidad de la empresa si estos no son advertidos en forma oportuna, por lo que Besley y Brigham (2016). Consideran: Los riesgos de orden económico generalmente provienen de un crédito obtenido y coloca sus activos como garantía, e incluso el capital de trabajo, poniendo en dificultades las inversiones del empresario. [...]. (p.479)

El costo del capital permite cubrir las dificultades de orden financiero que se presentan en la empresa, que en mucho caso se pone en riesgo por endeudamiento financiero no administrado de forma razonable, al respecto Verona, Hernández y Déniz (2014). Expresan que en forma ordenada las fuentes de recursos financieros deberán de ser administradas de manera adecuada que permita contar con un flujo adecuado para su funcionamiento. (p.213).

2.3. BASES FILOSOFICAS

Costo de materia prima

Es base principal para el proceso de transformación del proceso productivo que pasando por toda una cadena de procesos de fabricación con la participación de otros costos indirectos se logra convertir en producto final, que será puesto a la venta para su consumo. Por ello su consideración como la fuente de mayor importancia en todo proceso de fabricación como fuente de generación de ingresos en las empresas.

Apalancamiento financiero

Es la posibilidad de contar con los recursos económicos que necesita la compañía para generar o ejecutar un proyecto, como también para mejorar o consolidar la empresa con fines de inversión en la búsqueda de consolidación o crecimiento de la empresa en el mundo de negocios. Debemos tener en cuenta que apalancamiento es el endeudamiento mediante la cual la empresa recurre principalmente a entidades financieras con el fin del logro de sus proyectos.

2.4. DEFINICIONES DE TERMINOS BASICOS

Materia prima directa

Es toda materia o elemento integrante como componente del producto final, de manera que forma parte del producto final, fácilmente debe ser identificado ya que se constituye como el elemento fundamental del producto final,

generalmente la materia prima es el componente mayoritario para el proceso de transformación o producción del producto final.

Materia prima indirecta

El proceso productivo o de transformación de la materia prima para su conversión en producto final, requiere necesariamente de otros elementos, para ello se requiere de materiales adicionales o complementarios que finalmente forman parte del producto final para su consumo.

Costo primo

Está constituida por el componente de los materiales directos más aquellos costos que corresponden a la mano de obra directa, de manera que podemos observar que son aquellos costos relacionados en forma directa a los procesos de transformación de la materia prima o de producción.

Costos financieros

El proceso de consolidación, crecimiento como la desvalorización que se genera en el capital, durante el periodo de funcionamiento del negocio, para su recuperación como hoy frente a la pandemia se necesita de inyectar economía para cumplir con sus objetivos, por ello recurren a las entidades bancarias por lo cual tendrán de pagar un interés que sumado a ello se llama costo financiero para la generación del producto en los negocios.

Cuota de amortización

Referido a un crédito que las empresas recurren a entidades financieras, dicho crédito genera pago de la deuda más intereses, más gastos financieros, los cuales sumados se dividen en la cantidad de asumida y pactada por ambos, a ello se le denomina cuota que forma parte de las acciones de las empresas para mejorar sus negocios.

Nivel endeudamiento

Esta señalado como la capacidad con que cuentan las empresas, con el fin de recurrir a entidades financieras y sean sujetos de créditos, o sea que cuenten con la capacidad adecuada para cumplir en forma oportuna con sus deudas.

Tasa de interés

Es aquella porción o tasa pactada entre la entidad financiera y la empresa solicitada, con la finalidad de cumplir sus metas, para ello la entidad financiera de acuerdo con la situación financiera, los bancos pactan con los deficitarios a fin de contar con dichos recursos.

Riesgo financiero

Dicho riesgo principalmente asociado a la tasa de interés pactada con la entidad financiera, que en muchos casos no es pagada la cuota por el deficitario en forma oportuna de acuerdo con el calendario de pago, generando así el crecimiento del interés, generando así un riesgo financiero en cuanto al crecimiento de dicha deuda.

2.4. HIPOTESIS DE INVESTIGACION

2.4. Hipótesis General

El costo de materia prima incide en apalancamiento financiero en distribuidora PAISAG SAC en tiempo de COVID-19 Huacho 2021.

2.5. Hipótesis Específicas

a. El costo de la materia prima incide en la cuota de amortización de deuda en distribuidora PAISAG.

b. El costo de materia prima incide en el nivel de endeudamiento en distribuidora PAISAG.

c. El costo primo incide directamente en la tasa de interés en distribuidora PAISAG.

d. Los costos financieros inciden en el riesgo financiero en distribuidora PAISAG.

2.6. OPERACIONALIZACION DE VARIABLES E INDICADORES

VARIABLE INDEPENDIENTE

COSTO DE MATERIA PRIMA

Variables	Definición	Dimensiones	Indicadores	Índices
Variable Independiente	Esta referido al valor que le cuesta a la empresa la adquisición de su producto principal para el proceso de transformación en un producto final en el cual influyen otros elementos.	- Costos directos - Costos indirectos - Costos determinados - Costos crediticios	- Materia prima directa - Materia prima indirecta - Costo primo - Costos financieros	- Resultados - consecuencias - reproducción - cumplimiento

VARIABLE DEPENDIENTE

Variables	Definición	Dimensiones	Indicadores	Índices
Variable Dependiente Apalancamiento financiero	Es la deuda por la cual asume la entidad para mejorar como consolidar sus negocios para ello recurre a bancos con la finalidad que en el nivel de deficitario asume un capital por lo cual se deberá de asumir el pago de los intereses como gastos adicionales pactados por banco y empresa.	- Necesidad de atención. - Nivel de productos - Capacidad de gestión. - Capacidad profesional	- Cuota amortización - Nivel endeudamiento - Tasa de interés - Riesgo financiero	de - Evaluación - Expectativas de - Capacidad productiva - Evaluación de cumplimiento

CAPÍTULO III

METODOLOGÍA

3.1 DISEÑO METODOLOGICO

Tipo de investigación

De acuerdo con las características del estudio, consideramos que reúne condiciones necesarias para una investigación Descriptiva, asimismo será transversal, considerando que la recolección de información será a tiempo determinado por la entidad.

Nivel de investigación

El estudio será de nivel correlacional, teniendo en cuenta la correspondencia existente entre las variables, que tiene que ver con el comportamiento de la pandemia COVID-19 y como ella afecta la rentabilidad en las micro y pequeñas empresas sector comercial en la ciudad Huacho.

Diseño de investigación

El diseño de indagación es no experimental, considerando que no se permitirá el manipuleo de las variables, conservando la estabilidad básica de las mismas pasando de la utilización de observaciones como de documentos que se obtenga.

Enfoque de investigación

Para el presente estudio será de enfoque cuantitativo, en la medida que nos permitirá cuantificar como estimar en valores reales los efectos que se obtengan en el desarrollo de variables existente, palpable, visible, medible.

3.2. POBLACION Y MUESTRA

3.2.1 Población

Para el desarrollo de la investigación consideramos que nuestra población estará concertada por 80 personas que laboran en la empresa distribuidora PAISAG SAC ubicada en el distrito de Huacho.

3.2.2 Muestra

Para su desarrollo la presente investigación su muestra corresponde a un grupo de personas determinadas de acuerdo con la población seleccionada. Por lo que el tamaño de la muestra estuvo conformado por 66 individuos entre empresarios, contables, colaboradores, para lo cual utilizaremos la fórmula de muestreo aleatorio simple para estimar proporciones, cuando se trata de una población finita o conocida, la cual se detalla a continuación:

$$n = \frac{Z^2 N p q}{E^2 (N - 1) + Z^2 p q}$$

De dónde:

n= Tamaño de la muestra

Z= Grado de confianza (1.96).

p= Tasa de prevalencia de objeto de estudio (0.5).

q.= (1-p) = 0.50

E= Parte por falla (0.05)

N= Población

Entonces, se tendrá en cuenta a un nivel de significancia de 95% y 5% como margen de error

Remplazando cálculos tenemos

$$n = \frac{(1.96)^2 (0.5) (0.5) (80)}{(0.05)^2 (80-1) + (1.96)^2 (0.5) (0.5)}$$

$$n = \frac{76.832}{1.1579}$$

$$n = 66.35$$

$$n = 66$$

3.3 Técnicas e instrumentos de recolección de datos

Cuestionario

Instrumento que nos permitirá obtener opinión de los individuos identificados en la muestra seleccionada con la finalidad de contrastar con las hipótesis, de la situación planteada.

Encuestas

Técnica que permitió obtención de datos, información y opinión de la muestra lo que permite obtener información de manera directa de empresarios, contables y colaboradores de micro y pequeñas empresas situadas en la ciudad de Huacho.

Análisis Documental.

Habilidad que ayudó en la revisión de documentación que se ubica en las micro y pequeñas empresas del sector comercial en relación con la pandemia COVID-19 sus efectos en la rentabilidad de las entidades.

Descripción de los instrumentos

Ficha bibliográfica:

Herramienta que fue manejado para el proceso el escogimiento y exploración de los diversos textos, narraciones, revistas, periódicos, y trabajos a la cual se tuvieron acceso en el trabajo de campo, igualmente se acudió a indagación de Internet.

Guía de entrevista:

Instrumento que fue preelaborada asumiendo cada una de las variables adoptadas como los indicadores determinados de modo que se pueda obtener información significativa de las individuos escogidas de la muestra de manera aleatoria.

Ficha de encuesta:

Herramienta que fue manipulada y preelaborada para su diligencia en el proceso de elaboración de averiguación y documentación necesaria de manera que se logre expresar interpelaciones a la muestra seleccionada

Procedimientos de comprobación de la validez y confiabilidad de los instrumentos

Del perfeccionamiento de los instrumentales acabados que fueron puestos en aclaración a expertos con la práctica requerida, se solicita que estos estén probados para establecer su seguridad, la diligencia de la averiguación (10) como piloto a 66 personas quienes fueron escogidos al albur entre la modelo escogida entre empresarios, contables y colaboradores con el fin de evidenciar la eficacia de la indagación lograda.

3.4. Técnicas para el procesamiento de información

Técnicas de Análisis

Para el proceso de datos se recurrió a la computadora que permitió obtener resultados estadísticos:

- Estudios de documentos
- Concordancia de datos
- Búsqueda
- Sondeo

Técnicas de Procesamiento de Datos

El compromiso de exploración admitió el proceso de identificaciones que se obtuvieron de las diferentes referencias por medio del manejo de diversas metodologías como:

- Categorización y codificación
- Exploración manejable
- Observación de documentos
- Tabulación de tablas estadísticas
- Interpretación de gráficas
- Correspondencia de antecedentes

CAPÍTULO IV

RESULTADOS

4.1. ANALISIS DE RESULTADOS

De la participación de especialistas sobre la identificación de los costos que participan en apalancamiento o endeudamiento en entidades financieras así como su incidencia en la administración financiera en los negocios, coinciden que efectivamente toda deuda para un proceso productivo, impactara necesariamente en la variación de su precios de producción como de venta, así como de sus productos en el mercado, por lo que recomiendan advertir el posible riesgo del no pago en caso que la deuda, de no sea administrada adecuadamente la utilización de dichos recursos financiero, en forma directa en la producción de dichos producto, mas aun en tiempos difíciles de pandemia, en tal sentido los especialistas recomiendan advertir posibles riesgos, en el sentido de incumplir con contratos de índole financiero, en consecuencia los niveles de controles de pagos deberá de ser evaluado periódicamente por el personal contables, y se recomienda la utilización de cronogramas de ventas que se adecue a los de pago con la finalidad de cumplir oportunamente y no generar incremento de los iteres por el préstamo recibido en situación de deficitario, para mejorar los niveles de producción y venta de sus productos en el mercado en época de pandemia, la certeza de que los costos sean debidamente identificados permite mayor razonabilidad en su cumplimiento mejorando los niveles de colocación de sus productos en el mercado a fin de contar con la liquidez necesaria para cumplir con sus entidades financieras, y contar con el apoyo oportuno de ser necesario.

4.1.1. COSTO MATERIA PRIMA

Tabla 1

Costo de materia prima directa incide en apalancamiento financiero en distribuidora PAISAG SAC en tiempo de COVID-19

ALTERNATIVAS	Frecuencia	Porcentaje	Porcentaje válido	Porcentaje acumulado
a. Muy satisfecho	18	27.27	27.27	27.27
b. Satisfecho	12	18.18	18.18	45.45
c. Poco satisfecho	16	24.24	24.24	69.69
d. Insatisfecho	14	21.21	21.21	90.90
e. Muy insatisfecho	06	9.09	9.10	100.00
TOTAL	66	99.98	100.00	

Nota: Elaboración propia



Figura 1. Costo de materia prima directa incide en apalancamiento financiero en distribuidora PAISAG SAC en tiempo de COVID-19

INTERPRETACIÓN

De la exposición de acuerdo a la gráfica que antepone los resultados de la encuesta han expresado, que 27.27% manifestaron estar muy satisfechos, el costo de materia prima directa incide en el apalancamiento financiero en distribuidora PAISAG SAC en tiempo de COVID-19 en la ciudad de Huacho; el 18.18% reconocieron estar satisfechos, no obstante un 24.24% consideraron estar poco satisfechos, pero inversamente un 21.21% pensaron estar insatisfechos, finalmente un 9.10% reconocieron estar muy insatisfechos el costo de materia prima directa incide en el apalancamiento financiero en distribuidora PAISAG SAC en tiempo de COVID-19 en la ciudad de Huacho.

4.1.2. MATERIA PRIMA

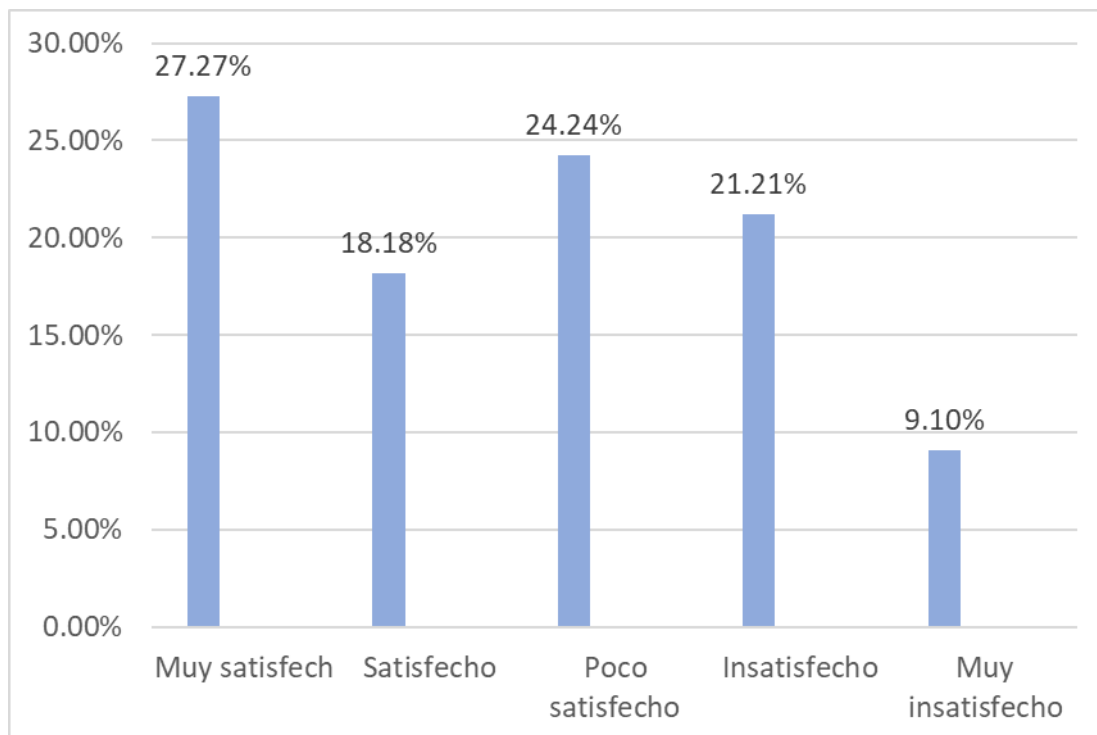
Tabla 2

Materia prima indirecta incide en distribuidora PAISAG SAC en tiempo de COVID-19 en la ciudad de Huacho

ALTERNATIVAS	Frecuencia	Porcentaje	Porcentaje válido	Porcentaje acumulado
a. Muy satisfecho	18	27.27	27.27	27.27
b. Satisfecho	14	21.21	21.21	48.48
c. Poco satisfecho	13	19.69	19.70	68.18
d. Insatisfecho	15	22.72	22.73	90.91
e. Muy insatisfecho	06	9.09	9.09	100.00
TOTAL	66	99.97	100.00	

Nota: Elaboración propia



Figura 2. Materia prima indirecta incide en distribuidora PAISAG SAC en tiempo de COVID-19 en ciudad de Huacho

INTERPRETACIÓN

De la indagación al proceso de respuestas a interrogantes las cuales se exponen en grafica precedente, es necesario indicar un 27.27% opinaron estar muy satisfechos que, la materia prima indirecta incide en distribuidora PAISAG SAC en tiempo de COVID-19 en la ciudad de Huacho; el 21.21% opinaron estar satisfechos, un 19.70% respondieron estar poco satisfechos, contrariamente 22.73% manifestaron estar insatisfechos, finalmente el 9.09% opinaron estar muy insatisfechos que, la materia prima indirecta incide en distribuidora PAISAG SAC en tiempo de COVID-19 en la ciudad de Huacho.

4.1.3. COSTO PRIMO

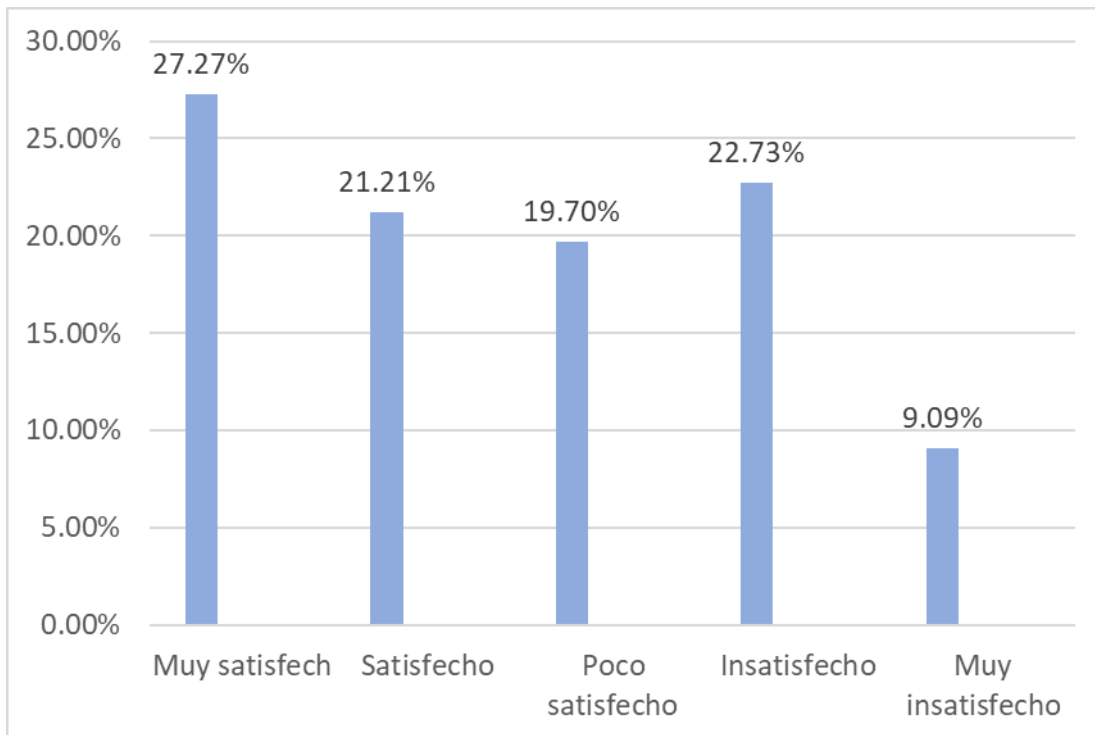
Tabla 3

Costo primo incide en distribuidora PAISAG SAC en tiempo de COVID-19 en la ciudad de Huacho.

ALTERNATIVAS	Frecuencia	Porcentaje	Porcentaje válido	Porcentaje acumulado
a. Muy satisfecho	18	27.27	27.27	27.27
b. Satisfecho	17	25.75	25.76	53.03
c. Poco satisfecho	11	16.66	16.67	69.70
d. Insatisfecho	13	19.69	19.70	89.40
e. Muy insatisfecho	07	10.60	10.60	100.00
TOTAL	66	99.97	100.00	

Nota: Elaboración propia



Figura 3. Costo primo incide en distribuidora PAISAG SAC en tiempo de COVID-19 en ciudad de Huacho

INTERPRETACIÓN

De la pregunta formulada logramos estimar de respuestas obtenidas como se expresan en grafica que precede es necesario indicar un 27.27% consideraron estar muy satisfechos el costo primo incide en distribuidora PAISAG SAC en tiempo de COVID-19 en la ciudad de Huacho; el 25.76% opinaron estar satisfechos, un 16.67% respondieron estar poco satisfechos, contrariamente 19.70% manifestaron quedar insatisfechos, finalmente el 10.60% opinaron quedar muy insatisfechos el costo primo incide en distribuidora PAISAG SAC en tiempo de COVID-19 en la ciudad de Huacho.

4.1.4. COSTOS FINANCIEROS

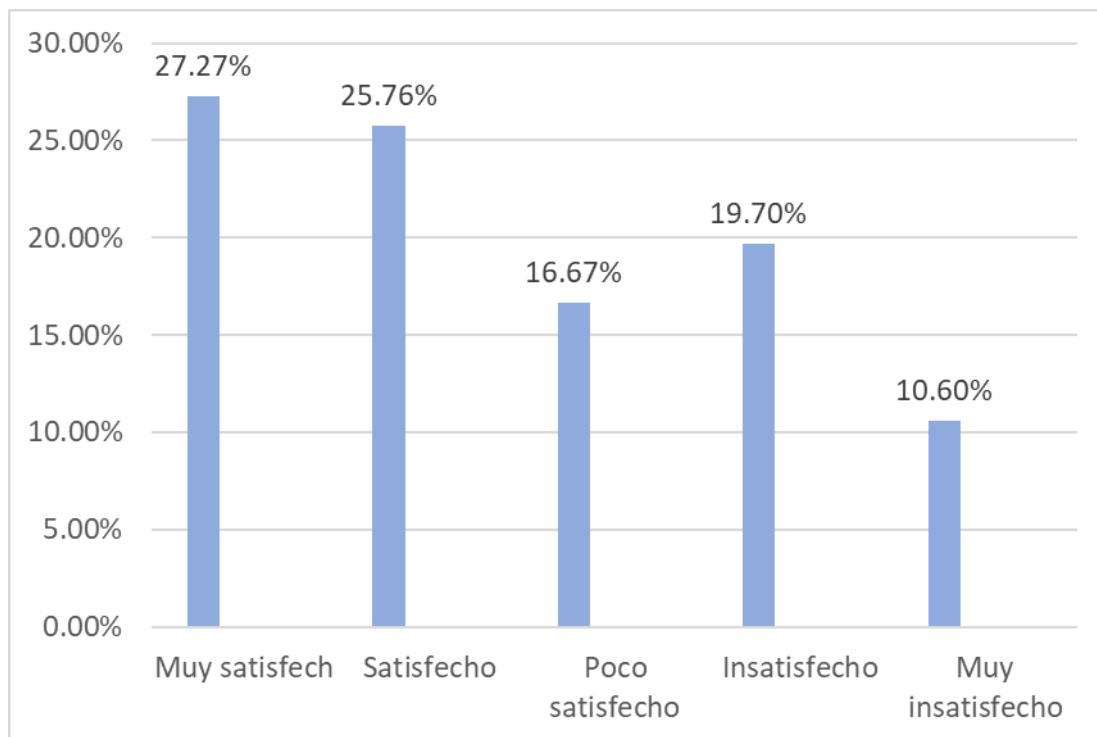
Tabla 4

Aplicación de costos financieros incide en distribuidora PAISAG SAC en tiempo de COVID-19 en ciudad de Huacho.

ALTERNATIVAS	Frecuencia	Porcentaje	Porcentaje válido	Porcentaje acumulado
a. Muy satisfecho	24	36.36	36.36	36.36
b. Satisfecho	16	24.24	24.24	60.60
c. Poco satisfecho	12	18.18	18.18	78.78
d. Insatisfecho	10	15.15	15.15	93.93
e. Muy insatisfecho	04	6.06	6.07	100.00
TOTAL	66	99.98	100.00	

Nota: Elaboración propia



Figura 4. Aplicación de costos financieros incide en distribuidora PAISAG SAC en tiempo de COVID-19 en ciudad de Huacho

INTERPRETACIÓN

Tal como alcanzamos declarar a través de la gráfica que antecede nos permite señalar como, el 36.36% razonaron estar muy satisfechos, la aplicación de los costos financieros incide en distribuidora PAISAG SAC en tiempo de COVID-19 en la ciudad de Huacho; un 24.24% consideraron quedar satisfechos, el 18.18% consideraron estar poco satisfechos, pero contrariamente el 15.15%, consideraron estar insatisfechos, finalmente el 6.07% consideraron estar muy insatisfechos la aplicación de los costos financieros incide en distribuidora PAISAG SAC en tiempo de COVID-19 en la ciudad de Huacho.

4.1.5. APALANCAMIENTO FINANCIERO

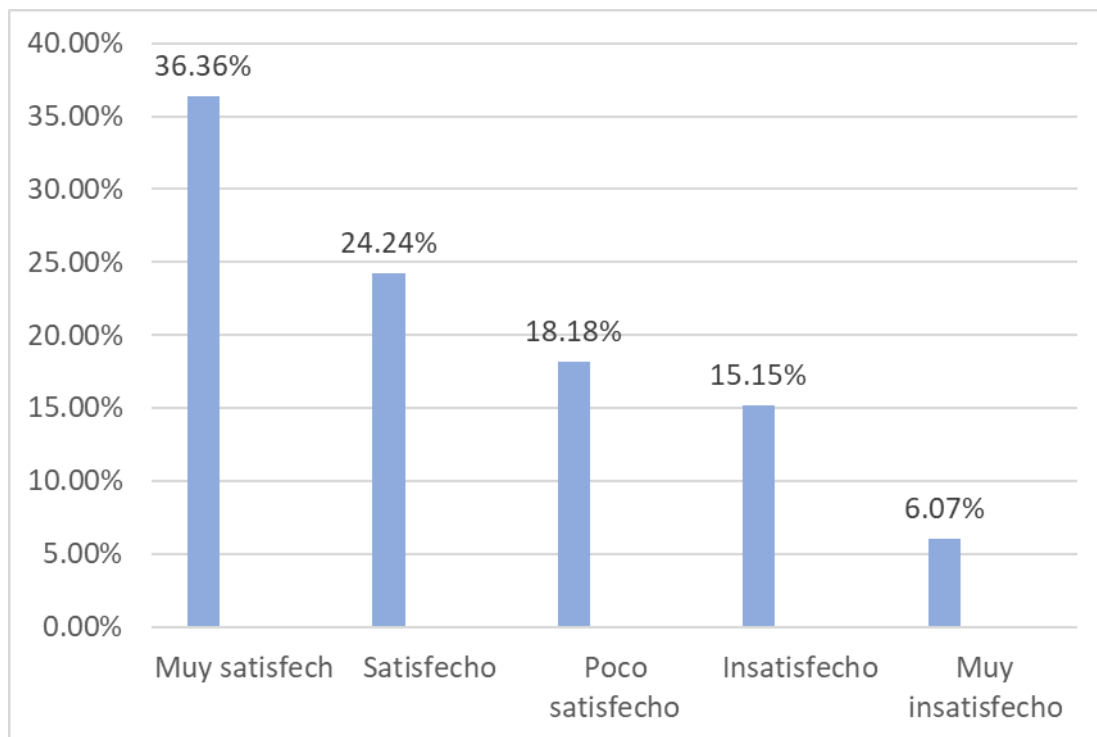
Tabla 5

Costo de materia prima incide en apalancamiento financiero en distribuidora PAISAG SAC en tiempo de COVID-19 en ciudad de Huacho

ALTERNATIVAS	Frecuencia	Porcentaje	Porcentaje válido	Porcentaje acumulado
a. Muy satisfecho	40	60.60	60.61	60.61
b. Satisfecho	10	15.15	15.15	75.76
c. Poco satisfecho	08	12.12	12.12	87.88
d. Insatisfecho	05	7.57	7.57	95.35
e. Muy insatisfecho	03	4.54	4.55	100.00
TOTAL	66	99.98	100.00	

Nota: Elaboración propia



Figura 5. Costo de materia prima incide en apalancamiento financieros en distribuidora PAISAG SAC en tiempo de COVID-19 en ciudad de Huacho

INTERPRETACIÓN

Tal como evidenciamos de lo expresado en absoluciones a interrogantes expresadas en gráfica, precedentemente expuesta, expresa como un 60.61% consideraron muy satisfechos el costo de materia prima incide en el apalancamiento financieros incide en distribuidora PAISAG SAC en tiempo de COVID-19 en la ciudad de Huacho; el 15.15% manifestaron estar satisfechos; el 12.12% consideraron estar poco satisfechos, sin embargo inversamente el 5.57% respondieron estar insatisfechos, al culminar un 4.55% respondieron estar muy insatisfechos el costo de materia prima incide en el apalancamiento financieros incide en distribuidora PAISAG SAC en tiempo de COVID-19 en la ciudad de Huacho

4.1.6. MONTO DE AMORTIZACION

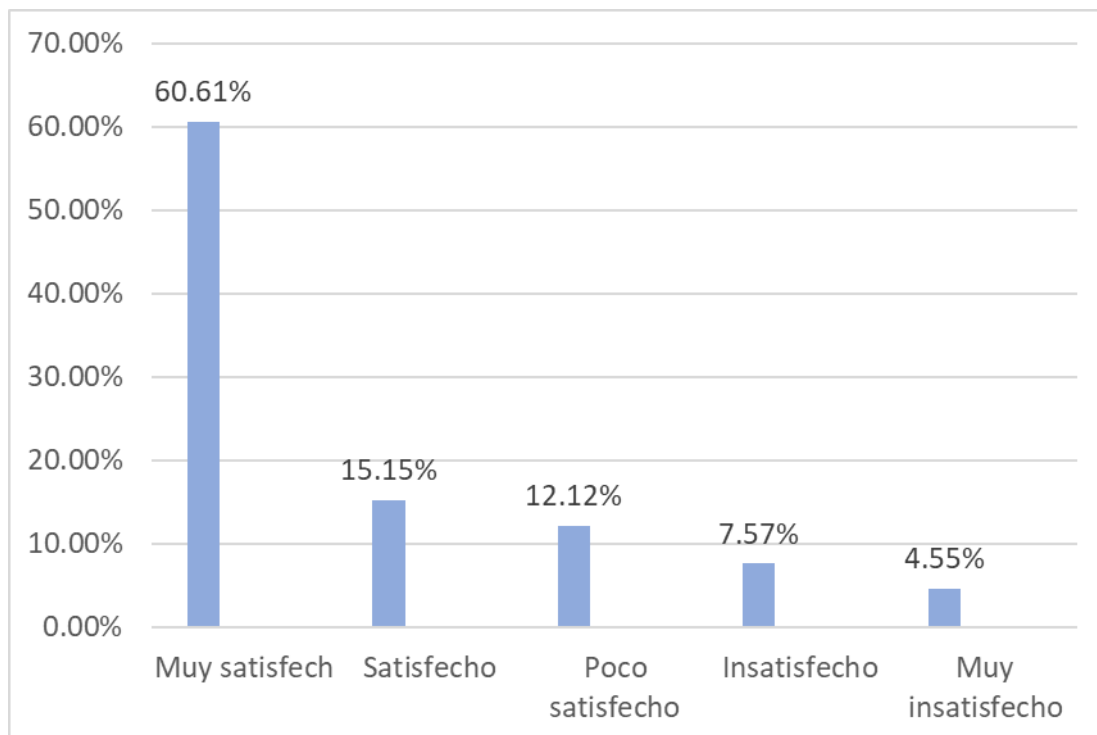
Tabla 6

Monto de amortización incide en distribuidora PAISAG SAC en tiempo de COVID-19 en ciudad de Huacho

ALTERNATIVAS	Frecuencia	Porcentaje	Porcentaje válido	Porcentaje acumulado
a. Muy satisfecho	19	28.78	28.79	28.79
b. Satisfecho	15	22.72	22.73	51.52
c. Poco satisfecho	14	21.21	21.21	72.73
d. Insatisfecho	11	16.66	16.66	89.39
e. Muy insatisfecho	07	10.60	10.61	100.00
TOTAL	66	99.98	100.00	

Nota: Elaboración propia

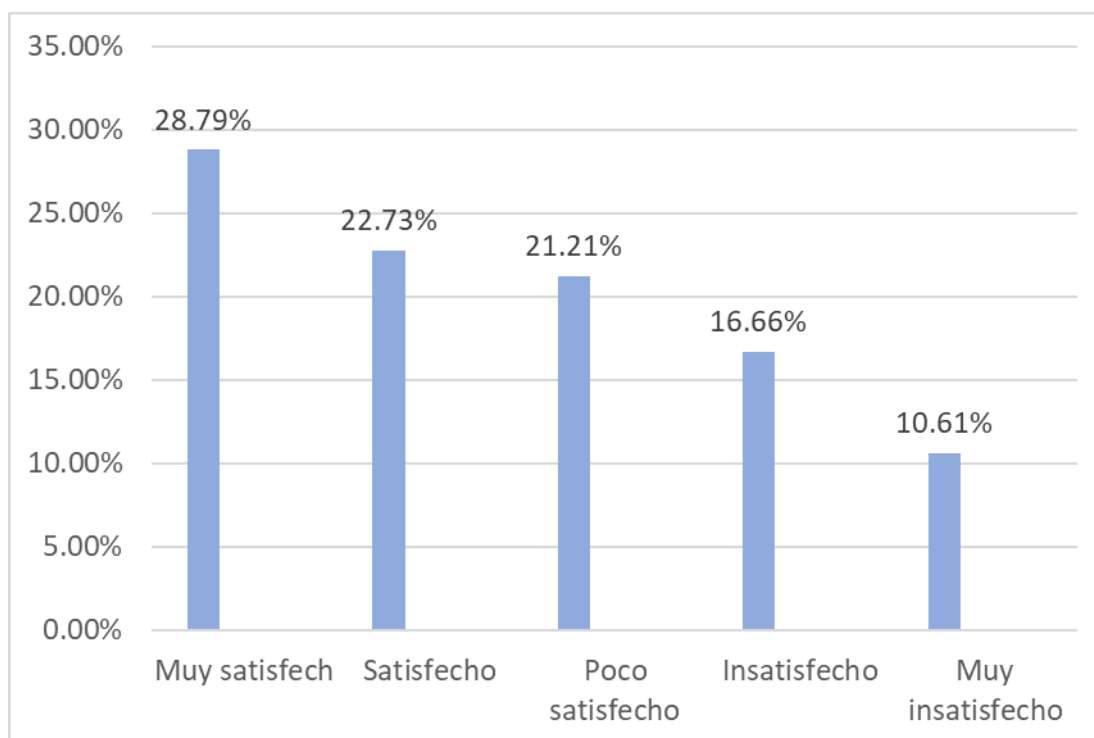

Fuente 6. Monto de amortización incide en distribuidora PAISAG SAC en tiempo de COVID-19 en ciudad de Huacho.

INTERPRETACIÓN

De las respuestas a obtenidas las cuales se exponen en la gráfica que antecedente en función a incógnitas esbozadas, conseguimos señalar como un 28.79% opinaron estar muy satisfechos el monto de amortización incide en distribuidora PAISAG SAC en tiempo de COVID-19 en la ciudad de Huacho; un 22.73% opinaron quedar satisfechos, un 21.21% opinaron estar poco satisfechos; sin embargo de manera contrariamente el 16.66% opinaron estar insatisfechos el monto de amortización incide en distribuidora PAISAG SAC en tiempo de COVID-19 en la ciudad de Huacho y un 10.61% opinaron estar muy insatisfechos.

4.1.7. ENDEUDAMIENTO

Tabla 7

El endeudamiento incide en distribuidora PAISAG SAC en tiempo de COVID-19 en ciudad de Huacho

ALTERNATIVAS	Frecuencia	Porcentaje	Porcentaje válido	Porcentaje acumulado
a. Muy satisfecho	19	28.78	28.79	28.79
b. Satisfecho	15	22.72	22.73	51.52
c. Poco satisfecho	13	19.69	19.70	71.22
d. Insatisfecho	12	18.18	18.18	89.40
e. Muy insatisfecho	07	10.60	10.60	100.00
TOTAL	66	99.98	100.00	

Nota: Elaboración propia



Figura 7. El endeudamiento incide en distribuidora PAISAG SAC en tiempo de COVID-19 en ciudad de Huacho

INTERPRETACIÓN

Como podemos observar las consecuencias derivadas de interrogación expresada que se describen en la gráfica precedente, podemos señalar que el 28.79% consideraron estar muy satisfechos, el nivel de endeudamiento incide en distribuidora PAISAG SAC en tiempo de COVID-19 en la ciudad de Huacho; el 22.73% consideraron estar satisfechos, un 19.70% consideraron estar poco satisfechos; sin embargo contradictoriamente el 18.18% consideraron estar insatisfechos, finalmente el 10.60% consideraron estar muy insatisfechos el nivel de endeudamiento incide en distribuidora PAISAG SAC en tiempo de COVID-19 en la ciudad de Huacho.

4.1.8. TASA DE INTERES

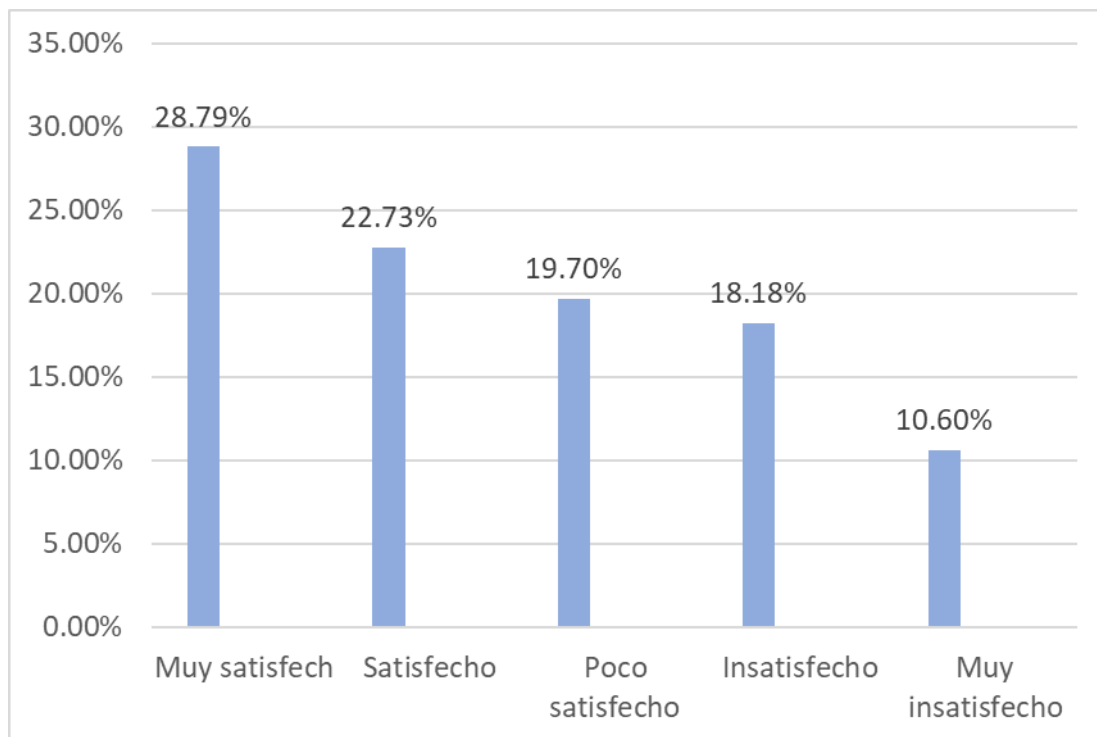
Tabla 8

Tasa de interés incide en distribuidora PAISAG SAC en tiempo de COVID-19 en ciudad de Huacho.

ALTERNATIVAS	Frecuencia	Porcentaje	Porcentaje válido	Porcentaje acumulado
a. Muy satisfecho	28	42.42	42.42	42.42
b. Satisfecho	12	18.18	18.18	60.60
c. Poco satisfecho	13	19.69	19.70	80.30
d. Insatisfecho	07	10.60	10.61	90.91
e. Muy insatisfecho	06	9.09	9.09	100.00
TOTAL	66	99.98	100.00	

Nota: Elaboración propia



Figura 8. Tasa de interés incide en distribuidora PAISAG SAC en tiempo de COVID-19 en ciudad de Huacho

INTERPRETACIÓN

De acuerdo a los hechos de compilación de procedimientos a incógnitas desarrolladas y mencionadas en gráfica, muestra como un 42.42% calificaron estar muy satisfechos, la tasa de interés incide en distribuidora PAISAG SAC en tiempo de COVID-19 en la ciudad de Huacho; el 18.18% consideraron estar satisfechos; un 19.70% respondieron estar poco satisfechos; sin embargo contrariamente el 10.61% consideraron estar insatisfechos; finalmente un 9.09% opinaron estar muy insatisfechos, la tasa de interés incide en distribuidora PAISAG SAC en tiempo de COVID-19 en la ciudad de Huacho.

4.1.09 RIESGO FINANCIERO

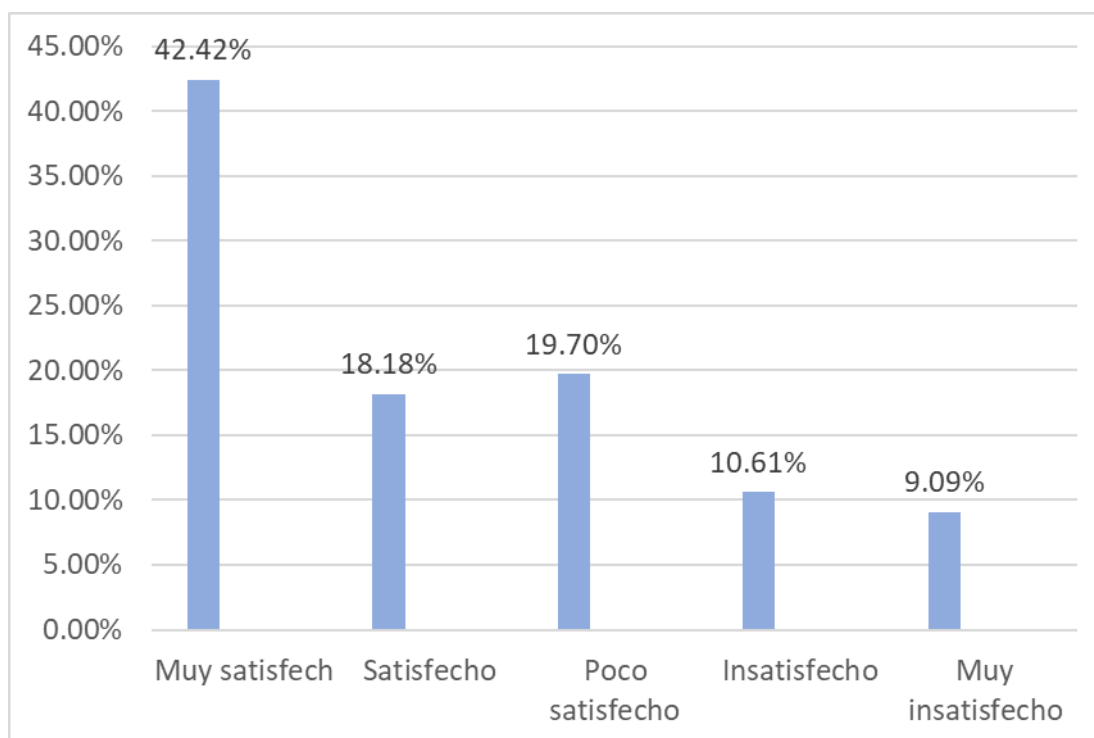
Tabla 9

Riesgo financiero incide en distribuidora PAISAG SAC en tiempo de COVID-19 en ciudad de Huacho

ALTERNATIVAS	Frecuencia	Porcentaje	Porcentaje válido	Porcentaje acumulado
a. Muy satisfecho	20	30.30	30.30	30.30
b. Satisfecho	15	22.72	22.73	53.03
c. Poco satisfecho	14	21.21	21.21	74.24
d. Insatisfecho	12	18.18	18.18	92.42
e. Muy insatisfecho	05	7.57	7.58	100.00
TOTAL	66	99.98	100.00	

Nota: Elaboración propia



Figura 9. Utilidad neta afectada por pandemia no logrando rentabilidad deseada en micro y pequeñas empresas del sector comercial en ciudad de Huacho

INTERPRETACIÓN

Como conseguimos comprobar de las incógnitas expresadas en los cuestionarios y mencionados la gráfica que precede, señalamos como un 30.30% consideraron estar muy satisfecho, el riesgo financiero incide en distribuidora PAISAG SAC en tiempo de COVID-19 en la ciudad de Huacho; un 22.73% opinaron estar satisfechos; un 21.21% opinaron estar poco satisfechos; contradictoriamente el 18.18% reflexionaron quedar insatisfechos; finalmente el 7.58% opinaron estar muy insatisfechos el riesgo financiero incide en distribuidora PAISAG SAC en tiempo de COVID-19 en la ciudad de Huacho.

4.1.10. APALANCAMIENTO

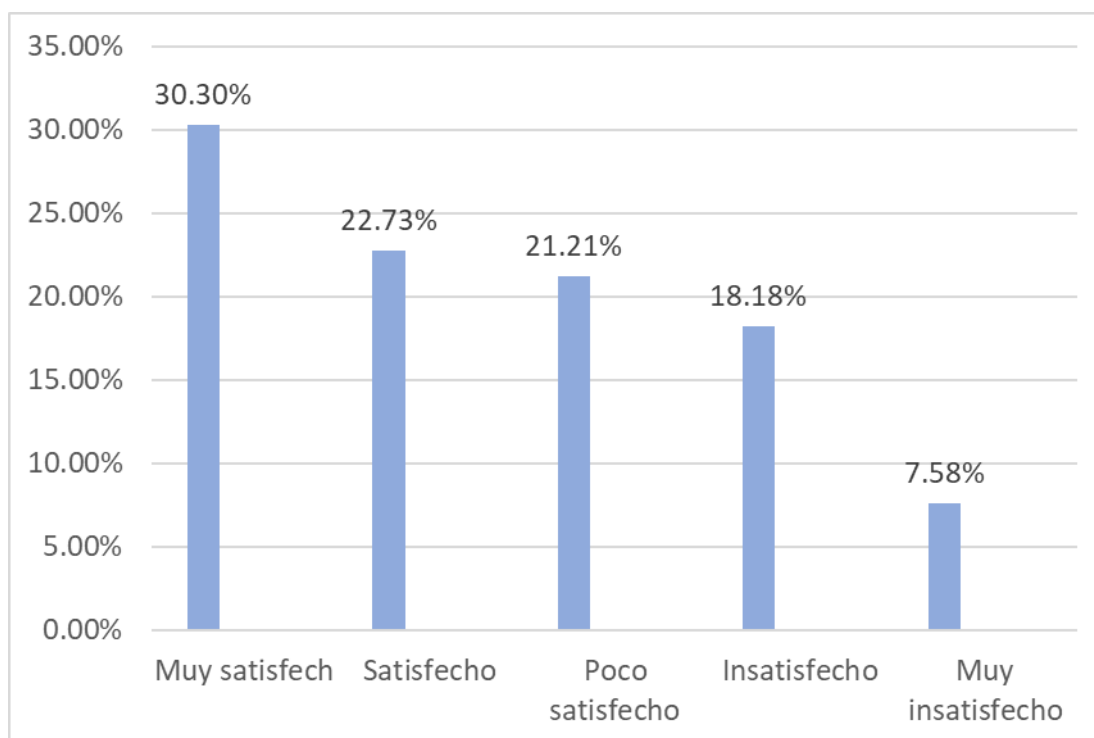
Tabla 10

Apalancamiento financiero mejorara con identificación del costo de materia prima en distribuidora PAISAG SAC en tiempo de COVID-19.

ALTERNATIVAS	Frecuencia	Porcentaje	Porcentaje válido	Porcentaje acumulado
a. Muy satisfecho	38	57.57	57.57	57.57
b. Satisfecho	11	16.66	16.66	74.23
c. Poco satisfecho	10	15.15	15.15	89.48
d. Insatisfecho	04	6.06	6.06	95.54
e. Muy insatisfecho	03	4.55	4.46	100.00
TOTAL	66	99.98	100.00	

Nota: Elaboración propia



Figura 10. Apalancamiento financiero mejorara con identificación del costo de materia prima en distribuidora PAISAG SAC en tiempo de COVID-19

INTERPRETACIÓN

Como logramos corroborar las respuestas a incógnitas desarrolladas se expresan la gráfica que antecede, en tal sentido indicamos que un 57.57% opinaron estar muy satisfechos, las micro y pequeñas empresas del sector comercial de la ciudad de Huacho se ven afectadas en su rentabilidad por la pandemia COVID-19, un 16.66% consideraron estar satisfechos, el 15.15% consideraron estar poco satisfechos; pero contrariamente el 6.06% consideraron estar insatisfechos, finalmente el 4.46% consideraron estar muy insatisfechos las micro y pequeñas empresas del sector comercial de la ciudad de Huacho se ven afectadas en su rentabilidad por la pandemia COVID-19.

4.2. CONTRASTACION DE HIPÓTESIS

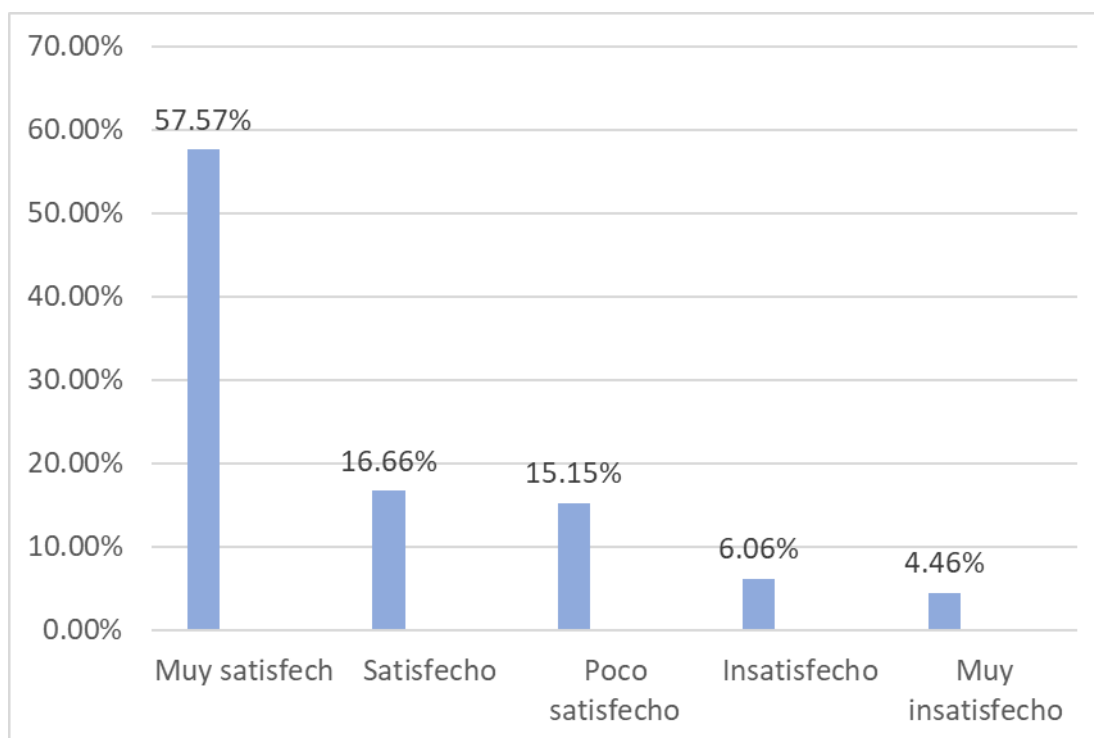
HIPÓTESIS A:

H₀: El costo de la materia prima, no incide en la cuota de amortización de deuda en distribuidora PAISAG.

H₁: El costo de la materia prima incide en la cuota de amortización de deuda en distribuidora PAISAG.

Tabla 11

Costo de materia prima incide en cuota de amortización de deuda en distribuidora PAISAG.

	Muy satisfecho	satisfecho	Poco satisfecho	insatisfecho	Muy insatisfecho	TOTAL
a. Muy satisfecho	12	0	3	2	1	18
b. Satisfecho	0	1	7	2	2	12
c. Poco satisfecho	3	7	2	3	1	16
d. Insatisfecho	2	2	3	6	1	14
e. Muy insatisfecho	1	2	1	1	1	06
TOTAL	18	12	16	14	06	66

Nota: Elaboración propia

1.- Estadísticamente para ensayo:

$$p(f) = \frac{(a+b)!(c+d)!(a+c)!(b+d)!}{n!a!b!c!d!}$$

2.- Nivel de categoría como falta por ideal I: $\alpha = 0.05$.

3.- Automatización en manera estadísticamente para prueba: El desplegar su método obtenemos:

$$p(f) = \frac{(12)!(1)!(12)!(1)!}{66!1!12!1!01!}$$

$$= 0.18E-106$$

4.- Destreza computacional: Entregado un $0.18E-106 < 0.05$, no acepta **H₀**.



Figura 11. Costo de materia prima incide en cuota de amortización de deuda en distribuidora PAISAG.

5.- **Conclusión:** A modo $0.18 < 0.05$ no acepta **H₀**. Por lo que se concluye, el costo de la materia prima incide en la cuota de amortización de deuda en distribuidora PAISAG.

HIPÓTESIS B:

H₀: El costo de materia prima, no incide en el nivel de endeudamiento en distribuidora PAISAG.

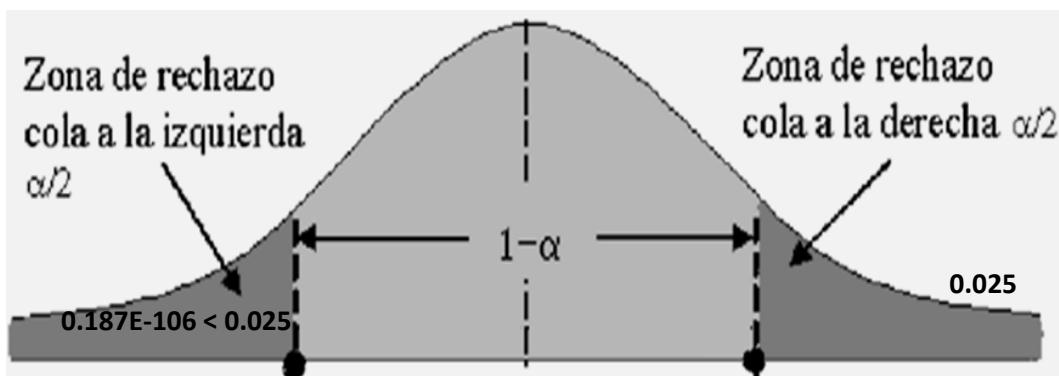
H₁: El costo de materia prima incide en el nivel de endeudamiento en distribuidora PAISAG.

Tabla 12

Costo de materia prima incide en nivel de endeudamiento en distribuidora PAISAG.

	Muy satisfecho	satisfec ho	Poco satisfecho	Insatisfech o	Muy insatisfecho	TOTAL
a. Muy satisfecho	4	4	4	5	1	18
b. Satisfecho	4	1	4	4	1	14
c. Poco satisfecho	4	4	2	2	1	13
d. Insatisfecho	5	4	2	3	1	15
e. Muy insatisfecho	1	1	1	1	2	06
TOTAL	18	14	13	15	06	66

Nota: Elaboración propia

1.- Estadísticamente para ensayo:

$$p(f) = \frac{(a+b)!(c+d)!(a+c)!(b+d)!}{n!a!b!c!d!}$$

2.- Nivel de significancia como falta por ideal I: $\alpha = 0.05$.

3.- Automatización en forma estadística para ensayo: El

desplegando técnica obtenemos:

$$p(f) = \frac{(8)!(5)!(8)!(5)!}{66!4!4!4!01!}$$

$$= 0.37E-92$$

4.- **Habilidad computacional:** Entregado un $0.37E-106 < 0.05$, no acepta

H_0 .



Figura 12. Costo de materia prima incide en nivel de endeudamiento en distribuidora PAISAG.

5.- **Conclusión:** Como $0.37 < 0.05$, no acepta H_0 . concluyendo, el costo de materia prima incide en el nivel de endeudamiento en distribuidora PAISAG.

HIPÓTESIS C:

H₀: El costo primo, no incide directamente en la tasa de interés en distribuidora PAISAG.

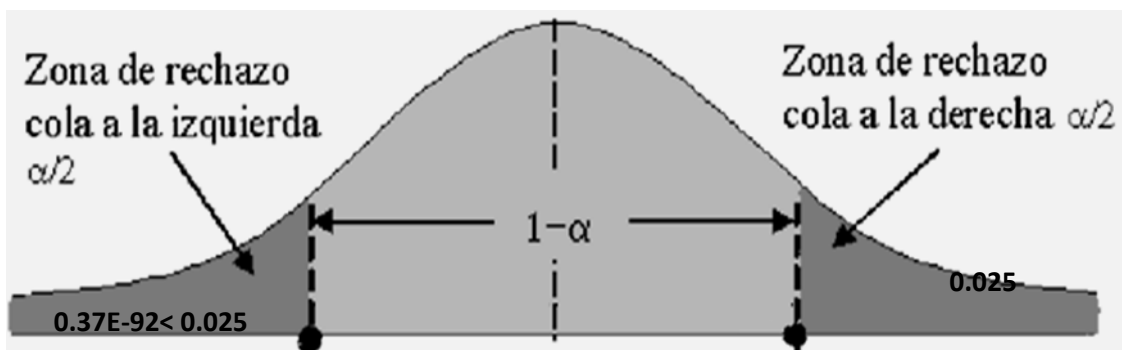
H₁: El costo primo incide directamente en la tasa de interés en distribuidora PAISAG.

Tabla 13

El costo primo incide directamente en la tasa de interés en distribuidora PAISAG.

	Muy satisfecho	satisfec ho	Poco satisfecho	Poco satisfecho	Muy insatisfecho	TOTAL
a. Muy satisfecho	6	5	2	4	1	18
b. Satisfecho	5	1	4	3	1	14
c. Poco satisfecho	2	4	4	2	1	13
d. Insatisfecho	4	3	2	5	1	15
e. Muy insatisfecho	1	1	1	1	2	06
TOTAL	18	14	13	15	06	66

Nota: Elaboración propia

1.- Estadísticamente para ensayo:

$$p(f) = \frac{(a+b)!(c+d)!(a+c)!(b+d)!}{n!a!b!c!d!}$$

2.- Nivel de significancia en falla por ideal I: $\alpha = 0.05$.

3.- Automatización de manera estadística para prueba: El

desplegar su método obtenemos:

$$p(f) = \frac{(11)!(6)!(11)!(6)!}{66! 6! 5! 5! 01!}$$

$$= 0.44E-92$$

4.- Habilidad computacional: Entregado un $0.44E-106 < 0.05$, no acepta

H_0 .



Figura 13. Costo primo incide directamente en la tasa de interés en distribuidora PAISAG.

5.- **Conclusión:** Como $0.44 < 0.05$, se rechaza H_0 . Concluyendo el costo primo incide directamente en la tasa de interés en distribuidora PAISAG.

HIPÓTESIS D:

H₀: Los costos financieros, no inciden en el riesgo financiero en distribuidora PAISAG.

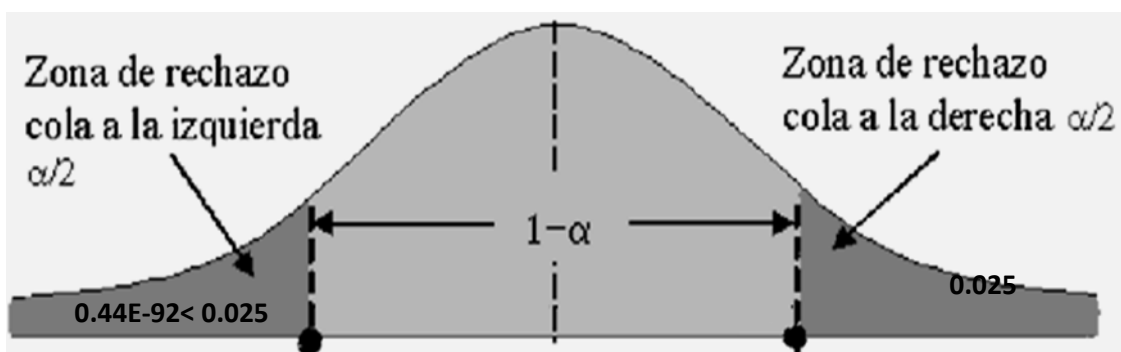
H₁: Los costos financieros inciden en el riesgo financiero en distribuidora PAISAG.

Tabla 14

Costos financieros inciden en el riesgo financiero en distribuidora PAISAG.

	Muy satisfecho	satisfec ho	Poco satisfecho	insatisfec ho	Muy insatisfecho	TOTAL
a. Muy satisfecho	10	8	3	2	1	24
b. Satisfecho	8	1	4	2	1	16
c. Poco satisfecho	3	4	2	2	1	12
d. Insatisfecho	2	2	2	3	1	10
e. Muy insatisfecho	1	1	1	1	0	04
TOTAL	24	16	12	10	04	66

Nota: Elaboración propia

1.- Estadísticamente para ensayo:

$$p(f) = \frac{(a+b)!(c+d)!(a+c)!(b+d)!}{n!a!b!c!d!}$$

2.- Grado en importancia como falta por ideal I: $\alpha = 0.05$.

3.- Cómputo en forma estadísticamente para ensayo: El desplegar su método obtenemos:

$$p(f) = \frac{(18)!(9)!(18)!(9)!}{66!10!8!8!01!}$$

$$= 0.62E-108$$

4.- Disposición computacional: Entregado un $0.62E-106 < 0.05$, no acepta H_0 .



Figura 14. Costos financieros inciden en el riesgo financiero en distribuidora PAISAG.

5.- Conclusión: Como $0.62 < 0.05$. Rechaza H_0 . En tal sentido los costos financieros inciden en el riesgo financiero en distribuidora PAISAG.

HIPÓTESIS GENERAL:

H₀: El costo de materia prima, no incide en apalancamiento financiero en distribuidora PAISAG SAC en tiempo de COVID-19 Huacho 2021.

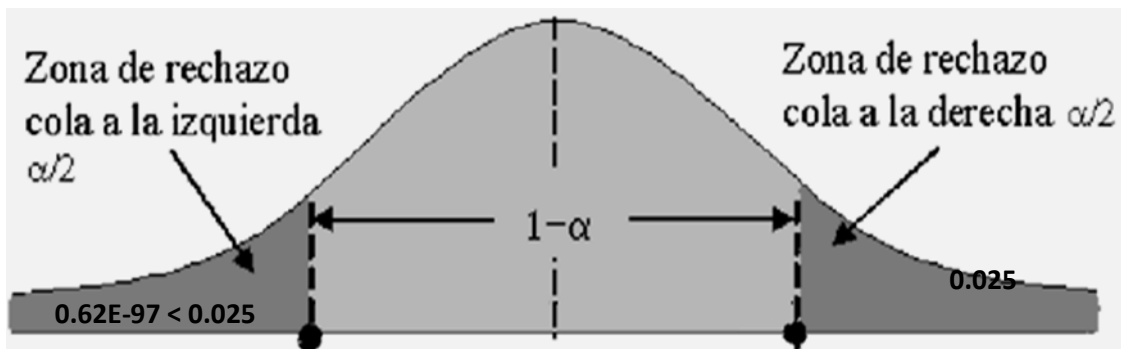
H₁: El costo de materia prima incide en apalancamiento financiero en distribuidora PAISAG SAC en tiempo de COVID-19 Huacho 2021.

Tabla 15

Costo de materia prima incide en apalancamiento financiero en distribuidora PAISAG SAC en tiempo de COVID-19 Huacho 2021.

	Muy satisfecho	satisfec ho	Poco satisfecho	Insatisfec ho	Muy insatisfecho	TOTAL
a. Muy satisfecho	30	5	2	2	1	40
b. Satisfecho	5	1	2	1	1	10
c. Poco satisfecho	2	2	2	1	1	08
d. Insatisfecho	2	1	1	1	0	05
e. Muy insatisfecho	1	1	1	0	0	03
TOTAL	40	10	08	05	03	66

Nota: Elaboración propia

1.- Estadísticamente para ensayo:

$$p(f) = \frac{(a+b)!(c+d)!(a+c)!(b+d)!}{n!a!b!c!d!}$$

2.- Grado en importancia como falta por ideal I: $\alpha = 0.05$.

3.- Cómputo en forma estadísticamente para ensayo: El

desplegar su método obtenemos:

$$p(f) = \frac{(35)!(6)!(35)!(6)!}{66!30!5!5!01!}$$

$$= 0.89E-106$$

4.- Disposición computacional: Entregado un $2.24E-106 < 0.05$, no acepta

H_0 .



Figura 15. Costo de materia prima incide en apalancamiento financiero en distribuidora PAISAG SAC en tiempo de COVID-19 Huacho 2021.

5.- **Conclusión:** Como $0.89 < 0.05$, se rechaza H_0 . En tal sentido, se concluye el costo de materia prima incide en apalancamiento financiero en distribuidora PAISAG SAC en tiempo de COVID-19 Huacho 2021.

CAPITULO V

DISCUSION

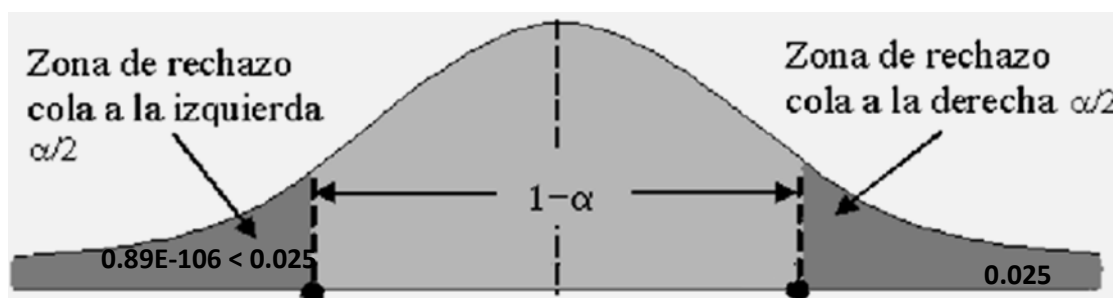
5.1. DISCUSIÓN DE RESULTADOS

Culminado el estudio como la revisión de diversos artículos con relación a costo de materia prima como el apalancamiento financiero podemos indicar que la gran mayoría de especialistas consultados a nivel internacional como nacional, en relación a la determinación del valor de cada uno de sus productos en los diferentes procesos de aplicación de ellos costos, sea en los procesos productivos, como de servicios se identifica que uno de los elementos de singular significación es el de materia prima, como parte esencial de para el proceso de producción por lo tanto tiene injerencia directa en los diversos créditos que se ejecutan en las empresas, considerando que en cuanto al uso de endeudamiento debe de añadirse el elemento de costos de servicios financieros como parte del contexto total del valor de un producto o actividad, considerando que se constituye en elemento con participación directa, además que debe ser retribuida a la entidad financiera, por lo que en sus efectos de incidencia se mide el comportamiento a la cual han asumido las empresas en tiempo de COVID-19, a la cual no ha sido ajena la empresa distribuidor PAISAG SAC, que permita seguir operando en el mercado, así como los elevados costos por los efectos de pandemia, siendo necesario requerir a dicho préstamo y que así como incide en los costos también repercute en la rentabilidad de la empresa, situación que permite utilizar herramientas de control más eficientes.

CAPITULO VI

CONCLUSIONES Y RECOMENDACIONES

6.1. CONCLUSIONES

Primera conclusión

Del análisis como revisión de documentación y puesta a prueba se confirma, el costo de la materia prima incide en la cuota de amortización de deuda en distribuidora PAISAG

Segunda conclusión

Del estudio a información y datos consideradas y probadas se ratifica, el costo de materia prima incide en el nivel de endeudamiento en distribuidora PAISAG.

Tercera conclusión

De la comprobación entre hipótesis y pruebas de muestra realizadas se pudo evidenciar, el costo primo incide directamente en la tasa de interés en distribuidora PAISAG.

Cuarta conclusión

Del proceso de reconocimiento de documentación como prueba ejecutada se demostró, los costos financieros inciden en el riesgo financiero en distribuidora PAISAG.

Conclusión General

En conclusión, como producto del estudio de datos y documentación se concluye, el costo de materia prima incide en apalancamiento financiero en distribuidora PAISAG SAC en tiempo de COVID-19 Huacho 2021.

6.2. RECOMENDACIONES

Primera recomendación

Que empresarios como contables y colaboradores, deberán de identificar el valor de los costos en los que se incluye el de materia prima, que incluya los costos financieros como el pago de préstamos contraídos en empresa en distribuidora PAISAG SAC

Segunda recomendación

El área contable con el personal de finanzas deberá de identificar el costo de materia prima que participan en las actividades en la empresa distribuidora PAISAG. SAC, teniendo en cuenta que incidirá en el pago de endeudamiento financiero.

Tercera recomendación

La administración de la empresa deberá de contar los cálculos que se genera de los costos primos, teniendo en cuenta su incidencia en el pago de los intereses que se generan por los endeudamientos financieros en la empresa distribuidora PAISAG. SAC

Cuarta recomendación

El área contable deberá de contar con planeamiento financiero que le permita identificar los diferentes costos, entre ellos el financiero con la finalidad que no se convierta en un riesgo para el cumplimiento de sus cuotas pactadas por endeudamiento en distribuidora PAISAG.

Recomendación General

Finalmente, empresarios, contables como colaboradores, deberán de mostrar los costos directos e indirectos que participan para la adquisición de materia prima teniendo en cuenta su incidencia en apalancamiento financiero de distribuidora PAISAG SAC en tiempo de COVID-19 Huacho 2021

REFERENCIAS

FUENTES DE INFORMACION

7.1. Fuentes Documentales

- Apeña, R. y Rodríguez, D. (2020) *Apalancamiento empresarial en rentabilidad de empresa inversiones Rojo S.A.C.* Universidad Nacional Santiago Antúnez de Mayolo Huaraz – Perú.
- Chango, H. (2021) *apalancamiento financiero como determinación en el crecimiento económico del sector empresarial de calzado de la Zona 3 del Ecuador – Ambato- Ecuador.*
- Hernández, M. (2021) *El apalancamiento Financiero y su Influencia en el crecimiento económico de la empresa Constructora Inmobiliaria San Pedro CISPE S.R.L.* SMP-LIMA-2018.
- Huamani, E. y Huaraca, R. (2020) *Arrendamiento financiero su incidencia en desarrollo de empresa transportes Leyva S.R.L.* Lima – Perú.
- Bajaña G. (2017) *Apalancamiento Financiero y su Incidencia en la distribución de las Utilidades de la Empresa Ecuador OVERSEAS C. A.* Universidad Laica Vicente Rocafuerte de Guayaquil- Ecuador.
- Moreno V. (2018) *Métodos de apalancamiento financiero de proyectos según su tipología.* Universidad EAFIT –Medellín. Colombia.
- Piza (2018) *Apalancamiento financiero y su incidencia en la rentabilidad de la Compañía MACOSER S.A.* Universidad Laica Vicente Rocafuerte de Guayaquil. Ecuador.

Sánchez, A. B. (2019). *El financiamiento y la rentabilidad de las Micro y pequeñas empresas del sector servicios-rubro transportes de carga pesada del distrito del rupa rupa -Tingo Maria,2018*. Tesis para optar el título del contador público. Universidad Católica los ángeles de Chimbote, Huánuco.

7.2. Fuentes Bibliográficas

Aragón & Pérez (2018). *Análisis comparativo de las decisiones de inversión y financiamiento en la PYMES argentinas y colombianas*. Instituto de Investigaciones en administración, Contabilidad y Métodos Cuantitativos para la Gestión, 15-50.

Besley, S. & Brigham, E. F. (2016). Principles of finance. Mason: Cengage Learning.

Bajaña G. (2017) Apalancamiento Financiero y su Incidencia en la distribución de las Utilidades de la Empresa Ecuador OVERSEAS C. A. (Tesis pregrado). Universidad Laica Vicente Rocafuerte de Guayaquil- Ecuador.

Córdova (2012). Gestión Financiera. Ecoe Ediciones. Obtenido de: <https://www.ecoediciones.com/wp-content/uploads/2016/12/Gestionfinanciera-2da-Edici%C3%B3n.pdf>

Gitman & Zutter (2012). Principios de Administración Financiera. Pearson Educación. Obtenido de: <https://educativopracticas.files.wordpress.com/2014/05/principios-deadministracion-financiera.pdf>

Moreno V. (2018) Métodos de apalancamiento financiero de proyectos según su tipología. (Tesis pregrado). Universidad EAFIT –Medellín. Colombia.

Piza (2018) Apalancamiento financiero y su incidencia en la rentabilidad de la Compañía MACOSER S.A. (Tesis de pregrado). Universidad Laica Vicente Rocafuerte de Guayaquil. Ecuador.

Padilla (2012). Gestión Financiera. Colombia. Eco ediciones

Sánchez, A. B. (2019). El financiamiento y la rentabilidad de las Micro y pequeñas empresas del sector servicios-rubro transportes de carga pesada del distrito del rupa rupa -Tingo Maria,2018. Tesis para optar el título del contador público. Universidad Católica los ángeles de Chimbote, Huánuco.

7.3 Fuentes Electrónicas

<http://repositorio.unheval.edu.pe/handle/UNHEVAL/4121>.

<http://www.libreroonline.com/peru/libros/46412/alvarado-leon-karina-merle/compras-estatales.html>

<https://doi.org/10.37292/riccva.v3i03.115>

<https://revistasinvestigacion.unmsm.edu.pe/index.php/Aequitas/article/download/15224/13182/>

www.mwf.gob.pe.

ANEXO 1

INSTRUMENTOS PARA LA TOMA DE DATOS

ENCUESTA:

La presente técnica que se presenta es el Cuestionario correspondiente al trabajo de investigación denominado: ***COSTO DE MATERIA PRIMA SU INCIDENCIA EN APLANCAMIENTO FINANCIERO EN DISTRIBUIDORA PAISAG SAC EN TIEMPO DE COVID-19 HUACHO 2021***, Con relación a dicho trabajo se pide que tenga a bien marcar con un aspa (X) la alternativa que según su criterio conteste la pregunta que se formula. Se agradece de antemano por su colaboración.

1. ¿Cree Usted que el costo de materia prima directa incide en el apalancamiento financiero en distribuidora PAISAG SAC en tiempo de COVID-19 en la ciudad de Huacho?
 - a. Muy satisfecho ()
 - b. Satisfecho ()
 - c. Poco satisfecho ()
 - d. Insatisfecho ()
 - e. Muy insatisfecho ()

2. ¿En su opinión considera que la materia prima indirecta incide en distribuidora PAISAG SAC en tiempo de COVID-19 en la ciudad de Huacho?

- a. Muy satisfecho ()
- b. Satisfecho ()
- c. Poco satisfecho ()
- d. Insatisfecho ()
- e. Muy insatisfecho ()

3. ¿Considera Usted que el costo primo incide en distribuidora PAISAG SAC en tiempo de COVID-19 en la ciudad de Huacho?

- a. Muy satisfecho ()
- b. Satisfecho ()
- c. Poco satisfecho ()
- d. Insatisfecho ()
- e. Muy insatisfecho ()

4. ¿Considera que la aplicación de los costos financieros incide en distribuidora PAISAG SAC en tiempo de COVID-19 en la ciudad de Huacho?

- a. Muy satisfecho ()
- b. Satisfecho ()
- c. Poco satisfecho ()
- d. Insatisfecho ()
- e. Muy insatisfecho ()

5. ¿Considera Usted que el costo de materia prima incide en el apalancamiento financieros incide en distribuidora PAISAG SAC en tiempo de COVID-19 en la ciudad de Huacho?

- a. Muy satisfecho ()
- b. Satisfecho ()
- c. Poco satisfecho ()
- d. Insatisfecho ()
- e. Muy insatisfecho ()

6. ¿En su opinión considera que el monto de amortización incide en distribuidora PAISAG SAC en tiempo de COVID-19 en la ciudad de Huacho?

- a. Muy satisfecho ()
- b. Satisfecho ()
- c. Poco satisfecho ()
- d. Insatisfecho ()
- e. Muy insatisfecho ()

7. ¿Considera usted que el nivel de endeudamiento incide en distribuidora PAISAG SAC en tiempo de COVID-19 en la ciudad de Huacho?

- a. Muy satisfecho ()
- b. Satisfecho ()
- c. Poco satisfecho ()
- d. Insatisfecho ()
- e. Muy insatisfecho ()

8. ¿Considera usted que la tasa de interés incide en distribuidora PAISAG SAC en tiempo de COVID-19 en la ciudad de Huacho?

- a. Muy satisfecho ()
- b. Satisfecho ()
- c. Poco satisfecho ()
- d. Insatisfecho ()
- e. Muy insatisfecho ()

9. ¿Considera Usted que el riesgo financiero incide en distribuidora PAISAG SAC en tiempo de COVID-19 en la ciudad de Huacho?

- a. Muy satisfecho ()
- b. Satisfecho ()
- c. Poco satisfecho ()
- d. Insatisfecho ()
- e. Muy insatisfecho ()

10. ¿En su opinión el apalancamiento financiero mejorar con la identificación del costo de materia prima en distribuidora PAISAG SAC en tiempo de COVID-19 en la ciudad de Huacho?

- a. Muy satisfecho ()
- b. Satisfecho ()
- c. Poco satisfecho ()
- d. Insatisfecho ()
- e. Muy insatisfecho ()

Muchas gracias por su apoyo.