



**UNIVERSIDAD NACIONAL JOSE FAUSTINO SANCHEZ
CARRION**



**FACULTAD DE CIENCIAS ECONOMICAS, CONTABLES Y
FINANCIERAS**

**ESCUELA PROFESIONAL DE CIENCIAS CONTABLES Y
FINANCIERAS**

TESIS

**LA EDUCACION FINANCIERA SU RELACION CON EL
CRECIMIENTO ECONOMICO DE LAS MYPES EN EL DISTRITO
DE HUACHO 2018**

PRESENTADO POR BACHILLER:

SANDY YENIFER RIVERA SIFUENTES

PARA OPTAR TITULO DE CONTADOR PUBLICO



HUACHO – PERÙ

2019

NOMBRE DEL AUTOR:

SANDY YENIFER RIVERA SIFUENTES

ASESOR



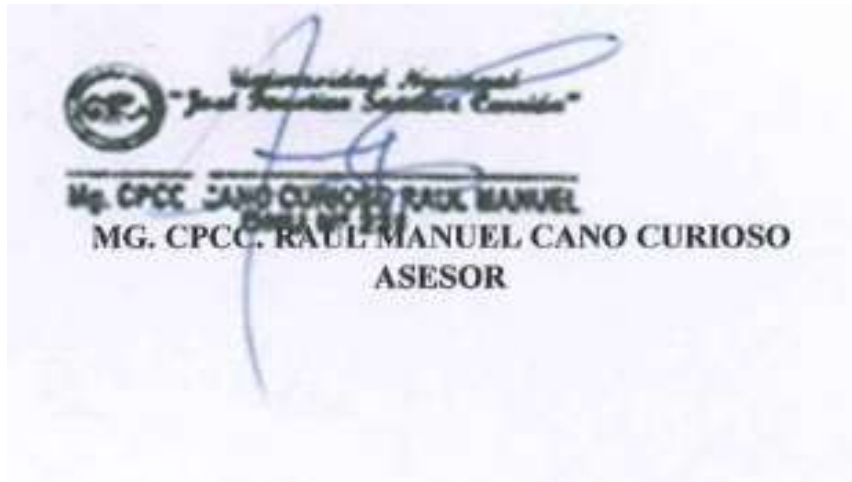

ASESOR

**LA EDUCACION FINANCIERA SU RELACION CON EL
CRECIMIENTO ECONOMICO DE LAS MYPES EN EL DISTRITO
DE HUACHO 2018**

JURADO EVALUADOR

.....
Dr. CPCC. TEODORICO ANGEL VILLANUEVA RODRIGUEZ

PRESIDENTE

.....
Mg. CPCC. FREDY JAVIER HUACHUA HUARANCCA

SECRETARIO

.....
Mg. CPCC. SILVIA MARIANELLA ESPINOZA DE SANCHEZ

VOCAL

DEDICATORIA:

A mis padres.

AGRADECIMIENTO:

A Dios y a mi familia

Por acompañarme siempre

| | |
|--|-------------|
| PORTADA..... | i |
| CONTRACARATULA..... | ii |
| ASESOR..... | iii |
| JURADO EVALUADOR..... | iv |
| DEDUCATORIA..... | v |
| AGRADECIMEINTO..... | vi |
| ÍNDICE GENERAL..... | vii |
| INDICE DE TABLAS..... | x |
| INDICE DE FIGURAS..... | xi |
| RESUMEN..... | xii |
| ABSTRACT..... | xiii |
| INTRODUCCION..... | xiv |
| CAPITULO I..... | 1 |
| PLANTEAMIENTO DEL PROBLEMA..... | 1 |
| 1.1. Descripción de la Realidad Problemática..... | 1 |
| 1.2. Formulación del Problema..... | 2 |
| 1.2.1 Problema General..... | 2 |
| 1.2.2 Problemas Específicos..... | 2 |
| 1.3. Objetivos de la Investigación..... | 2 |
| 1.3.1 Objetivo General..... | 3 |
| 1.3.2 Objetivos Específicos..... | 3 |
| 1.4. Justificación de la investigación..... | 4 |
| 1.5. Delimitación del Estudio..... | 4 |
| 1.6. Viabilidad del Estudio..... | 4 |

| | |
|---|---------------|
| CAPITULO II..... | 5 |
| MARCO TEÓRICO..... | 5 |
| 2.1. Antecedentes de la Investigación..... | 5 |
| 2.2. Bases Teóricas..... | 7 |
| 2.2.1. Control interno..... | 7 |
| 2.2.2. Cuentas por cobrar..... | 8 |
| 2.3. Definiciones Conceptuales..... | 10 |
| 2.4. Formulación de Hipótesis..... | 13 |
| 2.4.1. Hipótesis General..... | 13 |
| 2.4.2. Hipótesis Específicas..... | 13 |
| CAPITULO III..... | 14 |
| METODOLOGIA..... | 14 |
| 3.1. Diseño Metodológico..... | 14 |
| 3.1.1. Tipo..... | 14 |
| 3.1.2. Nivel..... | 14 |
| 3.1.3 Diseño..... | 14 |
| 3.1.4. Enfoque..... | 15 |
| 3.2. Población y Muestra..... | 17 |
| 3.2.1. Población..... | 17 |
| 3.2.2. Muestra..... | 17 |
| 3.3. Operacionalización de Variables e Indicadores..... | 19 |
| 3.4. Técnicas e Instrumentos de Recolección de Datos..... | 21 |
| 3.4.1. Técnicas a Emplear..... | 21 |
| 3.4.2. Descripción de los Instrumentos..... | 21 |

| | |
|--|-----------|
| 3.5. Técnicas para el Procesamiento de la Información..... | 24 |
| 3.5.1 Técnicas de Análisis..... | 24 |
| 3.5.2. Técnicas de Procesamiento de Datos..... | 24 |
| CAPÍTULO IV..... | 30 |
| RESULTADOS..... | 30 |
| 4.1. Resultados..... | 26 |
| 4.2. Contrastación de Hipótesis..... | 47 |
| CAPITULO V..... | 58 |
| DISCUSION, CONCLUSIONES Y RECOMENDACIONES..... | 58 |
| 5.1. Discusión..... | 58 |
| 5.2. Conclusiones..... | 59 |
| 5.3. Recomendaciones..... | 60 |
| CAPITULO VI..... | 62 |
| FUENTES DE INFORMACION..... | 62 |
| 6.1. Fuentes Bibliográficas..... | 62 |
| 6.2. Referencias Electrónicas..... | 64 |
| | |
| ANEXOS | |
| 01 MATRIZ DE CONSISTENCIA..... | 65 |
| 02 INSTRUMENTOS PARA LA TOMA DE DATOS..... | 67 |

INDICE DE TABLAS

| | | |
|----------|--|----|
| Tabla 1 | Los trabajadores de las medianas y pequeñas empresas cuentan con capacidad financiera. | 30 |
| Tabla 2 | El personal de las medianas y pequeñas empresas en la ciudad de Huacho, cuentan con habilidades financieras | 32 |
| Tabla 3 | El personal que labora en las medianas y pequeñas empresas en la ciudad de Huacho cuentan con conocimiento en las finanzas | 34 |
| Tabla 4 | Se toman decisiones adecuadas sobre finanzas, en las medianas y pequeñas empresas ubicadas en la ciudad de Huacho. | 36 |
| Tabla 5 | Considera que se desarrolla la educación financiera en las medianas y pequeñas empresas ubicadas en el distrito de Huacho | 38 |
| Tabla 6 | Se cumple con el nivel de ventas en las medianas y pequeñas empresas en la ciudad de Huacho | 40 |
| Tabla 7 | El nivel de calidad de servicios es adecuado en las medianas y pequeñas empresas en la ciudad de Huacho. | 42 |
| Tabla 8 | Se cumple con el beneficio económico en las medianas y pequeñas empresas en la ciudad de Huacho | 44 |
| Tabla 9 | Se mejora la rentabilidad con el conocimiento de la cultura financiera en la ciudad de Huacho. | 46 |
| Tabla 10 | El crecimiento de medianas y pequeñas empresas, mejoran con aplicación de la educación financiera | 48 |
| Tabla 11 | La educación financiera, se relaciona con el crecimiento económico en las Mypes. | 51 |
| Tabla 12 | La capacidad financiera, se relaciona con el nivel de ventas en las Mypes. | 53 |
| Tabla 13 | Las habilidades financieras, se relacionan con la calidad de servicios en las Mypes. | 55 |
| Tabla 14 | El conocimiento en finanzas, se relaciona favorablemente con el beneficio económico en las Mypes. | 57 |
| Tabla 15 | La toma de decisiones se relaciona con el mejoramiento de la rentabilidad en las Mypes. | 59 |

INDICE DE FIGURAS

| | | |
|-----------|--|----|
| Figura 1 | Los trabajadores de las medianas y pequeñas empresas cuentan con capacidad financiera. | 31 |
| Figura 2 | El personal de las medianas y pequeñas empresas en la ciudad de Huacho, cuentan con habilidades financieras | 33 |
| Figura 3 | El personal que labora en las medianas y pequeñas empresas en la ciudad de Huacho cuentan con conocimiento en las finanzas | 35 |
| Figura 4 | Se toman decisiones adecuadas sobre finanzas, en las medianas y pequeñas empresas ubicadas en la ciudad de Huacho. | 37 |
| Figura 5 | Considera que se desarrolla la educación financiera en las medianas y pequeñas empresas ubicadas en el distrito de Huacho | 39 |
| Figura 6 | Se cumple con el nivel de ventas en las medianas y pequeñas empresas en la ciudad de Huacho | 41 |
| Figura 7 | El nivel de calidad de servicios es adecuado en las medianas y pequeñas empresas en la ciudad de Huacho. | 43 |
| Figura 8 | Se cumple con el beneficio económico en las medianas y pequeñas empresas en la ciudad de Huacho | 45 |
| Figura 9 | Se mejora la rentabilidad con el conocimiento de la cultura financiera en la ciudad de Huacho. | 47 |
| Figura 10 | El crecimiento de medianas y pequeñas empresas, mejoran con aplicación de la educación financiera | 49 |
| Figura 11 | La educación financiera, se relaciona con el crecimiento económico en las Mypes. | 52 |
| Figura 12 | La capacidad financiera, se relaciona con el nivel de ventas en las Mypes. | 54 |
| Figura 13 | Las habilidades financieras, se relacionan con la calidad de servicios en las Mypes. | 56 |
| Figura 14 | El conocimiento en finanzas, se relaciona favorablemente con el beneficio económico en las Mypes. | 58 |
| Figura 15 | La toma de decisiones se relaciona con el mejoramiento de la rentabilidad en las Mypes. | 60 |

RESUMEN

Objetivo: Establecer si el nivel de capacidad financiera, se relaciona con el nivel de ventas en las Mypes en el distrito de Huacho. **Métodos:** La población estuvo constituida por 95 individuos entre: empresarios, contador y colaboradores, fueron determinados por muestreo probabilístico, utilizamos como medida de actitud la escala dicotómica. Entre dimensiones: Conocimiento en finanzas, estrategias financieras, capacidad de solución, y nivel de definiciones. La certeza, fue validada por aplicación de proceso computacional SPSS, Traducción 22.0 del molde de correlación de Pearson, de seguridad del 95%. La prueba de ji cuadrada. **Resultados:** Los resultados muestran mayor porcentaje (78.95%) empresarios, contadores y colaboradores están de acuerdo que se desarrolla la educación financiera en empresas, en cuanto a crecimiento y educación financiera el (69.74%) están de acuerdo. **Conclusión:** Las derivaciones muestran, la educación financiera, se relaciona con el crecimiento económico en las Mypes instaladas en el distrito de Huacho 2018 ($1.22E-106 < 0.05$).

Palabras Claves: Educación financiera, cultura financiera, crecimiento económico, rentabilidad.

ABSTRACT

Objective: To establish whether the level of financial capacity is related to the level of sales in the Mypes in the district of Huacho. Methods: The population was constituted by 95 individuals among: businessmen, accountant and collaborators, were determined by probabilistic sampling, we use the dichotomous scale as an attitude measure. Between dimensions: Knowledge in finance, financial strategies, solution capacity, and level of definitions. The certainty was validated by application of SPSS computational process, Translation 22.0 of the Pearson correlation mold, 95% security. The chi-square test. Results: The results show a higher percentage (78.95%) businessmen, accountants and collaborators agree that financial education is developed in companies, in terms of growth and financial education (69.74%) agree. Conclusion: The derivations show, financial education, is related to economic growth in the Mypes installed in the district of Huacho 2018 ($1.22E-106 < 0.05$).

Keywords: Financial education, financial culture, economic growth, profitability.

INTRODUCCION

La investigación, trata de: **La educación financiera, su relación con el crecimiento económico de las Mypes en el distrito de Huacho 2018**, la realización del estudio como el trabajo de campo, se cumplió en concordancia a lo señalado por el Centro Universitario del cual la facultad de ciencias económicas, contables y financieras lo desarrolla en forma regular, la estructura utilizada se inicia con la situación problemática, las bases teóricas del marco teórico, el procedimiento esgrimido; consecuencias; discusión; conclusiones; recomendaciones; de la misma forma se cumple en adjuntar los respectivos anexos como la matriz de equilibrio y la encuesta utilizada para la obtención de información, por lo que la estructura fue desarrollada sobre la base de los capítulos estructurados y aprobados, de la forma siguiente:

Capítulo I: denominado Planeamiento de la situación problemática, para lo cual se aplicó la metodología de exploración probada, iniciando con conocimiento de situación de la realidad problemática, verificando el conocimiento de la educación financiera, sus aspectos conceptuales, objetivos finalidad, los cuales se desarrollan en el contexto de la determinación de la rentabilidad de las medianas empresas, como parte de los aspectos de la gestión, lo cual muestra la experiencia y capacidad en su conducción en las empresas, en tal sentido nos permitimos formular el problema general como los específicos concernientes, así

mismo producto de ello nos planteamos diseñar el objetivo general como los específicos del estudio.

Del Capítulo II: que contiene el Marco Teórico, desarrollamos en primer lugar los antecedentes, en cuanto a los principales problemas que se presentan en las medianas y pequeñas empresas, en relación a la educación o conocimiento de las finanzas, como hacer frente a los diferentes problemas de carencia de liquidez, para que puedan cumplir con sus objetivos, y como su administración adecuada con la participación de las entidades financieras, incidirán en la rentabilidad de las empresas, luego procedimos al estudio de diferentes investigaciones realizadas por otros profesionales, se procedió a sustentar las bases teóricas doctrinarias, con el propósito de interpretar educadamente bases conceptuales para su mejor interpretación, que se consideran la importancia que significa la educación financiera, así como su relación con el sostenimiento y desarrollo económico, prontamente de la definición y sustentación teórica de ambas variables (independiente y dependiente), para lo cual hemos recurrido, a la lectura de diferentes autores, nacionales e internacionales, como la revisión de opiniones de expertos, lo cual nos ayudó al enriquecimiento de la investigación, seguidamente hemos teorizado a cada uno de los indicadores que forman parte de las variables, para la culminación de dicho capítulo, se plantea las alternativas a nivel de hipótesis general y específicas, que luego fueron contrastadas con los resultados de las encuestas.

Para el Capítulo III: contiene la parte de la Metodológica, la constituida por el diseño metodológico a realizar, el cual contempla el tipo y enfoque de la

investigación; la población a tener en cuenta para la investigación estuvo constituida por 95 individuos entre empresarios, administrador, contador y colaboradores, quienes laboran en forma directa e indirecta en medianas y pequeñas empresas en la ciudad de Huacho, a partir de la población hemos determinado la muestra en 76 individuos para ello se ha teniendo en cuenta el proceso de elección en forma aleatoria, y se permitió identificar en forma del azar a personas a quienes se les aplico un cuestionario estructurado por respuestas cerradas en 10 interrogantes , luego tenemos la Operacionalización de las variables, de acuerdo a los índices e indicadores, teniendo en cuenta las técnicas e instrumentos para la recolección de documentos e información para lo cual con la utilización de instrumentos luego fueron validados.

Por el Capítulo IV: constituido especialmente por resultados, dicho capitulo contiene el tratamiento y procesamiento de la averiguación seleccionada, la cual fue trabajada estadísticamente con las respuestas aplicadas a cada una de interrogantes formuladas, la cual respalda la elaboración de las gráficas estadísticamente elaboradas; también se incluye la contrastación a cada una de las propuestas establecidas y con hipótesis, para lo cual se utilizó la distribución de Chi cuadrada, los datos utilizados para el análisis se encuentran clasificados en forma categóricas, para cada una de ellas, continuando con el procedimiento estadístico destinado para dichos fines.

Por el Capítulo V: constituido entre ellos por la discusión, conclusiones y recomendaciones las cuales fueron obtenidas como resultado de su desarrollo, se analizó el aspecto teórico conceptual las conclusiones en concordancia con las

respuestas de la formulación de las hipótesis, y en cuanto a las recomendaciones, están orientadas a proponer las recomendaciones a nivel de aportes que se ofrece teniendo en cuenta la implementación del sistema de control por lo que como producto del análisis de documentación de concluye la educación financiera e relaciona con el crecimiento y sostenimiento económico en las Mypes en la ciudad de Huacho 2018.

Al culminar la investigación y en cumplimiento a la estructura, finalmente en el Capítulo VI: denominado referencias bibliográficas en el cual se describe las referencias bibliográficas la cual fue necesaria para el desarrollo de nuestro trabajo de investigación, de la misma manera se cumple con adicionar los anexos respectivos.

CAPITULO I

PLANTEAMIENTO DEL PROBLEMA

1.1. DESCRIPCION DE LA REALIDAD PROBLEMÁTICA

Las medianas y pequeñas empresas, forman parte de desarrollo o crecimiento del comercio en la ciudad de Huacho, con la presencia de sucursales de las empresas como Plaza Vea, Metro, Maestro, Saga, y otras que de la capital de la Republica se han trasladado a la ciudad de Huacho, por su cercanía, y la relación que tienen con la parte de nuestra ciudades que se encuentran en gran parte de nuestro anexos, que periódicamente acuden a los centros comerciales, en ese contexto, surge la creación de medianas como pequeñas empresas, entre ellas familiares o de pequeños recursos económicos.

La creación de dichas empresas, hace que en muchos casos que no cuenten con el personal necesario y suficientemente preparado para conducir y dirigir las empresas, desde el punto de vista financiero, tributario, legal, administrativo, contables, estos son los principales problemas que se presentan y queremos investigar cómo, repercuten en su consolidación o crecimiento, queremos identificar las causas que generan los problemas para que se conviertan en empresas líderes como han pasado con empresas exitosas como Aje en la región y otras en el país, de manera que cuenten con las características

importantes para poder enfrentar correctamente su crecimiento, como el nivel competitivo, que el mercado actual así lo exige, sin embargo también recurriremos a investigar el nivel de cultura financiera, a nivel del comportamiento de los productos que ofrecen las instituciones financieras en la ciudad de Huacho, la revisión de las tasas de interés las oportunidades de créditos, que puedan influir en la consolidación de las medianas y pequeñas empresas.

Como podemos ver la situación problemática consideramos, que se encuentran a nivel interno como a nivel exógeno, por cuanto existen situaciones que se presentan al interior de las empresas a nivel de conducción o dirección, capacidad económica en el desarrollo de sus actividades, el aspecto de contar con la asesoría integral en los aspectos, económicos, dirección o conducción contable, tributario y otros y a nivel externo tiene que ver con los aspectos de competencia, legales, tributarios, así como los aspectos relacionados al comportamiento de las entidades bancarias, principalmente a las exigencias en cuanto a los aspectos de tasas de interés como de los requisitos, para que dichos pequeños empresarios, tengan acceso a un crédito, de la misma forma evaluaremos si las pequeñas empresas avanzaron en su desarrollo o consolidación de haber que puedan ver a sus negocios en crecimiento.

1.2 FORMULACION DEL PROBLEMA

1.2.1 Problema General

¿En qué medida la educación financiera, se relaciona con el crecimiento económico en las MYPES en el distrito de Huacho 2018?

1.2.2 Problemas Específicos

- a. ¿Cómo el nivel de capacidad financiera, se relaciona con el nivel de ventas en las Mypes en la ciudad de Huacho?
- b. ¿De qué manera el nivel de habilidades financieras, se relaciona con la calidad de servicios de las Mypes en la ciudad de Huacho?
- c. ¿En qué medida el conocimiento en finanzas, se relaciona con el beneficio económico en las Mypes en la ciudad de Huacho?
- d. ¿De qué manera la toma de decisiones, se relaciona con mejorar la rentabilidad en las Mypes en la ciudad de Huacho?

1.3. OBJETIVOS DE LA INVESTIGACION

1.3.1 Objetivo General

Establecer si la educación financiera, se relaciona con el crecimiento económico en las Mypes en el distrito de Huacho 2018.

1.3.2. Objetivos Específicos

- a. Determinar si el nivel de capacidad financiera, se relaciona con el nivel de ventas en las Mypes en el distrito de Huacho.
- b. Establecer si el nivel de habilidades financieras, se relacionan con la calidad de servicios de las Mypes en la ciudad de Huacho.
- c. Demostrar si el conocimiento en finanzas, se relaciona con el beneficio económico en las Mypes de la ciudad de Huacho.
- d. Determinar como la toma de decisiones acertada, se relaciona con mejorar la rentabilidad en las Mypes instaladas en la ciudad de Huacho.

1.4. JUSTIFICACION DE LA INVESTIGACION

Se justifica el estudio, por cuanto para el desarrollo y conducción financiera en las empresas se requiere, tener conocimiento de lo que significa la educación financiera, que las instituciones entre ellas las medianas y pequeñas empresas, cuenten con contadores o profesionales que puedan asesorar a dichas empresas, en cuanto a endeudamiento, que les permita contar con los recursos como capital de trabajo con el fin de lograr consolidar y desarrollar las medianas y pequeñas empresas, que se encuentran instaladas en la ciudad de Huacho.

De la misma manera se justifica por cuanto, el crecimiento económico en las empresas significa, mejorar los niveles internos de dirección, reducción de los costos ociosos, que considere hacer más efectiva la conducción y el desarrollo en asesor un crecimiento, ordenado, posterior a su consolidación y en forma ordenada, para ello deberá de contar con las condiciones de solidez que permita hacer frente a un crecimiento ordenado, con las bases suficientes, hacia un buen objetivo, de manera que dichas acciones deberán de ser planeadas adecuadamente.

Además, consideramos que se justifica por cuanto, por cuanto la ciudad de Huacho necesita contar con medianas y pequeñas empresas, de carácter sólidas, formales que mejoren los niveles económicos y comerciales en el distrito con el objeto de que las empresas, con el asesoramiento para un adecuado manejo económico y educación financiera adecuada, para que sus direcciones se orienten a mejorar el nivel comercial y de los negocios en la ciudad de Huacho.

1.5. DELIMITACION DEL ESTUDIO

La exploración se realizará en el ámbito que corresponde a la ciudad de Huacho, localidad en la cual desarrollan sus actividades las medianas y pequeñas empresas.

1.6. VIABILIDAD DEL ESTUDIO

Consideramos que es viable la realización de la investigación, por cuanto se tendrá acceso a la documentación necesaria, que se relaciona con las variables indicadas; se contó con la disponibilidad de recursos humanos y materiales necesarios para su trabajo en el tiempo previsto; así mismo se contó con los recursos financieros indispensables para cumplir con el trabajo.

CAPÍTULO II

MARCO TEÓRICO

2.1 ANTECEDENTES DE LA INVESTIGACION

La Bachiller **CARPIO FARFAN, Rosalía Pilar (2016)**, en su tesis: *Carácter de Financiamiento y desarrollo económico de las MYPES distrito Mórrope*, en la Universidad Católica Los Ángeles de Chimbote.

El objeto principal del estudio fue determinar sus características para financierito como desarrollo económico para las MYPES ubicadas en el distrito de Mórrope, para ello aplico el diseño fue de tipo no experimental con su corte transversal, desarrollando un tipo descriptiva y con grado cuantitativo, para el procedimiento de recolección de información recurrió a las herramientas de encuesta, aplicando como instrumento su cuestionario cuantitativo, para la determinación de su población determino a 85 medianas y pequeñas empresas, y a través de la aplicación de la formula respectiva permito determinar su muestra en 40 individuos que responden a como microempresarios aplicándose el

cuestionario de 24 interrogantes de tipo cerradas. Al final de su trabajo en relación al financiamiento consideraron que es factor importante para sus negocios, lo cual les ayuda de mejor manera el nivel competitivo, y en cuanto a su desarrollo económico manifiestan que cuentan con apoyo de COFIDE.

La Bachiller **SANCHEZ CARRILLO, Ivonne (2017)**, en su exploración titulada: “La cultura Financiera en micro y pequeñas empresas de Lima Norte” presentada para obtener título de Contador Público, por la Universidad San Andrés – Lima.

De acuerdo al tipo de investigación para el proceso de recopilación de información, recurrieron a procesos estadística los cual genera unas investigaciones cuantitativas, con un nivel descriptivo, con diseño no experimental, para su determinación de población estuvo constituida por las Mypes ubicadas en el sector comercial de Lima distrito y lo que le permitió determinar su muestra en 30 de ellas, para su trabajo de campo, utilizo como instrumentos para la recolección de data, fue necesario de la utilización de guías, boletines, de la misma forma se recurrió a método analítico – descriptivo que permitió realizar liquidez, para la determinación de la realidad investigada. Finalmente concluye que se observa carencia en la capacitación sobre gestión financiera, entre ellos poco conocimiento sobre asuntos relacionados a financiamiento que influyen de manera negativa para el crecimiento de la Mypes, disminuyendo los niveles de competitividad en el mercado.

Los Bachilleres **VEGA RUTTY, Joseph André y Ibett Geovana BORDA QUISPE (2016)** en su investigación: Impacto de inclusión financiera en crecimiento económico de Mypes Provincia de Chupaca, para obtener título de Contador Público, en el centro superior universitario Nacional del Centro del Perú.

Su trabajo estuvo como objetivo a determinar cómo impacta la inclusión financiera para el crecimiento económico de las MYPES en provincia de Chupaca, su investigación metodológicamente fue de tipo aplicada, descriptivo, comparativo, de diseño correlacional, para ello utilizó las técnicas de encuesta, para el proceso de recopilación de datos, su población estuvo constituida por 54 Mypes del rubro de abarrotes. Al final luego de la comparación de las hipótesis con las respuestas de las entrevistas, pasando por la fiabilidad de información a través de las pruebas estadísticas, llega a la conclusión de que el impacto de inclusión financiera, se presenta a través de arrendamiento financiero, como préstamo y crédito bancario, con intereses cómodos que el sistema financiero para las Mypes, en el sector de abarrotes en provincia de Chupaca.

2.2. BASES TEORICAS

2.2.1. EDUCACION FINANCIERA

En relación a educación financiera, según Organización para la Cooperación y el Desarrollo Económico (OCDE), (2005) afirma: “es un proceso a través del cual, consumidores e inversores financieros obtiene mayor

explicación de productos bancarios, su utilidad y riesgo, sin embargo, ayudada a definir que pueden genera mejorar su posición económica” (p.4).

De acuerdo con el autor en cuanto la importancia de la participación de entidades financiera, que sirven como soporte para la gestión financiera en las empresas.

Según la comisión de mercado de valores de España (2008) señala: “ayuda a las personas el mejoramiento para interpretar los aspectos relacionados a los productos que ofrece cada entidad bancaria, que permitan cumplir con endeudamiento adecuado, a fin de prevenir situaciones de riesgos” (p.12).

La participación del sistema bancario en España nos refleja su incidencia directa en el apoyo para el desarrollo y consolidación del sector empresarial, el cual se cumple de acuerdo a las exigencias que el mercado europeo así lo exige.

La cultura financiera como parte de la formación en el conocimiento de la educación a lo que Cotes (2009) afirma: “situación que puede ejecutarse a nivel formal como informal en enseñaros diferentes, la educación es importante en relación a los mecanismos de capacidad que utilicen los educadores para su formación” (p.13).

La cultura financiera, implica el conocimiento sobre las bases de las estructuras del negocio, su comportamiento en la utilización de los recursos, el comportamiento en el mercado en el sector, así como su comportamiento en cuento las facilidades como las tasas de interés.

En relación a educación financiera Ranccanello señala: “desde la década de los noventa, se generaron cambios en los servicios financieros de las entidades bancarias, cambios de sus actividades y las nuevas exigencias de control lo cual se modifica los requisitos y tasas de interés para los créditos” (p.65).

De acuerdo con el autor en cuanto a los diferentes cambios, presentados en los escenarios diferentes, de la economía que repercute en el manejo financiero en las empresas, la política financiera a partir del estado de ser adecuada que permita un mejor comportamiento para su colocación y recuperación en el tiempo.

Sobre la educación financiera Singer (2008) propone: “los centros educativos deben de integrar en sus planes de estudios, temas de orden financiero, de tal manera que conozcan su importancia de las finanzas, en lo personal como en la constitución de empresas lo cual ayudara a un mejor entendimiento” (p.76).

De acuerdo con Singer, la cultura financiera tiene su formación en las escuelas, a partir del comportamiento y conocimiento de la sociedad y en las escuelas, que permite que las personas tomen conocimiento de las diferentes variables de las finanzas, de manera que se encuentren en la capacidad de conducir en forma adecuada.

En relación a educación financiera Coates (2009) afirma: “en el desarrollo de personas y de las empresas se presentan situación de requerimientos, para contar con la capacidad de administrar y controlar recursos

financieros, que les permita cumplir con sus objetivos o metas personales o empresariales” (p.12).

En dicho sentido Organización para la Cooperación y el Desarrollo Económico (OCDE) (2010) define: “La combinación de conciencia, conocimiento, habilidad, actitud y comportamiento necesarios para tomar decisiones financieras robustas e informadas, para finalmente alcanzar un bienestar financiero individual” (p.30). “Esta definición habla de lograr un bienestar financiero individual, teniendo como principio que el individuo es la base para el desarrollo familiar y por ende de la sociedad. Para ello la Educación Financiera buscará concientizar sobre el buen uso de los recursos con los que cuentan cada persona” (p.31).

De la misma forma Cortés, (2014) indicaron que: “al mismo tiempo, el mayor conocimiento de los ciudadanos contribuiría a disciplinar el comportamiento de los decisores públicos respecto a los recursos escasos de la sociedad” y, en general, a que los mercados fuesen más eficientes (p.46).

2.2.2. CRECIMIENTO ECONOMICO

Al respecto Apaza (2009) afirma: “sus retos principales de empresarios, directorios y gerentes, es el desarrollo de sus instituciones, lo cual se debe de ejercer previa a un desarrollo desordenado, primero debe de consolidarse para su crecimiento” (p.67).

Al respecto Jiménez (2011) señala: “la política económica, puede acelerar o retrasar su crecimiento económico; se ejerce, a través de dos canales: la tecnología y la intensidad de capital o relación capital–trabajo” (p.21).

Al respecto Levine (2001) afirma: “la concentración de factores se da tanto a escala internacional, como dentro de las ciudades. Esta tendencia a la concentración, que se explica por las externalidades y la existencia de rendimientos crecientes, puede dar lugar a que algunos países se vean atrapados en círculos viciosos de pobreza, situación en la cual tanto el stock de capital físico como humano es escaso y poco remunerado. Por tanto, el poco capital o el escaso número de trabajadores calificados, buscará dirigirse a lugares donde se percibe un mayor ingreso, dejando al país aún más empobrecido” (p.26).

2.3. DEFINICIONES CONCEPTUALES

CAPACIDAD FINANCIERA

Es la oportunidad con que cuenta las empresas o personas para desarrollar sus inversiones, a nivel personal o empresarial, contar con los recursos necesarios que permitan cubrir la capacidad de gastos o inversión, para lo cual previamente deberá de estar previstos en la dirección empresarial, en suma, la liquidez económica para su gestión.

HABILIDADES FINANCIERAS

Está relacionado a la capacidad y conocimiento que tienen las personas en relación a los instrumentos financieros, como de las características del

comportamiento económico de los negocios con la finalidad de asesor o dirigir a las empresas, principalmente en cuanto a contar con n planeamiento financiero y ver los temas de endeudamiento.

CONOCIMIENTO EN FINANZAS

Tener conocimiento e las diferentes ramas de la economía, los problemas de riesgos financieros, en los procesos de formulación de proyectos, así como los endógenos como exógenos, en la gerencia de finanzas en la empresa, partiendo del comportamiento de sus activos, entre ellos los aspectos financieros, orientados a la gestión administrativa y financiera.

TOMA DE DECISIONES

Es la resolución o determinación asumida, por un grupo o directivos de una empresa, o decisión individual, que, sobre propuestas discutidas, define en asumir uno de ellos, para su ejecución en los aspectos de conducción o ejecución a nivel empresarial, porque es importante la presencia de alternativas diversas para que luego del análisis y debate, se asuma la mejor en bien del manejo empresarial.

NIVEL DE VENTAS

Se relaciona con las ventas que generan mayores ingresos, en la empresa lo cual repercute contar con los niveles de economía suficiente para gestionar, acciones de comportamiento en la dirección y conducción de las empresas, para su conocimiento en la conducción de contar con los recursos, bien orientadas en la gerencia de ventas.

CALIDAD DE SERVICIOS

La calidad es aspecto clave en el fortalecimiento de las empresas, como de la calidad y comportamiento en relación al servicio que asumen los empresarios, y profesionales, responsables orientados a satisfacer las necesidades y expectativas de sus clientes intermediarios en primer lugar, como principalmente del consumidor final, por lo que se deberá de tener en cuenta las expectativas de los clientes, la necesidad que la población requiere de los productos.

BENEFICIO ECONÓMICO

Está relacionado con las utilidades o rentabilidad que se generan en las empresas, en función a la dirección o gerencia eficiente, se debe de tener en cuenta que dicho beneficio involucra a las diferentes actividades, desde el punto de vista empresarial cumplimiento con cada uno de su obligación, y luego las utilidades como resultados del cierre de un proyecto o periodo.

MEJORAR RENTABILIDAD

Dicho resultado de un periodo generado por las diferentes actividades, controladas que generan utilidad, ganancia o rédito, en beneficio de la empresa, dicha rentabilidad deberá de ser determinado a partir del cumplimiento de los diferentes comportamientos en la dirección de la empresa.

2.4 FORMULACION DE HIPOTESIS

2.4.1. Hipótesis General

La educación financiera, se relaciona con el crecimiento económico en las MYPES instaladas en el distrito de Huacho 2018.

2.4.2. Hipótesis Específicas

- a.** El nivel de capacidad financiera, se relaciona con el nivel de ventas en las MYPES instaladas en el distrito de Huacho.

- b.** El nivel de habilidades financieras, si se relaciona con la calidad de servicios de las Mypes instaladas en la ciudad de Huacho.

- c.** El conocimiento en finanzas, se relaciona favorablemente con el beneficio económico en la Mypes instaladas en la ciudad de Huacho.

- d.** La correcta toma de decisiones, se relaciona con el mejoramiento de la rentabilidad en las Mypes instaladas en la ciudad de Huacho.

CAPÍTULO III

METODOLOGÍA

3.1 DISEÑO METODOLOGICO

3.1.1. Tipo

El estudio a realizar de acuerdo a sus características de la situación problemática planteada, en concordancia a sus objetivos, como de las propuestas sugeridas, se identifica que se trata de investigación descriptiva – de corte correlacional, teniendo en cuenta, que se trata de dar recomendaciones a los representantes de Mypes sobre la relación existente entre la educación financiera por su importancia en los negocios, con su repercusión en el crecimiento económico en dichas instituciones instaladas en la ciudad de Huacho.

En relación a lo Correlacional según Hernández (2010) afirma: “tipo de investigación con la finalidad conocer su interrelación que debe de existir entre dos o más definiciones, como variables, en un contexto particular. Generalmente se ejecuta entre dos variables, sin embargo en la práctica se da con más de dos” (p.81)

En dicha consideración la especificación de su estructura será descriptivo
– Correlacional, debiendo tenerse en cuenta un diagrama como sigue:

$$M = oX I oY$$

De dónde:

M = Modelo aprobado.

O = Verificación.

X = Educación financiera

Y = Crecimiento económico.

I = Nivel de relación entre motivo y resultado.

3.1.2. Enfoque

Su ejecución del estudio se desarrollara considerando el enfoque cuantitativo, considerando que nos permitirá dar propuestas o aportes sobre hechos reales o tangibles, observables, medibles, en relación a la educación financiera su importancia en el manejo de los negocios, así como su relación con el crecimiento económico, como repercute en el fortalecimiento y desarrollo de dichas instituciones en la ciudad de Huacho.

En el trabajo de campo del estudio, creemos que será de importancia la utilización de métodos siguientes:

HISTORICO

Dicho método por sus características nos permitirán, saber cómo se ha venido aplicando la educación financiera su nacimiento, evolución, desarrollo,

utilización en sus actividades propias de sus negocios, de la misma manera ver si su aplicación correcta ha permitido influir en el fortalecimiento y crecimiento de las Mypes, instaladas en la ciudad de Huacho.

DESCRIPTIVO

Método que nos ayudara a identificar, seleccionar, evaluar analizar las variables seleccionadas en el estudio. Así mismo nos ayudara a describir la información y data que serán recolectadas para contar con opiniones reales de los propios protagonistas de las instituciones de los negocios, partiendo de los antecedentes en su comportamiento y relación con la problemática, de manera que nos permita preparar alternativas sobre la situación de la educación financiera y interrelación con las Mypes instaladas en la ciudad de Huacho.

EXPLICATIVO

Método que nos ayudó en la explicación de los diferentes mecanismos que se utilizan en los negocios en relación a la educación financiera, si su utilización es adecuada, y permita en forma adecuada la consolidación como el crecimiento económico en las Mypes, que se ubican en la ciudad de Huacho.

ANALITICO

Método que facilitara analizar los métodos y procedimientos en el comportamiento sobre las acciones que refieren a la educación financiera, y su relación con el desarrollo y crecimiento económico de la Mypes instaladas en el distrito de Huacho.

3.2. POBLACION Y MUESTRA

3.2.1 Población

La población para la investigación consideramos que estará constituida por personas o individuos que laboran en diferentes Pymes que se encuentran ubicados en el distrito de Huacho, para su determinación cuantitativa se han determinado principalmente a empresarios, contadores y colaboradores de medinas y pequeñas empresa instaladas en la ciudad de Huacho, para su determinación cuantitativa hemos considerado 95 personas; dicha información ha sido obtenida de la información que se encuentra en la administración tributaria en la Provincia de Huaura.

3.2.2 Muestra

De acuerdo a la población seleccionada la muestra estará determinada por grupo de personas, entre ellos empresarios, contadores y colaboradores, por lo que su tamaño cuantitativo estará constituido por 76 personas, para lo cual utilizaremos la fórmula del muestreo aleatorio simple que nos permita estimar proporciones, para una población finita o conocida, la misma que a continuación se detalla:

$$n = \frac{Z^2 N p q}{E^2 (N - 1) + Z^2 p q}$$

Donde:

n= Tamaño de la muestra

Z= Valor de la abscisa de la curva normal para una probabilidad del 95% de confianza.

P= Proporción de empresarios, contadores, y colaboradores quienes laboran directamente en las Mypes instaladas en el distrito de Huacho, quienes manifestaron la educación financiera, si se relaciona con el crecimiento económico de las Mypes en el distrito de Huacho. (Se asume $P=0.5$).

Q= Proporción de empresarios, contadores, y colaboradores quienes laboran directamente en las Mypes instaladas en el distrito de Huacho, quienes manifestaron la educación financiera, no se relaciona con el crecimiento económico de las Mypes en el distrito de Huacho. ($Q = 0.5$, valor asumido debido al desconocimiento de Q).

E= Margen de error 5%

N= Población

n= Tamaño óptimo de muestra.

Entonces, a un nivel de significancia de 95% y 5% como margen de error

Reemplazando cálculos tenemos

$$n = \frac{(1.96)^2 (0.5) (0.5) (95)}{(0.05)^2 (95-1) + (1.96)^2 (0.5) (0.5)}$$

n= 76.27

n= 76 Personas

3.3. OPERACIONALIZACION DE VARIABLES E INDICADORES

VARIABLE INDEPENDIENTE

EDUCACION FINANCIERA

CONCEPTO OPERACIONAL

Según la Organización para la Cooperación y el desarrollo económico (2005) afirma: *“es el proceso mediante el cual se adquieren comprensión sobre los productos financieros, como desarrollo de habilidades necesarias en la toma de decisiones, evaluar riesgos como oportunidad en finanzas para mejorar su bienestar”* (p. 13).

DIMENSIONES

- Nivel de conocimiento de finanzas
- Estrategias financieras
- Capacidad de solución en finanzas
- Nivel de definiciones

INDICADORES:

- Nivel de capacidad financiera
- Nivel de habilidades financieras
- Nivel de conocimiento en finanzas

- Nivel de toma de decisiones

INDICES

- Evaluación de gestión financiera
- Cumplimiento de actividades financieras
- Evaluación de actividades económicas
- Cumplimiento de prevención de errores.

VARIABLE DEPENDIENTE

CRECIMIENTO ECONOMICO

CONCEPTO OPERACIONAL

Según George Terry (2011) explica que la administración es un proceso distintivo que consiste en planear, organizar, ejecutar y controlar, desempeñada para determinar y lograr objetivos manifestados mediante el uso de seres humanos y de otros recursos.

Partiendo de los conceptos antes señalados podemos decir que gestión administrativa es el proceso de diseñar y mantener un entorno en el que trabajando en grupos los individuos cumplen eficientemente objetivos específicos.

DIMENSIONES

- Capacidad de negocios
- Estrategia de cumplimiento

- Cumplimiento gerencial
- Informe periódico de resultados

INDICADORES:

- Nivel de ventas
- Calidad de servicios
- Beneficio económico
- Mejorar rentabilidad

INDICES

- Evaluación de cumplimiento
- Atención eficiente
- Capacidad de negocios
- Cumplimiento de metas

3.4 TECNICAS E INSTRUMENTOS DE RECOLECCION DE DATOS

3.4.1 Técnicas a emplear

Para el presente trabajo de investigación será necesaria la utilización de las técnicas más importantes que a continuación se detallan:

1) Encuestas.

La utilización de dicha técnica nos permitirá obtener la documentación como información necesaria que nos permita identificar si la educación financiera, se relaciona con el crecimiento y desarrollo de las medianas y

pequeñas empresa instaladas en la ciudad de Huacho.

2) Análisis Documental.

La utilización de dicha técnica será de suma importancia por cuanto nos permitirá evaluar y analizar las bases normativas que sea aprobada por las empresas en cuanto al conocimiento de las finanzas y como este se relaciona con el crecimiento y desarrollo económico de las medianas y pequeñas empresas instaladas en la ciudad de Huacho. La educación financiera, se relaciona con el crecimiento económico en las MYPES instaladas en el distrito de Huacho 2018.

3.4.2. DESCRIPCION DE LOS INSTRUMENTOS

1. Ficha bibliográfica:

Instrumento que será necesaria su utilización en el proceso de búsqueda de bibliografía, monografías, revistas como trabajos de investigación que ayuden a la obtención del conocimiento sobre la importancia de la educación financiera y su relación en cuanto a la mejora para el crecimiento y desarrollo de las medianas y pequeñas empresas que se ubican en la ciudad de Huacho.

2. Guía de entrevista:

Dicha guía será elaborada previamente para desarrollar las entrevistas a empresarios, contadores y colaboradores que nos permitan conocer el nivel de educación financiera, como su relación con el crecimiento y desarrollo de las medianas y pequeñas empresas que desarrollan sus actividades en la ciudad de Huacho.

3. Ficha de encuesta:

La ficha como técnica nos ayudara, y facilitará la recolección de información como documentos que permita obtener información en cuanto a la educación financiera, su importancia y relación con el desarrollo y crecimiento de las medianas y pequeñas empresas en la ciudad de Huacho.

Procedimientos de comprobación de validez y confiabilidad de los instrumentos

Los instrumentos elaborados serán consultados a autoridades, funcionarios y servidores administrativos que cuenten con la experiencia requerida. Con la finalidad de probar la confiabilidad de la información se procederá a aplicar una encuesta piloto a 76 personas entre ellos: Autoridades, funcionarios y personal administrativo quienes serán seleccionados al azar, con la finalidad que nos permitan comprobar la calidad de la información recolectada.

3.5 TECNICAS PARA EL PROCESAMIENTO DE LA INFORMACION

3.5.1 Técnicas de Análisis

Se aplicarán las siguientes técnicas:

- Análisis documental
- Conciliación de datos
- Indagación
- Rastreo

3.5.2 Técnicas de Procesamiento de Datos

El trabajo de investigación permitirá el procesamiento de los datos que se obtengan de las diferentes fuentes bibliográficas por medio de la utilización de diversas técnicas como:

- Ordenamiento y clasificación
- Registro manual
- Análisis documental
- Tabulación de Cuadros con porcentajes
- Comprensión de gráficos
- Conciliación de datos

Proceso Informatizado con SPSS (Statistical Package for Social Sciences), Traducción 22.0 del modelo de correlación de Pearson y nivel de confianza del 95%.

CAPÍTULO IV

RESULTADOS

4.1. RESULTADOS

Todo estudio de investigación, necesariamente deberán de culminar en propuestas orientadas a dar solución a los problemas planteados, que expongan consecuencias, de las revisiones y análisis a la información como documentación que fue obtenida para su revisión, de la misma forma se demandó del análisis de diferentes testimonios, de expertos sobre la educación financiera su importancia, incidencia como objetivos que tienden en la repercusión en el crecimiento y sostenimiento económico, principalmente de las pequeñas y medianas empresas, el tema de finanzas dicen los expertos es de suma importancia, para el manejo gerencial, para la conducción y dirección de las empresas, una dirección adecuada estar orientada, a la búsqueda del objetivo de toda empresa que es la rentabilidad, teniendo como marco la responsabilidad social, como servicio a la comunidad, en sus actividades y comportamiento en los negocios, su repercusión en la es importante porque permite la determinación y ubicación de los riesgos con la finalidad de orientar los mecanismo adecuados que en los temas de

endeudamiento, permita su adecuada administración en la ejecución de sus proyectos, que les permita cumplir con sus compromisos de clientes y así mismo con la entidad financiera, de manera que no genere el pago adicionales de intereses por moras.

4.1.1. A LA PREGUNTA

¿En su opinión considera que los trabajadores de las medianas y pequeñas empresas cuentan con capacidad financiera?

Tabla 1: Los trabajadores de medianas y pequeñas empresas cuentan con capacidad financiera

| ALTERNATIVAS | Frecuencia | Porcentaje | Porcentaje válido | Porcentaje acumulado |
|-------------------------|-------------------|-------------------|--------------------------|-----------------------------|
| a. De acuerdo | 42 | 55.26 | 55.26 | 55.26 |
| b. En desacuerdo | 28 | 36.84 | 36.85 | 92.11 |
| c. desconoce | 06 | 7.89 | 7.89 | 100.00 |
| TOTAL | 76 | 99.99 | 100.00 | |

Nota: Elaboración propia



Figura 1 Los trabajadores de medianas y pequeñas empresas cuentan con capacidad financiera

INTERPRETACIÓN

De lo expuesto podemos observar que la contestación a la interrogación formulada se evidencia en la tabla que antecedente, el 55.26% opinaron estar de acuerdo, los trabajadores de las medianas y pequeñas empresas cuentan con capacidad financiera; contrariamente el 36.85% opinaron estar en desacuerdo que los trabajadores de las medianas y pequeñas empresas cuenten con capacidad financiera y finalmente el 7.89% respondió desconocer sobre la pregunta formulada.

Es importante que los colaboradores y directivos de las pequeñas y medianas empresas tengan en cuenta que es necesario tener conocimiento, que

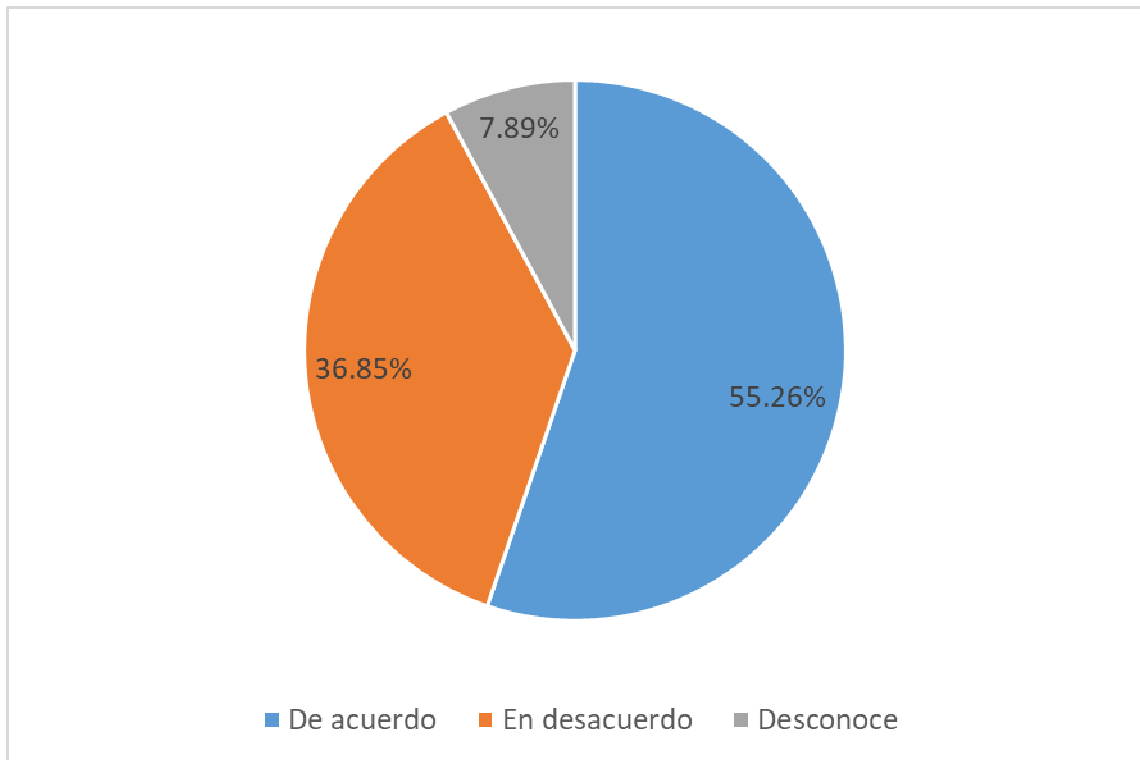
cuenten con la capacidad financiera que les permita cumplir con sus metas en el tiempo oportuno.

4.1.2. A LA PREGUNTA

¿Considera Usted que el personal de las medianas y pequeñas empresas en la ciudad de Huacho, cuentan con habilidades financieras?

Tabla 2: Personal de pequeñas y medianas empresas cuentan con habilidades financieras

| ALTERNATIVAS | Frecuencia | Porcentaje | Porcentaje válido | Porcentaje acumulado |
|-------------------------|-------------------|-------------------|--------------------------|-----------------------------|
| a. De acuerdo | 40 | 52.63 | 52.63 | 52.63 |
| b. En desacuerdo | 29 | 38.15 | 38.16 | 90.799 |
| c. desconoce | 07 | 9.21 | 9.21 | 100.00 |
| TOTAL | 76 | 99.99 | 100.00 | |

Nota: Elaboración propia



Figura 2 Se ejecuta el control en las actividades en la Clínica

INTERPRETACIÓN

De acuerdo a los resultados que se muestran en la tabla precedente, podemos señalar que, el 52.63% consideraron el personal de las medianas y pequeñas empresas en la ciudad de Huacho, cuentan con habilidades financieras; sin embargo contrariamente un 38.16% consideraron estar en desacuerdo, que el personal de las medianas y pequeñas empresas en la ciudad de Huacho, cuenten con habilidades financieras, posteriormente el 9.21% respondieron desconocer sobre la pregunta formulada, sumando así el 100% de la muestra.

Es necesario que el personal a nivel de colaboradores como quienes lo

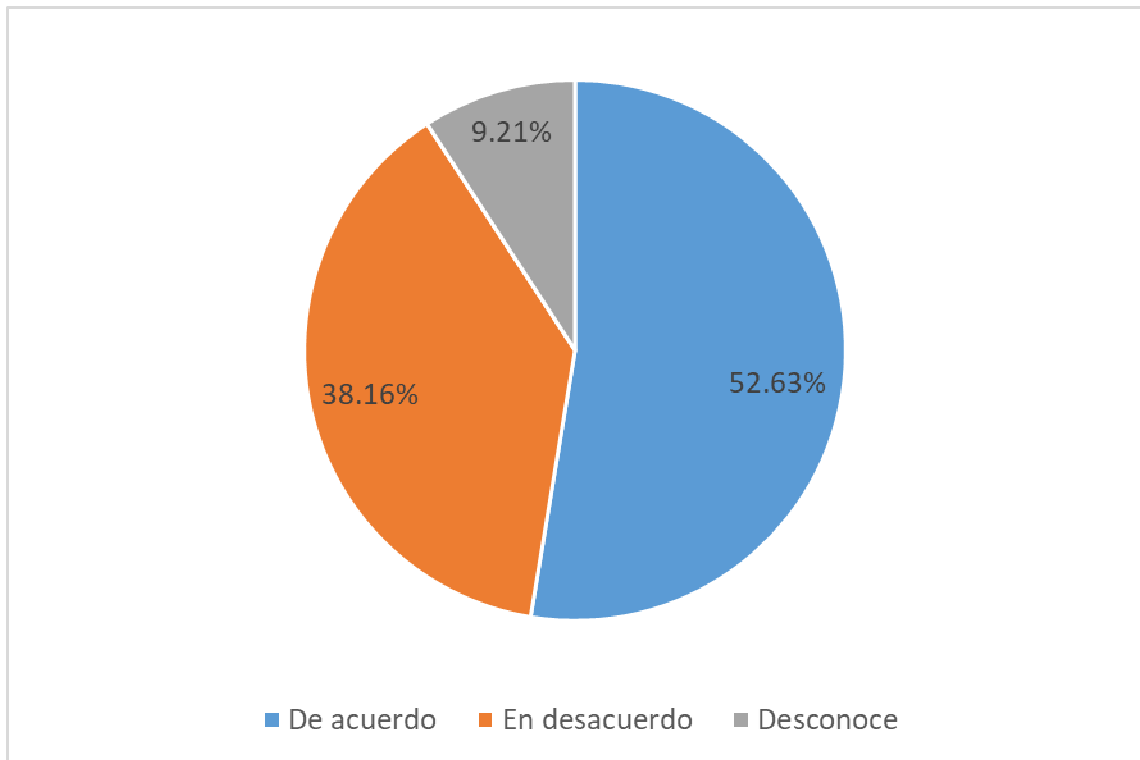
administren, tengan habilidades en el conocimiento como en la ejecución de actividades financieras, en cuanto al endeudamiento como en la administración en forma oportuna que no perjudique cumplir con sus objetivos.

4.1.3. A LA PREGUNTA

¿Considera Usted que el personal que labora en las medianas y pequeñas empresas en la ciudad de Huacho cuentan con conocimiento en las finanzas?

Tabla 3: *Personal que laboran en pequeñas y medianas empresas cuentan con conocimientos en finanzas*

| ALTERNATIVAS | Frecuencia | Porcentaje | Porcentaje válido | Porcentaje acumulado |
|---------------------|-------------------|-------------------|--------------------------|-----------------------------|
| a. De acuerdo | 42 | 55.26 | 55.26 | 55.26 |
| b. En desacuerdo | 29 | 38.15 | 38.16 | 93.42 |
| c. Desconoce | 05 | 6.57 | 6.58 | 100.00 |
| TOTAL | 76 | 99.98 | 100.00 | |

Nota: Elaboración propia



Figura 3 Se cumple aplicación de acciones correctivas en la Clínica

INTERPRETACIÓN

Observando los resultados obtenidos a la pregunta formulada que se muestran en la tabla precedente, podemos señalar que el 55.26% consideraron estar de acuerdo que, el personal que labora en las medianas y pequeñas empresas en la ciudad de Huacho cuentan con conocimiento en las finanzas; sin embargo contradictoriamente el 38.16% consideraron estar en desacuerdo que el personal que labora en las medianas y pequeñas empresas en la ciudad de Huacho cuenten con los conocimientos en finanzas, finalmente el 6.58% respondieron desconocer sobre la pregunta formulada, sumando el 100% de la muestra determinada.

De acuerdo a las respuestas es importante, que administradores de las empresas tengan en cuenta que existe un porcentaje importante que desconocen, sobre las finanzas, aspectos que deberán de tener en cuenta la gerencia, con la finalidad que todos los colaboradores tengan conocimiento por su importancia que ello significa.

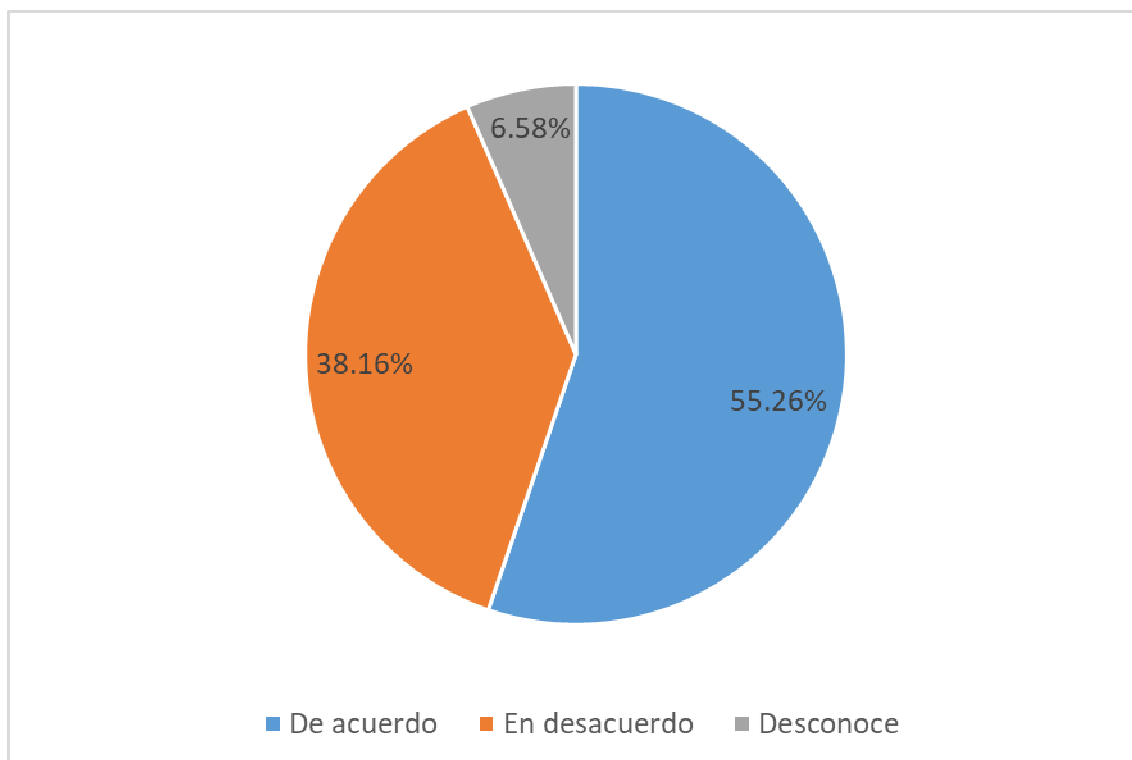
4.1.4. A LA PREGUNTA

¿Considera Usted que se toman decisiones adecuadas sobre finanzas, en las medianas y pequeñas empresas ubicadas en la ciudad de Huacho?

Tabla 4: Se toman decisiones adecuadas sobre finanzas en medianas y pequeñas empresas

| ALTERNATIVAS | Frecuencia | Porcentaje | Porcentaje válido | Porcentaje acumulado |
|---------------------|-------------------|-------------------|--------------------------|-----------------------------|
| a. De acuerdo | 44 | 57.89 | 57.89 | 57.89 |
| b. En desacuerdo | 28 | 36.84 | 36.84 | 94.73 |
| c. Desconoce | 04 | 5.26 | 5.27 | 100.00 |
| TOTAL | 76 | 99.99 | 100.00 | |

Nota: Elaboración propia



Figura 4 Se toman decisiones adecuadas sobre finanzas en medianas y pequeñas empresas

INTERPRETACIÓN

De lo mostrado en la tabla precedente podemos señalar que, el 57.89% consideraron estar de acuerdo que, si se toman decisiones adecuadas sobre finanzas, en las medianas y pequeñas empresas ubicadas en la ciudad de Huacho; sin embargo el 36.84% respondieron estar en desacuerdo que se tomen decisiones adecuadas sobre finanzas, en las medianas y pequeñas empresas ubicadas en la ciudad de Huacho, finalmente el 5.27% respondieron desconocer sobre la pregunta, sumando el 100% de la muestra.

Es de suma importancia que para la toma de decisiones, se cuente con los conocimientos adecuados en relación las finanzas, por cuanto ello permitirá

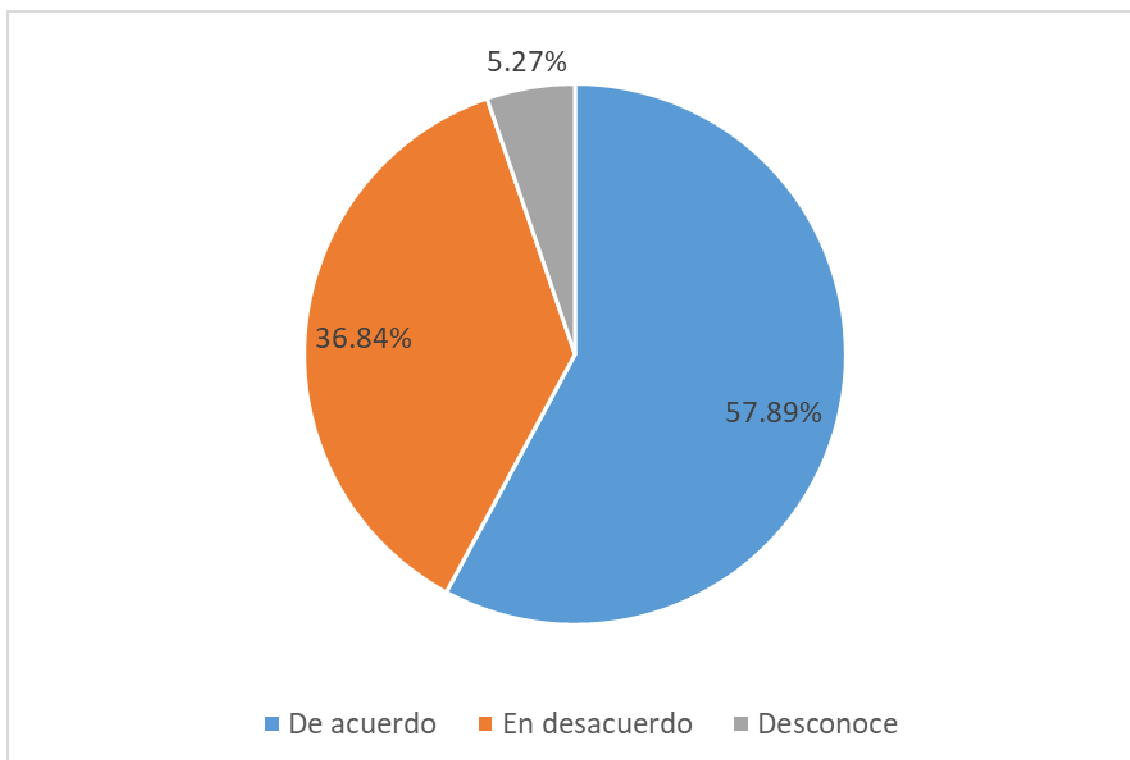
educir los riesgos en la conducción de las pequeñas y medianas empresas en la ciudad de Huacho

4.1.5. A LA PREGUNTA

¿En su opinión considera que se desarrolla la educación financiera en las medianas y pequeñas empresas ubicadas en el distrito de Huacho?

Tabla 5: Se desarrolla educación financiera en medianas y pequeñas empresas

| ALTERNATIVAS | Frecuencia | Porcentaje | Porcentaje válido | Porcentaje acumulado |
|---------------------|-------------------|-------------------|--------------------------|-----------------------------|
| a. De acuerdo | 60 | 78.94 | 78.95 | 78.95 |
| b. En desacuerdo | 11 | 14.47 | 14.47 | 93.42 |
| c. desconoce | 05 | 6.57 | 6.58 | 100.00 |
| TOTAL | 76 | 99.98 | 100.00 | |

Nota: Elaboración propia



Figura 5 Se desarrolla educación financiera en medianas y pequeñas empresas

INTERPRETACIÓN

Observando los resultados obtenidos a la pregunta formulada que se muestran en la tabla precedente, podemos señalar que el 78.95% opinaron estar de acuerdo, que se desarrolla educación financiera en las medianas y pequeñas empresas instaladas en el distrito de Huacho; sin embargo contradictoriamente el 14.47% opinaron estar en desacuerdo, se desarrolle educación financiera en las medianas y pequeñas empresas en el distrito de Huacho, y finalmente el 6.58% respondió desconocer sobre la pregunta, sumando el 100% de la muestra.

Las medianas y pequeñas empresas, necesitan que sus colaboradores cuenten con los conocimientos de la estructura financiera, de la empresa, así

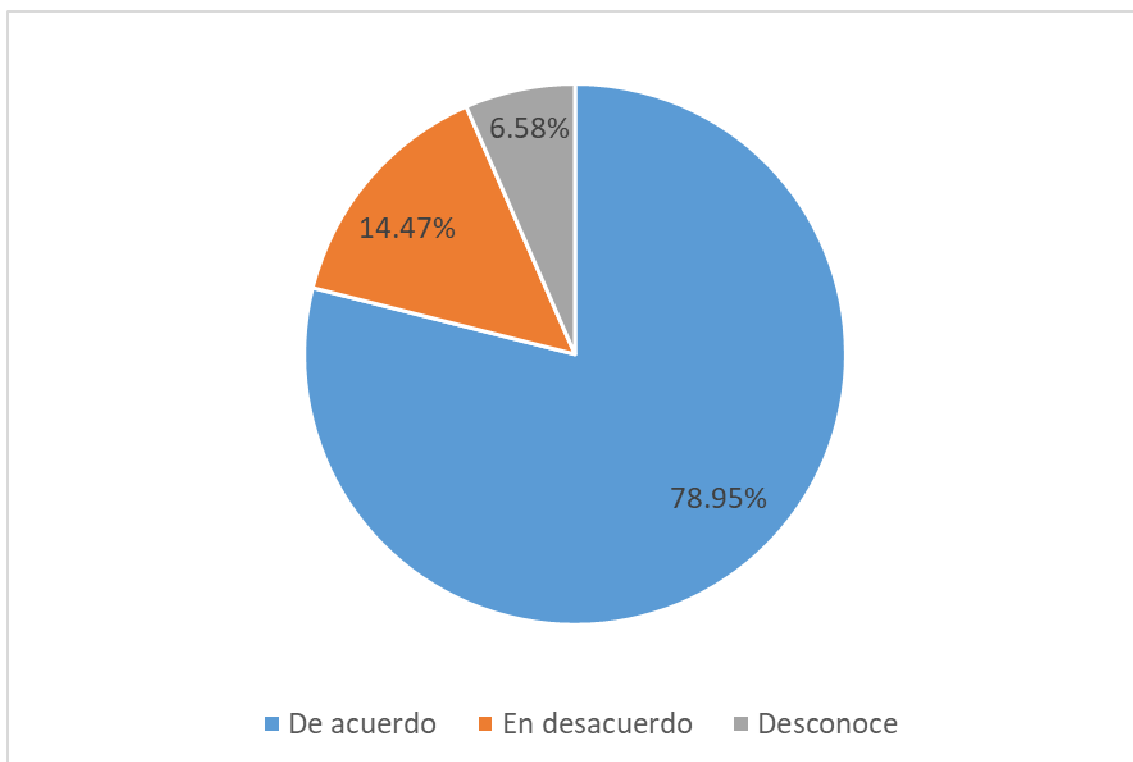
como el comportamiento en el mercado, como las políticas crediticias que se aplican en las entidades financieras.

4.1.6. A LA PREGUNTA

¿Considera usted que se cumple con el nivel de ventas en las medianas y pequeñas empresas en la ciudad de Huacho?

Tabla 6: Se cumple con nivel de ventas en medianas y pequeñas empresas

| ALTERNATIVAS | Frecuencia | Porcentaje | Porcentaje válido | Porcentaje acumulado |
|---------------------|-------------------|-------------------|--------------------------|-----------------------------|
| a. De acuerdo | 41 | 53.94 | 53.95 | 53.95 |
| b. En desacuerdo | 30 | 39.47 | 39.47 | 93.42 |
| c. desconoce | 05 | 6.57 | 6.58 | 100.00 |
| TOTAL | 76 | 99.98 | 100.00 | |

Nota: Elaboración propia



Figura 6 Se cumple con nivel de ventas en medianas y pequeñas empresas

INTERPRETACIÓN

De los resultados obtenidos que se muestran en la tabla precedente en relación a la pregunta formulada, podemos señalar que el 53.95% consideraron estar de acuerdo que, se cumple con el nivel de ventas en las medianas y pequeñas empresas en la ciudad de Huacho; sin embargo en forma contraria el 39.47% consideraron estar en desacuerdo, que se cumpla el nivel de ventas en medianas y pequeñas empresas en Huacho, y finalmente el 6.58% respondieron desconocer, sumando el 100% de la muestra.

Toda empresa se sustenta en el nivel de venta que realiza, de manera que es necesario que las políticas de ventas, sea adecuada, que permita desarrollar

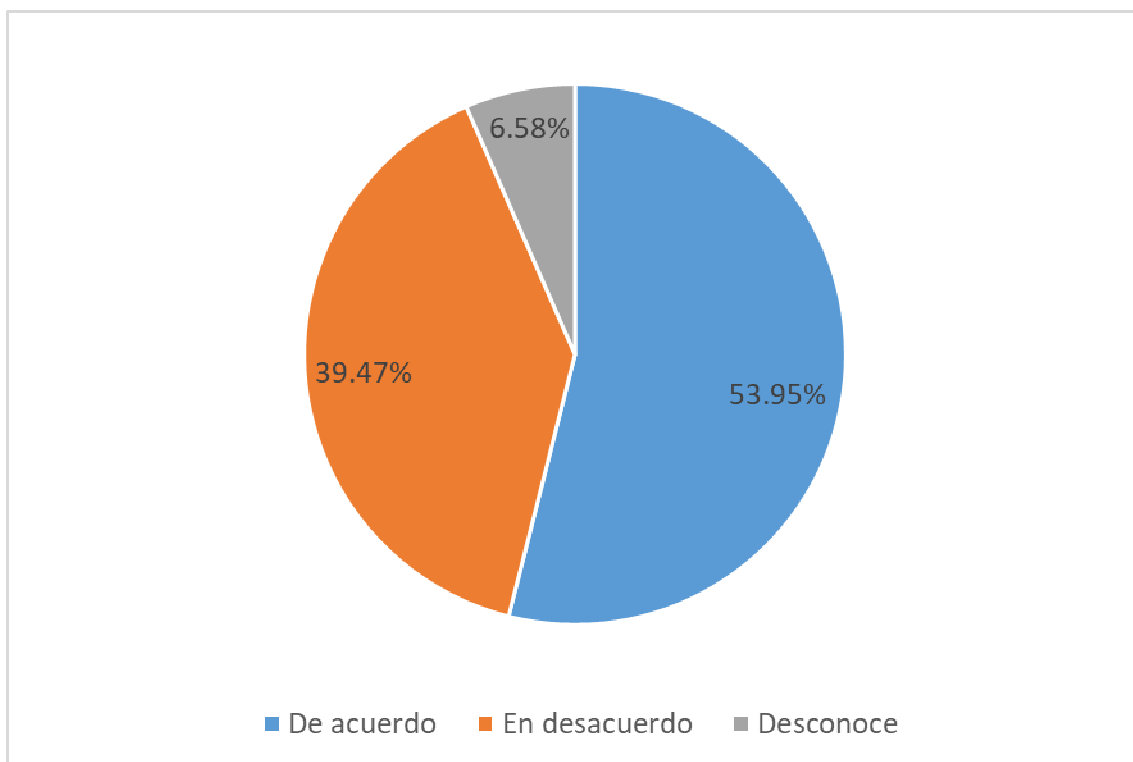
adecuadamente dicho ciclo, con la finalidad que permita cumplir con la liquidez necesaria y suficiente para sus objetivos de rentabilidad.

4.1.7. A LA PREGUNTA

¿En su opinión el nivel de calidad de servicios es adecuado en las medianas y pequeñas empresas en la ciudad de Huacho?

Tabla 7: El nivel de calidad de servicios es adecuado en medianas y pequeñas empresas

| ALTERNATIVAS | Frecuencia | Porcentaje | Porcentaje válido | Porcentaje acumulado |
|---------------------|-------------------|-------------------|--------------------------|-----------------------------|
| a. De acuerdo | 40 | 52.63 | 52.63 | 52.63 |
| b. En desacuerdo | 32 | 42.10 | 42.11 | 94.74 |
| c. desconoce | 04 | 5.26 | 5.26 | 100.00 |
| TOTAL | 76 | 99.99 | 100.00 | |

Nota: Elaboración propia



Figura 7 El nivel de calidad de servicios es adecuado en medianas y pequeñas empresas

INTERPRETACIÓN

Observando los resultados obtenidos a la pregunta formulada que se muestran en la tabla precedente, podemos señalar que el 52.63% opinaron quedar de acuerdo que, el nivel de calidad de servicios es adecuado en las medianas y pequeñas empresas en la ciudad de Huacho; contradictoriamente el 42.11% opinaron estar en desacuerdo, sobre el nivel de calidad de servicios que sea adecuado para las medianas y pequeñas empresas en Huacho, y finalmente el 5.26% respondieron desconocer, sumando el 100% de la muestra.

Es necesario tener en cuenta el nivel de calidad de servicios, que deben de brindar las empresas en su conjunto, en mundo de los negocios hoy exige,

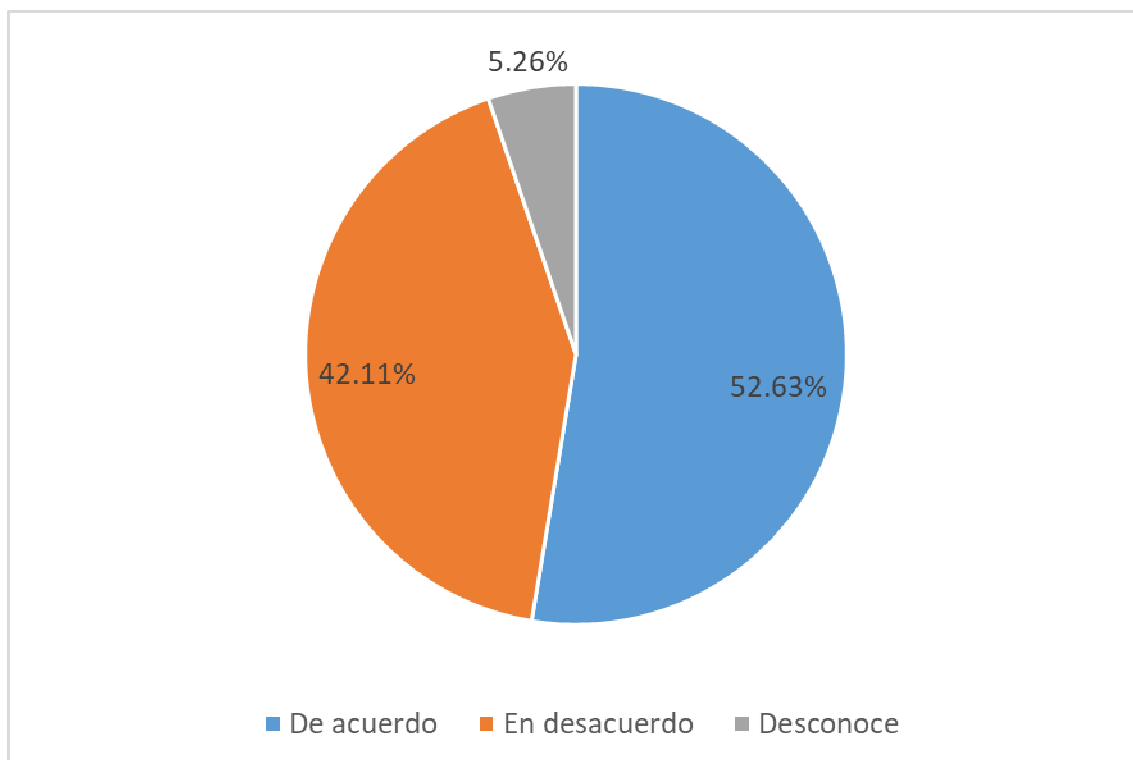
calidad eficiencia, en su atención, de manera que las medianas y pequeñas empresas en la ciudad de Huacho, deberán tenerlo en cuenta.

4.1.8. A LA PREGUNTA

¿En su opinión se cumple con el beneficio económico en las medianas y pequeñas empresas en la ciudad de Huacho?

Tabla 8: Se cumple con beneficio económico en medianas y pequeñas empresas

| ALTERNATIVAS | Frecuencia | Porcentaje | Porcentaje válido | Porcentaje acumulado |
|---------------------|-------------------|-------------------|--------------------------|-----------------------------|
| a. De acuerdo | 39 | 51.31 | 51.32 | 51.32 |
| b. En desacuerdo | 31 | 40.78 | 40.79 | 92.11 |
| c. Desconoce | 06 | 7.89 | 7.89 | 100.00 |
| TOTAL | 76 | 99.98 | 100.00 | |

Nota: Elaboración propia



Figura 8 Se cumple con beneficio económico en medianas y pequeñas empresas

INTERPRETACIÓN

De lo observando a los resultados obtenidos de la pregunta formulada que se muestran en la tabla precedente, podemos señalar que, el 51.32% apreciaron estar de acuerdo, que se cumple con el beneficio económico en las medianas y pequeñas empresas en la ciudad de Huacho; sin embargo contradictoriamente el 40.79% apreciaron estar en desacuerdo que se cumplan con el beneficio económico en las medianas y pequeñas empresas en la ciudad de Huacho; finalmente el 7.89% respondieron desconocer, sumando el 100% de la muestra.

Tener claro que se cumpla con beneficio económico, es de suma

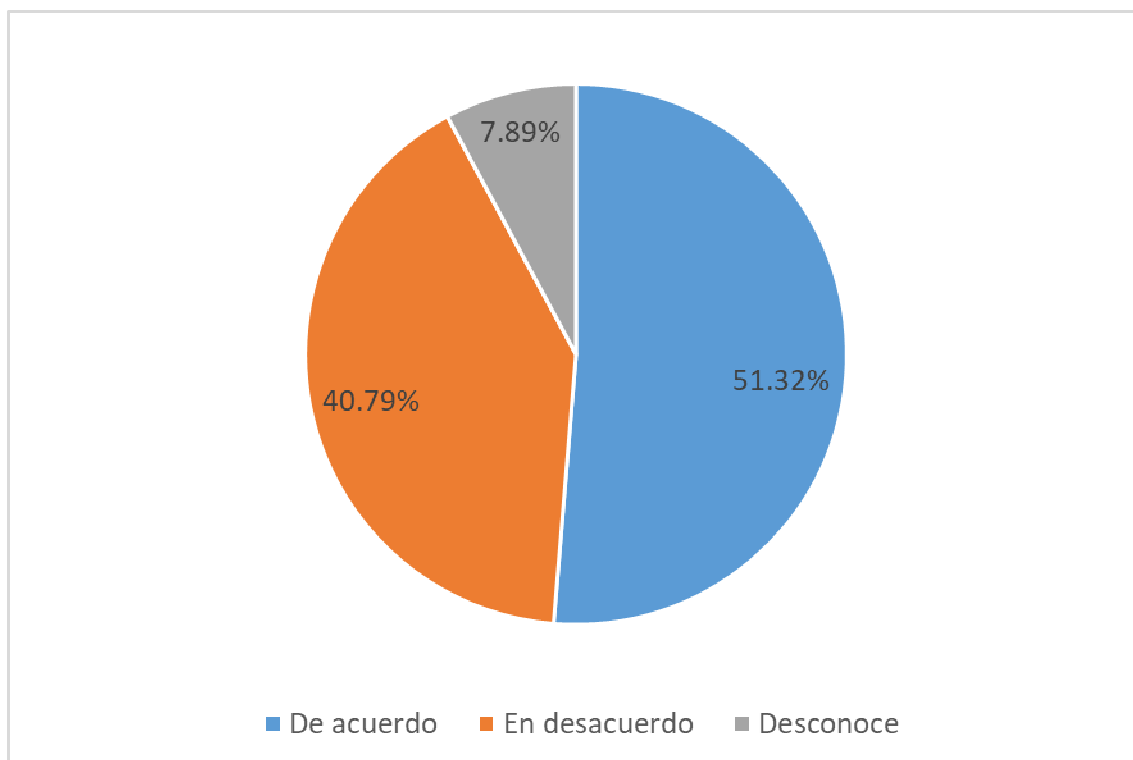
importancia en todo negocio, es uno de los objetivos de toda empresa, por ello su necesidad que las medianas y pequeñas empresas en la ciudad de Huacho, lo tengan presente.

4.1.09 A LA PREGUNTA

¿Considera Usted que se mejora la rentabilidad con el conocimiento de la cultura financiera en la ciudad de Huacho?

Tabla 9: Se mejora rentabilidad con conocimiento de cultura financiera en empresas

| ALTERNATIVAS | Frecuencia | Porcentaje | Porcentaje válido | Porcentaje acumulado |
|---------------------|-------------------|-------------------|--------------------------|-----------------------------|
| a. De acuerdo | 38 | 50.00 | 50.00 | 50.00 |
| b. En desacuerdo | 33 | 43.42 | 43.42 | 93.42 |
| c. desconoce | 05 | 6.57 | 6.58 | 100.00 |
| TOTAL | 76 | 99.99 | 100.00 | |

Nota: Elaboración propia



Figura 9 Se mejora rentabilidad con conocimiento de cultura financiera en empresas

INTERPRETACIÓN

Observando los resultados obtenidos a la pregunta formulada que se muestran en la tabla precedente, podemos señalar que, el 50.00% consideraron estar de acuerdo que, se mejora la rentabilidad con el conocimiento de la cultura financiera en la ciudad de Huacho; contradictoriamente el 43.42% consideraron estar en desacuerdo que se mejore la rentabilidad con el conocimiento de la cultura financiera en la ciudad de Huacho, finalmente el 6.58% respondieron desconocer, sumando el 100% de la muestra.

Tener en claro la cultura financiera, permite que en la empresa se formule un planeamiento de las finanzas, lo cual permitirá racionar los gastos,

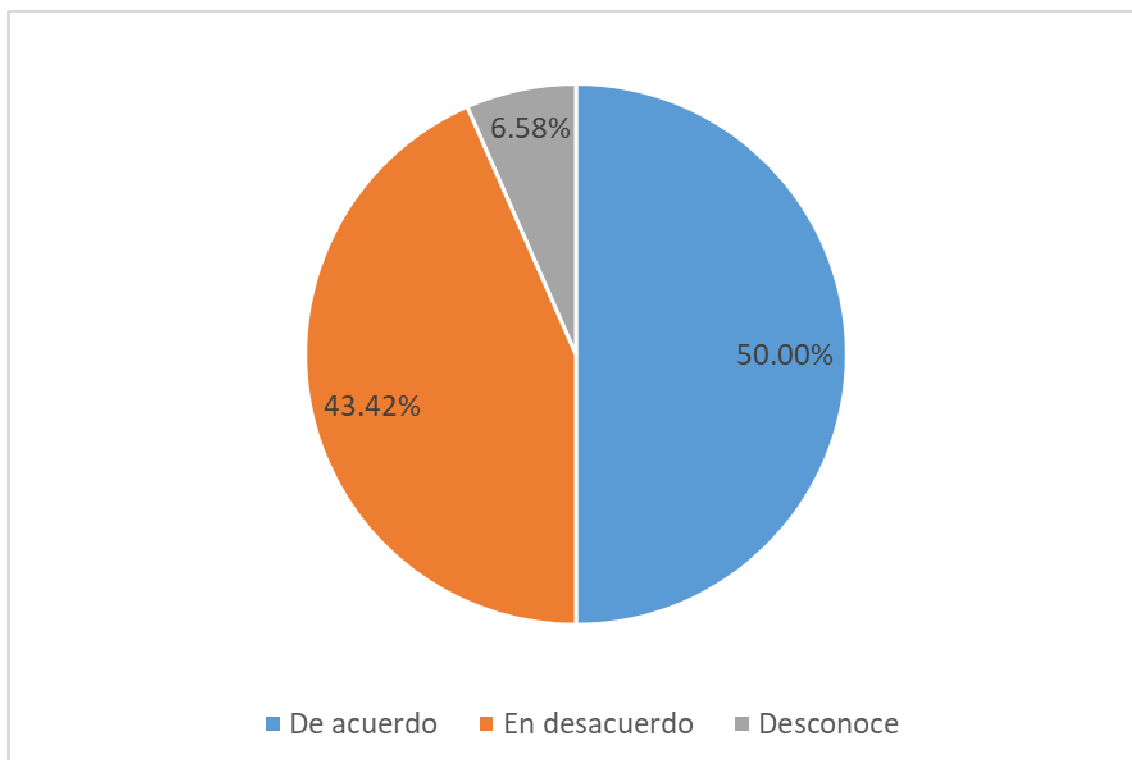
así como reducir o administrar adecuadamente los costos, de tal manera que se sustenta de mejor manera la dirección financiera.

4.1.10. A LA PREGUNTA

¿Considera Usted que el crecimiento de las medianas y pequeñas empresas, se mejoran con la aplicación de la educación financiera en las medianas y pequeñas empresas en la ciudad de huacho?

Tabla 10: El crecimiento de medianas y pequeñas empresas se mejoran con aplicación de educación financiera.

| ALTERNATIVAS | Frecuencia | Porcentaje | Porcentaje válido | Porcentaje acumulado |
|-------------------------|-------------------|-------------------|--------------------------|-----------------------------|
| a. De acuerdo | 53 | 69.73 | 69.74 | 69.74 |
| b. En desacuerdo | 19 | 25.00 | 25.00 | 94.74 |
| c. desconoce | 04 | 5.26 | 5.26 | 100.00 |
| TOTAL | 76 | 99.99 | 100.00 | |

Nota: Elaboración propia



Figura 10 El crecimiento de medianas y pequeñas empresas se mejoran con aplicación de educación financiera.

INTERPRETACIÓN

Observando los resultados obtenidos a la pregunta formulada que se muestran en la tabla precedente, podemos señalar que, el 69.74% consideraron estar de acuerdo que, el crecimiento de las medianas y pequeñas empresas, se mejoran con la aplicación de la educación financiera en las medianas y pequeñas empresas; sin embargo en forma contraria un 25.00% consideraron estar en desacuerdo, el crecimiento de medianas y pequeñas empresas, mejoran con aplicación de educación financiera en medianas y pequeñas empresas en la ciudad de huacho, finalmente el 5.26% respondió desconocer, sumando el 100% de la muestra.

Es importante tener en cuenta que la educación financiera, es importante para el crecimiento, desarrollo y consolidación de las empresas, lo cual permitirá la obtención de rentabilidad con responsabilidad social.

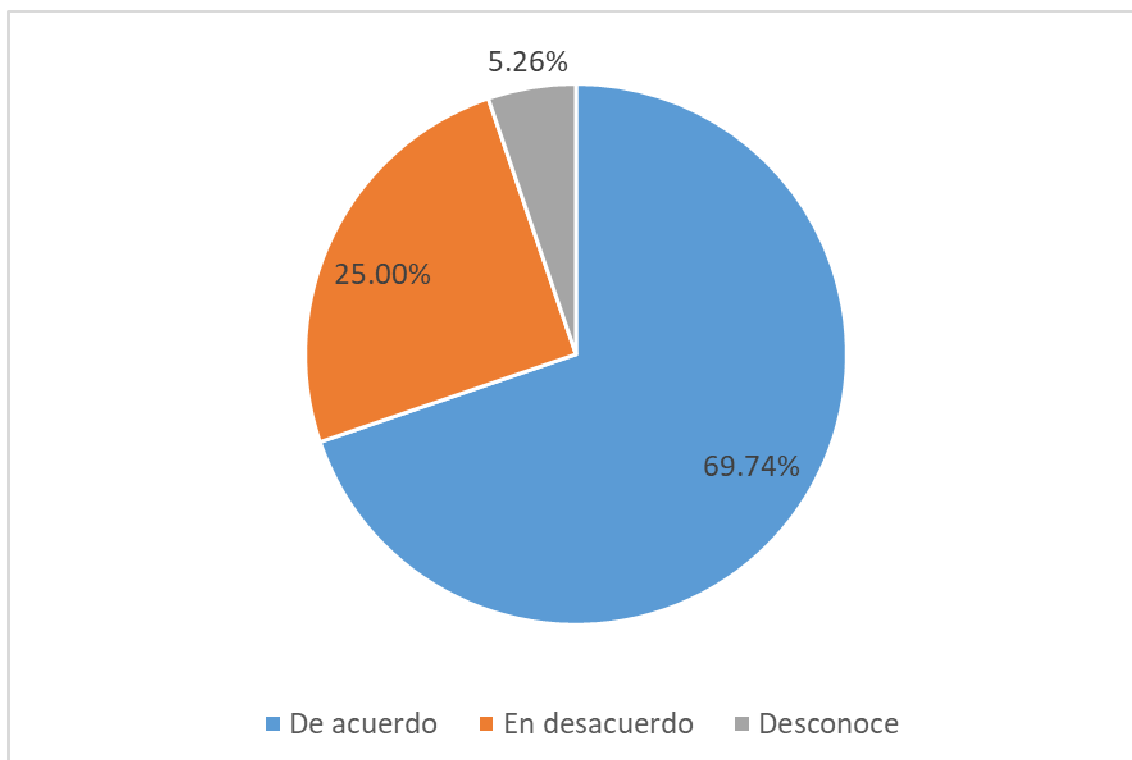
4.2. CONTRASTACION DE HIPÓTESIS

Luego de experimentar uno a uno la distribución de los datos, de acuerdo a cada hipótesis propuesta, se procedió a preferir la posibilidad correcta según Fisher, asumiendo el cálculo de los consiguientes juicios:

1. El modelo es lograda en representación aleatoria.
2. Las variables se descubren moderadas sustantivamente.
3. Superior al 20% de las celdas que doman las periodicidades queridas de la tabla 3x3 poseen transacciones mínimas a cinco por lo que se deben unir las celdas contiguas a estas celdas.
4. Al adherir las celdas de la tabla 3x3, se logró una tabla dos por dos igual que muestra por lo menos una celda con valor deseable mínimo de cinco.

En aquel momento, la estadística de ensayo a esgrimir para diferenciar las suposiciones se precisa del subsiguiente modo:

$$p(f) = \frac{(a+b)!(c+d)!(a+c)!(b+d)!}{n!a!b!c!d!}$$

HIPÓTESIS GENERAL:

H₀: La educación financiera, no se relaciona con el crecimiento económico en las MYPES instaladas en el distrito de Huacho 2018.

H₁: La educación financiera, se relaciona con el crecimiento económico en las MYPES instaladas en el distrito de Huacho 2018.

Tabla 11: La educación financiera se relaciona con crecimiento económico

| Educación financiera | Se relaciona con crecimiento económico | | | TOTAL |
|----------------------|--|---------------|-----------|-----------|
| | De Acuerdo | En desacuerdo | Desconoce | |
| a. De acuerdo | 22 | 20 | 0 | 42 |
| b. En desacuerdo | 27 | 01 | 0 | 28 |
| c. desconoce | 02 | 02 | 02 | 06 |
| TOTAL | 51 | 23 | 02 | 76 |

Nota: Elaboración propia

1.- Estadísticamente para experimento:

$$p(f) = \frac{(a+b)!(c+d)!(a+c)!(b+d)!}{n!a!b!c!d!}$$

2.- Grado para significancia o falta de prototipo I: $\alpha = 0.05$.

3.- Cálculo de la estadística de prueba: Al desarrollar la fórmula tenemos:

$$p(f) = \frac{(34)!(22)!(41)!(15)!}{60!20!21!4!0!}$$

$$= 1.22E-106$$

4.- Decisión estadística: Dado que $1.22E-106 < 0.05$, se rechaza H_0 .



Figura 11 La educación financiera se relaciona con crecimiento económico

5.- Conclusión: Como $1.22 < 0.05$, se rechaza H_0 . Por lo tanto, se concluye la educación financiera, se relaciona con el crecimiento económico en las MYPES instaladas en el distrito de Huacho 2018.

HIPÓTESIS ESPECÍFICA 1:

H_0 : El nivel de capacidad financiera, no se relaciona con el nivel de ventas en las MYPES instaladas en el distrito de Huacho.

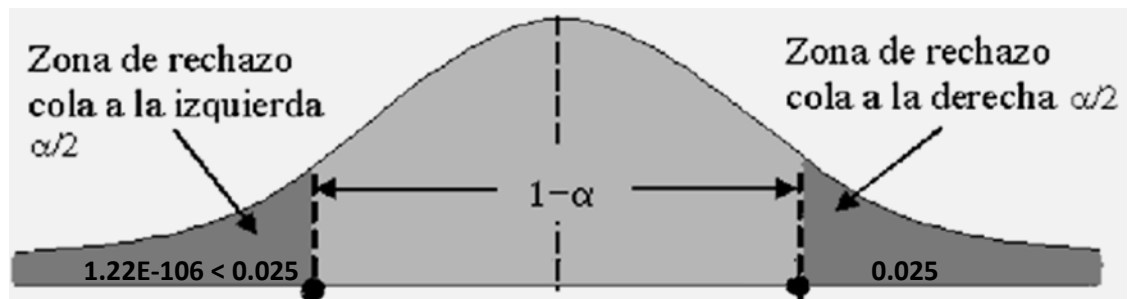
H₁: El nivel de capacidad financiera, se relaciona con el nivel de ventas en las MYPES instaladas en el distrito de Huacho.

Tabla 12: Capacidad financiera se relaciona con nivel de ventas en MPYPES

| Nivel de capacidad financiera | Se relaciona con nivel de las ventas en las MYPES | | | TOTAL |
|-------------------------------|---|---------------|-----------|-----------|
| | De Acuerdo | En desacuerdo | Desconoce | |
| a. De acuerdo | 26 | 14 | 0 | 40 |
| b. En desacuerdo | 28 | 01 | 0 | 29 |
| c. desconoce | 03 | 02 | 02 | 07 |
| TOTAL | 57 | 17 | 02 | 76 |

Nota: Elaboración propia

1.- Estadísticamente para experimento:

$$p(f) = \frac{(a+b)!(c+d)!(a+c)!(b+d)!}{n!a!b!c!d!}$$

2.- Grado para significancia o falta de prototipo I: $\alpha = 0.05$.

3.- Cálculo de la estadística de prueba: Al desarrollar la fórmula tenemos:

$$p(f) = \frac{(34)!(22)!(41)!(15)!}{60!20!2!1!4!0!}$$

$$= 1.30E-106$$

4.- Decisión estadística: Dado que $1.30E-106 < 0.05$, se rechaza H_0 .



Figura 12 Capacidad financiera se relaciona con nivel de ventas en MPYPES

5.- Conclusión: Como $1.30 < 0.05$ se rechaza H_0 . Por lo tanto, se concluye, el nivel de capacidad financiera, se relaciona con el nivel de ventas en las MYPES instaladas en el distrito de Huacho.

HIPÓTESIS ESPECIFICA 2:

H_0 : El nivel de habilidades financieras, no se relaciona con la calidad de servicios de las Mypes instaladas en la ciudad de Huacho

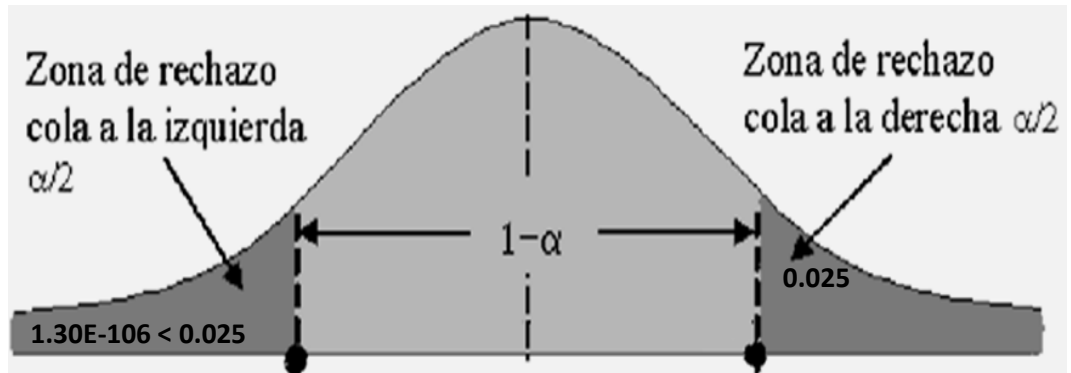
H_1 : El nivel de habilidades financieras, si se relaciona con la calidad de servicios de las Mypes instaladas en la ciudad de Huacho

Tabla 13: Habilidades financieras se relacionan con la calidad de servicios en Mypes

| Habilidades financieras | Se relacionan con calidad de servicios en las Mypes | | | TOTAL |
|-------------------------|---|---------------|-----------|-----------|
| | De Acuerdo | En desacuerdo | Desconoce | |
| a. De acuerdo | 22 | 20 | 0 | 42 |
| b. En desacuerdo | 28 | 01 | 0 | 29 |
| c. desconoce | 02 | 01 | 02 | 05 |
| TOTAL | 52 | 22 | 02 | 76 |

Nota: Elaboración propia

1.- Estadísticamente para experimento:

$$p(f) = \frac{(a+b)!(c+d)!(a+c)!(b+d)!}{n!a!b!c!d!}$$

2.- Grado para significancia o falta de prototipo I: $\alpha = 0.05$.

3.- Cálculo de la estadística de prueba: Al desarrollar la fórmula tenemos:

$$p(f) = \frac{(34)!(22)!(41)!(15)!}{60!20!2!1!4!0!}$$

$$= 1.26E-92$$

4.- **Decisión estadística:** Dado que $1.26E-92 < 0.05$, se rechaza H_0 .



Figura 13 *Habilidades financieras se relacionan con la calidad de servicios en Mypes*

5.- **Conclusión:** Como $1.26 < 0.05$, se rechaza H_0 . Por lo tanto, se concluye, el nivel de habilidades financieras, si se relaciona con la calidad de servicios de las Mypes instaladas en la ciudad de Huacho

HIPÓTESIS ESPECIFICA 3:

H₀: El conocimiento en finanzas, no se relaciona favorablemente con el beneficio económico en la Mypes instaladas en la ciudad de Huacho

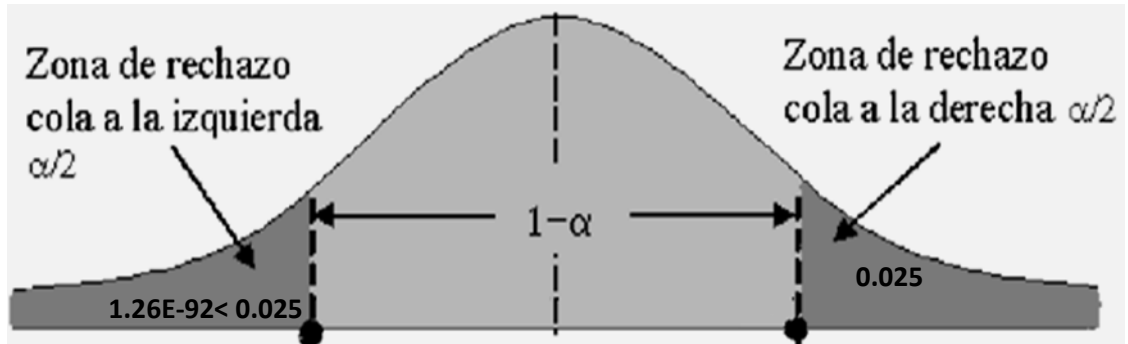
H₁: El conocimiento en finanzas, se relaciona favorablemente con el beneficio económico en la Mypes instaladas en la ciudad de Huacho

Tabla 14: El conocimiento en finanzas, se relaciona con el beneficio económico en Mypes

| Conocimiento en finanzas | Se relacionan favorablemente con beneficio económico | | | TOTAL |
|--------------------------|--|---------------|-----------|-----------|
| | De Acuerdo | En desacuerdo | Desconoce | |
| a. De acuerdo | 24 | 20 | 0 | 44 |
| b. En desacuerdo | 27 | 01 | 0 | 28 |
| c. desconoce | 01 | 01 | 02 | 04 |
| TOTAL | 52 | 22 | 02 | 76 |

Nota: Elaboración propia

1.- Estadísticamente para experimento:

$$p(f) = \frac{(a+b)!(c+d)!(a+c)!(b+d)!}{n!a!b!c!d!}$$

2.- Grado para significancia o falta de prototipo I: $\alpha = 0.05$.

3.- Cálculo de la estadística de prueba: Al desarrollar la fórmula tenemos:

$$p(f) = \frac{(34)!(22)!(41)!(15)!}{60!20!2!1!4!0!}$$

$$= 1.29E-92$$

4.- Decisión estadística: Dado que $1.29E-92 < 0.05$, se rechaza **H₀**.



Figura 14 El conocimiento en finanzas, se relaciona con el beneficio económico en Mypes.

5.- Conclusión: Como $1.29 < 0.05$, se rechaza H_0 . Por lo tanto, se concluye, el conocimiento en finanzas, se relaciona favorablemente con el beneficio económico en la Mypes instaladas en la ciudad de Huacho

HIPÓTESIS ESPECIFICA 4:

H₀: La correcta toma de decisiones, no se relaciona con el mejoramiento de la rentabilidad en las Mypes instaladas en la ciudad de Huacho

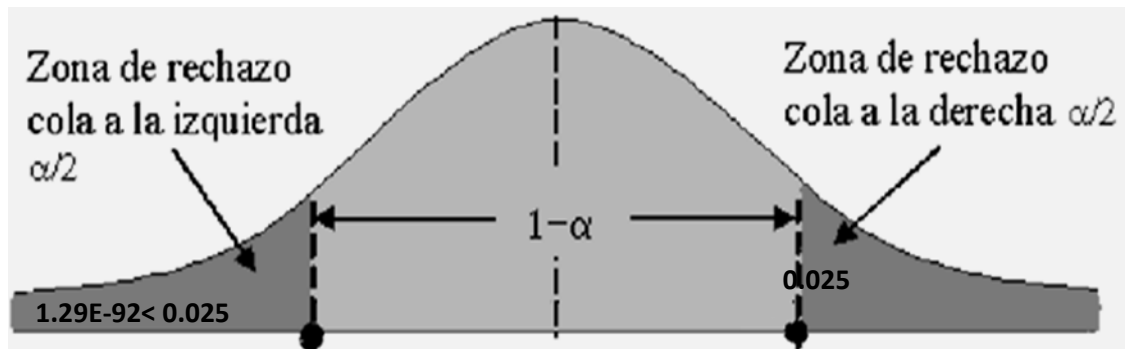
H₁: La correcta toma de decisiones, se relaciona con el mejoramiento de la rentabilidad en las Mypes instaladas en la ciudad de Huacho

Tabla 15: Correcta toma de decisiones, se relaciona con mejoramiento de rentabilidad

| Correcta toma de decisiones | Se relaciona con la rentabilidad en la Mypes | | | TOTAL |
|-----------------------------|--|---------------|-----------|-----------|
| | De Acuerdo | En desacuerdo | Desconoce | |
| a. De acuerdo | 40 | 20 | 0 | 60 |
| b. En desacuerdo | 10 | 01 | 0 | 11 |
| c. desconoce | 01 | 02 | 02 | 05 |
| TOTAL | 51 | 23 | 02 | 76 |

Nota: Elaboración propia

1.- Estadísticamente para experimento:

$$p(f) = \frac{(a+b)!(c+d)!(a+c)!(b+d)!}{n!a!b!c!d!}$$

2.- Grado para significancia o falta de prototipo I: $\alpha = 0.05$.

3.- Cálculo de la estadística de prueba: Al desarrollar la fórmula tenemos:

$$p(f) = \frac{(34)!(22)!(41)!(15)!}{60!20!2!1!4!0!}$$

$$= 1.29E-108$$

4.- Decisión estadística: Dado que $1.29E-108 < 0.05$, se rechaza **H₀**.



Figura 15 Correcta toma de decisiones, se relaciona con mejoramiento de rentabilidad

5.- Conclusión: Como $1.29 < 0.05$. Se rechaza H_0 . Por lo tanto, se concluye, la correcta toma de decisiones, se relaciona con el mejoramiento de la rentabilidad en las Mypes instaladas en la ciudad de Huacho.

CAPITULO V

DISCUSION, CONCLUSIONES Y RECOMENDACIONES

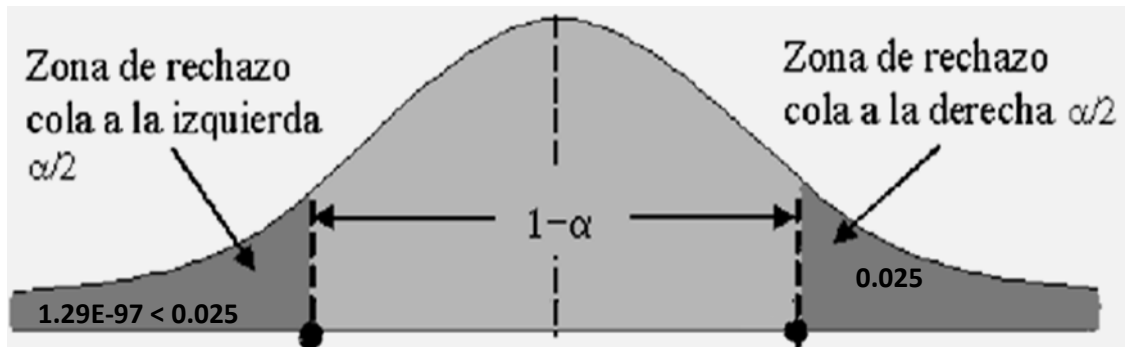
5.1. DISCUSIÓN

De la revisión y lectura a diferentes comentarios como manifestaciones, de diversos autores, nacionales como internacionales, obtenidos en el proceso de acopiamiento de documentos, y que hemos tenido a la vista, escritos sobre la aplicación de la educación financiera, aspectos conceptuales, así como su finalidad objetivos, y como su conocimiento dicen los autores inciden en el crecimiento, consolidación y desarrollo de las empresas, en ese contexto las pequeñas y medianas empresas, deben de contar con personal profesional que les permita, elaborar planeamiento financiero a partir de las experiencias, a nivel de endeudamiento, como de las acciones que se realizan en la venta de sus productos, para lo cual deberán de determinar sus costos, en forma adecuada, de manera que estarán en condiciones de reducir los riesgos que se puede presentar en dicha labor, por la búsqueda de mejorar los niveles de rentabilidad, de tal manera que luego de haber desarrollado el trabajo de investigación y la aplicación de las herramientas necesarias, se ha llegado a discernir que la educación o cultura

financiera incide directamente en el mejoramiento de la rentabilidad en las empresas medianas y pequeñas, aspecto fundamental para su consolidación de sus negocios.

5.2. CONCLUSIONES

Primera Conclusión

De la revisión a la documentación y puesta a prueba se determinó que la educación financiera, se relaciona con el crecimiento económico en las MYPES instaladas en el distrito de Huacho 2018.

Segunda Conclusión

Del análisis a la documentación y puestas a prueba se determinó el nivel de capacidad financiera, se relaciona con el nivel de ventas en las MYPES instaladas en el distrito de Huacho.

Tercera Conclusión

De la Contratación de hipótesis realizada se puede determinar, el nivel de habilidades financieras, si se relaciona con la calidad de servicios de las MYPES instaladas en la ciudad de Huacho.

Cuarta Conclusión

En conclusión, de la documentación y prueba realizada se determinó el conocimiento en finanzas, se relaciona favorablemente con el beneficio económico en la Mypes instaladas en la ciudad de Huacho.

Quinta Conclusión

Finalmente, como producto del análisis de documentación de concluye la correcta toma de decisiones, se relaciona con el mejoramiento de la rentabilidad en las Mypes instaladas en la ciudad de Huacho.

5.3. RECOMENDACIONES

Primera Recomendación

Empresarios como nivel de trabajadores de las empresas deberán de contar con educación financiera, por cuanto es importante para el sostenimiento de las empresas.

Segunda Recomendación

Que la gerencia o administración en las empresas deberán de tener en cuenta la capacidad financiera, considerando que es importante para identificar su nivel de ventas

Tercera Recomendación

Que la gerencia como contadores en las empresas, deberán de contar con la experiencia en la conducción y dirección financiera, por cuanto incide en la calidad de sus servicios.

Cuarta Recomendación

Que el contador de la empresa deberá de contar con los conocimiento necesarios, en la finanzas, de tal manera que les permita mejorar los niveles de beneficios económicos en las Mypes

Quinta Recomendación

Finalmente, empresarios, gerentes como administradores, deberán de tomar decisiones analizadas y consensuadas de manera que permitirá mejorar los niveles de rentabilidad en las Mypes.

CAPITULO VI

FUENTES DE INFORMACION

6.1. Fuentes Bibliográficas

Apaza Meza Mario Consultor financiero 2010. Lima: Instituto de Investigación Pacifico S.A.C; 2010

Apaza M. Análisis e interpretación de los estados financieros y gestión financiera. Lima: Instituto de investigación pacifico; 2009

Arens, Alvin y Loebbecke (2010) Auditoría Interna: Un Enfoque Integral. México. Prentice Hall Hispanoamericana S.A.

Argandoña, D. (2010). Control Interno y Administración de Riesgos en la Gestión Pública (1ra Edición) Perú.

Argandoña, M. (2010) Nuevo enfoque de la auditoría Financiera, Presupuestal e interna. Lima: Marketing Consultores S.A.

Bacón, J. (1999) Manual de Auditoría Interna. Buenos Aires. Editorial Megabyte.

BACHENHEIMER, H. &. (13 de diciembre de 2016). Definición de términos: Administración de empresas

OCDE (Organización para la Cooperación y el Desarrollo Económicos) (2009). Improving Financial Literacy. 2005-2010, p.13.

Jiménez Félix (2011) Crecimiento Económico: Enfoques y Modelos Primera edición Fondo editorial Pontificia Universidad Católica del Perú, Lima Perú.

Chiavenato, I. (1995). Introducción a la Teoría General de la Administración (Cuarta Edición), Colombia.

Koontz, Harold. (2011) Administración moderna. 5ª. Edición. Mc Graw Hill.

MANTILLA B. Samuel. (2010) Control Interno. Informe COSO. 4ta edición.

Mantilla, S. A. (2005). Control interno (Informe COSO). Bogotá: Ecoe Ediciones.

Munch Galindo y García Martínez (2002). Fundamentos de la administración. Editorial: Trillas.

Ley N° 27785 (2002) Ley del sistema Nacional de Control y de la Contraloría General de la Republica.

ROBBINS, S. y. (1996). Fundamentos de administración, concepto y aplicaciones. México.

STONER, J. (1996). Administración. México: Pearson Educación.

TERRY, G. R. (1986). Principios de administración. México: Continental.

6.2. Referencias electrónicas

www.contraloria.gob.pe

www.inrtosai.gob.pe

www.Ifac.gob.pe.

www.slideshare.net/damalysyenil/normas-generales-

www.intosai.org/es/actualidades.html

www.unjbg.edu.pe/oci/pdf/7-boletin.pdf

ANEXO 1
MATRIZ DE CONSISTENCIA

“LA EDUCACION FINANCIERA SU RELACION CON EL CRECIMIENTO ECONOMICO DE LAS MYPES EN EL DISTRITO DE HUACHO 2018”

| PROBLEMA | OBJETIVOS | HIPÓTESIS | VARIABLES | METODOLOGÍA |
|---|--|---|---|--|
| <p>Problema General ¿En qué medida la educación financiera, se relaciona con el crecimiento económico en las MYPES en el distrito de Huacho 2018?</p> | <p>Objetivo General Establecer si la educación financiera, se relaciona con el crecimiento económico en las MYPES en el distrito de Huacho 2018.</p> | <p>Hipótesis General La educación financiera, se relaciona con el crecimiento económico en las MYPES instaladas en el distrito de Huacho 2018.</p> | <p>Variable Independiente X: Educación financiera</p> <p>Indicadores: X₁: Nivel de capacidad financiera X₂: Nivel de habilidades financieras X₃: Nivel de conocimiento en finanzas X₄: Nivel de toma de decisiones</p> | <p>1. Tipo de Investigación Aplicada - Descriptiva</p> <p>2. Población = 95 Personas que laboras directamente en la Mypes ubicadas en la ciudad de Huacho</p> <p>3. Muestra = 76 personas entre: empresarios, contadores y colaboradores</p> <p>4. Instrumentos de Recolección de datos <ul style="list-style-type: none"> ○ Ficha Bibliográfica ○ Guía de entrevista. ○ Ficha de Encuesta. </p> |
| <p>Problemas Específicos</p> <p>a. ¿Cómo el nivel de capacidad financiera, se relaciona con el nivel de ventas en las Mypes en la ciudad de Huacho?</p> <p>b. ¿De qué manera el nivel de habilidades financieras, se relaciona con la calidad de servicios de las Mypes en la ciudad de Huacho?</p> <p>c. ¿En qué medida el conocimiento en finanzas, se relaciona con el beneficio económico en las Mypes en la ciudad de Huacho?</p> <p>d. ¿De que manera la toma de decisiones, se relaciona con mejorar la rentabilidad en las Mypes en la ciudad de Huacho?</p> | <p>Objetivos Específicos</p> <p>a. Determinar si el nivel de capacidad financiera, se relaciona con el nivel de ventas en las MYPES en el distrito de Huacho.</p> <p>b. Establecer si el nivel de habilidades financieras, se relacionan con la calidad de servicios de las Mypes en la ciudad de Huacho.</p> <p>c. Demostrar si el conocimiento en finanzas, se relaciona con el beneficio económico en las Mypes de la ciudad de Huacho.</p> <p>d. Determinar como la toma de decisiones acertada, se relaciona con mejorar la rentabilidad en las Mypes instaladas en la ciudad de Huacho.</p> | <p>Hipótesis Especificas</p> <p>a. El nivel de capacidad financiera, se relaciona con el nivel de ventas en las MYPES instaladas en el distrito de Huacho.</p> <p>b. El nivel de habilidades financieras, si se relaciona con la calidad de servicios de las Mypes instaladas en la ciudad de Huacho.</p> <p>c. El conocimiento en finanzas, se relaciona favorablemente con el beneficio económico en la Mypes instaladas en la ciudad de Huacho.</p> <p>d. La correcta toma de decisiones, se relaciona con el mejoramiento de la rentabilidad en las Mypes instaladas en la ciudad de Huacho.</p> | <p>Variable Dependiente Y: Crecimiento Económico</p> <p>Indicadores: Y₁: Nivel de ventas Y₂: Calidad de servicios Y₃: Beneficio económico Y₄: Mejorar rentabilidad</p> | |

ANEXO 2

INSTRUMENTO PARA TOMA DE INFORMACION

ENCUESTA:

La técnica que presentamos como el Cuestionario, corresponde a la técnica usada en el trabajo de investigación denominado: *LA EDUCACION FINANCIERA SU RELACION CON EL CRECIMIENTO ECONOMICO DE LAS MYPES EN EL DISTRITO DE HUACHO 2018*

En cuanto a dicha labor se solicita que tenga a bien marcar con un aspa (X) la alternativa que según su criterio personal conteste la pregunta que se formula. Se agradece por vuestro aporte para nuestro estudio.

1. ¿En su opinión considera que los trabajadores de las medianas y pequeñas empresas cuentan con capacidad financiera?
 - a. De acuerdo ()
 - b. En desacuerdo ()
 - c. Desconozco ()

2. ¿Considera Usted que el personal de las medianas y pequeñas empresas en la ciudad de Huacho, cuentan con habilidades financieras?

a. De acuerdo ()

b. En desacuerdo ()

c. Desconozco ()

3. ¿Considera Usted que el personal que labora en las medianas y pequeñas empresas en la ciudad de Huacho cuentan con conocimiento en las finanzas?

a. De acuerdo ()

b. En desacuerdo ()

c. Desconozco ()

4. ¿Considera Usted que se toman decisiones adecuadas sobre finanzas, en las medianas y pequeñas empresas ubicadas en la ciudad de Huacho?

a. De acuerdo ()

b. En desacuerdo ()

c. Desconozco ()

5. ¿En su opinión considera que se desarrolla la educación financiera en las medianas y pequeñas empresas ubicadas en el distrito de Huacho?

a. De acuerdo ()

b. En desacuerdo ()

c. Desconozco ()

6. ¿Considera usted que se cumple con el nivel de ventas en las medianas y pequeñas empresas en la ciudad de Huacho?

a. De acuerdo ()

b. En desacuerdo ()

c. Desconozco ()

7. ¿En su opinión el nivel de calidad de servicios es adecuado en las medianas y pequeñas empresas en la ciudad de Huacho?

a. De acuerdo ()

b. En desacuerdo ()

c. Desconozco ()

8. ¿En su opinión se cumple con el beneficio económico en las medianas y pequeñas empresas en la ciudad de Huacho?

a. De acuerdo ()

b. En desacuerdo ()

c. Desconozco ()

9. ¿Considera Usted que se mejora la rentabilidad con el cocimiento de la cultura financiera en la ciudad de Huacho?

a. De acuerdo ()

b. En desacuerdo ()

c. Desconozco ()

10. ¿Considera Usted que el crecimiento de las medianas y pequeñas empresas, se mejoran con la aplicación de la educación financiera en las medianas y pequeñas empresas en la ciudad de huacho?

a. De acuerdo ()

b. En desacuerdo ()

c. Desconozco ()