

UNIVERSIDAD NACIONAL JOSE FAUSTINO SANCHEZ CARRION



**FACULTAD DE CIENCIAS ECONOMICAS, CONTABLES Y
FINANCIERAS**

**ESCUELA PROFESIONAL DE CIENCIAS CONTABLES Y
FINANCIERAS**

TESIS:

**COSTOS DE PRODUCCION Y SU IMPORTANCIA EN FIJACION DE
PRECIOS EN EMPRESAS GANADERAS EN CIUDAD DE VEGUETA 2019**

**PARA OPTAR EL TITULO PROFESIONAL DE CONTADOR
PUBLICO**

BACHILLER:

ALEJANDRA RUBY LLANOS GRADOS

ASESOR:

DRA. CPCC. YESSICA YULISA LINO TORERO

HUACHO – PERÙ

2021

NOMBRE DEL AUTOR:

ALEJANDRA RUBY LLANOS GRADOS

ASESOR

DRA. CPCC. YESSICA YULISA LINO TORERO

.....
DRA. CPCC. YESSICA YULISA LINO TORERO
ASESOR

JURADO EVALUADOR

.....
Dr. CPCC. TEODORICO ANGEL VILLANUEVA RODRIGUEZ
PRESIDENTE

.....
Mg. CPCC. SILVIA MARIANELLA ESPINOZA DE SANCHEZ
SECRETARIO

.....
Mg. CPCC. RAUL MANUEL CANO CURIOSO
VOCAL

DEDICATORIA:

A mi mama Rubí por su tiempo y paciencia que me dedico y dedica, haciendo que los momentos que paso a su lado sean inolvidables.

A mis abuelitos, por sus grandes lecciones de vida y un gran ejemplo a seguir por su lucha constante en la crianza y educación de sus hijos y nietos

A mi familia, por el gran apoyo y perseverancia para poder educarme, inculcándome valores para no rendirme en los proyectos que emprenda.

AGRADECIMIENTO:

A Dios por iluminar mi camino y darme fuerzas para seguir adelante en los momentos más difíciles. A mi familia en general por estar siempre presente en los momentos que los necesitaba. A las personas que siempre estuvieron y me brindaron y me brindan momentos de sus tiempos para poder enseñarme y aclarar mis dudas en esta etapa de aprendizaje.

ÍNDICE GENERAL

CARATULA		i
TITULO		ii
DEDICATORIA.		v
AGRADECIMIENTO		vi
INDICE		viii
RESUMEN		xi
ABSTRACT		xii
INTRODUCCION		xiii
	CAPITULO I	1
	PLANTEAMIENTO DEL PROBLEMA	1
1.1	Descripción de la realidad problemática	1
1.2	Formulación del problema	3
	1.2.1 Problema general	3
	1.2.2. Problema específico	3
1.3.	Objetivos de la investigación	3
	1.3.1 Objetivo general	3
	1.3.2 Objetivos específicos	4
1.4.	Justificación de la investigación	4
1.5.	Delimitación del estudio	5
1.6.	Viabilidad del estudio	6
	CAPITULO II	
	MARCO TEORICO	
2.1.	Antecedentes de la investigación	7
2.2.	Investigaciones internacionales	7
2.3.	Investigaciones nacionales	9
	2.3.1 Bases teóricas	11
	2.3.2 Bases filosóficas	13
	2.3.3 Definición de términos básicos	14
	2.3.4 Hipótesis de investigación	16

2.4.	Hipótesis general	16
2.5.	Hipótesis específicas	16
2.6.	Operacionalización de variables	17
CAPITULO III		
METODOLOGIA		
3.1.	Diseño metodológico	20
3.2.	Población y muestra	22
3.2.1	Población	22
3.2.2	Muestra	23
3.3	Técnicas de recolección de datos	25
3.4	Técnicas para el procesamiento de la información	27
CAPITULO IV		
RESULTADOS		
4.1.	Análisis de resultados	29
4.2	Contrastación de hipótesis	50
CAPITULO V		
DISCUSION		
5.1.	Discusión de resultados	60
CAPITULO VI		
CONCLUSIONES Y RECOMENDACIONES		
6.1.	Conclusiones	61
6.2.	Recomendaciones	63
REFERENCIAS		
7.1.	Fuentes documentales	65
7.2.	Fuentes bibliográficas	66
7.3.	Fuentes electrónicas	67
	Anexos	68

INDICE DE TABLAS

Tabla 1	La mano de obra directa es importante para identificar precios en empresas ganaderas en la ciudad de Vegueta.....	30
Tabla 2	La determinación de mano de obra indirecta es importante para la fijación de precios en empresas ganaderas.....	32
Tabla 3	La identificación de costos fijos es importante para identificar los precios en las empresas ganaderas.....	34
Tabla 4	El nivel de costos fijos es importante para la identificación de precios en empresas ganaderas.....	36
Tabla 5	Los costos de producción son importantes para la fijación de precios en empresas ganaderas.....	38
Tabla 6	Se cumple con la determinación de precios de competencia en empresas ganaderas.....	40
Tabla 7	Se aplica la estrategia de precios en empresas ganaderas situadas en la ciudad de Vegueta	42
Tabla 8	Se determina correctamente los precios de mercado en empresas ganaderas.....	44
Tabla 9	Las empresas ganaderas en la ciudad de Vegueta cuentan con un nivel de rentabilidad planificada y determinada según sus costos....	46
Tabla 10	La fijación de precios de sus productos se determina en función de los costos que participan.....	47
Tabla 11	El conocimiento de mano de obra directa es importante para identificar los precios de competencia.....	50
Tabla 12	Conocimiento de mano de obra indirecta es importante para establecer estrategia de precios en empresas ganaderas.....	52
Tabla 13	Nivel de costos fijos es importante para identificar precios de mercado empresas ganaderas.....	54
Tabla 14	Nivel de costos variables es importante para identificar rentabilidad en empresas ganaderas.....	56
Tabla 15	Los costos de producción son importantes para fijación de precios en empresas ganaderas.....	58

INDICE DE FIGURAS

Figura 1	La mano de obra directa es importante para identificar precios en empresas ganaderas en la ciudad de Vegueta.....	31
Figura 2	La determinación de mano de obra indirecta es importante para la fijación de precios en empresas ganaderas.....	33
Figura 3	La identificación de costos fijos es importante para identificar los precios en las empresas ganaderas.....	35
Figura 4	El nivel de costos fijos es importante para la identificación de precios en empresas ganaderas.....	37
Figura 5	Los costos de producción son importantes para la fijación de precios en empresas ganaderas.....	39
Figura 6	Se cumple con la determinación de precios de competencia en empresas ganaderas.....	41
Figura 7	Se aplica la estrategia de precios en empresas ganaderas situadas en la ciudad de Vegueta.....	43
Figura 8	Se determina correctamente los precios de mercado en empresas ganaderas.....	45
Figura 9	Las empresas ganaderas en la ciudad de Vegueta cuentan con un nivel de rentabilidad planificada y determinada según sus costos.....	47
Figura 10	La fijación de precios de sus productos se determina en función de los costos que participan.....	49
Figura 11	El conocimiento de mano de obra directa es importante para identificar los precios de competencia.....	51
Figura 12	Conocimiento de mano de obra indirecta es importante para establecer estrategia de precios en empresas ganaderas.....	53
Figura 13	Nivel de costos fijos es importante para identificar precios de mercado en empresas ganaderas.....	55
Figura 14	Nivel de costos variables es importante para identificar rentabilidad en las empresas ganaderas.....	57
Figura 15	Los costos de producción son importantes para fijación de precios en empresas ganaderas.....	59

RESUMEN

Objetivo: Identificar cómo los costos de producción son importantes para la fijación de precios en empresas ganaderas en la ciudad de Vegueta 2019. **Métodos:** La población estuvo constituida por 110 personas entre: administradores, contadores, trabajadores y expertos, determinadas por muestreo probabilístico, se utilizó como medida de actitud la escala dicotómica. Entre dimensiones: insumos para producción, trabajadores en planta, colaboradores de terceros, estado situacional de activos. La certeza, fue validada por aplicación de proceso computacional SPSS, Traducción 22.0 del molde de correlación de Pearson, de confianza del 95%. La prueba de ji cuadrada. **Resultados:** Los resultados muestran que el mayor porcentaje (59.30%) entre administradores, contadores, trabajadores de campo y expertos, coinciden estar muy de acuerdo que los costos de producción son importantes para la fijación de precios, en cuanto a la fijación de precios incide en la rentabilidad de las empresas ganaderas (45.35%) están de acuerdo. **Conclusión:** Los resultados concluyen los costos de producción son importantes para la fijación de precios en las empresas ganaderas instaladas en la ciudad de Vegueta 2019 ($1.02E-106 < 0.05$).

Palabras Claves: Costo de producción, fijación de precios, mano de obra, costos fijos.

ABSTRACT

Objective: Identify how production costs are important for setting prices in livestock companies in the city of Vegueta 2019. Methods: The population consisted of 110 people among: administrators, accountants, workers and experts, determined by probability sampling, used the dichotomous scale as a measure of attitude. Between dimensions: inputs for production, plant workers, third-party collaborators, status of assets. The certainty was validated by application of the SPSS computational process, Translation 22.0 of the Pearson correlation template, 95% confidence. The chi-square test. Results: The results show that the highest percentage (59.30%) among administrators, accountants, field workers and experts, coincide strongly in agreement that production costs are important for setting prices, as for setting prices it affects in the profitability of livestock companies (45.35%) agree. Conclusion: The results conclude that production costs are important for setting prices in livestock companies installed in the city of Vegueta 2019 ($1.02E-106 < 0.05$).

Keywords: Production cost, pricing, labor, fixed costs.

INTRODUCCION

La indagación, sobre: *COSTOS DE PRODUCCION Y SU IMPORTANCIA EN FIJACION DE PRECIOS EN EMPRESAS GANADERAS EN CIUDAD DE VEGUETA 2019*, su ejecución se efectuó de acuerdo con procedimientos aprobados por la Universidad, la cual inicia con realidad del problema, bases teóricas, doctrinarias, teórico, método; resultados; discusión; conclusiones; recomendaciones; de igual modo efectuamos sus añadidos como tabla y gráfica que representa, cuestionario que fue utilizado en la elaboración de datos, su desarrollo fue en función a los ítem debidamente aprobados, mencionados de la forma siguiente:

Capítulo I: Planeamiento, situación del problema, para sus análisis y explicación utilizamos los métodos, tomando comprensión en relación la situación problemática, determinación de problemas, como sus objetivos principales como específicos.

Capítulo II: Marco Teórico, desplegamos los antecedentes, en el contexto internacional como nacional, bases teóricas, filosóficas, definición de términos básicos, luego se asignan las hipótesis, general como específicas para finalizar con la operacionalización de variables considerando la relación de sus indicadores.

Capítulo III: Metodológica, preparada en diseño metodológico, identificando población conformada por 110 personas y una muestra de 86 individuos, se

aplicó técnica de recolección de datos como cuestionario y la encuesta que permitieron recoger información necesaria

Capítulo IV: estructurado por resultados, integrado por procedimientos e información seleccionada, que fueron trabajadas estadísticamente con respuestas aplicadas a cada una de las incógnitas expresadas, resguarda por la preparación de gráficas; y se circunscribe la contrastación por cada una de las propuestas determinadas y con sus imaginaciones planteadas, utilizamos su colocación de Ji cuadrado, las fichas utilizadas en sus observaciones los encuentran clasificados de manera irrefutable, para ellas, culminando con el procedimiento descriptivo consignado para dichos fines.

Capítulo V: formado por discusión, de resultados las cuales fueron obtenidas como resultado de tratamiento, examinando aspectos doctrinarios nociones, de acuerdo con las contestaciones en su enunciación a suposiciones o hipótesis, y en cuanto, a las recomendaciones, están encaminadas a los aportes para la recomendación.

Capítulo VI, conclusiones y recomendaciones derivadas, como resultados y comparación de hipótesis, del proceso de indagación, se inspeccionaron talentos teóricos para relacionarlos con las indagaciones logradas con el propósito de llegar a resultados, que propiciaron dar recomendaciones.

Finalmente, al culminar la investigación y en acatamiento a la estructura competente y desarrollada, se agrega referencias, compuestas por fuentes

documentales, bibliográficas como electrónicas fueron utilizadas para bases doctrinarias, que fueron de importancia significativa para nuestro trabajo

CAPITULO I

PLANTEAMIENTO DEL PROBLEMA

1.1. DESCRIPCION DE LA REALIDAD PROBLEMÁTICA

Hemos realizado visitas al sector agrario de la ciudad de Vegueta en particular a aquellas personas que se dedican a la crianza de ganado vacuno, que en suma se convierten en pequeñas empresas ganaderas, que generan fuente de trabajo así como se dedican a la crianza de reces para su venta en el mercado de carnes, así mismo de la producción de leche, de manera que dicha características, no es bien organizada en los niveles formales, por la carencia de sus recursos económicos y financieros para convertirse en una empresa formal, en tal sentido observación que también existen informalidad en dicho sector, muchos dedicados a la agricultura y adicionalmente a la crianza de ganado vacuno, sea para la venta a nivel de sus torillos como de la producción de lecha en medina escala, ya que en muchos casos es vendida a la población que requiere de dicho producto.

En nuestra búsqueda por desarrollar nuestra investigación hemos podido observar la presencia de algunas empresas formales entre ellas la Agropecuaria San Luis Sociedad Anónima Cerrada, Gerenciada por Don Guillermo Javier, Anduaga Salinas, empresa dedicada a la crianza de ganado vacuno; así mismo encontramos a la empresa Ganadera Santa Teresa E.I.R.L., gerenciada por Doña: Elsa Mariana Ventocilla López empresa dedicada a la crianza de ganado vacuno, en la visita realizada a sus establecimientos hemos podido observar que para la venta de sus

torillos o vaquillonas como carne no determinan el valor de sus precios a partir de un análisis de sus costos, hemos podido observar que los precios son determinados a partir de oferta y demanda del mercado, no hay un indicador que permita evaluar sus costos reales de sus productos.

Podemos indicar que la ciudad de Vegueta cuenta con zonas que se dedican a la producción de la agricultura, que en muchos casos sirven de forraje a para el ganado vacuno, la plantaciones son usadas como alimentos para el ganado, de la misma forma sucede con la adquisición de alimentos balanceados que en muchos casos son combinados con las plantaciones de maíz para atender como alimentos para la dicho ganado, de tal manera que observación la carencia de un plan de costos desde el proceso de crianza con sus respectivos alimentos que de acuerdo a su crecimiento deben ser tratados para la determinación real de sus precios.

A lo indicado verificamos la carencia de profesional contable o financiero, que se encargue de la asesoría en el manejo de sus recursos, por cuanto se hace necesario la aplicación no solamente de la contabilidad agrícola o ganadera, también se requiere de personal profesional, preparado en la determinación de los costos para cada proceso del crecimiento mantenimiento como la venta de dichos productos, entre ellos también tenemos la leche y que esta genera derivados.

1.2 FORMULACION DEL PROBLEMA

1.2.1 Problema General

¿En qué medida los costos de producción son importantes en la fijación de precios en las empresas ganaderas en la ciudad de Vegueta 2019?

1.2.2 Problemas Específicos

a. ¿De qué forma el nivel de mano de obra directa, es importante para identificar precios de competencia de las empresas ganaderas?

b. ¿Cómo el nivel de mano de obra indirecta es importante para la estrategia de precios en empresas ganaderas?

c. ¿De qué manera el nivel de costos fijos es importante para identificar los precios de mercado en empresas ganaderas?

d. ¿En qué medida el nivel de costos variables es importante para determinar el nivel de rentabilidad en las empresas ganaderas?

1.3. OBJETIVOS DE LA INVESTIGACION

1.3.1 Objetivo General

Identificar cómo los costos de producción son importantes para la fijación de precios en las empresas ganaderas en la ciudad de Vegueta 2019.

1.3.2. Objetivos Específicos

- a. Verificar en que forma el nivel de mano de obra directa es importante para identificar los precios de competencia en las empresas ganaderas.

- b. Determinar en qué forma la mano de obra indirecta, es importante para la estrategia de precios en empresas ganaderas.

- c. Evidenciar de qué manera el nivel de costos fijos, es importante para identificar los precios de mercado en empresas ganaderas.

- d. Establecer como el nivel de costos variables, es importante para determinar el nivel de rentabilidad en empresas ganaderas.

1.4. JUSTIFICACION DE LA INVESTIGACION

El estudio ejecutado consideramos se justifica, por cuanto vemos que las empresas dedicadas a la ganadería no ejecutan un procedimiento de costos el cual permita mostrar, los costos de acuerdo con su estructura que previamente debe de formularse y aprobar, situación que requiere contar con el profesional preparado, desarrollar sus actividades en forma adecuada y previene los riesgos de administración, financieros, como de atención a sus clientes.

De la igual forma pensamos de suma importancia los costos, en cada uno de sus componentes, lo cual permite fijar los precios en forma adecuada, orientada a que los precios des expresión de los costos, a si miso permite realizar una gestión de costos administrativos como financieros en forma adecuada, permitiendo gestión gerencial eficiente en la administración de sus recursos.

De la misma forma, consideramos que se justifica la investigación en cuanto se logra establecer la relación que existe entre los costos de producción y la fijación de precios, y que se realice los protocolos adecuados que permita identificar la estructura de costos en cada uno de los procesos que determinen identificar en forma adecuada el valor, de cada proceso para la adquisición, crianza y puesta a la venta de sus productos en el tiempo determinado.

1.5. DELIMITACION DEL ESTUDIO

Para cumplir con el desarrollo del trabajo de investigación fue necesario realizar visitas a las empresas ganaderas instaladas en la ciudad de Vegueta, al campo como a sus propias oficinas con la finalidad de obtener información directa de los problemas que se ubican en la determinación de sus costos, las dificultades que se presentan en la administración para la fijación de precios de sus productos ganaderos principalmente para el engorde, como la puesta en el mercado.

1.6. VIABILIDAD DEL ESTUDIO

Consideramos que la realización del estudio será viable, en la medida que se contaremos con el apoyo de personal técnico y profesional, que se dedica al asesoramiento externo en la conducción y dirección de empresas ganaderas, de la misma forma se cuenta con un presupuesto financiero que me permitirá cubrir las obligaciones que implique cumplir en el periodo establecido, de la misma forma se contará con el apoyo logístico necesario.

CAPÍTULO II

MARCO TEÓRICO

2.1 ANTECEDENTES DE LA INVESTIGACION

2.2. Investigaciones Internacionales

Lázaro (2008) su estudio: Diagnostico para fijación estratégica de precios de una empresa productora y comercializadora de alimentos, en el Instituto Politécnico Nacional ciudad de México; teniendo como objetivo general analizar como fija la empresa el precio de la tortilla de maíz en comparación con la fijación estratégica de precios, en relación a la tipología de la investigación, se trató de tipo descriptiva, de diseño no experimental, su método de aplicación fue aplicado; entre los instrumentos de recolección de información utilizaron la guía de observación, entrevista estructurada, análisis de información; finalmente la investigadora llega a la conclusión que financiar activos tan costosos como los automóviles de accionistas de la empresa, genera se inflen los gastos financieros, debido a que se adquirieron por arrendamientos.

Mera, J. (2013). Los costos y su influencia en la fijación de precios de las comidas y bebidas del Restaurante de la hostería Bascún en el año 2011. En la Universidad técnica de Ambato Ecuador. Su objetivo del estudio fue verificación de como los costos influyen en la determinación de precios de comidas en Restaurante, para ello aplico la investigación descriptiva, analítica,

correlacional no experimental, y con la utilización de herramientas entre ellos cuestionario como encuesta le permitió llegar a la conclusión, que no se cuenta con un sistema de costos específico, lo cual dificulta la fijación de precios acorde a costos incurridos como la utilidad anhelada por sus administradores, tanto en comidas como en las bebidas ofrecidas en su menú.

Fifani (2015), el objetivo de esta tesis es evaluar si se han dado cambios en las cooperativas agrícolas ganaderas; y en el caso de haber variaciones, captar las áreas o puntos en los que se presentan con mayor preponderancia. Por su condición socioeconómica y productiva, se circunscribirá en la región sudoeste de la Provincia de Buenos Aires como área de referencia. Al finalizar la investigación, puede concluirse que todas las cooperativas agrícolas ganaderas de la región sudoeste bonaerense han revelado variaciones, aunque lo han hecho de manera diversa. Mientras algunas presentan modificaciones que les permiten asimilarse a empresas de capital privado, otras intentan recuperar el funcionamiento que tenían las cooperativas tradicionales en tiempos anteriores.

Arroyave & Buritica (2007) su tesis Implementación de un sistema de costos por órdenes de producción, investigación en Universidad Tecnológica de Pereira, Colombia. Tuvo como objetivo establecer los costos de la empresa en la producción de un producto, concluyendo que, por medio del sistema de costos por órdenes de producción, la litografía Bolívar puede cuantificar costos reales para tener internamente controles de producción y al mismo tiempo

ofrecerles a sus clientes precios competitivos que le permitan acaparar una mayor proporción en el mercado.

2.1.2. Investigaciones nacionales

Mestas (2018), en su estudio Costos en la crianza de ganado vacuno en la empresa Sicuani DAIRY E.I.R.L., teniendo como objetivo general establecer los costos de crianza de ganado vacuno y la fijación del precio en la empresa Sicuani DAIRY E.R.L., Arequipa, el tipo de investigación fue aplicada, con enfoque cuantitativo, de diseño no experimental transversal, teniendo un alcance descriptivo, utilizó las técnicas e instrumentos de recolección de datos como entrevistas, observación y cuestionario. Finalmente, el investigador llega a la conclusión que los costos de crianza y la fijación de precios del ganado vacuno de la empresa Sicuani DAIRY E.I.R.L., de la provincia de Caylloma Arequipa, establecidos sin considerar los elementos de crianza como parte de gastos generales, diferenciando los costos reales unitarios.

Hernández (2016), su estudio Sistema de Costos de Producción y su influencia en la determinación del costo y precio de las comidas de la Empresa El PAISA E.I.R.L., distrito del Cusco, tuvo como objetivo general determinar que el sistema de costos de producción específica influye en la mejora del costo y precio de comidas en empresa El Paisa E.I.R.L., en el distrito del Cusco, para la recolección de datos utilizo las técnicas e instrumentos como la observación, entrevista, investigación documental, además de Guía de Observación, guía de entrevistas, finalmente el investigador llega a la conclusión que la situación de

los costos y precios de comidas en la empresa El PAISA E.I.R.L., en ciudad del Cusco, permitió comparar de manera objetiva costo real y costo estimado en la preparación de los principales potajes reflejando disminución del costo de producción.

Paliza & Urquiza (2016), su estudio: Costos de Producción en la Elaboración de Helados y Fijación de Precios en Empresa Inversiones Artika Cusco S.A.C. Universidad Andina del Cusco; teniendo como objetivo general determinar los costos de producción en elaboración de helados y fijación de precios en empresa Inversiones Artika Cusco S.A.C., el tipo de investigación es básica, con enfoque cuantitativo, de diseño no experimental, para ello aplico técnicas de investigación como la observación, entrevista, análisis documental e Instrumentos entre ellos ficha de observación, cuestionario ficha de análisis documental, al final los investigadores llegaron a la conclusión que en la empresa Inversiones Artika Cusco S.A.C., los costos de producción en la elaboración de helados son establecidos de forma convencional o empíricamente afectando los costos incurridos en la producción sin contar con una estructura de costo para su identificación.

Sánchez (2018) su tesis El Control de Costos de producción de la Palta y su incidencia en la Fijación de Precios, Valle de Chao; teniendo como objetivo general determinar en qué medida el control de costos de producción en cultivo de palta incide en fijación de precios de agricultores del Valle de Chao; los métodos utilizados son inductivo – deductivo, analítico – sintético; aplicando como técnicas la observación, encuestas, investigación documental,

considerando el diseño descriptivo – correlacional; finalmente el investigador concluye que existe un alto nivel de influencia de control de costos de producción en fijación de precios de la palta.

2.3.1. BASES TEORICAS

COSTO DE PRODUCCION

Para tener una idea clara en relación con los costos de producción en primer lugar recurriremos a la contabilidad de costos; como parte importante de la definición de especialidades al respecto, según Yardin (2002), señala es una:

(...) “técnica de registración de hechos económicos vinculados con los costos, que tiene un objetivo claramente definido. Éste no es otro que servir de base para definir una cierta magnitud (...) que será empleada por la Contabilidad para expresar el valor de los bienes producidos o adquiridos por la empresa, cuyo destino es su negociación en el mercado” (p.72).

Al respecto Chambergó (2014) considera que Contabilidad de Costos, es llamada también Contabilidad Analítica de Explotación, es: (...) una de las partes de la Contabilidad de Gestión y se centra en el cálculo de los costos de la mercadería y/o servicios y/o los productos terminados que ofrece la empresa (p.14).

En suma, su importancia radica en que es un factor clave para el desarrollo de la empresa por ser el departamento de producción el que proporciona bienes y servicios que posteriormente serán vendidos para obtener utilidad.

Autores como Lorca y García (2003) citados por Mejía & Hernández (2010), mencionan ventajas al utilizar información de costos. “Tales beneficios son relativos, principalmente, al suministro de información para la toma de decisiones, valoración de inventarios, determinación de resultados, evaluación y control”. (p.51)

FIJACION DE PRECIOS

Es necesario definir lo que significa gestión, por ello recurrimos a Saavedra (2004) en la Revista Gerencia define: “proceso emprendido por personas para coordinar actividades laborales de otros individuos, Es la capacidad de la institución para definir, alcanzar y avaluar propósitos, con el adecuado uso de recursos disponibles” (p.4).

La fijación precios como mecanismo que se utiliza para identificar el valor que debe tener cada producto para que las empresas estén en la disposición de colocarlos en el mercado con calidad de servicios al respecto Perez & Perez señalaron:

(...) es considerada como actividad de rutina que depende en gran medida del desempeño de ventas y el éxito de la organización involucrada, Tanto la distribución, la promoción y la definición del

producto son elementos primordiales para llegar hasta la fijación de precios. (Pérez & Pérez, 2008)

Como inciden los precios en el campo de la economía como oferta y demanda para el comportamiento de los clientes en tal sentido Chambergó (2020) en cuanto a la incidencia a la fijación de precios manifiesta:

(...) modo en el cual las empresas fijan el precio de un producto o servicio depende de la demanda y la oferta por el mismo. Las tres incidencias determinantes sobre la demanda y la oferta son los clientes, la competencia y los costos (p.IV-3).

2.3.2 BASES FILOSOFICAS

COSTOS DE PRODUCCION

Los costos de producción también conocidos como costos operativos o de operación, que son los importantes que permiten mantener o conservar un proyecto de inversión, en los procedimientos o forman parte del plan de funcionamiento integral. Esta situación es importante para las empresas por cuanto les permitirá administrar en forma adecuada sus productos como sus aspectos de orden financiero y futura rentabilidad, con proyección.

FIJACION DE PRECIOS

La fijación de precios en función a sus costos es un procedimiento muy usado por empresas competitivas en el mercado global, que tiene que ver con la participación de márgenes que permita, cumplir con cada uno de los

procesos en la determinación del precio final de un producto, en la cual se considere el margen de utilidad para la empresa.

2.3.3. DEFINICIONES DE TERMINOS BASICOS

NIVEL DE MANO DE OBRA DIRECTA

Está constituido por los esfuerzos directos, principalmente en la acción de transformación de la materia prima en productos terminados, de manera que constituye todo elemento o actividad que participa en el proceso de transformación de dicha materia en la fabricación de los nuevos productos, de acuerdo con lo esperado en la compañía.

NIVEL DE MANO DE OBRA INDIRECTA

Está relacionado con aquellas actividades que participan en forma indirecta en el proceso de dicha transformación de la materia prima en producto, como por ejemplo accesorios, las remuneraciones del personal que no trabaja en el proceso de transformación, como los empleados de la compañía que no trabajan en planta, de la misma forma el personal especializado en la verificación o control de los productos para la venta.

NIVEL DE COSTOS FIJOS

Son todos aquellos costos que permanecen en el tiempo en la compañía, así se cambien los procedimientos de producción o del negocio,

dichos costos son asumidos de manera integral en la conservación y funcionamiento de la empresa.

NIVEL DE COSTOS VARIABLES

Estos costos varían en función al dinamismo que genera mayor rentabilidad en la compañía, entendida que a medida que la empresa crece las actividades se desarrollan con mayor movimiento, generando variables en los costos estimados por lo tanto requiere su cumplimiento, en el reconocimiento que redundará en beneficio de mejor o mayor rentabilidad empresarial.

PRECIOS DE COMPETENCIA

Debemos de tener en cuenta que cada empresa cuenta con su propia política empresarial en las actividades propias, a diferencia de otras aun siendo del mismo rubro, de manera que dicha variación se refleja en los costos, y a partir de ello teniendo en cuenta cada una de dichos procesos se determina o fija el precio del producto para la puesta en el mercado, considerando el nivel de los competidores, con la finalidad que nuestro producto sea aceptado por el consumidor.

ESTRATEGIA DE PRECIOS

Son aquellas políticas definidas por la gerencia, en cuanto a la determinación del valor de venta de sus productos a colocar en el mercado, para ello deberá tener en cuenta las características de inversión como de los costos incurridos, de manera que no genere dificultad en la recuperación de la inversión.

PRECIOS DE MERCADO

Es el valor obtenido del producto que se coloca a la venta, dicho precio es estimado en función a las ofertas de los competidores, sin dejar de lado los costos que participaron en el proceso producto, de manera que no atente contra la capacidad de recuperación de la inversión del producto, para su continuidad en el mercado.

NIVEL DE RENTABILIDAD

Es la utilidad generada como margen de ventas realizadas de sus productos en la compañía, aquellas actividades comerciales de venta que generan importante utilidad, posterior a la recuperación del capital invertido, podemos decir margen de utilidad que deberá ser calculada para rendir información sobre las políticas de ventas aplicadas en los negocios competitivos en el mercado.

2.4. HIPOTESIS DE INVESTIGACION

2.4. Hipótesis General

Los costos de producción son importantes para la fijación de precios en las empresas ganaderas instaladas en la ciudad de Vegueta 2019.

2.5. Hipótesis Específicas

a. El conocimiento de nivel de mano de obra directa es importante para identificar los precios de competencia en las empresas ganaderas.

b. El conocimiento de la mano de obra indirecta es importante para establecer la estrategia de precios en empresas ganaderas.

c. La mano de obra indirecta incide de manera favorable en la fluctuación de los precios por sus servicios de la cosecha para la venta de caña de azúcar.

d. El conocimiento del nivel de costos variables es importante para identificar el nivel de rentabilidad en las empresas ganaderas.

2.6. OPERACIONALIZACION DE VARIABLES E INDICADORES

VARIABLE INDEPENDIENTE

COSTO DE PRODUCCION

CONCEPTO OPERACIONAL

Es el valor que se otorga a un producto, bien o servicio, que de una u otra forma participa directa o indirectamente en el proceso de transformación de la materia prima en un producto final, entendido como proceso de fabricación que genera la participación de la estructura de costos en la determinación del valor o costo de bien o producto fabricado, que se debe de generar un valor global o integral y a partir de ello su identificación del margen de utilidad.

DIMENSIONES

- Insumos para producción
- Trabajadores en planta
- Colabores de terceros

- Estado situacional de activos

INDICADORES:

- Nivel de mano de obra directa
- Nivel de mano de obra indirecta
- Nivel de costos fijos
- Nivel de costos variables

INDICES

- Evaluación de costo de materia prima
- Evaluación del costo de personal en planta
- Evaluación del costo de colabores externos
- Evaluación de conservación de los activos

VARIABLE DEPENDIENTE

FIJACION DE PRECIOS

CONCEPTO OPERACIONAL

Para lograr determinar en forma correcto el valor de un producto, que se coloque en el mercado, necesariamente deberá de evaluar la estructura de costos, que se cumpla con cada uno de sus presupuestos, de manera que permitirá determinar su valor de venta, o la fijación de precio, y su puesta en el mercado, dicho precio deberá de considerar el margen de utilidad, de manera que se prevea el cumplir con sus objetivos.

DIMENSIONES

- Actividades que determinan el costo total de producción
- Identificar el costo total de venta
- Márgenes de variación de precios
- Nivel de rentabilidad empresarial

INDICADORES:

- Precios de competencia
- Estrategia de precios
- Precios de mercado
- Nivel de rentabilidad

INDICES

- Evaluación de cumplimiento de costos
- Cumplimiento con metas aprobadas
- Evaluación de comportamiento de precios
- Evaluación de rentabilidad

CAPÍTULO III

METODOLOGÍA

3.1 DISEÑO METODOLOGICO

Tipo de investigación

De acuerdo a la naturaleza como en la consideración del objetivo previsto, la investigación se trata de Aplicada – Explicativa por las características de los problemas señalados en relación a la determinación de los precios así como las particularidades que implica la administración en las empresas ganaderas, las dificultades que estas pasan en la dirección y conducción de sus tareas, en tal sentido consideramos que la aplicación de una estructura de costos para determinar su costo de producción influirá adecuadamente en la fijación de precios en las empresas ganaderas en la ciudad de Vegueta.

Diseño de investigación

El diseño específico de la investigación por sus características fue Descriptivo Correlacional.

Enfoque

Para el presente estudio consideramos que será ejecutada en la consideración de una orientación cuantitativo, fundamentando que nos condescenderá proporcionar una contribución sobre hechos existentes, palpables, visibles, conmensurables sobre la verificación del costo de producción en su

influencia para la fijación de precios, en las empresas ganaderas en cada una de sus actividades en aquellas instaladas en la ciudad de Vegueta.

Para proceder al desarrollo de la presente investigación consideramos que será necesaria la utilización de los siguientes métodos:

HISTORICO

Dicho método es de suma importancia considerando que su utilización nos permitirá conocer cómo se realizan las actividades orientadas a la identificación de los costos de producción orientados a precisar la fijación de precios, en las empresas dedicadas a la ganadería en la ciudad de Vegueta.

DESCRIPTIVO

Dicho procedimiento el cual será importante ya que su uso permitirá equiparar, inspeccionar y advertir a las variables de la investigación. De esta manera nos consentirá describir o manifestar los procedimientos como antecedentes, protocolos como averiguación que se conseguirán especialmente de antecedentes que se presentan en correspondencia a costos de producción y su importancia para la determinación de los precios, de costos que participan en la crianza como puesta a venta de los productos ganaderos.

EXPLICATIVO

Procedimiento importante que nos aceptará manifestar los mecanismos ineludibles que se logren manejar en el procedimiento del movimiento para la determinación de costos de producción, como su importancia para la identificación de precios que significa los diferentes importes del proceso desde la compra de materias primas para el desarrollo de las actividades ganaderas, que permita identificar como parte importante de costos globales de la producción en las actividades ganaderas, e identificar los costos de venta que permita incluir el margen de utilidad en instituciones ganaderas.

ANALITICO

Dicho proceso nos permitirá examinar la metodología y clasificaciones que se utilizan en el avance de los métodos que permitan identificar con suma claridad los costos reales que participan en la identificación los costos de producción, así como su importancia en el procedimiento para fijar los precios de sus productos, dicha situación permitirá mostrar los costos reales u objetivos en las empresas ganaderas, que permitan contar con una estructura aprobada de costos, para determinar sus precios reales que les permita competir en el mercado.

3.2. POBLACION Y MUESTRA

3.2.1 Población

En el desarrollo de presente indagación hemos considerado contar con una población definida en 110 personas quienes laboran directa e

indirectamente en empresas ganaderas instaladas en el distrito de Vegueta, por tal razón tomamos en consideración al personal directivo, trabajadores que tienen relación directa en sus actividades propias de la empresa, profesionales que generalmente lo hacen en forma externa, como personal especializado en empresas ganaderas en la ciudad de Vegueta, que nos permita recoger información directa de los propios representantes del campo que se relación con las empresas ganaderas.

3.2.2. Muestra

Nuestra indagación será desarrollada en función a la muestra elegida que en el presente caso corresponden a un grupo de personas. Por lo que el tamaño de la muestra estará constituido por 86 personas entre administradores, contadores, trabajadores y expertos, para ello utilizaremos la fórmula del muestreo aleatorio simple para estimar proporciones, para una población finita o conocida, la cual la detallamos a continuación:

$$n = \frac{Z^2 N p q}{E^2 (N - 1) + Z^2 p q}$$

De dónde:

n= Tamaño de la muestra

Z= Valor de la abscisa de la curva normal para una probabilidad del 95% de confianza.

P= Cantidad de administradores, contadores, trabajadores de campo y expertos, quienes declararon que el costo de producción es importante para la fijación de precios en las empresas ganaderas, situadas en la ciudad de Vegueta. (Se asume $P=0.5$).

Q.= Cantidad de administradores, contadores, trabajadores de campo y expertos, quienes declararon que el costo de producción es importante para la fijación de precios en las empresas ganaderas, situadas en la ciudad de Vegueta. ($Q = 0.5$, valor asumido debido al desconocimiento de Q).

E= Margen de falta 5%

N= Población

n= Tamaño óptimo de muestra.

En tal sentido, de acuerdo con el grado de importancia al 95% y 5% según diferencia por falta

Supliendo cálculos asumimos

$$n = \frac{(1.96)^2 (0.5) (0.5) (110)}{(0.05)^2 (109-1) + (1.96)^2 (0.5) (0.5)}$$

$$n = \frac{105.644}{1.2329} = 85.687$$

$n = 86$ Personas (administradores, contadores, trabajadores de campo y expertos)

3.3 TECNICAS E INSTRUMENTOS DE RECOLECCION DE DATOS

Técnicas empleadas

En el trabajo de campo para la investigación fue necesario la utilización de diversas técnicas entre ellas las más importantes se utilizarán las siguientes:

Cuestionario

Instrumento, que está constituido por un conjunto de interrogantes bosquejadas, que permite organizar datos orientados a obtener los objetivos materia de indagación en relación con la identificación de los costos de producción, su importancia para la fijación de precios en empresas ganaderas.

Encuestas.

Dicha técnica nos permitirá la obtención de información que nos permita determinar si la determinación de los costos es importante para en la identificación de precios, del procedimiento para el funcionamiento de las empresas ganaderas instaladas en la ciudad de Vegueta, lo cual con las opiniones de los actores directos nos ayudara en la fijación de precios reales.

Análisis Documental.

Técnica de suma importancia por cuanto nos permitirá valorar y examinar la base normativa que permita, identificar las acciones de comportamiento en la determinación integral como individual de los costos en cada uno de los elementos que participe en el proceso de producción, como su utilización para la fijación de precios, en la administración de las empresas ganaderas situadas en la ciudad de

Vegueta, en manera ordenada en la estructura de costos para ello se recurrirá a revisión de autores como especialistas.

DESCRIPCION DE LOS INSTRUMENTOS

Ficha bibliográfica:

Herramienta que será necesaria en su utilización para el proceso de búsqueda de libros, monografías, revistas como trabajos de investigación que ayuden a la obtención del conocimiento de la identificación de costos de producción como su importancia en lo que significa la fijación o determinación de precios en las empresas ganaderas que se encuentran instaladas en la ciudad de Vegueta.

Guía de entrevista:

Dicha técnica será elaborada previamente con la finalidad que permita desarrollar la entrevista a empresarios, contadores y colaboradores que nos permita conocer el nivel de importancia que significa la identificación de los costos de producción en la identificación de los precios, lo cual implica contar con los elementos indispensables para sincerar los costos en las empresas ganaderas.

Ficha de encuesta:

Dicha ficha nos permitirá facilitar el acopiamiento o recolección de documentos e información como opinión de parte de las personas que serán encuestados, facilitando la obtención de datos e información directa que permuta

la obtención de información veraz, y real con la finalidad de poder confrontar las entrevistas con la verificación de datos.

Procedimientos de comprobación de validez y confiabilidad de los instrumentos

Dichos instrumentos preelaborados serán consultados a empresarios, contadores y colaboradores que cuentan con la experiencia requerida. Con la finalidad de probar la confiabilidad de la información se procederá a aplicar una encuesta a 82 personas determinados en la muestra quienes previamente serán seleccionados al azar, con el objetivo que nos permitan confirmar si es importante o si la identificación de los costos de producción y su importancia para la fijación de precios de las empresas ganaderas en la ciudad de Vegueta.

3.4 TECNICAS PARA EL PROCESAMIENTO DE LA INFORMACION

Técnicas de Análisis

Se aplicarán las siguientes técnicas:

- Análisis documental
- Conciliación de datos
- Indagación
- Rastreo

3.4.2 Técnicas de Procesamiento de Datos

El trabajo de investigación procesara los datos que se obtengan de las diferentes fuentes por medio de las diversas técnicas como:

Ordenamiento y clasificación

Registro manual

Análisis documental

Tabulación de Cuadros con porcentajes

Comprensión de gráficos

Conciliación de datos

Proceso Computarizado con SPSS (Statistical Package for Social Sciences), Versión 22.0 del modelo de correlación de Pearson y nivel de confianza del 95%.

CAPÍTULO IV

RESULTADOS

4.1. ANALISIS DE RESULTADOS

El compromiso hermenéutico, debe necesariamente prevalecer con los resultados efectos de la explicación y análisis de la información como de documentaciones que se consiguió acceder, en los métodos para indagaciones, en tal sentido de la revisión de los diferentes autores, especialistas, en textos en su gran generalidad concuerdan, que en general los costos son de suma importancia por cuanto permiten determinar el valor de cada uno de los productos o servicios que la entidad o empresa necesite producir, para lo cual se debe proceder a determinar los costos de materia prima, proceso de transformación, puesta para ser colocado en el centro de venta, y en forma específica en el sector ganadero para la determinación de los costos de producción tienen singular importancia como incidencia en el proceso de la fijación de precios en compañías ganaderas , que pasa por desde la adquisición del semen, la crianza así como el proceso de crecimiento, en tal sentido los expertos en el contexto nacional como internacional coinciden que los costos de producción entendida por sus propias características, son sumamente importante para el proceso de fijación de precios para las empresas ganaderas, de manera que permiten determinar el valor de cada uno de los productos o del ganado a nivel individual para su venta.

4.1.1. MANO DE OBRA DIRECTA

Tabla 1

Mano de obra directa es importante para identificar precios en empresas ganaderas

ALTERNATIVAS			Porcentaje	Porcentaje
	Frecuencia	Porcentaje	válido	acumulado
a. Muy de acuerdo	27	31.39	31.40	31.40
b. De acuerdo	19	22.09	22.09	53.49
c. Poco de acuerdo	20	23.25	23.26	76.75
d. En desacuerdo	15	17.44	17.44	94.19
e. Muy en desacuerdo	5	5.81	5.81	100.00
TOTAL	86	99.98	100.00	

Nota: Elaboración propia



Figura 1. Mano de obra directa es importante para identificar precios en empresas ganaderas

INTERPRETACIÓN

Podemos observar de la presentación en gráfica precedente se consiguió confirmar que los resultados de indagación han mencionado, como un 31.40% pensaron estar muy de acuerdo que la mano de obra directa es importante para identificar precios en empresas ganaderas en la ciudad de Vegueta, el 22.09% de acuerdo, el 23.26% poco de acuerdo; sin embargo, un 17.44% consideraron que la mano de obra directa no es importante para identificar precios en empresas ganaderas en la ciudad de Vegueta, y un 5.81% marcaron la tercera alternativa o sea desconocen sobre la pregunta formulada.

4.1.2. MANO DE OBRA INDIRECTA

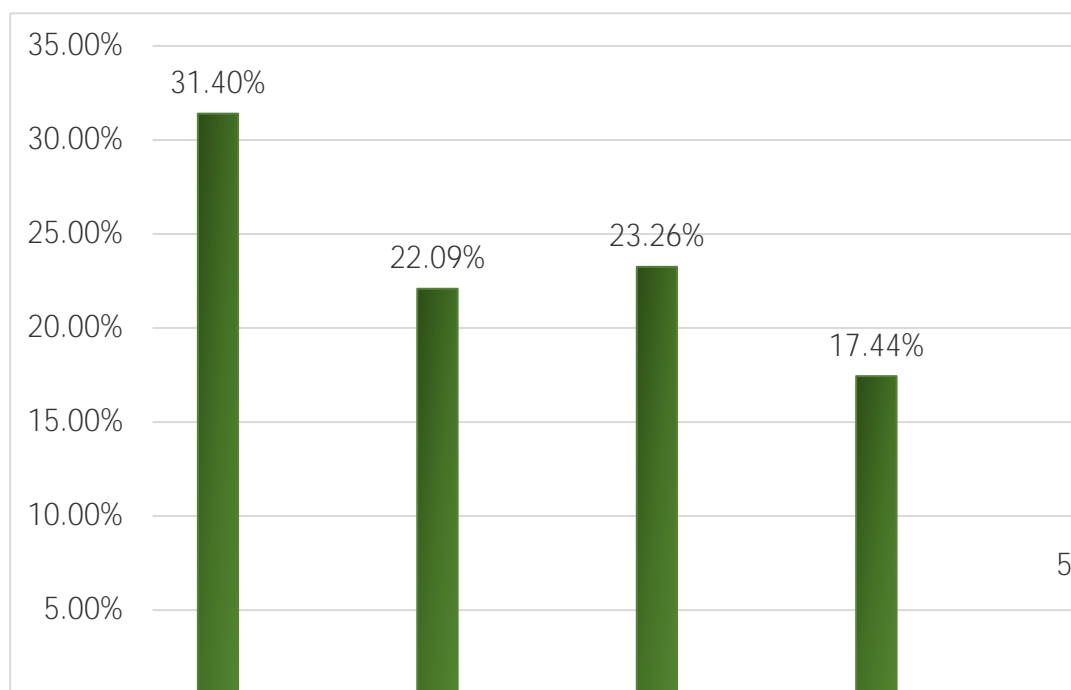
Tabla 2

Determinación de mano de obra indirecta es importante para la fijación de precios en las empresas ganaderas

ALTERNATIVAS			Porcentaje	Porcentaje
	Frecuencia	Porcentaje	válido	acumulado
a. Muy de acuerdo	19	22.09	22.09	22.09
b. De acuerdo	22	25.58	25.58	47.67
c. Poco de acuerdo	20	23.25	23.26	70.93
d. En desacuerdo	16	18.60	18.60	89.53
e. Muy en desacuerdo	9	10.46	10.47	100.00
TOTAL	86	99.98	100.00	

Nota: Elaboración propia



Figura 2. Determinación de mano de obra indirecta es importante para la fijación de precios en las empresas ganaderas

INTERPRETACIÓN

Podemos observar que la exposición de la gráfica precedente se alcanzó corroborar que los resultados de la encuesta han mencionado, como un 22.09% pensaron estar muy de acuerdo, la determinación de mano de obra indirecta es importante para la fijación de precios en empresas ganaderas, no obstante, un 25.58% manifestaron estar de acuerdo, el 23.26% poco de acuerdo y contradictoriamente un 18.60% marcaron la tercera alternativa o sea están en desacuerdo que la determinación de mano de obra indirecta es importante para la fijación de precios en las empresas ganaderas en la ciudad de Vegueta, finalmente 10.47% respondieron estar muy en desacuerdo.

4.1.3. COSTOS FIJOS

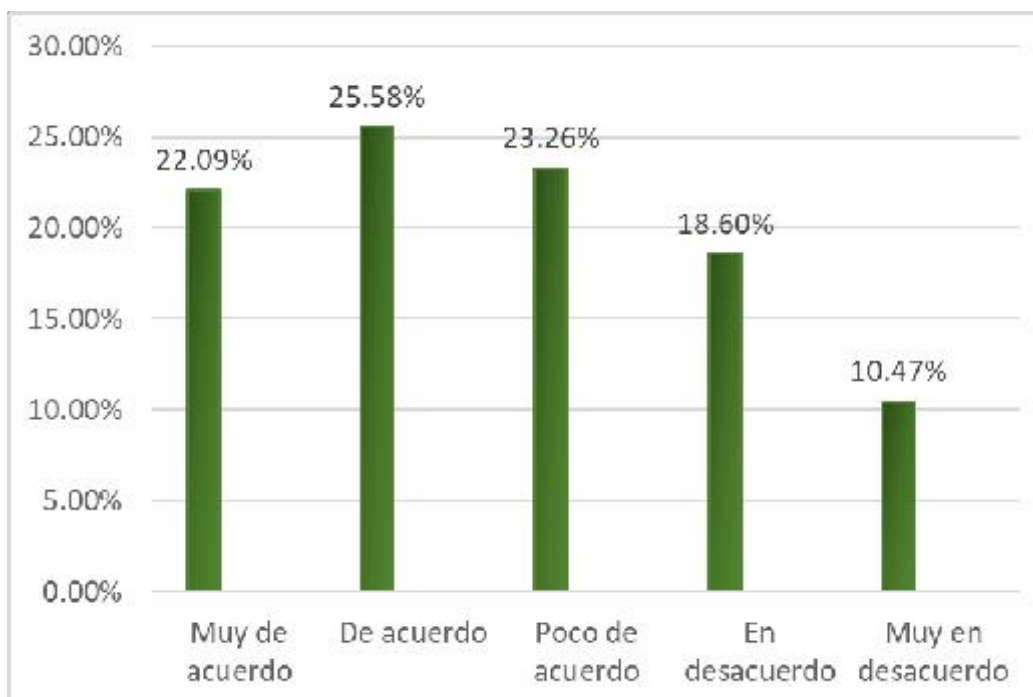
Tabla 3

Identificación de costos fijos es importante para identificar los precios en empresas ganaderas.

ALTERNATIVAS			Porcentaje	Porcentaje
	Frecuencia	Porcentaje	válido	acumulado
a. Muy de acuerdo	19	22.09	22.09	22.09
b. De acuerdo	26	30.23	30.23	52.32
c. Poco de acuerdo	18	20.93	20.94	73.26
d. En desacuerdo	16	18.60	18.60	91.86
e. Muy en desacuerdo	7	8.13	8.14	100.00
TOTAL	86	99.98	100.00	

Nota: Elaboración propia



Figura 3. Identificación de costos fijos es importante para identificar los precios en empresas ganaderas.

INTERPRETACIÓN

La información obtenida de contestaciones a incógnitas que se manifiestan en grafica precedente, es necesario indicar un 22.09% opinaron estar de acuerdo que la identificación de los costos fijos es importante para identificar los precios en las empresas ganaderas en la ciudad de Vegueta; el 30.23% opinaron estar de acuerdo; un 20.94% poco de acuerdo; contrariamente el 18.60% opinaron estar en desacuerdo, que la identificación de los costos fijos sea importante para identificar los precios en las empresas ganaderas y finalmente el 8.14% opinaron estar muy en desacuerdo.

4.1.4. COSTOS FIJOS

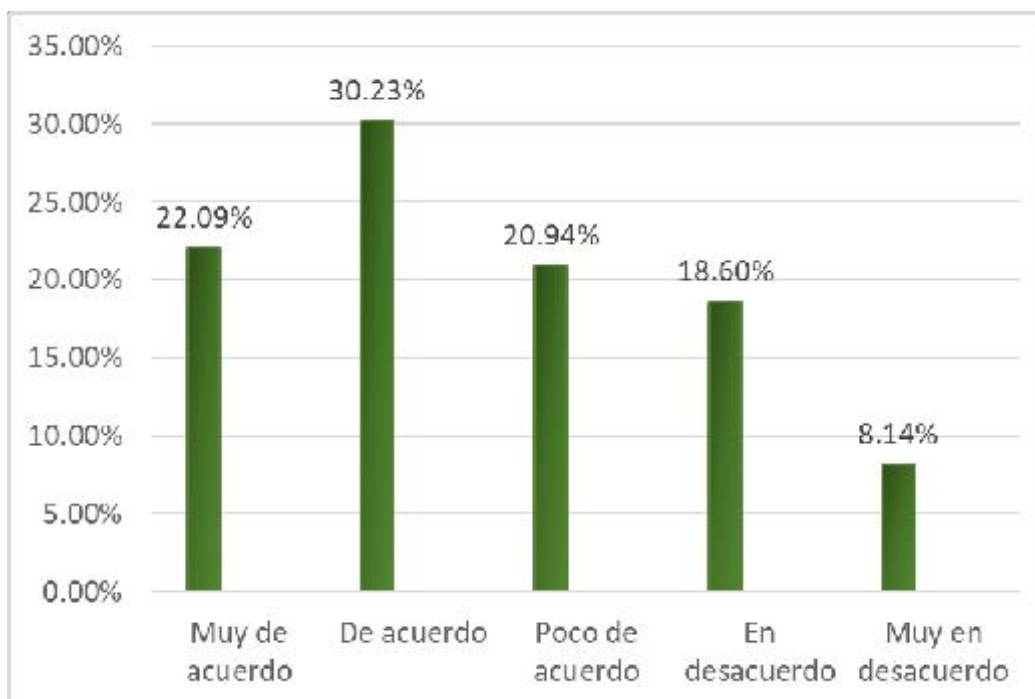
Tabla 4

Costos fijos son importantes para identificación de precios en empresas ganaderas.

ALTERNATIVAS			Porcentaje	Porcentaje
	Frecuencia	Porcentaje	válido	acumulado
a. Muy de acuerdo	21	24.41	24.42	24.42
b. De acuerdo	19	22.09	22.09	46.51
c. Poco de acuerdo	23	26.74	26.74	73.25
d. En desacuerdo	17	19.76	19.77	91.43
e. Muy en desacuerdo	6	6.97	6.98	100.00
TOTAL	86	99.98	100.00	

Nota: Elaboración propia



Figura 4. Costos fijos son importantes para identificación de precios en empresas ganaderas.

INTERPRETACIÓN

De la pregunta formulada conseguimos apreciar sus respuestas logradas que se muestran en grafica que precede, logrando expresar cómo un 24.42% consideraron estar muy de acuerdo que, el nivel de costos fijos es importante para la identificación de precios en las empresas ganaderas en la ciudad de Vegueta; el 22.09% respondieron estar de acuerdo, el 26.74% poco de acuerdo pero contradictoriamente el 19.77% consideraron estar en desacuerdo, finalmente el 6.98% opinaron estar muy en desacuerdo que el nivel de costos fijos es importante para la identificación de precios en las empresas ganaderas en la ciudad de Vegueta.

4.1.5. COSTO DE PRODUCCION

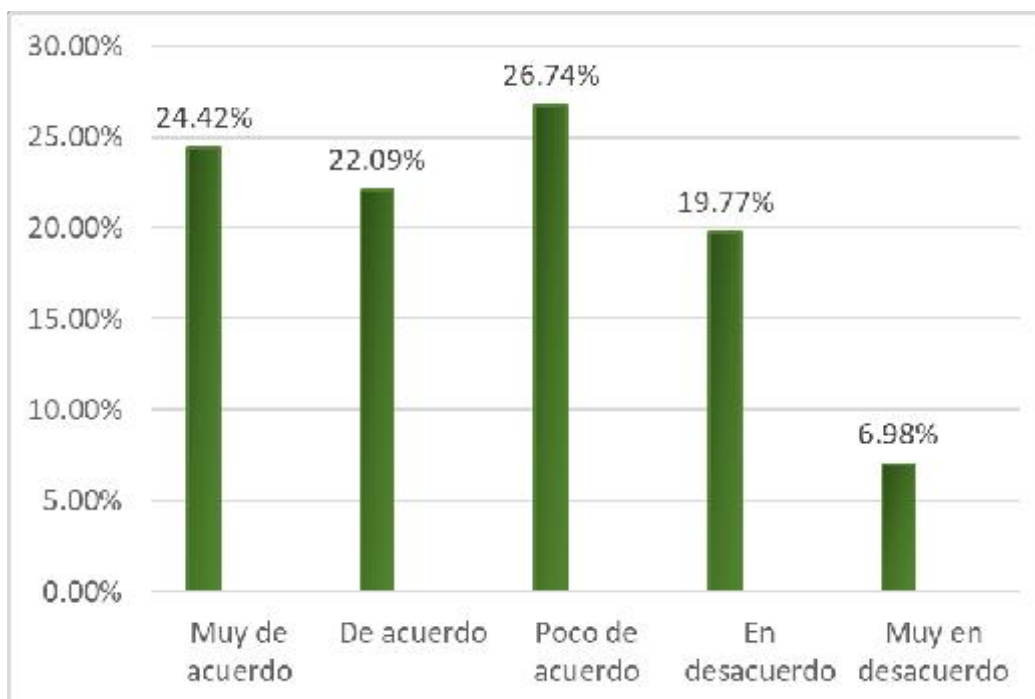
Tabla 5

Costos de producción son importantes para fijación de precios en empresas ganaderas

ALTERNATIVAS	Frecuencia	Porcentaje	Porcentaje válido	Porcentaje acumulado
a. Muy de acuerdo	51	59.30	59.30	59.30
b. De acuerdo	14	16.27	16.28	75.58
c. Poco de acuerdo	12	13.95	13.95	89.53
d. En desacuerdo	5	5.81	5.82	95.35
e. Muy en desacuerdo	4	4.65	4.65	100.00
TOTAL	86	99.98	100.00	



Figura 5. Costos de producción son importantes para fijación de precios en empresas ganaderas

INTERPRETACIÓN

Como podemos observar de respuestas a interrogantes expresadas en gráfica, anteriormente expuesta, formula como un 59.30% consideraron estar muy de acuerdo, que los costos de producción son importantes para la fijación de precios en empresas ganaderas en la ciudad de Vegueta; un 16.28% consideración estar de acuerdo; el 13.95% respondieron estar poco de acuerdo, sin embargo, inversamente el 5.82% manifestaron su disconformidad, que los costos de producción sean importantes para la fijación de precios en empresas ganaderas en la ciudad de Vegueta, al culminar un 4.65% respondieron estar muy en desacuerdo.

4.1.6. PRECIOS DE COMPETENCIA

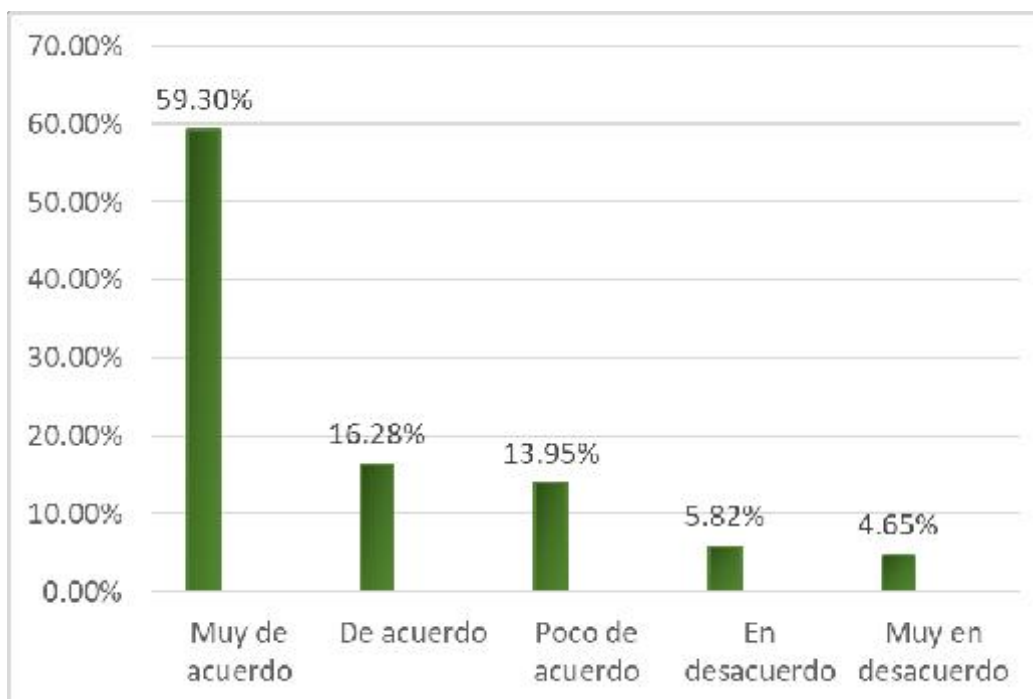
Tabla 6

Se cumple con determinación de precios de competencia en empresas ganaderas

ALTERNATIVAS	Frecuencia	Porcentaje	Porcentaje válido	Porcentaje acumulado
a. Muy de acuerdo	19	22.09	22.09	22.09
b. De acuerdo	24	27.90	27.91	50.00
c. Poco de acuerdo	20	23.25	23.26	73.26
d. En desacuerdo	15	17.44	17.44	90.70
e. Muy en desacuerdo	8	9.30	9.30	100.00
TOTAL	86	99.98	100.00	

Nota: Elaboración propia

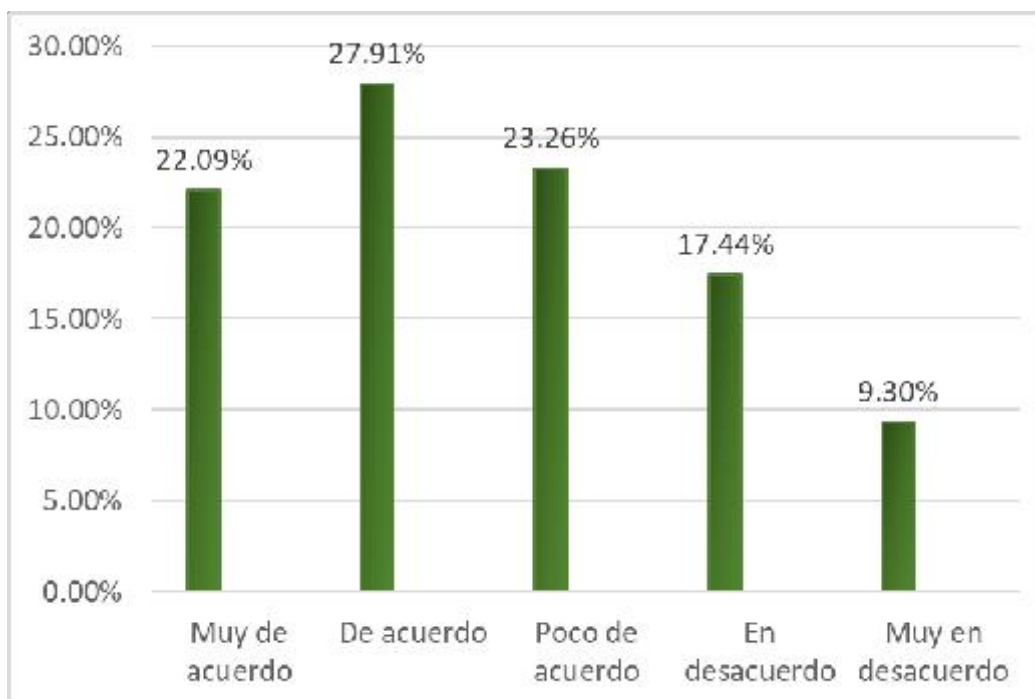

Fuente 6. Se cumple con determinación de precios de competencia en empresas ganaderas

INTERPRETACIÓN

De las respuestas alcanzadas las cuales se presentan en la gráfica que antecedente en función a incógnitas bosquejadas, conseguimos señalar como un 22.09% opinaron estar muy de acuerdo que se cumple con la determinación de precios de competencia en las empresas ganaderas en la ciudad de Vegueta; un 27.91% respondieron estar de acuerdo, el 23.96% manifestaron estar poco de acuerdo; sin embargo de manera contrariamente el 17.44% opinaron estar en desacuerdo, que se cumple con la determinación de precios de competencia en las empresas ganaderas en la ciudad de Vegueta, finalmente el 9.30% respondieron estar muy en desacuerdo.

4.1.7. ESTRATEGIA DE PRECIOS

Tabla 7

Se aplica estrategia de precios en empresas ganaderas situadas en la ciudad de Vegueta

ALTERNATIVAS			Porcentaje	Porcentaje
	Frecuencia	Porcentaje	válido	acumulado
a. Muy de acuerdo	19	22.09	22.09	22.09
b. De acuerdo	21	24.41	24.42	46.51
c. Poco de acuerdo	19	22.09	22.09	68.60
d. En desacuerdo	18	20.93	20.93	89.53
a. Muy en desacuerdo	9	10.46	10.47	100.00
TOTAL	86	99.98	100.00	

Nota: Elaboración propia



Figura 7. Se aplica estrategia de precios en empresas ganaderas situadas en la ciudad de Vegueta

INTERPRETACIÓN

Como logramos evidenciar de las incógnitas expresadas en los cuestionarios y mencionados en la gráfica que precede, señalamos como un 22.09% consideraron estar muy de acuerdo que, se aplica la estrategia de precios en las empresas ganaderas situadas en la ciudad de Vegueta; 24.42% respondieron estar de acuerdo; el 22.09% expresaron estar poco de acuerdo; contradictoriamente el 20.93% reflexionaron estar en desacuerdo que se aplica la estrategia de precios en las empresas ganaderas situadas en la ciudad de Vegueta; finalmente el 10.47% señalaron estar muy en desacuerdo.

4.1.8. PRECIOS DE MERCADO

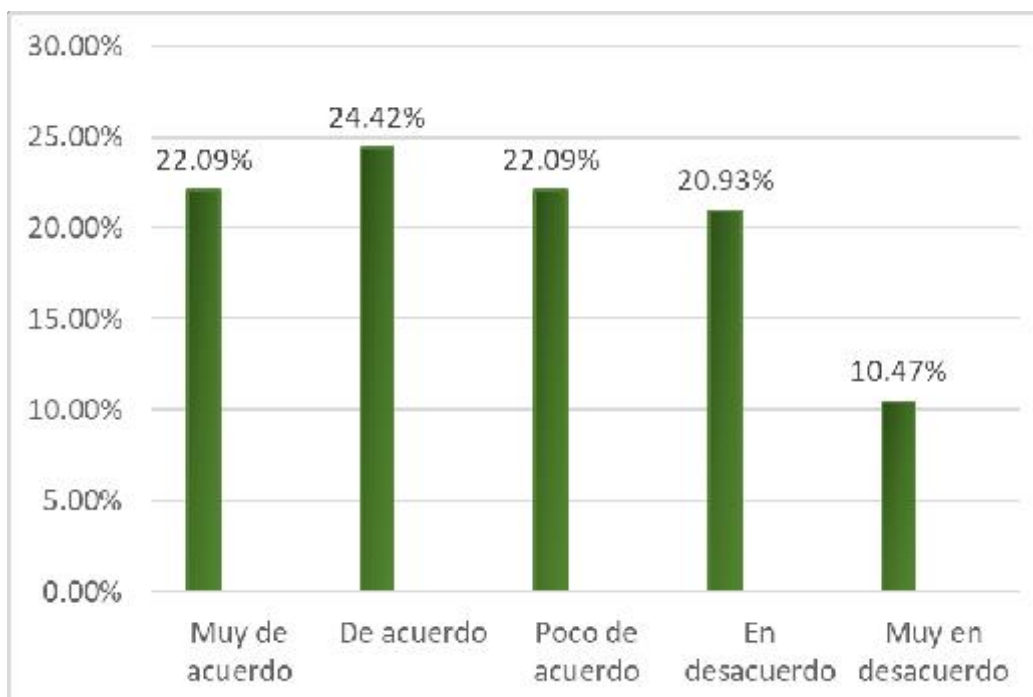
Tabla 8

Se determina correctamente los precios de mercado en empresas ganaderas

ALTERNATIVAS			Porcentaje	Porcentaje
	Frecuencia	Porcentaje	válido	acumulado
a. Muy de acuerdo	13	15.11	15.12	15.12
b. De acuerdo	18	20.93	20.93	36.05
c. Poco de acuerdo	19	22.09	22.09	58.14
d. En desacuerdo	26	30.23	30.23	88.37
e. Muy en desacuerdo	10	11.62	11.63	100.00
TOTAL	86	99.98	100.00	

Nota: Elaboración propia



Figura 8. Se determina correctamente los precios de mercado en empresas ganaderas

INTERPRETACIÓN

Como logramos observar las consecuencias procedentes de interrogación mencionada que se describen en la gráfica precedente, podemos señalar que el 15.12% consideraron estar muy de acuerdo que, se determina correctamente los precios de mercado en las empresas ganaderas situadas en la ciudad de Vegueta; el 20.93% respondieron estar de acuerdo, 22.09% manifestaron estar poco de acuerdo; pero sin embargo contrariamente el 30.23% consideraron en desacuerdo que se determina correctamente los precios de mercado en las empresas ganaderas situadas en la ciudad de Vegueta, finalmente el 11.63% opinaron estar muy en desacuerdo.

4.1.09 RENTABILIDAD PLANIFICADA

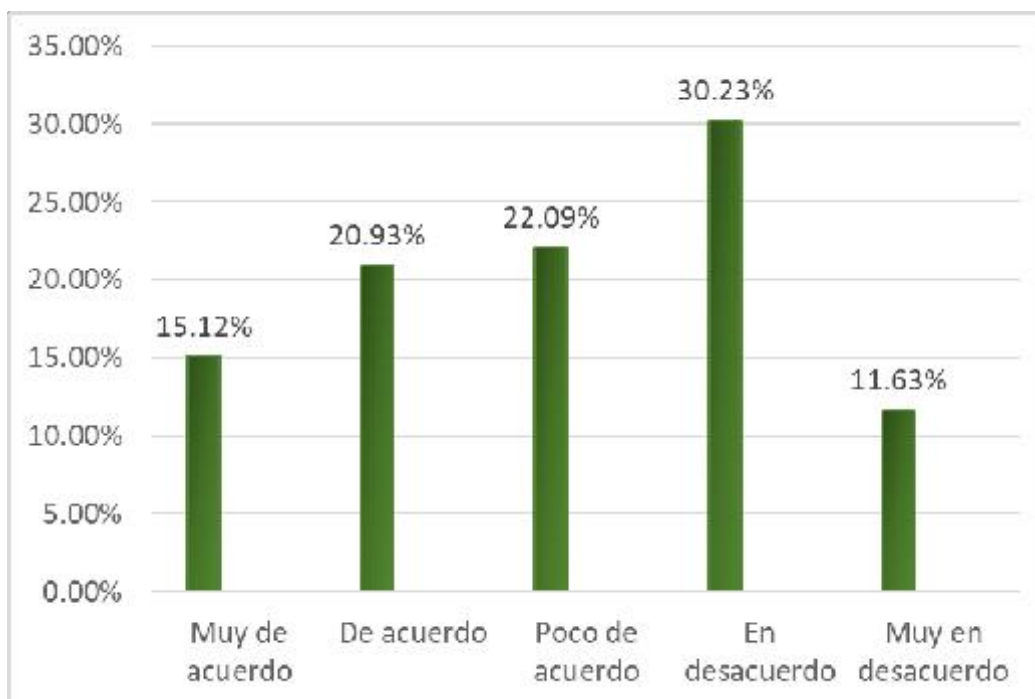
Tabla 9

Empresas ganaderas situadas en ciudad de Vegueta cuentan con nivel de rentabilidad planificada

ALTERNATIVAS			Porcentaje	Porcentaje
	Frecuencia	Porcentaje	válido	acumulado
a. Muy de acuerdo	20	23.25	23.26	23.26
b. De acuerdo	12	13.95	13.95	37.21
c. Poco de acuerdo	22	25.58	25.58	62.79
d. En desacuerdo	24	27.90	27.91	90.70
e. Muy en desacuerdo	8	9.30	9.30	100.00
TOTAL	86	99.98	100.00	

Nota: Elaboración propia



Figura 9. Las finanzas municipales serán importantes para la ejecución de proyectos de inversión en gobierno local

INTERPRETACIÓN

De acuerdo a los hechos de recopilación de procedimientos a incógnitas desarrolladas y mencionadas en gráfica, muestra como un 23.26% calificaron estar de acuerdo, las empresas ganaderas situadas en la ciudad de Vegueta cuentan con un nivel de rentabilidad planificada y determinada según sus costos; un 13.95% expresaron estar de acuerdo, el 25.58% respondieron estar poco de acuerdo; sin embargo contrariamente el 27.91% consideraron estar en desacuerdo que las empresas ganaderas situadas en la ciudad de Vegueta cuentan con un nivel de rentabilidad planificada y determinada según sus costos; finalmente un 9.30% registran estar muy en desacuerdo.

4.1.10. PRECIOS DE PRODUCTOS

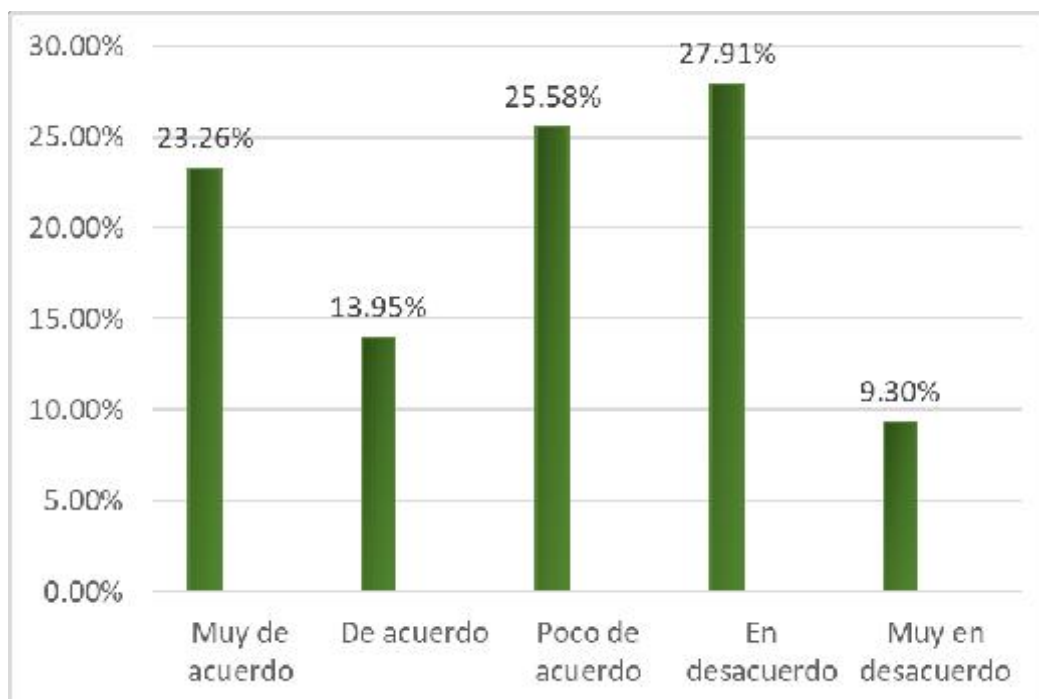
Tabla 10

Fijación de precios de productos se determina en función de sus costos

ALTERNATIVAS	Frecuencia	Porcent aje	Porcentaje válido	Porcentaje acumulado
a. Muy de acuerdo	39	45.34	45.35	45.35
b. De acuerdo	12	13.95	13.95	59.30
c. Poco de acuerdo	16	18.60	18.60	77.90
d. En desacuerdo	09	10.46	10.47	88.37
a. Muy en desacuerdo	10	11.62	11.63	100.00
TOTAL	86	99.98	100.00	

Nota: Elaboración propia



Figura 10. Fijación de precios de productos se determina en función de sus costos

INTERPRETACIÓN

Como logramos evidenciar de las incógnitas expresadas en los cuestionarios y mencionados en la gráfica que precede, señalamos como un 45.35% consideraron estar muy de acuerdo que, la fijación de precios de sus productos se determina en función de los costos que participan en la ciudad de Vegueta; 13.95% respondieron estar de acuerdo; el 18.60% expresaron estar poco de acuerdo; contradictoriamente el 10.47% reflexionaron estar en desacuerdo que la fijación de precios de sus productos se determina en función de los costos que participan en la ciudad de Vegueta; finalmente el 11.63% señalaron estar muy en desacuerdo.

4.2. CONTRASTACION DE HIPÓTESIS

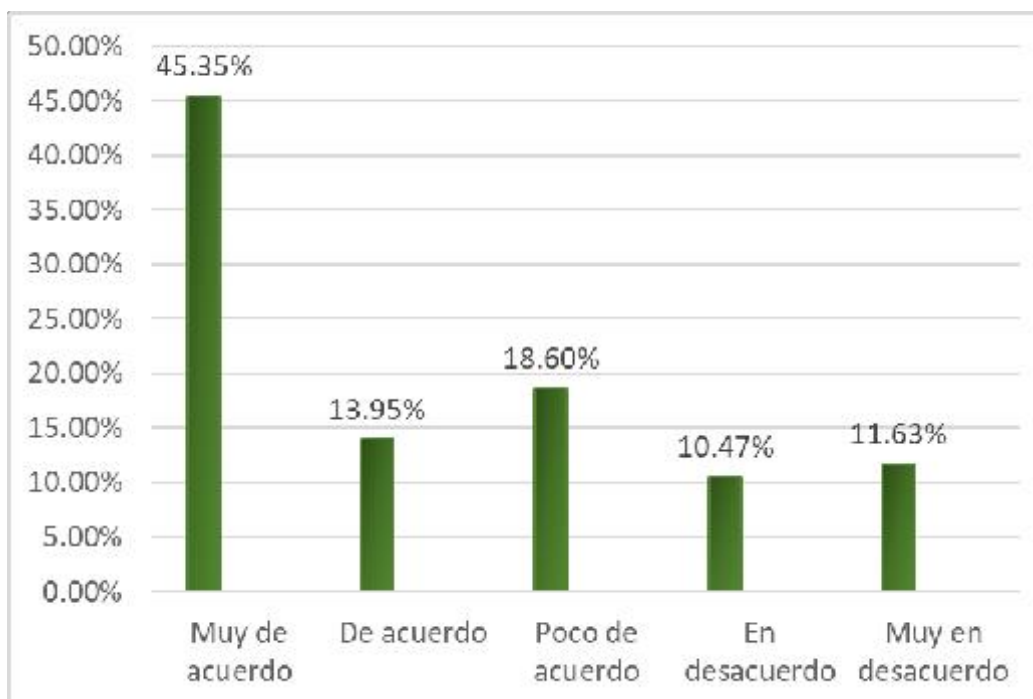
HIPÓTESIS A:

H₀: El conocimiento de nivel de mano de obra directa, no es importante para identificar los precios de competencia en las empresas ganaderas.

H₁: El conocimiento de nivel de mano de obra directa, es importante para identificar los precios de competencia en las empresas ganaderas.

Tabla 11

El conocimiento de mano de obra directa es importante para identificar los precios de competencia.

		Muy de acuerdo	De acuerdo	Poco de acuerdo	En desacuerdo	Muy en desacuerdo	TOTAL
a.	Muy de acuerdo	4	5	7	3	1	27
b.	De acuerdo	5	3	5	2	1	19
c.	Poco de acuerdo	7	5	4	2	1	20
d.	En desacuerdo	3	2	2	2	1	15
e.	Muy en desacuerdo	1	1	1	1	1	5
	TOTAL	27	19	20	15	5	86

Nota: Elaboración propia

1.- Estadísticamente para ensayo:

$$p(f) = \frac{(a+b)!(c+d)!(a-c)!(b-d)!}{n!a!b!c!d!}$$

2.- Nivel de categoría como falta por ideal I: = 0.05.

3.- Automatización en manera estadísticamente para prueba: El desplegar su método obtenemos:

$$p(f) = \frac{(34)!(25)!(39)!(20)!}{79! 15! 24! 19! 1!}$$

663,000

540,360

$$p(f) = 1.22E-106$$

4.- Destreza computacional: Entregado un $1.22E-106 < 0.05$, no acepta H_0 .



Figura 11. Conocimiento de mano de obra directa es importante para identificar los precios de competencia.

5.- **Conclusión:** A modo $1.22 < 0.05$ no acepta H_0 . Por tal motivo se concluye, El conocimiento de nivel de mano de obra directa, no es importante para identificar los precios de competencia en las empresas ganaderas.

HIPÓTESIS B:

H₀: El conocimiento de la mano de obra indirecta, no es importante para establecer la estrategia de precios en empresas ganaderas

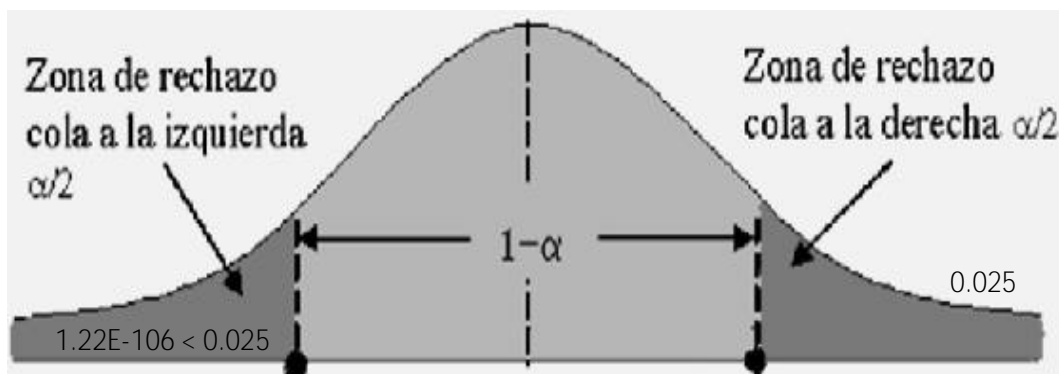
H₁: El conocimiento de la mano de obra indirecta es importante para establecer la estrategia de precios en empresas ganaderas

Tabla 12

Conocimiento de mano de obra indirecta es importante para establecer estrategia de precios en empresas ganaderas

		Muy de acuerdo	De acuerdo	Poco de acuerdo	En desacuerdo	Muy en desacuerdo	TOTAL
a.	Muy de acuerdo	5	5	3	4	2	19
b.	De acuerdo	5	5	2	2	1	22
c.	Poco de acuerdo	2	2	2	5	1	20
d.	En desacuerdo	5	2	4	4	1	16
e.	Muy en desacuerdo	2	1	1	1	3	9
	TOTAL	19	22	20	16	9	70

Nota: Elaboración propia

1.- Estadísticamente para ensayo:

$$p(f) = \frac{(a+b)!(c+d)!(a-c)!(b-d)!}{n!a!b!c!d!}$$

2.- Nivel de significancia como falta por ideal I: $= 0.05$.

3.- Automatización en forma estadística para ensayo: El desplegando técnica obtenemos:

$$p(f) = \frac{(37)!(28)!(37)!(28)!}{79! 11! 26! 26! 2!}$$

1,073,296

1174888

$= 0.91E-92$

4.- Habilidad computacional: Entregado un $0.91E-106 < 0.05$, no acepta H_0 .



Figura 12. Conocimiento de mano de obra indirecta es importante para establecer estrategia de precios en empresas ganaderas

5.- **Conclusión:** Como $0.91 < 0.05$, no acepta H_0 . En consecuencia, se concluye, El conocimiento de la mano de obra indirecta es importante para establecer la estrategia de precios en empresas ganaderas

HIPÓTESIS C:

H₀: El nivel de costos fijos, no es importante para identificar los precios de mercado en empresas ganaderas en la ciudad de Vegueta

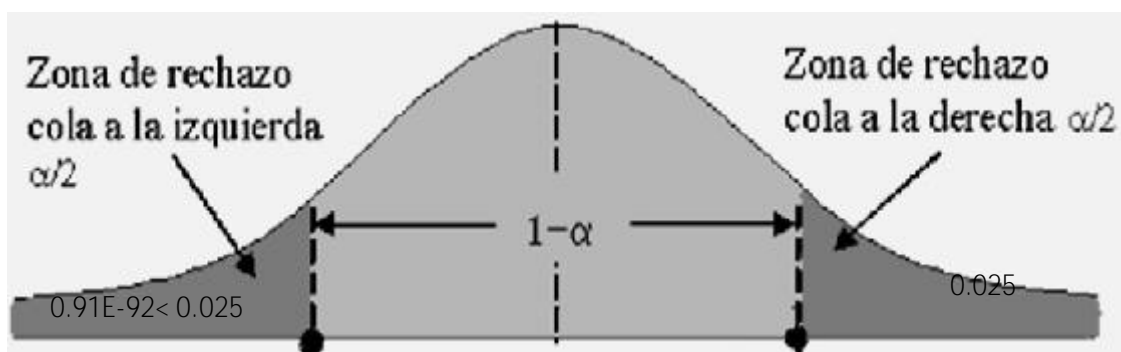
H₁: El nivel de costos fijos es importante para identificar los precios de mercado en empresas ganaderas en la ciudad de Vegueta

Tabla 13

Nivel de costos fijos es importante para identificar precios de mercado en empresas ganaderas

		Muy de acuerdo	De acuerdo	Poco de acuerdo	En desacuerdo	Muy en desacuerdo	TOTAL
a.	Muy de acuerdo	4	4	5	3	1	19
b.	De acuerdo	4	3	4	3	1	26
c.	Poco de acuerdo	5	4	4	3	1	18
d.	En desacuerdo	3	3	3	4	1	16
e.	Muy en desacuerdo	1	1	1	1	3	7
	TOTAL	19	26	18	16	7	86

Nota: Elaboración propia

1.- Estadísticamente para ensayo:

$$p(f) = \frac{(a+b)!(c+d)!(a-c)!(b-d)!}{n!a!b!c!d!}$$

2.- Nivel de significancia en falla por ideal I: $\alpha = 0.05$.

3.- Automatización de manera estadística para prueba: El desplegar su método obtenemos:

$$p(f) = \frac{(31)!(24)!(30)!(25)!}{79!7!23!24!1!}$$

$$= 1.82E-92$$

4.- Habilidad computacional: Entregado un $1.82E-106 < 0.05$, no acepta H_0 .



Figura 13. Nivel de costos fijos es importante para identificar precios de mercado en empresas ganaderas

5.- **Conclusión:** Como $1.82 < 0.05$, se rechaza H_0 . En tal sentido se concluye, El nivel de costos fijos es importante para identificar los precios de mercado en empresas ganaderas en la ciudad de Vegueta

HIPÓTESIS D:

H₀: El conocimiento del nivel de costos variables, no es importante para identificar el nivel de rentabilidad en las empresas ganaderas.

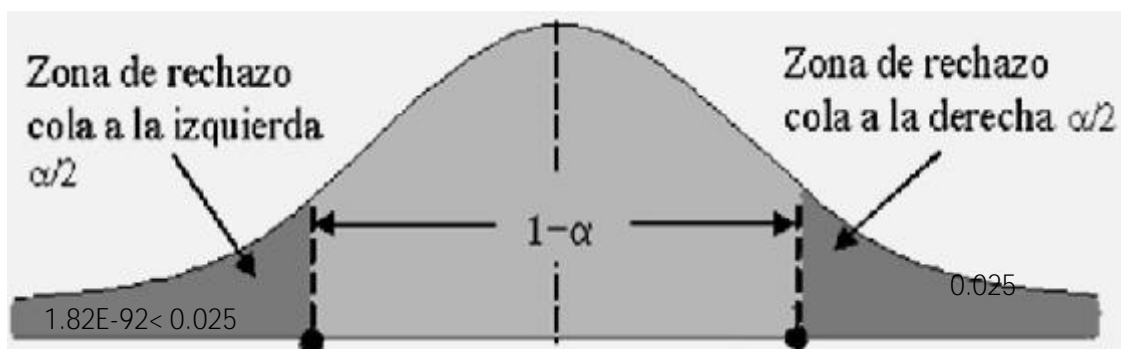
H₁: El conocimiento del nivel de costos variables es importante para identificar el nivel de rentabilidad en las empresas ganaderas.

Tabla 14

Nivel de costos variables es importante para identificar rentabilidad en las empresas ganaderas.

		Muy de acuerdo	De acuerdo	Poco de acuerdo	En desacuerdo	Muy en desacuerdo	TOTAL
a.	Muy de acuerdo	2	5	3	4	1	21
b.	De acuerdo	5	1	4	3	1	19
c.	Poco de acuerdo	5	3	4	5	1	23
d.	En desacuerdo	2	4	6	4	1	17
e.	Muy en desacuerdo	1	1	1	1	2	6
	TOTAL	21	19	23	17	6	86

Nota: Elaboración propia

1.- Estadísticamente para ensayo:

$$p(f) = \frac{(a+b)!(c+d)!(a-c)!(b-d)!}{n!a!b!c!d!}$$

2.- Grado en importancia como falta por ideal I: = 0.05.

3.- Cómputo en forma estadísticamente para ensayo: El

desplegar su método obtenemos:

$$p(f) = \frac{(35)!(30)!(34)!(31)!}{79!5!29!30!1!}$$

1106700

343650

= 1.23E-108

4.- **Disposición computacional:** Entregado un $1.23E-106 < 0.05$, no acepta H_0 .



Figura 14. Nivel de costos variables es importante para identificar rentabilidad en las empresas ganaderas.

5.- **Conclusión:** Como $1.23 < 0.05$. Rechaza H_0 . Por tal motivo se concluye, El conocimiento del nivel de costos variables es importante para identificar el nivel de rentabilidad en las empresas ganaderas.

HIPÓTESIS GENERAL:

H₀: Los costos de producción, no son importantes para la fijación de precios en las empresas ganaderas instaladas en la ciudad de Vegueta 2019.

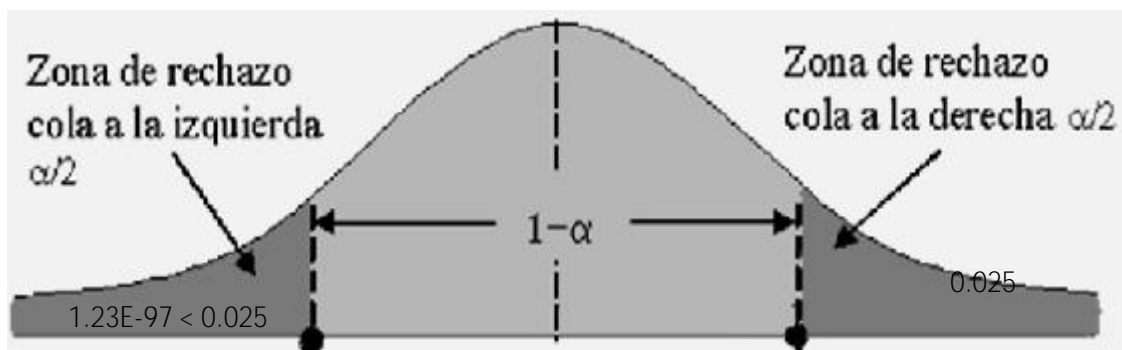
H₁: Los costos de producción son importantes para la fijación de precios en las empresas ganaderas instaladas en la ciudad de Vegueta 2019.

Tabla 15

Los costos de producción son importantes para fijación de precios en empresas ganaderas.

		Muy de acuerdo	De acuerdo	Poco de acuerdo	En desacuerdo	Muy en desacuerdo	TOTAL
a.	Muy de acuerdo	29	5	3	2	1	51
b.	De acuerdo	5	1	2	1	1	14
c.	Poco de acuerdo	3	2	1	1	1	12
d.	En desacuerdo	2	1	1	2	1	5
e.	Muy en desacuerdo	1	1	1	1	1	4
	TOTAL	51	14	12	5	4	86

Nota: Elaboración propia

1.- Estadísticamente para ensayo:

$$p(f) = \frac{(a+b)!(c+d)!(a-c)!(b-d)!}{n!a!b!c!d!}$$

2.- Grado en importancia como falta por ideal I: = 0.05.

3.- **Cómputo en forma estadísticamente para ensayo:** El desplegar su método obtenemos:

$$p(f) = \frac{(54)!(12)!(54)!(12)!}{79!43!11!11!1!}$$

419,904

411037

= 1.02E-106

4.- **Disposición computacional:** Entregado un $1.02E-106 < 0.05$, no acepta **H₀**.



Figura 15. Los costos de producción son importantes para fijación de precios en empresas ganaderas.

5.- **Conclusión:** Como $1.02 < 0.05$, se rechaza **H₀**. En tal sentido, se concluye, los costos de producción son importantes para la fijación de precios en las empresas ganaderas instaladas en la ciudad de Vegueta 2019.

CAPITULO V

DISCUSION

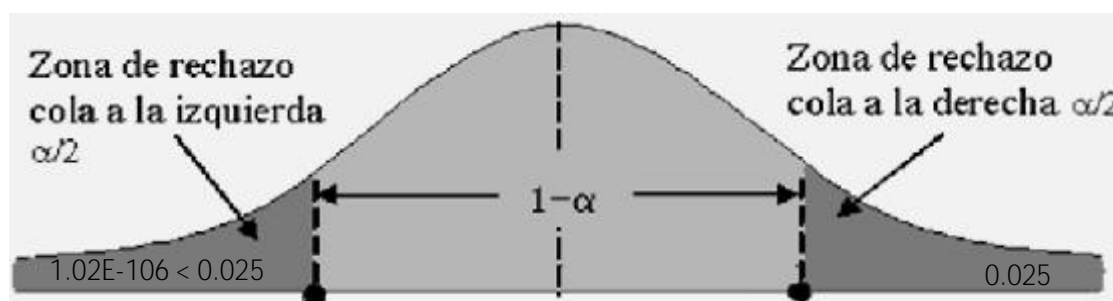
5.1. DISCUSIÓN DE RESULTADOS

Del análisis como el reconocimiento realizado en diferentes demostraciones realizada por autores como especialistas en costos tanto a nivel de entidades privadas y públicas que cuenten con el conocimiento de los costos si en las empresas privadas se aplican los costos como mecanismos importantes que permita identificar de manera objetiva de los productos o servicios que se requieren en las actividades de los procesos de producción o de sostenimiento en las entidades privadas, para ello se ha obtenido acciones orientadas en entidades agropecuarias en países como Colombia, argentina que cuentan con la experiencia en la administración de sus empresas, quienes manifiestan la importancia en que cada una de ellas plantean la aplicación de costos en todas sus actividades no solamente en la determinación de los proyectos de inversión, además en las acciones orientadas a identificar los elementos de costos y sus productos, como de los servicios que se utilizan para determinar sus costos de cada una de cabeza de ganado en sus diferentes etapas desde la adquisición del semen, hasta la puesta en venta como la recuperación de su inversión que permite identificar sus resultados, finalmente de acuerdo a las experiencias vertidas podemos llegar a concluir que efectivamente los costos de producción son importantes en su participación para de fijación de precios en las empresas ganaderas en la ciudad de Vegueta.

CAPITULO VI

CONCLUSIONES Y RECOMENDACIONES

6.1. CONCLUSIONES

Primera conclusión

La revisión a la documentación y puesta a prueba se estableció que el conocimiento de nivel de mano de obra directa es importante para identificar los precios de competencia en las empresas ganaderas.

Segunda conclusión

Del estudio a la documentación y situadas a ensayo se establece que el conocimiento de la mano de obra indirecta es importante para establecer la estrategia de precios en empresas ganaderas.

Tercera conclusión

De la Contrastación de suposición realizadas se puedo verificar que el nivel de costos fijos es importante para identificar los precios de mercado en empresas ganaderas en la ciudad de Vegueta.

Cuarta conclusión

En conclusión, de la documentación y prueba ejecutada se comprobó que el conocimiento del nivel de costos variables es importante para identificar el grado de rentabilidad en las empresas ganaderas.

Quinta conclusión

Finalmente, como utilidad del análisis de documentación se concluye que los costos de producción son importantes para la fijación de precios en las empresas ganaderas instaladas en la ciudad de Vegueta 2019.

6.2. RECOMENDACIONES

Primera recomendación

Que administradores y profesionales como contadores deberán de ampliar el conocimiento para determinar la mano de obra directa teniendo en cuenta su importancia para identificar los precios de competencia en las empresas ganaderas.

Segunda recomendación

Que administradores como contadores apoyen en la identificación de la mano de obra indirecta es importante para establecer la estrategia de precios en empresas ganaderas.

Tercera recomendación

Que Administradores como personal contable identifique los costos fijos es importante para identificar los precios de mercado en empresas ganaderas en la ciudad de Vegueta.

Cuarta recomendación

Que la administración y profesionales deberán de supervisar e identificar los costos variables, con la finalidad que permita verificar el nivel de rentabilidad en las empresas ganaderas.

Quinta recomendación

Finalmente, administradores como contadores deberán de estar capacitados en costos de producción ya que son importantes para la fijación de precios en las empresas ganaderas instaladas en la ciudad de Vegueta 2019.

REFERENCIAS

FUENTES DE INFORMACION

7.1. Fuentes Documentales

1. Alma Rosa Matilde Lázaro Lázaro (2008) estudio: Diagnostico para fijación estratégica de precios de una empresa productora y comercializadora de alimentos, en el Instituto Politécnico Nacional ciudad de México.
2. Arroyave y Buritica (2007) tesis Implementación de un sistema de costos por órdenes de producción, investigación en Universidad Tecnológica de Pereira, Colombia.
3. Raúl Fifani, Eduardo (2015), es su estudio “Gestión interna en cooperativas ganaderas: Análisis para el sudoeste bonaerense”, en Universidad Nacional del Sur, Bahía Blanca – Argentina.
4. Mestas Charca, Deydania (2018), en su estudio Costos en la crianza de ganado vacuno en la empresa Sicuani Dairy E.I.R.L.,
5. Jefferson Joselito Hernández colina (2016), estudio Sistema de Costos de Producción y su influencia en la determinación del costo y precio de las comidas de la Empresa El PAISA E.I.R.L., distrito del Cusco.
6. Paliza Achahui Pamela Ninoska y Urquizo Becerra Jerson Jeredy (2016), estudio: Costos de Producción en la Elaboración de Helados y

Fijación de Precios en Empresa Inversiones Artika Cusco S.A.C.
Universidad Andina del Cusco.

7. Sánchez Vera Luis Fernando (2018) tesis El Control de Costos de producción de la Palta y su incidencia en la Fijación de Precios, Valle de Chao

7.2. Fuentes Bibliográficas

1. Chambergo, I. (2014). Contabilidad de costos para la toma de decisiones. Lima: Pacífico editores.
2. Chambergo Guillermo Isidro (2020) Revista Actualidad Empresarial Año XX N° 438 ;ra Quincena de Enero Revista Indexada en: Latindex L- Lima – Perú.
3. García, J. (2014). Contabilidad de costos. México: Mcgraw-hill/interamericana editores.
4. Hernández, Fernández, Baptista (2008) Metodología de la Investigación. México. Mc Graw Hill.
5. Hernández Sampieri Roberto (2010) Metodología de la Investigación. Quinta Edición. Interamericana editores. México D.F.
6. Israel Núñez Paula (2004) La Gestión de la información, conocimiento, la inteligencia organizacional. Editorial ACIMED. La Habana. Cuba
7. Pérez, D., & Pérez, I. (2008). marketing, el precio, tipos y estrategias de fijación. Madrid: EOI Escuela de negocios.

7.3 Fuentes Electrónicas

1. www.perucontadores.com/nia/naga.pdf
2. www.contraloria.gob.pe
3. www.fccea.unicauca.edu.co/old/nias.htm
4. www.slideshare.net/damalysyenil/normas-generales-
5. www.intosai.org/es/actualidades.html

ANEXO 1

INSTRUMENTOS PARA LA TOMA DE DATOS

ENCUESTA:

La presente técnica que se presenta es el Cuestionario correspondiente al trabajo de investigación denominado: **“COSTOS DE PRODUCCIÓN Y SU IMPORTANCIA EN FIJACIÓN DE PRECIOS EN EMPRESAS GANADERAS EN CIUDAD DE VEGUETA 2019”** En relación con dicho trabajo se pide que tenga a bien marcar con un aspa (X) la alternativa que según su criterio conteste la pregunta que se formula.

Se agradece de antemano por su colaboración.

1. ¿Considera Usted que la mano de obra directa es importante para identificar precios en empresas ganaderas en la ciudad de Vegueta?

- a.** Muy de acuerdo ()
- b.** De acuerdo ()
- c.** Poco de acuerdo ()
- d.** En desacuerdo ()
- e.** Muy en desacuerdo ()

2. ¿Considera Usted que la determinación de mano de obra indirecta es importante para la fijación de precios en las empresas ganaderas en la ciudad de Vegueta?

- a. Muy de acuerdo ()
- b. De acuerdo ()
- c. Poco de acuerdo ()
- d. En desacuerdo ()
- e. Muy en desacuerdo ()

3. ¿Considera Usted que la identificación de los costos fijos es importante para identificar los precios en las empresas ganaderas en la ciudad de Vegueta?

- a. Muy de acuerdo ()
- b. De acuerdo ()
- c. Poco de acuerdo ()
- d. En desacuerdo ()
- e. Muy en desacuerdo ()

3. ¿Considera Usted que el nivel de costos fijos es importante para la identificación de precios en las empresas ganaderas en la ciudad de Vegueta?

- a. Muy de acuerdo ()
- b. De acuerdo ()
- c. Poco de acuerdo ()
- d. En desacuerdo ()
- e. Muy en desacuerdo ()

4. ¿Considera Usted que los costos de producción son importantes para la fijación de precios en empresas ganaderas en la ciudad de Vegueta?
- a. Muy de acuerdo ()
 - b. De acuerdo ()
 - c. Poco de acuerdo ()
 - d. En desacuerdo ()
 - e. Muy en desacuerdo ()
5. ¿En su opinión se cumple con la determinación de precios de competencia en las empresas ganaderas en la ciudad de Vegueta?
- a. Muy de acuerdo ()
 - b. De acuerdo ()
 - c. Poco de acuerdo ()
 - d. En desacuerdo ()
 - e. Muy en desacuerdo ()
7. ¿Considera usted que se aplica la estrategia de precios en las empresas ganaderas situadas en la ciudad de Vegueta?
- a. Muy de acuerdo ()
 - b. De acuerdo ()
 - c. Poco de acuerdo ()
 - d. En desacuerdo ()
 - e. Muy en desacuerdo ()

8. ¿Considera usted que se determina correctamente los precios de mercado en las empresas ganaderas situadas en la ciudad de Vegueta?

- a. Muy de acuerdo ()
- b. De acuerdo ()
- c. Poco de acuerdo ()
- d. En desacuerdo ()
- e. Muy en desacuerdo ()

9. ¿En su opinión considera Usted que las empresas ganaderas situadas en la ciudad de Vegueta cuentan con un nivel de rentabilidad planificada y determinada según sus costos?

- a. Muy de acuerdo ()
- b. De acuerdo ()
- c. Poco de acuerdo ()
- d. En desacuerdo ()
- e. Muy en desacuerdo ()

10. ¿Considera Usted que la fijación de precios de sus productos se determina en función de los costos que participan en la ciudad de Vegueta?

- a. Muy de acuerdo ()
- b. De acuerdo ()
- c. Poco de acuerdo ()
- d. En desacuerdo ()
- e. Muy en desacuerdo ()

Muchas gracias por su colaboración.

