



UNIVERSIDAD NACIONAL JOSE FAUSTINO SANCHEZ CARRION



**FACULTAD DE CIENCIAS ECONOMICAS, CONTABLES Y
FINANCIERAS**

**ESCUELA PROFESIONAL DE CIENCIAS CONTABLES Y
FINANCIERAS**

TESIS

**“EL SIAF Y SU IMPORTANCIA EN LA GESTIÓN ADMINISTRATIVA DE LA
DIRECCIÓN REGIONAL DE SALUD LIMA – PROVINCIA 2018”**

**PRESENTADO POR BACHILLER:
DELSY ROXANA GOÑI CARBAJAL**

PARA OPTAR TITULO DE CONTADOR PUBLICO

ASESOR:

.....
CPCC. EMILIO AUGUSTO PALACIOS MARTINEZ

HUACHO – PERÚ

2021

NOMBRE DEL AUTOR:

DELSY ROXANA GOÑI CARBAJAL

ASESOR

A handwritten signature in blue ink, appearing to be 'E.A.P.M.', is centered on the page. The signature is written in a cursive style and is contained within a light blue rectangular box.

.....
CPCC. EMILIO AUGUSTO PALACIOS MARTINEZ



.....

Mg. CPCC. EMILIO AUGUSTO PALACIOS MARTINEZ

ASESOR

**EL SIAF Y SU IMPORTANCIA EN LA GESTION ADMINISTRATIVA DE LA
DIRECCION REGIONAL DE SALUD LIMA – PROVINCIA 2018**

JURADO EVALUADOR

.....
Dr. CPCC. MIGUEL ÁNGEL SUAREZ ALMEIRA
PRESIDENTE

.....
Dr. CPCC. TEODORICO ANGEL VILLANUEVA RODRIGUEZ
SECRETARIO

.....
Mg. CPCC. FREDY JAVIER HUACHUA HUARANCCA
VOCAL

DEDICATORIA:

A mi familia Vilca Goñi integrada por mi hija Luciana y esposo, así también a mis amados Padres y Hermano por el apoyo que me brinda en cada decisión de mi vida, me han enseñado lo más maravilloso y apreciado que son valores, principios y sobre todo el amor que me brindan a cambio de nada.

De igual manera a mi Abuelito que con su energía divina me guía y bendice.

AGRADECIMIENTO:

En primer lugar, agradezco a Dios por bendecir cada paso que doy en el transcurso de mis días.

A mis docentes por el apoyo, consejos y las enseñanzas brindadas a lo largo de cinco años de mi formación profesional.

También agradecer a mi universidad, por permitirme formar parte de sus aulas y tener la dicha de ser identificada como egresada de esta alma mater.

Para finalizar a mi madre Soledad y padre Adelmo, por el sacrificio que hacen por mí, para lograr mis metas, y también decirles que todo lo hago con la intención que Ustedes se sientan siempre orgullosos de mí.

PORTADA	<i>i</i>
CONTRACARATULA	<i>ii</i>
ASESOR	<i>iii</i>
JURADO EVALUADOR	<i>iv</i>
DEDICATORIA	<i>v</i>
AGRADECIMIENTO	<i>vi</i>
ÍNDICE GENERAL	<i>vii</i>
INDICE DE TABLAS	<i>x</i>
INDICE DE FIGURAS	<i>xi</i>
RESUMEN	<i>xii</i>
ABSTRACT	<i>xiii</i>
INTRODUCCION	<i>xiv</i>
CAPITULO I	<i>1</i>
PLANTEAMIENTO DEL PROBLEMA	<i>1</i>
1.1. Descripción de la Realidad Problemática.....	<i>1</i>
1.2. Formulación del Problema.....	<i>3</i>
1.2.1 Problema General.....	<i>3</i>
1.2.2 Problemas Específicos.....	<i>3</i>
1.3. Objetivos de la Investigación.....	<i>4</i>
1.3.1 Objetivo General.....	<i>4</i>
1.3.2 Objetivos Específicos.....	<i>4</i>
1.4. Justificación de la investigación.....	<i>5</i>
1.5. Delimitación del estudio.....	<i>6</i>
1.6. Viabilidad del estudio.....	<i>6</i>
CAPITULO II	<i>7</i>

MARCO TEÓRICO	7
2.1. <i>Antecedentes de la Investigación</i>	7
2.2. <i>Bases Teóricas</i>	10
2.2.1. <i>Sistema Integrado de Administración Financiera</i>	10
2.2.2. <i>Gestión Administrativa</i>	16
2.3. <i>Definiciones Conceptuales</i>	20
2.4. <i>Formulación de Hipótesis</i>	22
2.4.1. <i>Hipótesis General</i>	22
2.4.2. <i>Hipótesis Específicas</i>	22
CAPITULO III	24
METODOLOGIA	24
3.1. <i>Diseño Metodológico</i>	24
3.1.1. <i>Tipo</i>	24
3.1.2. <i>Nivel de investigación</i>	24
3.1.3. <i>Diseño</i>	25
3.1.4. <i>Enfoque</i>	25
3.2. <i>Población y Muestra</i>	27
3.2.1. <i>Población</i>	27
3.2.2. <i>Muestra</i>	27
3.3. <i>Operacionalización de Variables e Indicadores</i>	29
3.4. <i>Técnicas e Instrumentos de Recolección de Datos</i>	31
3.4.1. <i>Técnicas a Emplear</i>	31
3.4.2. <i>Descripción de los Instrumentos</i>	32
3.5. <i>Técnicas para el Procesamiento de la Información</i>	34

3.5.1 <i>Técnicas de Análisis</i>	34
3.5.2. <i>Técnicas de Procesamiento de Datos</i>	34
<i>CAPÍTULO IV</i>	35
<i>RESULTADOS</i>	35
4.1. <i>Resultados</i>	35
4.2. <i>Contrastación de Hipótesis</i>	56
<i>CAPITULO V</i>	67
<i>DISCUSION, CONLUSIONES Y RECOMENDACIONES</i>	67
5.1. <i>Discusión</i>	67
5.2. <i>Conclusiones</i>	67
5.3. <i>Recomendaciones</i>	69
<i>CAPITULO VI</i>	71
<i>FUENTES DE INFORMACION</i>	71
6.1. <i>Fuentes Bibliográficas</i>	71
6.2. <i>Referencias Electrónicas</i>	73
<i>ANEXOS</i>	
01 <i>MATRIZ DE CONSISTENCIA</i>	75
02 <i>INSTRUMENTOS PARA LA TOMA DE DATOS</i>	76

INDICE DE TABLAS

<i>Tabla 1</i>	<i>Se cumple con la Administración y Operatividad en el proceso de registro del Módulo Administrativo SIAF en la Dirección Regional de Salud.</i>	<i>36</i>
<i>Tabla 2</i>	<i>Se cumple con el Nivel de Ejecución Presupuestal en el SIAF de la Dirección Regional de Salud.</i>	<i>37</i>
<i>Tabla 3</i>	<i>Se cumple con Registro Administrativo SIAF de operaciones de ingresos y gastos en Dirección Regional de Salud.</i>	<i>39</i>
<i>Tabla 4</i>	<i>Se cumple con Registros Contables SIAF de las operaciones de ingresos y egresos en la Dirección Regional de Salud.</i>	<i>41</i>
<i>Tabla 5</i>	<i>El SIAF es importante para la Gestión Administrativa en la Dirección Regional de Salud en la Región Lima Provincia.</i>	<i>44</i>
<i>Tabla 6</i>	<i>Se cumple con el Nivel de Planeación de la Gestión Administrativa de la Dirección Regional de Salud Lima Provincia</i>	<i>46</i>
<i>Tabla 7</i>	<i>Dirección General de Salud cuenta con Estructura Organizacional acorde los lineamientos de la Región de Lima Provincia.</i>	<i>48</i>
<i>Tabla 8</i>	<i>Dirección Regional de Salud cuenta con Dirección Administrativa eficiente acorde a lineamientos de la Región Lima Provincia.</i>	<i>50</i>
<i>Tabla 9</i>	<i>Dirección Regional de Salud aplica el control preventivo de actividades que se realizan en la Región Lima Provincia.</i>	<i>52</i>
<i>Tabla 10</i>	<i>Dirección Regional de Salud, Gobierno Regional Lima Provincia aplica adecuadamente con las operaciones del SIAF.</i>	<i>54</i>
<i>Tabla 11</i>	<i>La Administración y Operatividad son importantes para la planeación de la Gestión Administrativa.</i>	<i>57</i>
<i>Tabla 12</i>	<i>El Nivel de Gestión Presupuestal, es importante para la organización de la Gestión Administrativa.</i>	<i>59</i>
<i>Tabla 13</i>	<i>El Registro Administrativo SIAF, es importante para cumplir el Nivel de Dirección en la Región.</i>	<i>60</i>
<i>Tabla 14</i>	<i>La aplicación correcta del Registro Contable. Es importante para la ejecución del control en la Gestión Administrativa.</i>	<i>62</i>
<i>Tabla 15</i>	<i>La implementación del SIAF, es importante para la Gestión Administrativa en Dirección Regional de Salud.</i>	<i>64</i>

INDICE DE GRAFICOS

1	<i>Se cumple con la Administración y Operatividad en el proceso de registro del módulo Administrativo SIAF en la Dirección Regional.</i>	36
2	<i>Se cumple con el Nivel de Ejecución Presupuestal en el SIAF de la Dirección Regional de Salud.</i>	38
3	<i>Se cumple con Registro Administrativo SIAF de operaciones de ingresos y gastos en Dirección Regional de Salud.</i>	40
4	<i>Se cumple con Registros Contables SIAF de las operaciones de ingresos y egresos en la Dirección Regional de Salud.</i>	43
5	<i>El SIAF es importante para le Gestión Administrativa en la Dirección Regional de Salud en la Región Lima Provincia.</i>	45
6	<i>Se cumple con el nivel de Planeación de la Gestión Administrativa de la Dirección Regional de Salud Lima Provincia</i>	47
7	<i>Dirección General de Salud cuenta con estructura organizacional acorde los lineamientos de la Región de Lima Provincia.</i>	49
8	<i>Dirección Regional de Salud cuenta con Dirección Administrativa eficiente acorde a lineamientos de la Región Lima Provincia.</i>	51
9	<i>Dirección Regional de Salud aplica el control preventivo de actividades que se realizan en la Región Lima Provincia.</i>	53
10	<i>Dirección Regional de Salud, Gobierno Regional Lima Provincia aplica adecuadamente con las operaciones del SIAF.</i>	55
11	<i>La Administración y Operatividad son importantes para la planeación de la Gestión Administrativa.</i>	58
12	<i>El Nivel de Gestión Presupuestal, es importante para la organización de la Gestión Administrativa.</i>	60
13	<i>El Registro Administrativo SIAF, es importante para cumplir el nivel de Dirección en la Región.</i>	62
14	<i>La aplicación correcta del Registro Contable. Es importante para la ejecución del control en Gestión Administrativa.</i>	64
15	<i>La implementación del SIAF, es importante para la Gestión Administrativa en Dirección Regional de Salud.</i>	66

RESUMEN

Objetivo: Determinar si el SIAF es importante para Gestión Administrativa en la Dirección Regional de Salud Región Lima 2018 **Métodos:** La población estuvo conformada por 105 personas entre: autoridades, gerentes y servidores, seleccionados por muestra probabilística, utilizamos como medida de actitud la escala dicotómica. Entre dimensiones: Ejecución presupuestal, Base de datos, registro de operaciones y manejo de información. Su confianza fue validada mediante proceso computacional SPSS, Versión 22.0 del molde de correlación de Pearson, de confianza del 95%. La prueba de ji cuadrada. **Resultados:** Los resultados muestran mayor porcentaje (62.65%) Autoridades, gerentes y servidores están de acuerdo, que en la Dirección de Salud se aplica las operaciones del SIAF, en cuanto al SIAF y su importancia en la gestión administrativa el (71.08%) están de acuerdo. **Conclusión:** Los resultados muestran, que la implementación del SIAF es importante para la Gestión Administrativa en la Dirección Regional de Salud Región Lima ($1.18E-106 < 0.05$).

Palabras Claves: Sistema de Administración Financiera, Gestión administrativa, Modulo Contable, Modulo administrativo.

ABSTRACT

Objective: To determine if the SIAF is important for administrative management in the Regional Health Directorate Lima Region 2018 **Methods:** The population was made up of 105 people among: authorities, managers and servers, selected by probabilistic sample, we use the dichotomous scale as an attitude measure. Between dimensions: Budget execution, Database, operations register and information management. Their confidence was validated by means of the SPSS computational process, Version 22.0 of the Pearson correlation mold, of 95% confidence. The chi-square test. **Results:** The results show a higher percentage (62.65%) Authorities, managers and servers agree that the SIAF operations are applied in the Health Department, as regards the SIAF and its importance in administrative management (71.08%) are in agreement. **Conclusion:** The results show that the implementation of the SIAF is important for administrative management in the Regional Health Directorate Region Lima ($1.18E-106 < 0.05$).

Keywords: Financial Administration System, Administrative Management, Accounting Module, Administrative Module

INTRODUCCION

La investigación, trata de: **EL SIAF Y SU IMPORTANCIA EN LA GESTION ADMINISTRATIVA DE LA DIRECCION REGIONAL DE SALUD LIMA – PROVINCIA 2018**, para su desarrollo se aplicó de acuerdo a los procesos que se utiliza en la Universidad, por lo que la Facultad de Ciencias Económicas, Contables y Financiera, lo aplica en forma regular, su estructura utilizada inicia con la situación problemática, sus bases doctrinarias del marco teórico, el método utilizado; resultados; discusión; conclusiones; recomendaciones; de la misma forma se cumple en adjuntar los respectivos anexos como la matriz de consistencia y la encuesta utilizada para la obtención de información, por lo que su estructura se desarrolló sobre el contexto de los capítulos aprobados, por lo que fueron desarrollados de la forma siguiente:

En el Capítulo I: denominado Planteamiento del problema, aborda la descripción de la realidad problemática, en el cual se describe los principales problemas detectados, para lo cual se utilizó la metodología de investigación científica, iniciando con conocimiento de la realidad problemática, verificando la aplicación del Sistema Integrado de Administración Financiera y su importancia que esta tiene para la Gestión Administrativa, en cuanto a su información oportuna lo cual mejora la rendición de cuentas en la Dirección de Salud, verificando que es necesario que todo el personal se involucre a partir de dichos problemas se determinaron los objetivos a nivel general y específico para su tratamiento en el desarrollo.

En el Capítulo II: Constituido por Marco Teórico, desarrollamos en primer lugar los antecedentes, constituido por los trabajos de investigación realizados por tesis, y que tienen relación con las variables materia del presente estudio, posterior al análisis de investigaciones realizadas por otros profesionales, se procedió al desarrollo de las bases teóricas, que sustentan el marco doctrinario de cada una de las variables como el precio de transferencia, a lo cual recurrimos a diferentes autores a nivel nacional así como a especialistas en el sector gubernamental, sobre todo en los procesos de aplicación del Sistema Integrado de Administración Financiera y su utilización en la Gestión Administrativa, lo cual representa la información oportuna en los procesos de Gestión como Presupuesto, Contabilidad, Tesorería, de manera que permite la articulación para su procesamiento de información oportuna, así mismo hemos recurrido a artículos que tratan sobre las bases teóricas como experiencias de autores y especialistas en el tema materia del estudio, seguidamente hemos aportado sobre cada uno de los indicadores que sustentan cada una de las variables, en la culminación de dicho capítulo, se proponen las alternativas a nivel de hipótesis general y específicas, para su posterior contrastación con los resultados de las entrevistas y encuestas.

En el Capítulo III: denominado Metodología, la constituida por el diseño de investigación a realizar, el cual contempla el tipo y enfoque que corresponde a una investigación descriptiva - correlacional; la población a tener en cuenta para la investigación estuvo constituida por 105 individuos entre autoridades, funcionarios y servidores, quienes laboran directamente en la Dirección de Salud, del Gobierno Regional de Lima Provincias, luego a partir de la población hemos determinado la muestra por 83 individuos para ello se ha teniendo en cuenta el proceso de selección

en forma aleatoria, y se permitió identificar al azar a las personas para la aplicación de cuestionario estructurado por preguntas y respuestas cerradas 10 interrogantes, seguidas de Operacionalización de las variables, aplicando dimensiones, indicadores e índices, teniendo en cuenta la utilización de técnicas e instrumentos para la recolección de datos e información, para su procesamiento; y finalmente utilizamos los procesos para la comprobación de validez y confiabilidad de los instrumentos utilizados.

En el Capítulo IV, el cual está constituido principalmente por resultados, dicho capítulo contiene el tratamiento y procesamiento de la información seleccionada, la cual fue trabajada de manera estadística con las respuestas aplicadas a cada una de las interrogantes formuladas, la cual respalda la elaboración de las gráficas estadísticas elaboradas; también se incluye la contrastación a cada una de las propuestas establecidas y con hipótesis, utilizando para ello la distribución de Chi cuadrada, los datos utilizados para el análisis se encuentran clasificados en forma categóricas, para cada una de ellas, continuando con el procedimiento estadístico destinado para dichos fines.

En el Capítulo V, constituido entre ellos por la discusión, conclusiones y recomendaciones las cuales fueron obtenidas, luego de la culminación del trabajo desarrollado, se analizó el aspecto teórico conceptual las conclusiones en concordancia con las respuestas de la formulación de las hipótesis, y en cuanto a las recomendaciones, están orientadas a proponer aportes o recomendaciones que se ofrece, para que sean utilizadas en la Gestión Administrativa, en la Dirección de Salud, del Gobierno Regional, a nivel de servicio de calidad a los usuarios.

Al culminar la investigación y en cumplimiento a la estructura, finalmente en el Capítulo VI: denominado referencias bibliográficas, en cuyo acápite se describe las referencias bibliográficas que fueron necesarias para el desarrollo de nuestro trabajo de investigación, de la misma manera se cumple con adicionar los anexos respectivos.

CAPITULO I

PLANTEAMIENTO DEL PROBLEMA

1.1. DESCRIPCIÓN DE LA REALIDAD PROBLEMÁTICA

El Sistema Integrado de Administración Financiera, es una herramienta muy importante para entidades gubernamentales peruanas, hoy se utiliza en todos los países latinoamericanos, a recomendación del Fondo Monetario Internacional, con la finalidad de uniformizar las acciones de formulación, ejecución y control de la información Presupuestal, Contable y Financiera. En el caso de nuestro País es utilizado principalmente para el manejo presupuestal y los registros contables que permite, actuar como mecanismo de control del movimiento de ingresos y gastos.

En la Gestión Administrativa de la Dirección Regional de Salud, se aplica para cumplir con las directivas que en forma periódica son emitidas por el Ministerio de Economía y Finanzas, como ente rector de la

Administración Económica en nuestro País, de manera que a nivel de las entidades como Gobiernos Regionales, locales, gobierno central y empresas del estado es una obligación su cumplimiento.

La situación problemática se presenta en cuanto hemos podido observar la carencia de especialistas debidamente entrenado para cumplir en forma correcta con las funciones, situación que en muchos casos se retiene la documentación administrativa y no fluye en forma oportuna para cumplir, principalmente con los pagos de compromisos efectuados, situación que consideramos que deberá de mejorarse los flujograma de procedimientos administrativos, lo cual permitirá que la importante herramienta que es el SIAF, pueda funcionar de manera efectiva y oportuna en el cumplimiento de las actividades como con los proveedores, considerando que la administración financiera en las Entidades Públicas, está orientada a la viabilización de la Gestión de Fondos Públicos, de acuerdo a disposiciones del ordenamiento jurídico, legal, promoviendo el adecuado funcionamiento de cada uno de sus sistemas que lo conforman, hemos podido observar que quienes se encuentran en dicha actividad, deben de contar con la capacidad de aplicar principios de transparencia, legalidad, eficiencia y eficacia para el desarrollo de la Gestión Pública, por lo que se debe de tener en cuenta

que dicho personal debe de contar con los conocimientos de orden legal normativos, y amplitud en los conocimiento de logística, administración, contabilidad, por cuanto las normas cambian en forma periódica y sobre todo en momentos que carece la confianza por parte de la ciudadanía, y en momentos en las cuales las acciones incorrectas se presentan en la Administración Pública, por ello se debe aplicar las técnicas preventivas de actos anticorrupción para mejorar la Administración Pública y el SIAF es una herramienta que muy bien puede ayudar a ello.

1.2. FORMULACIÓN DEL PROBLEMA

1.2.1 Problema General

¿En qué medida el SIAF es importante para la Gestión Administrativa en la Dirección Regional de Salud Región Lima 2018?

1.2.2 Problemas Específicos

- a. ¿De qué manera la administración y operatividad del SIAF es importante para el nivel de planeación en la Gestión Administrativa en la Dirección Regional de Salud Región Lima 2018?

- b. ¿En qué medida el nivel de ejecución presupuestal es importante para la organización de la Gestión Administrativa en la Dirección Regional de Salud Región Lima 2018?
- c. ¿De qué manera el registro administrativo es importante para cumplir con el Nivel de Dirección Regional de Salud Región Lima 2018?
- d. ¿En qué medida el Registro Contable es importante para el nivel de control de la Gestión Administrativa en la Dirección Regional de Salud Región Lima 2018?

1.3. OBJETIVOS DE LA INVESTIGACIÓN

1.3.1 Objetivo General

Determinar si el SIAF es importante para Gestión Administrativa en la Dirección Regional de Salud Región Lima 2018.

1.3.2 Objetivos Específicos

- a. Determinar si la Administración y Operatividad del SIAF es importante para el Nivel de Planeación en la Gestión Administrativa en la Dirección Regional de Salud Región Lima 2018.
- b. Evaluar si el Nivel de Ejecución Presupuestal es importante para la organización de la Gestión Administrativa en la Dirección Regional de Salud Región Lima 2018.

- c. Establecer si el Registro Administrativo es importante para cumplir con el Nivel de Dirección en la Dirección Regional de Salud Región Lima.
- d. Evaluar si la aplicación del Registro Contable es importante para aplicar el control de la Gestión Administrativa en la Dirección Regional de Salud Región Lima.

1.4. JUSTIFICACION DE LA INVESTIGACION

La investigación desarrollada se justifica, por cuanto en las entidades gubernamentales requieren de la aplicación correcta del Sistema Integrado de Administración Financiera, como la Integración de la Contabilidad permite la formulación y elaboración de los Estados Financieros, que forman parte de las actividades que el contador público especializado en la gubernamental se encuentra preparado para reflejar lo realizado a nivel de sus actividades y representada en sus Estados Financieros.

Igualmente, comprendemos que se justifica, por cuanto nos admitió evaluar la importancia que tiene el sistema de Administración Financiera, para la Gestión Administrativa en el desarrollo y control de sus actividades en la Dirección Regional de Salud Lima – Provincia, lo cual permitirá mejorar los niveles de cumplimiento en sus funciones.

Conjuntamente, pensamos que se justifica por cuanto nos ha permitido establecer la relación que existe entre el Sistema Integrado de Administración Financiera su importancia en el control de sus actividades, que redundará en el mejoramiento de la Gestión Administrativa en la entidad.

1.5. DELIMITACION DEL ESTUDIO

El estudio se desarrolló en el ámbito, de las oficinas que conforman la estructura orgánica operativa de la Dirección Regional de Salud en Lima – Provincia, lo cual nos permitimos examinar los procedimientos de los diferentes sistemas que son utilizados en la gestión.

1.6. VIABILIDAD DEL ESTUDIO

Nuestra investigación fue factible, en la medida que hemos contado con los Recursos Humanos, Profesionales, Económicos y Financieros, suficientes que nos permitieron cumplir con las metas propuestas, además es necesario adicionar que hemos tenido acceso directo a la información por cuanto laboramos para dicha entidad.

CAPITULO II

MARCO TEÓRICO

2.1. ANTECEDENTES DE LA INVESTIGACIÓN

SOSA (2018) en su tesis: El Sistema Integrado de Administración Financiera (SIAF–SP) y los estados financieros de la Unidad Ejecutora N° 024 del Ministerio de Educación, Lima 2016, para optar el grado académico de maestro en Gestión Publica en la Universidad cesar Vallejo.

El objetivo de la investigación fue determinar la relación del Sistema Integrado de Administración Financiera SIAF – SP y su relación con los estados financieros en el marco de la Unidad Ejecutora del Pliego del Ministerio de Educación, para lo cual su tipo de investigación fue básica y con un diseño no experimental y correlacional. Para el desarrollo de trabajo de campo conto con una muestra de 36 servidores públicos quienes laboran directamente en las áreas de contabilidad, así como de control previo en la Unidad Ejecutoria del Pliego del Ministerio de Educación. En el proceso de su trabajo de campo para recolectar de información y datos utilizo el cuestionario aplicado a cada una de las personas

identificadas en la muestra la cual incluye a ambas variables debidamente identificadas, luego fueron validados de acuerdo al contenido y expuesto a opiniones de juicios de expertos, valorando su confianza con la utilización del coeficiente de alfa de Cronbach.

Finalmente, el investigador concluye que existe correlación significativa y alta, entre las variables sistema integrado de administración financiera y estados financieros de la Unidad Ejecutora N° 024 del Ministerio de Educación Lima 2016.

QUISPE (2018) en su tesis: El Sistema Integrado de Administración Financiera – SIAF – SP y el Desempeño Laboral de los Trabajadores Administrativos del Hospital Santa Rosa de Puerto Maldonado – 2017, para obtener el título de Contador Público en la Universidad Andina del Cusco.

La tesis estuvo orientada a determinar la relación entre Sistema Integrado de Administración Financiera (SIAF - SP) y el Desempeño Laboral en los trabajadores administrativos del Hospital Santa Rosa de Puerto Maldonado – 2017, su orientación busco proponer la iniciativa de evaluar, y establecer porque el personal administrativo del Hospital Santa Rosa de Puerto Maldonado no cumple con sus obligaciones laborales en forma normal. Dicha investigación fue tipo mixta con énfasis cuantitativo–correlacional. Para la obtención de información se utilizó el instrumento cuestionario, pre elaborado y revisado por expertos, en el aspecto estadístico a nivel de alfa de Pearson, su población y muestra, estuvo constituida por el personal que labora en las áreas relacionadas con el sistema financiero que está constituido por 48 trabajadores del Hospital Santa Rosa de Puerto Maldonado.

Finalmente, el investigador llega a la conclusión de que existe relación entre el Sistema Integrado de Administración Financiera con el Desempeño Laboral del personal administrativo del Hospital Santa Rosa de Puerto Maldonado 2017.

JÁCOME (2018) su tesis: El Sistema Integrado de Administración Financiera y su relación con la Gestión Financiera en la oficina general de administración del Ministerio de Comercio Exterior y Turismo, 2017; para obtener el grado Académico de Maestro en Gestión Pública en la Universidad Cesar Vallejo

El objetivo de la investigación fue determinar la relación entre Sistema Integrado de Administración Financiera con la Gestión Financiera en la oficina general de administración del Ministerio de Comercio Exterior y Turismo, 2017; la finalidad fue de verificar si los procesos que se ejecutan en el sistema influyen o no en la gestión financiera. En la ejecución del estudio procedió a aplicar el método empírico, para evaluar y medir sus variables con interrogante cerradas, para su evaluación aplico la escala de Likert, para el procesamiento de la información se utilizó el programa estadístico SPSS V. 24, Excel versión 2016. Su estudio fue de tipo no experimental con diseño correlacional, la recolección de datos se ejecutó por medio de técnica de encuesta, uso como instrumento el cuestionario para su aplicación a muestra de 50 trabajadores.

Finalmente, el investigador llego a la conclusión que el Sistema Integrado de Administración Financiera se relaciona con la Gestión Financiera del Ministerio de Comercio Exterior y Turismo en el 2017.

OCAMPO y VALENCIA (2017) en su tesis: La Gestión Administrativa y la Calidad de Servicio al Usuario, en la Red Asistencial ESSALUD – Tumbes 2016; en la Universidad Nacional de Tumbes.

El objetivo de la investigación fue el de determinar la relación entre la Gestión Administrativa con la Calidad de Servicio al usuario, en la Red Asistencial ESSALUD – Tumbes 2016, estudio fue de tipo descriptivo- correlacional, para la recopilación de información y datos se utilizó como técnica la encuesta y como instrumento el cuestionario, la cual fue aplicado a la muestra constituida por 39 servidores de la Red Asistencial ESSALUD-Tumbes, 2016. En cuanto a la aplicación de la estadística fue descriptiva e inferencial, el mismo que fue necesario el apoyo del Microsoft Excel para el procesamiento de datos se utilizó el sistema IBM SPSS como herramienta.

Finalmente, el investigador concluye que se cumple con la hipótesis propuesta, o sea que existe relación entre la Gestión Administrativa y la Calidad de Servicio al Usuario, en la Red Asistencial ESSALUD – Tumbes.

2.2. BASES TEÓRICAS

2.2.1. SISTEMA INTEGRADO DE ADMINISTRACION FINANCIERA

Según Prieto (2013) El SIAF: *“es un software usado por entidades del Estado peruano, consiste en registrar sus operaciones de ingresos y gastos de ejecución, modificación y operaciones de endeudamiento presupuestal, entre otros”*. (p.48).

El autor nos indica la importancia de los registros de ingresos y gastos, que deberá de pasar por el SIAF, pero para lo cual el personal preparado en dicha actividad deberá de realizar la revisión de la documentación fuente en forma objetiva, que permita realizar registro que se ajuste a la documentación que sustenta los gastos.

Al respecto, se tiene en cuenta al criterio de Pimenta y Pessoa (2015), quienes sostienen que SIAF: *“Es sistema de información de soporte de gestión presupuestaria, financiera y contable de entidades públicas, promueve mejorar su gestión en finanzas con el registro único de todas sus operaciones”*. (p.77).

Ambos autores expresan que dicha herramienta es importante en la medida que permite que todas las operaciones de ingresos y gastos sean registradas en el sistema que permite medir el avance presupuestal, contable y financiero, orientando la información oportuna y eficaz para una gestión eficiente en los órganos de gobierno.

Al respecto Peterson (2006), señala SIAF es: *“Aplicativo que integra funciones financieras, promoviendo eficiencia y seguridad en la gestión de datos y la generación de informes financieros integrales”*. (p.93).

De acuerdo con Peterson, señala la importancia y objetivo que tiene la importante herramienta en cuanto al procesamiento de datos de ingresos y gastos, como compromisos presupuestales, contables y financieros en el

sistema informático, situación que deberá estar debidamente actualizada y al día con información fiable.

En relación al manejo y operatividad del SIAF Velásquez (2010), sostiene el SIAF: *“Constituye para entidades públicas herramienta que permite mejorar gestión administrativa, simplificando sus tareas como rendición de cuenta y transparencia, en áreas presupuesto, logística, tesorería y contabilidad, en Registro Único de operaciones”*. (p.71).

Al respecto de acuerdo con Velásquez, en cuanto a acciones orientadas a mejorar los niveles de transparencia y rendición de cuentas de cada una de sus operaciones que se ejecutan al interior de las entidades gubernamentales, y a través de ello le permita rendir cuenta ante la ciudadanía en forma periódica.

En relación al ciclo de ingresos Prieto (2013) señala: *“operaciones de ingresos se registran en recaudado que se refleja en módulo de recaudación; área de renta y tesorería; con documentos fuentes recibos de ingreso, resoluciones de determinación, órdenes de pago, documento de transferencia, notas de abono, papeletas de depósito”* (p.98).

De acuerdo con Prieto en cuanto a los procesos de recaudos que se generan en entidades gubernamentales, los procesos que deben de ejecutarse, con la finalidad de la revisión de documentación fiable que permita que los recaudados realizados sean reales y objetivos, evitando situaciones de desconfianza en la ciudadanía.

En relación a la responsabilidad y transparencia, la ley n° 28112 – Ley Marco de la Administración Financiera del Estado (2003), *“El objeto de la ley modernizar administración financiera del sector público, para una gestión integral y eficiente en la captación y utilización de fondos públicos en el contexto de responsabilidad y transferencia fiscal”* (p. 256074).

La norma trata de exponer el objetivo de mejorar la administración y uso de los recursos del estado, con eficiencia, eficacia, que permita ejecución de ingresos y gastos transparentes, con la finalidad que la administración presupuestal, contables y financiera, sea transparente y razonable y que permita rendir cuenta la ciudadanía en forma oportuna.

En ese mismo contexto Prieto (2003) señala: *“El Estado busca el logro de transparencia en gasto de recursos públicos, hizo obligatorio uso del SIAF, en toda entidad del Estado o pliego presupuestario, organismos descentralizados y órganos autónomos”* (p.95).

De acuerdo con Prieto la interpretación de la norma señala su aplicación a todas las entidades del estado en forma obligatoria en los tres niveles de Gobierno, Nacional, Regional y Local, así como aquellos órganos desconcentrados o empresas del estado, con la finalidad de transparentar las operaciones de ingresos y gastos, a nuestro juicio de suma importancia para contar con una cuenta general de la republica razonable.

En relación a funciones de administradores financieros Soto y García (2017) señala: *“Es planear, adquirir y usar fondos que incremente eficacia de operación en entidades. Ello requiere conocimientos en fuentes de obtención de fondos, mejorar las labores en el campo institucional que permita cumplir con eficiencia y eficacia”* (p. 114).

De acuerdo con los autores, los procesos en avance para una gestión más eficiente implican contar con personal profesional, entrenado y preparado para asumir dicho reto en consonancia con las normas legales que estén orientadas a mejorar la Gestión Administrativa, Contable y Financiera de sus recursos de cada entidad.

En relación a Gestión Financiera Sánchez (2006), sostiene: *“Es un proceso que incluye ingresos y gastos, en la administración racional de dinero en entidades y su rentabilidad financiera. Objetivo básico de gestión financiera son: generación de ingresos, y eficiencia, eficacia en control de recursos financieros”* (p.39).

De acuerdo con Sánchez, la situación en cuanto a la administración financiera en las entidades gubernamentales, está en la aplicación correcta de la captación de dichos recursos, su administración y uso adecuado que permita cumplir con su objeto para que se adquiera y en forma transparente.

En relación al propósito del MEF Vásquez (2010), señala: *“El implantar SIAF, es mejorar cultura en planeamiento, programación y*

evaluación del gasto, el sector que lidera ejecución de programas, sea responsable en programación, seguimiento y evaluación desde una perspectiva sistemática, como gestión central del Estado” (p.72).

En relación a los procesos de acuerdo con Vásquez, cada una de las entidades en cualquier de los niveles de Gobierno Nacional, Regional o local deberán de estar preparados para realizar las acciones de programación, seguimiento de las acciones aprobadas, pero también tener en cuenta la evaluación como aspecto importante para medir el avance o problemas que se presenten y deben ser corregidos.

En cuanto a decisiones financieras, Safra (2010), señala: *“Las decisiones importantes en la gestión financiera para el sector público deben de sustentarse en la necesidad social, antes de un análisis responsable de los resultados futuros”*. (p. 13).

Lo señalado por Safra, es importante en la medida que significa tomar decisiones sobre asuntos en el manejo de las finanzas en la administración pública, teniendo en cuenta que se trata de economía de la población y deberá de ser administrada responsablemente.

2.2.2. GESTION ADMINISTRATIVA

Sobre Gestión Administrativa Delgado y Ena (2008) señalan: *“Es el conjunto de actividades orientadas al logro de metas de una entidad; a través*

de cumplir en forma óptima la aplicación del debido proceso administrativo como: planear, organizar, dirigir y controlar” (p.16).

De acuerdo con los autores en cuanto a la importancia y finalidad de la Gestión Administrativa con las características indispensables de planear, organización, dirección, evaluar cada una de las actividades, que signifique desarrollar el plan de mejoras.

En cuanto al modelo de Gestión Administrativa Delgado y Ena (2008) señalan: *“Implica procesos a ejecutar como análisis de la estructura funcional, describir funciones y objetivos, en las áreas administrativas relacionadas con flujos de información, el análisis de terceros, que se relacionen con el servicio a los usuarios” (p.17).*

De acuerdo con Delgado y Ena, en cuanto a la descripción de la estructura de la administración, las características que tiene la entidad, acorde con los objetivos y metas definidos, orientados a una entidad capaz de entender a los usuarios.

Para Delgado y Ena (2008) la administración es: *“proceso muy particular consistete en las actividades de planeación, organización, ejecución y control, desempeñadas para determinar y alcanzar los objetivos señalados con el uso de seres humanos y otros recursos; sin ellos es imposible hablar de Gestión Administrativa” (p.19).*

En relación a planeamiento Delgado y Ena (2008) mencionan: *“Proceso que inicia con la visión y misión de la entidad, con objetivos, estrategias y políticas organizacionales, con mapa estratégico, con análisis FODA y los plazos para planificar a corto, mediano y largo plazo”* (p.21).

Los autores expresan las actividades que deben estar dirigidas a lograr las metas y objetivos aprobados por la entidad en un periodo determinado, aspecto de suma importancia con la finalidad de mejorar los niveles de gestión, de acuerdo a la visión aprobada por la entidad.

En cuanto a la característica de organizar: Delgado y Ena (2008) señalan: *“Es la forma de estructurar, definir la estructura, con ello las tareas a desarrollar y quien debe de ejecutarlo, como desarrollar el trabajo en equipo, define las líneas de informe de arriba hacia abajo”* (p.22).

De acuerdo con los autores en cuanto a los niveles de organización que debe considerarse en la conducción y dirección de una entidad, es importante la estructura orgánica funcional, para una gestión que permita aprobar los instrumentos de gestión.

En cuanto a la característica de dirigir Delgado y Ena (2008) definen: *“Influencia, persuasivo ejerciendo a través del liderazgo sobre el conjunto de trabajadores de la entidad implementando las tareas tendientes a cumplir con los objetivos aprobados, como toma de decisiones en forma oportuna”* (p.23).

El dirigir una entidad no es sencillo si no se cuenta, con el liderazgo necesario, por ello compartimos la opinión con los autores, las entidades gubernamentales requieren contar con profesionales, de primer nivel preparados para dirigir con transparencia las entidades.

En relación a la característica de Control, Delgado y Ena (2008) definen: *“La medición del desempeño de lo cumplido en relación a los objetivos y metas aprobadas, lo cual permite detectar desviaciones, lo cual permite tomar las medidas de corrección inmediatas”* (p.24).

El control de acuerdo con los autores, se debe de tener en cuenta que los directivos prioricen los controles preventivos, con la finalidad de prevenir errores o posibles fraudes que suelen presentarse cuando los controles son débiles en las entidades gubernamentales.

En relación a la misión, Franklin, E. (2004), señala: *“Este enunciado sirve a la estructura de la entidad debidamente organizada, en función a su guía o marco de referencia, que permita orientar las actividades y orientado sus actividades a lograr lo propuesto”* (p.25).

De la misma forma sobre misión recurrimos a Stanton, W., Etzel, M y Walker, B, (2004), quienes señalan: *“Enuncia a quienes está dirigido como satisfacer sus necesidades, y que tipo de servicio ofrece y calidad se servicios que atiende. Una misión precisa en términos generales, sus límites en las actividades de la organización”*. (p.43).

Coincidimos con Franklin, Stanton, W., Etzel, M y Walker, B toda entidad debe de contar con una misión definida que le permita en función de ello, estructura sus actividades a cumplir con los objetivos a mediano y largo plazo, como entidad eficiente.

Así mismo en relación a Visión Fleitman, J. (2000), nos dice: *“El camino hacia donde se dirige la entidad, para el largo plazo y sirve para orientar el rumbo y actitud para dirigir decisiones de orden estratégicas para el crecimiento de la mano con la calidad”* (p.54).

Al respecto Gandolfo, J. (2010), señala: *“La visión sirve para definir el rumbo a seguir, generando acciones proactivas, reemplazando las actitudes negativas que se dieron en el pasado. Es todo lo que orienta el camino al logro de los objetivos en un periodo determinado”* (p.71).

Coincidimos con Fleitman y Gandolfo, en relación a la visión, el soñar con una entidad al servicio eficiente a sus usuarios, es importante, se debe de contar con una orientación a mediano y largo plazo, que permita indicar el camino hacia donde avanzamos como entidad pública.

Según Thompson, A. y Strickland, A. (2001) señalan: *“El imperativo en lo administrativo, el considerar qué deberá hacer la entidad que permita satisfacer necesidades de usuarios en forma permanente; los administradores*

estarán orientados a pensar estratégicamente la calidad de servicios al usuario” (p.17).

En relación a gestión Palladino (1998) señalo: *“conjunto de saberes, con conocimiento y práctica aplicable en la administración, en la medida y oportunidad que nos permita cumplir con planificación, organización y seguimiento de procesos administrativos de entidad” (p.11).*

2.3. DEFINICIONES CONCEPTUALES

ADMINISTRACION Y OPERATIVIDAD

Esta referido a los procedimientos que se ejecutan en las diferentes Unidades Ejecutoras, a nivel de los procedimientos administrativos como los aspectos operativos en la revisión de la documentación que sustenta documentadamente cada uno de ellos.

EJECUCION PRESUPUESTAL

Es la segunda etapa presupuestaria la ejecución en la cual se cumple con la percepción de los ingresos, y cumplir en forma adecuada con el cumplimiento de los egresos de acuerdo con la programación presupuestaria, previamente aprobados y autorizados para su revisión posterior.

REGISTRO ADMINISTRATIVO

El Registro Administrativo viene a ser las actividades operativas, que es la fase de cumplimiento de los procesos administrativos como el Registro de

Certificaciones, aquellos compromisos anuales, los registros de los ingresos y gastos de cada una de las operaciones de la entidad entre otros.

REGISTRO CONTABLE

Considerado como la herramienta o instrumentos materiales de las cuales utiliza el procedimiento contable, sirven para la centralización ordenada, sistemática de datos contables, que cumplen función administrativa, que genera información para los registros contables.

PLANEACION

Es el procedimiento administrativo, en cuya actividad se analiza características diferentes como estrategias, medidas a desarrollar, para lo cual se tendrá en cuenta la revisión y evaluación de su estructura orgánica.

ORGANIZACIÓN

Es la función administrativa orientada a la creación estructural de la entidad, además de la estructura orgánica funcional, su implementación o ejecución de los niveles operativos, determinado los Niveles de Dirección, intermedios, como la base mayoritaria de los servidores que forman parte íntegra de la entidad.

DIRECCION

La capacidad de la persona y la influencia en la admiración, con la finalidad de que sus subordinados cumplan con los objetivos, aprobados, a través de la toma de decisiones, con el reconociendo de la capacidad de dirección en la entidad.

CONTROL

Es la actividad que permite evaluar y prevenir actividades orientadas a prevenir errores o la posibilidad que no se cumplan los proyectos aprobados por la entidad, la acción de control es importante por cuanto permite desarrollar actividades eficientes, correctas, porque previene acciones de fraudes.

2.4. FORMULACIÓN DE HIPÓTESIS

2.4.1. Hipótesis General

La implementación del SIAF es importante para la Gestión Administrativa en la Dirección Regional de Salud Región Lima 2018.

2.4.2. Hipótesis Específicas

- a.** La Administración y Operatividad del SIAF es importante para cumplir con la planeación en la Gestión Administrativa en la Dirección Regional de Salud Región Lima 2018
- b.** El Nivel de Ejecución presupuestal es importante para la organización de la Gestión Administrativa en la Dirección Regional de Salud Región Lima 2018.
- c.** El Registro Administrativo SIAF, es importante para cumplir con el Nivel de Dirección en la Dirección Regional de Salud Región Lima 2018.
- d.** La aplicación correcta del Registro Contable, es importante para la ejecución del control de la Gestión Administrativa en la Dirección Regional de Salud Región Lima 2018.

CAPITULO III

METODOLOGIA

3.1. DISEÑO METODOLÓGICO

3.1.1. Tipo

Por la naturaleza del problema determinado y de acuerdo con los objetivos planteados el tipo de Investigación fue aplicada con enfoque cuantitativo-deductivo, de corte transversal – correlacional.

Cuantitativo, es el enfoque que nos permitió medir y evaluar en qué medida el Sistema Integrado de Administración Financiera es importante para la Gestión Administrativa en la Dirección Regional de Salud Lima Provincia.

Deductivo, porque necesariamente se plantean hipótesis, que para su determinación corresponderán de ser probadas a través de la aplicación de encuestas que se desarrollen en el trabajo de campo.

Correlacional, porque se trata de evaluar la relación entre el Sistema de Administración Financiera y su importancia en la Gestión Administrativa en la Dirección Regional de Salud Lima Provincia.

Descriptivo, teniendo en cuenta que para el presente caso se tuvo en cuenta la descripción de características de variables determinadas para la presente investigación.

3. 1.2. Nivel de Investigación

En correspondencia a las particularidades y los semblantes examinados como indagación y estudios se profundizo una indagación descriptiva interpretativa.

3.1.3. Diseño

El diseño específico de la investigación fue Descriptivo Correlacional, para la cual se plantea el diagrama siguiente:

$$M = o_x I o_y$$

Dónde:

M = Muestra seleccionada.

O = Observación.

X = Sistema de Administración Financiera

Y = Gestión Administrativa

I = Grado de influencia entre la causa y el efecto.

3.1.4. Enfoque

Nuestro enfoque fue cuantitativo, considerando que aportará sobre las actividades reales tales como actos tangibles, fiables, observables, medibles, ya que permitirá examinar si el Sistema Integrado de Administración Financiera es importante para la Gestión Administrativa de la Dirección Regional de Salud en Lima Provincia.

Para cumplir con el desarrollo de la investigación consideramos que será necesaria la utilización de los siguientes métodos:

HISTORICO

Método que nos permitió obtener los antecedentes desde la aplicación inicial del Sistema Integrado de Administración Financiera, sus inconvenientes en su implementación, así como su importancia para mejorar la Gestión Administrativa en la Dirección Regional de Salud de Lima Provincia.

DESCRIPTIVO

Método que nos permitió describir las variables (Independiente y Dependiente) estudiadas en el desarrollo del trabajo de campo. De la misma forma nos permitirá analizar y describir de la información y documentos que se obtengan en relación a la importancia del Sistema Integrado de Administración Financiera para la Gestión Administrativa de la Dirección Regional de Salud Lima Provincia.

EXPLICATIVO

Dicho método nos ayudó a explicar los procedimientos que se utilizan en la implementación del Sistema Integrado de Administración Financiera, así mismo determinar si es importante para la Gestión Administrativa en la Dirección Regional de Salud Lima Provincia.

ANALITICO

Método que nos ayudó analizar los procedimientos que se utilizan en el desarrollo de actividades orientadas a la toma de decisiones en el proceso de la implementación del Sistema Integrado de Administración Financiera y su importancia para mejorar la gestión en la Dirección Regional de Salud en Lima Provincia.

3.2. POBLACIÓN Y MUESTRA

3.2.1. Población

Para la presente investigación consideramos que la población estuvo constituida por 105 personas que desarrollan sus actividades directamente en el Gobierno Regional de Lima Provincia entre autoridades, gerentes y servidores que realizan sus labores principalmente en las áreas que tienen relación con las áreas de la Dirección Regional de Salud.

3.2.2. Muestra

Habiendo definido nuestra población de investigación por la Dirección Regional de Salud y un grupo de personas. Por lo que el tamaño de la muestra, estuvo compuesta por 83 individuos entre autoridades, gerentes y servidores para ello utilizamos la fórmula del muestreo aleatorio simple para estimar proporciones, para una población finita o conocida, la misma que se detalla a continuación:

$$n = \frac{Z^2 N p q}{E^2 (N - 1) + Z^2 p q}$$

Dónde:

n= Tamaño de la muestra

Z= Valor de la abscisa de la curva normal para una probabilidad del 95% de confianza.

P= Proporción de autoridades, funcionarios y servidores quienes expresaron que la implementación del SIAF, si es importante para la Gestión Administrativa en la Dirección Regional de Salud Región Lima 2018 (Se asume P=0.5).

Q= Proporción de autoridades, funcionarios y servidores quienes expresaron que la implementación del SIAF, no es importante para la gestiona administrativa en la Dirección Regional de Salud Región Lima 2018 (Q = 0.5, valor asumido debido al desconocimiento de Q).

E= Margen de error 5%

N= Población

n= Tamaño óptimo de muestra.

Entonces, a un nivel de significancia de 95% y 5% como margen de error

Remplazando cálculos tenemos:

$$n = \frac{(1.96)^2 (0.5) (0.5) (105)}{(0.05)^2 (105-1) + (1.96)^2 (0.5) (0.5)}$$

$$n = \frac{100.842}{1.2204}$$

$$n = 82.63$$

n= 83 Personas (Directivos, funcionarios y servidores)

3.3. OPERACIONALIZACIÓN DE VARIABLES E INDICADORES

VARIABLE INDEPENDIENTE

SISTEMA INTEGRADO DE ADMINISTRACION FINANCIERA

CONCEPTO OPERACIONAL

Según el portal del Ministerio de Economía y Finanzas (2019) EL SIAF es el Sistema de Ejecución, se toma como referencia estricta el Marco Presupuestal y sus Tablas. El SIAF fue diseñado como herramienta relacionada a la Gestión Financiera del Tesoro Público en su relación con las denominadas Unidades Ejecutoras (UEs).

DIMENSIONES

- Nivel de ejecución presupuestaria
- Componentes de bases de datos
- Nivel del registro único de operaciones
- Nivel de manejo de información

INDICADORES:

- Administración y Operatividad
- Ejecución Presupuestal
- Registro Administrativo
- Registro Contable

INDICES

- Cumplimiento de cronograma
- Evaluar cumplimiento presupuestal
- Cumplimiento de correcto registro
- Presentación oportuna de resultados financieros

VARIABLE DEPENDIENTE (VD)

GESTION ADMINISTRATIVA

CONCEPTO OPERACIONAL

Según lo señalado por Koontz y Weihrich (2004) definen la Gestión de Administración como el proceso de diseñar, orientar y mantener un entorno en

el que, trabajando en equipo, las personas cumplan en forma eficiente objetivos específicos.

DIMENSIONES

- Cumplimiento con lo planeado
- Estructura organizacional
- Implementación estructural
- Rendimiento de planes

INDICADORES

- Nivel de Planeación
- Nivel de Organización
- Nivel de Estructura funcional
- Nivel de Control

INDICES

- Evaluación de cumplimiento de lo planeado
- Revisión de estructura organizacional
- Evaluación cumplimiento de acuerdos
- Evaluación de resultados a nivel de cumplimiento

3.4. TÉCNICAS E INSTRUMENTOS DE RECOLECCIÓN DE DATOS

3.4.1 Técnicas a emplear

En el trabajo de campo para la investigación será necesario la utilización de diversas técnicas entre ellas las más importantes se utilizarán las siguientes:

1) Encuestas.

Técnica que permitirá obtener opinión de cada una de las personas determinadas en forma aleatoria de la muestra, que permita obtener resultados sobre el Sistema Integrado de Administración Financiera y su importancia en la Gestión Administrativa en la Dirección Regional de Salud de Lima Provincia.

2) Análisis Documental.

Técnica que permitirá realizar el análisis de la documentación que se ubique en la entidad, que formará parte de la información bibliográfica, en relación al conocimiento sobre los antecedentes del Sistema Integrado de Administración Financiera y de la Gestión Administrativa su relación en la Gestión en el Gobierno Regional de Lima Provincia.

3.4.2. DESCRIPCION DE LOS INSTRUMENTOS

1. Ficha bibliográfica:

Instrumento que se empleara en la selección de textos, trabajos monográficos, revistas, diarios, y antecedentes de investigación, así como de Internet que tenga relación con el conocimiento a nivel nacional e internacional sobre el inicio del Sistema Integrado de Administración

Financiera, así como su relación con la Gestión Administrativa.

2. Guía de entrevista:

Dicho Instrumento se aplicó para las entrevistas a autoridades funcionarios y servidores que cuenten con la experiencia y conocimiento en relación a la implementación del Sistema Integrado de Administración Financiera, así como su importancia en la Gestión Administrativa en la Dirección Regional de salud de la Región Lima Provincia.

3. Ficha de encuesta:

Dicha ficha fue utilizada para recopilar información y datos a autoridades funcionarios y servidores en el Gobierno Regional de Lima Provincia y en particular las áreas que conforman la Dirección Regional de Salud.

Procedimientos de comprobación de la validez y confiabilidad de los instrumentos.

Dichos instrumentos serán consultados a autoridades, funcionarios y servidores como a especialistas a juicio de expertos. Para comprobar su confiabilidad se aplicarán encuestas, diez (10) interrogantes piloto que se aplicará a 63 personas que laboran en el Gobierno Regional de Lima Provincia.

3.5.

TÉCNICAS PARA EL PROCESAMIENTO DE LA INFORMACIÓN

3.5.1 Técnicas de Análisis

Realizamos las siguientes técnicas:

- Análisis documental
- Conciliación de datos
- Indagación
- Rastreo

3.5.2 Técnicas de Procesamiento de Datos

Para el proceso de antecedentes que se obtuvieron de las diferentes fuentes por medio de las diversas técnicas como:

- Ordenamiento y clasificación
- Registro manual
- Análisis documental
- Tabulación de Cuadros con porcentajes
- Comprensión de gráficos
- Conciliación de datos

Se utilizó el proceso Computarizado con SPSS (Statistical Package for Social Sciences), Versión 22.0 del modelo de correlación de Pearson y nivel de confianza del 95%.

CAPÍTULO IV

RESULTADOS

4.1. RESULTADOS

Todo estudio desarrollado culmina con resultados productos del análisis de la información y documentos a lo cual se tuvo acceso, en el proceso de investigación, así como el acceso a las opiniones de diferentes autores quienes, coinciden en cuanto a la importancia de la aplicación y uso del Sistema Integrado de Administración Financiera, para la Entidades Gubernamentales, como en control Presupuestal, Gestión Administrativa, Contable Financiera, que le permita administrar adecuadamente los recursos en sus actividades que diariamente se realizan, en el presente caso como se manifiesta en la Gestión Administrativa en la Dirección Regional de Salud Lima, situación que nos muestran los resultados obtenidos en la conclusión, obtenidos como resultado del análisis a cada una de las preguntas formuladas a personas señalados en la muestra como a expertos que colaboraron con nuestro trabajo, en tal sentido cada pregunta formulada obtuvo respuesta y dichas respuestas han sido interpretadas y mostradas en las tablas que nos permitieron evaluar los resultados a nivel porcentual, lo cual luego fue mostrada gráficamente, situación que nos permite presentar estadísticamente y gráficamente, el resultado de la investigación, realizado en función a las respuesta a las interrogantes planeadas.

4.1.1. A LA PREGUNTA

¿Considera Usted que se cumple con la Administración y Operatividad en el proceso de registro del módulo administrativo SIAF en la Dirección Regional?

Tabla 1

Se cumple con administración y operatividad en proceso de registro

ALTERNATIVAS	Frecuencia	Porcentaje	Porcentaje válido	Porcentaje acumulado
a. De acuerdo	44	53.01	53.01	53.01
b. En desacuerdo	35	42.16	42.17	95.18
c. desconoce	04	4.81	4.82	100.00
TOTAL	83	99.98	100.00	

FUENTE: ELABORACION PROPIA



Figura 1 Se cumple con administración y operatividad en proceso de registro

INTERPRETACIÓN

De lo mostrado podemos observar que la respuesta a la pregunta formulada se evidencia en la tabla precedente, el 53.01% consideraron que, se cumple con la administración y operatividad en el proceso de registro del módulo administrativo SIAF en la Dirección Regional; sin embargo un 42.17% respondieron estar en desacuerdo que se cumpla con la administración y operatividad en el proceso de registro del módulo administrativo SIAF en la Dirección Regional, y finalmente el 4.82% respondieron desconocer sobre la pregunta formulada.

4.1.2. A LA PREGUNTA

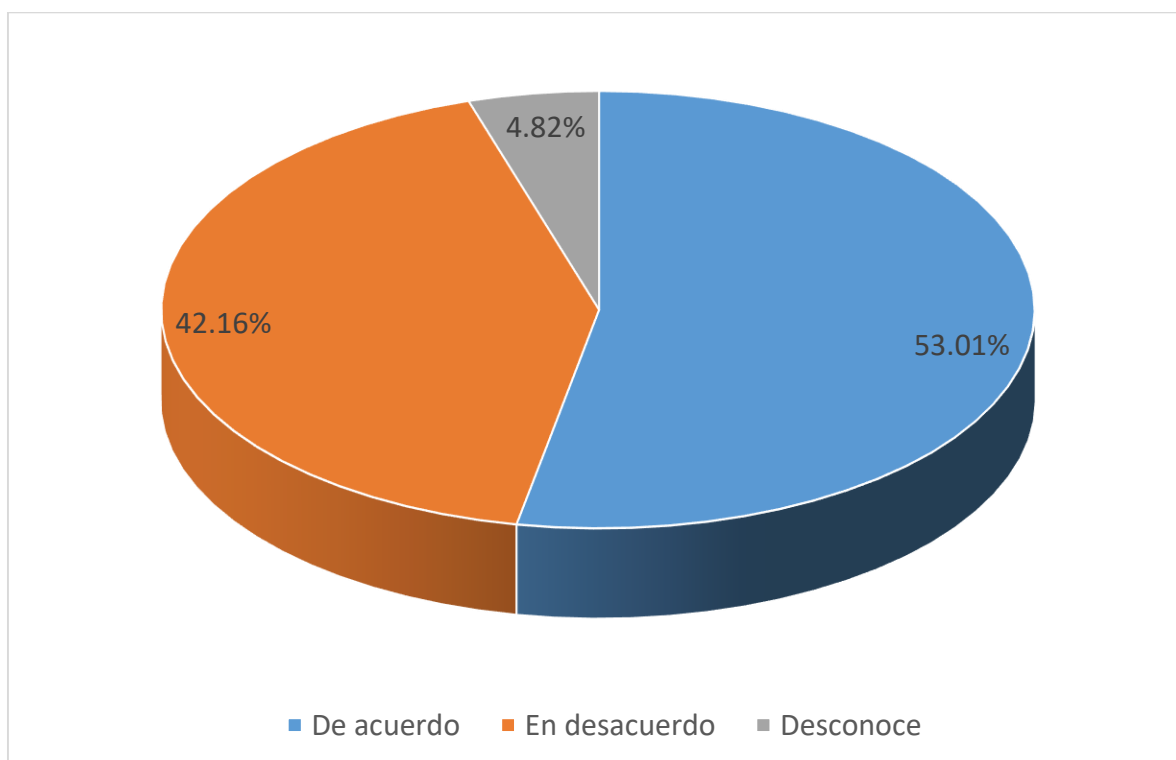
¿En su opinión se cumple con el nivel de ejecución presupuestal en el SIAF de la Dirección Regional?

Tabla 2

Se cumple nivel de ejecución presupuestal en SIAF

ALTERNATIVAS	Frecuencia	Porcentaje	Porcentaje válido	Porcentaje acumulado
a. De acuerdo	43	51.80	51.81	51.81
b. En desacuerdo	34	40.96	40.96	92.77
c. desconoce	06	7.22	7.23	100.00
TOTAL	83	99.98	100.00	

FUENTE: ELABORACION PROPIA



Figura 2 Se cumple nivel de ejecución presupuestal en SIAF

INTERPRETACIÓN

De acuerdo a los resultados que se muestran en la tabla precedente, podemos señalar que, el 51.81% opinaron que, si se cumple con el nivel de ejecución presupuestal en el SIAF de la Dirección Regional; sin embargo contradictoriamente el 40.96% opinaron que no se cumple con el nivel de ejecución presupuestal en el SIAF de la Dirección Regional, finalmente el 7.23% respondió desconocer sobre la pregunta formulada, sumando así el 100% de la muestra.

4.1.3. A LA PREGUNTA

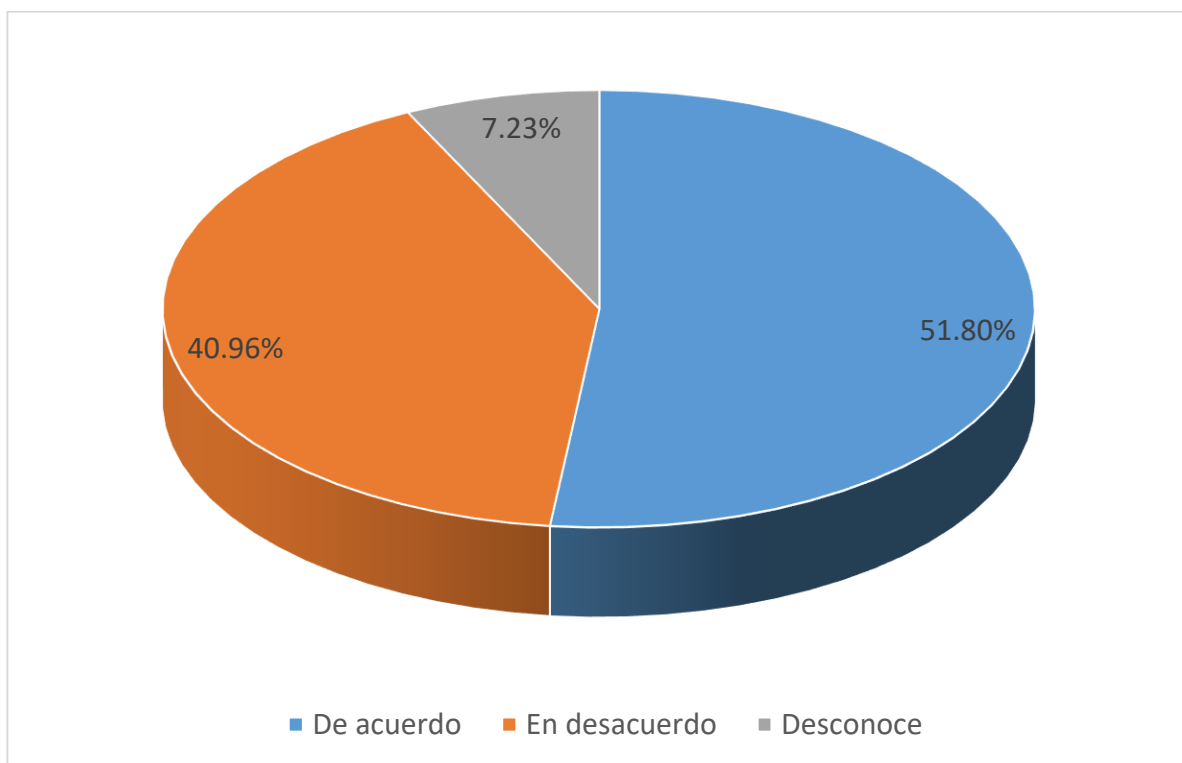
¿Considera Usted que se cumple con el registro administrativo SIAF de las operaciones de ingresos y gastos en la Dirección Regional de Salud Región Lima Provincia?

Tabla 3

Se cumple con registro administrativo SIAF en operaciones de ingresos

ALTERNATIVAS			Porcentaje	Porcentaje
	Frecuencia	Porcentaje	válido	acumulado
a. De acuerdo	44	53.01	53.01	54.55
b. En desacuerdo	33	39.75	39.76	90.91
c. desconoce	06	7.22	7.23	100.00

TOTAL 83 99.98 100.00

FUENTE: ELABORACION PROPIA



Figura 3 Se cumple con registro administrativo SIAF en operaciones de ingresos

INTERPRETACIÓN

Observando los resultados obtenidos a la pregunta formulada que se muestran en la tabla precedente, podemos señalar que el 53.01% consideraron que, si se cumple con el registro administrativo SIAF de las operaciones de ingresos y gastos en la Dirección Regional de Salud Región Lima; pero contradictoriamente el 39.76% respondieron estar en desacuerdo que, se cumpla con el registro administrativo SIAF de las operaciones de ingresos y gastos en la Dirección Regional de Salud Región Lima Provincia, finalmente el 7.23% respondió desconocer sobre la pregunta formulada, sumando el 100% de la muestra determinada.

4.1.4. A LA PREGUNTA

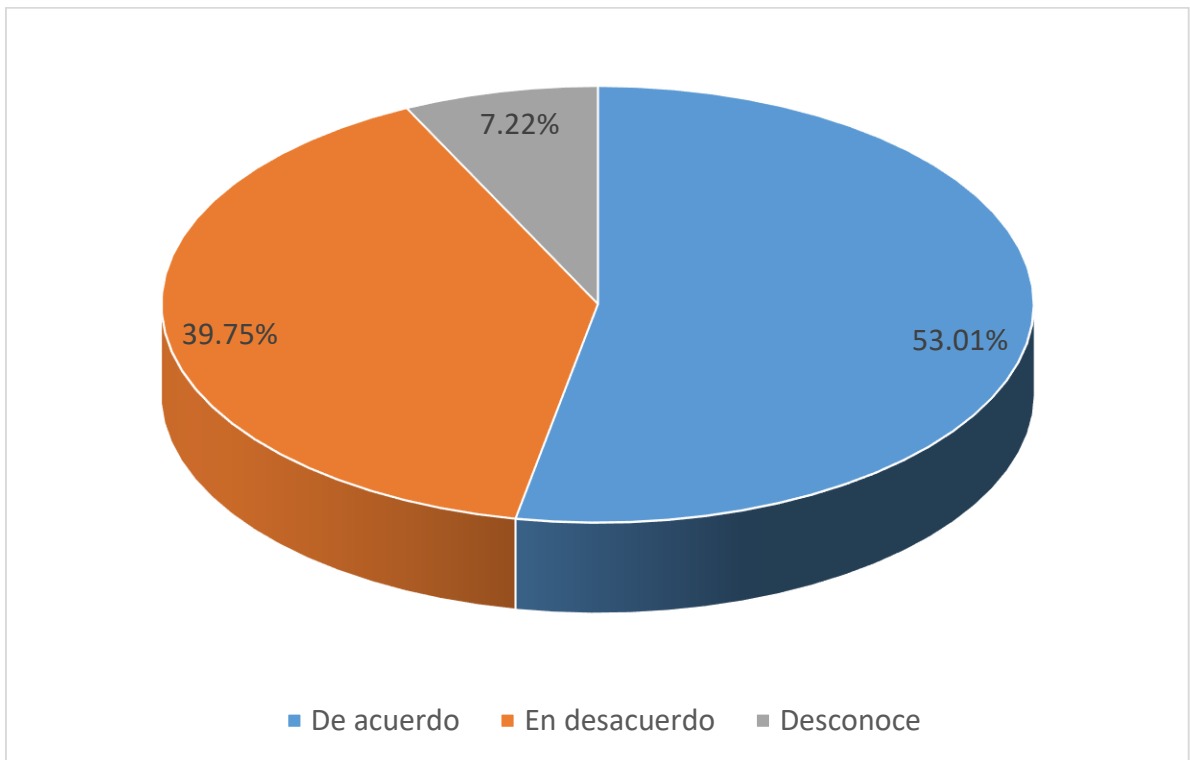
¿En su opinión se cumple con todos los registros contables SIAF de las operaciones de ingresos y egresos en la Dirección Regional de Salud Región Lima Provincia?

Tabla 4

Se cumple con registros contables SIAF de operaciones de ingresos

ALTERNATIVAS	Frecuencia	Porcentaje	Porcentaje válido	Porcentaje acumulado
a. De acuerdo	42	50.60	50.60	50.60
b. En desacuerdo	34	40.96	40.97	91.57
c. desconoce	07	8.43	8.43	100.00
TOTAL	83	99.99	100.00	

FUENTE: ELABORACION PROPIA



Figura 4 Se cumple con registros contables SIAF de operaciones de ingresos

INTERPRETACIÓN

De lo mostrado en la tabla precedente podemos señalar que, el 50.60% opinaron que, si se cumple con todos los Registros Contables SIAF de las operaciones de ingresos y egresos en la Dirección Regional de Salud Región Lima Provincia; sin embargo, el 40.97% opinaron que, no se cumple con todos los registros contables SIAF de las operaciones de ingresos y egresos en la Dirección Regional de Salud Región Lima Provincia, y finalmente el 8.43% respondió desconocer sobre la pregunta, sumando el 100% de la muestra.

4.1.5. A LA PREGUNTA

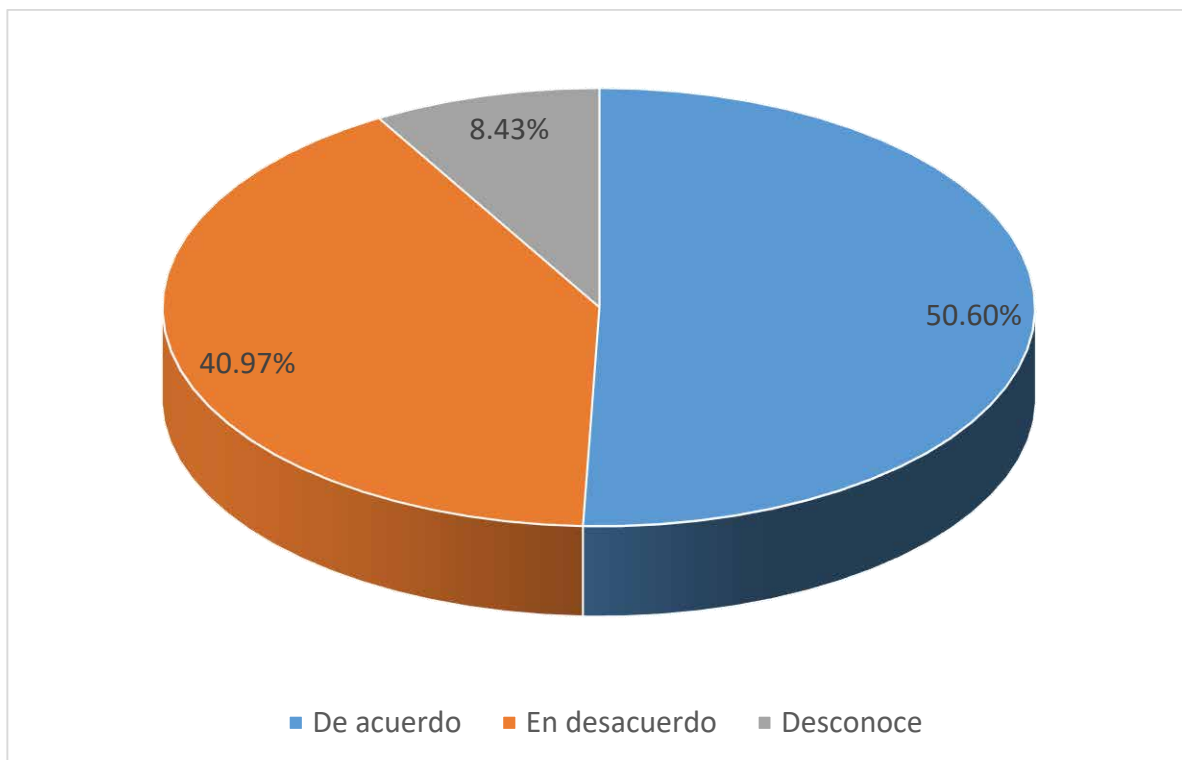
¿Considera usted que el SIAF es importante para le gestión administrativa en la Dirección Regional de Salud en la Región Lima Provincia?

Tabla 5

El SIAF es importante para gestión administrativa

ALTERNATIVAS	Frecuencia	Porcentaje	Porcentaje válido	Porcentaje acumulado
a. De acuerdo	59	71.08	71.08	71.08
b. En desacuerdo	21	25.30	25.30	96.38
c. desconoce	03	3.61	3.62	100.00
TOTAL	83	99.99	100.00	

FUENTE: ELABORACION PROPIA



Figura 5 El SIAF es importante para gestión administrativa

INTERPRETACIÓN

Observando los resultados obtenidos a la pregunta formulada que se muestran en la tabla precedente, podemos señalar que el 71.08% consideran estar de acuerdo que el SIAF, si es importante para la Gestión Administrativa en la Dirección Regional de Salud en la Región Lima Provincia; contradictoriamente el 25.30% respondieron considerar estar en desacuerdo que el SIAF, sea importante para la Gestión Administrativa en la Dirección Regional de Salud en la Región Lima Provincia, y finalmente el 3.61% respondió desconocer sobre la pregunta, sumando el 100% de la muestra.

4.1.6. A LA PREGUNTA

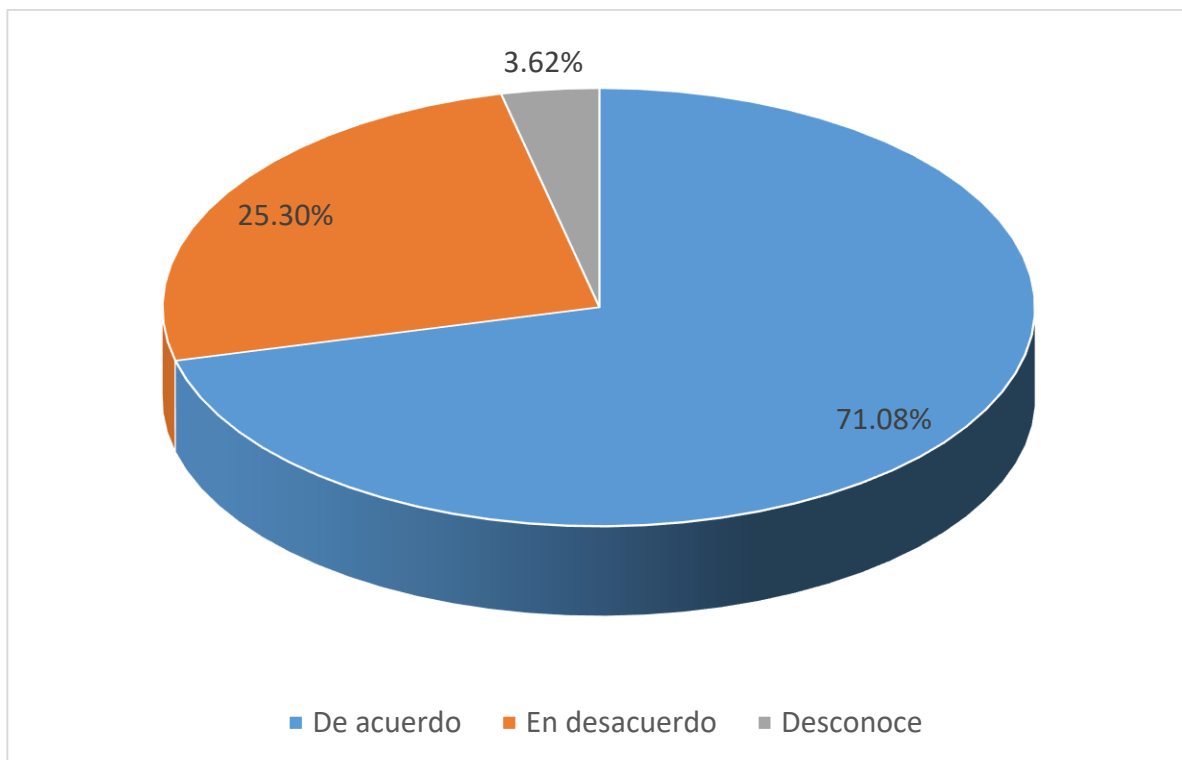
¿En su opinión se cumple con el nivel de Planeación de la Gestión Administrativa de la Dirección Regional de Salud Lima Provincia?

Tabla 6

Se cumple nivel de planeación de gestión administrativa

ALTERNATIVAS	Frecuencia	Porcentaje	Porcentaje válido	Porcentaje acumulado
a. De acuerdo	42	50.61	50.61	50.61
b. En desacuerdo	34	40.96	40.96	91.57
c. desconoce	07	8.43	8.43	100.00
TOTAL	83	99.99	100.00	



Figura 6 Se cumple nivel de planeación de Gestión Administrativa

INTERPRETACIÓN

De los resultados obtenidos que se muestran en la tabla precedente en relación a la pregunta formulada, podemos señalar que el 50.61% opinaron estar de acuerdo que, si se cumple con el nivel de Planeación de la Gestión Administrativa de la Dirección Regional de Salud Lima Provincia; sin embargo, el 40.96% opinaron estar en desacuerdo que se cumpla con el nivel de Planeación de la Gestión Administrativa de la Dirección Regional de Salud Lima Provincia, y finalmente el 8.43% respondió desconocer, sumando el 100% de la muestra.

4.1.7. A LA PREGUNTA

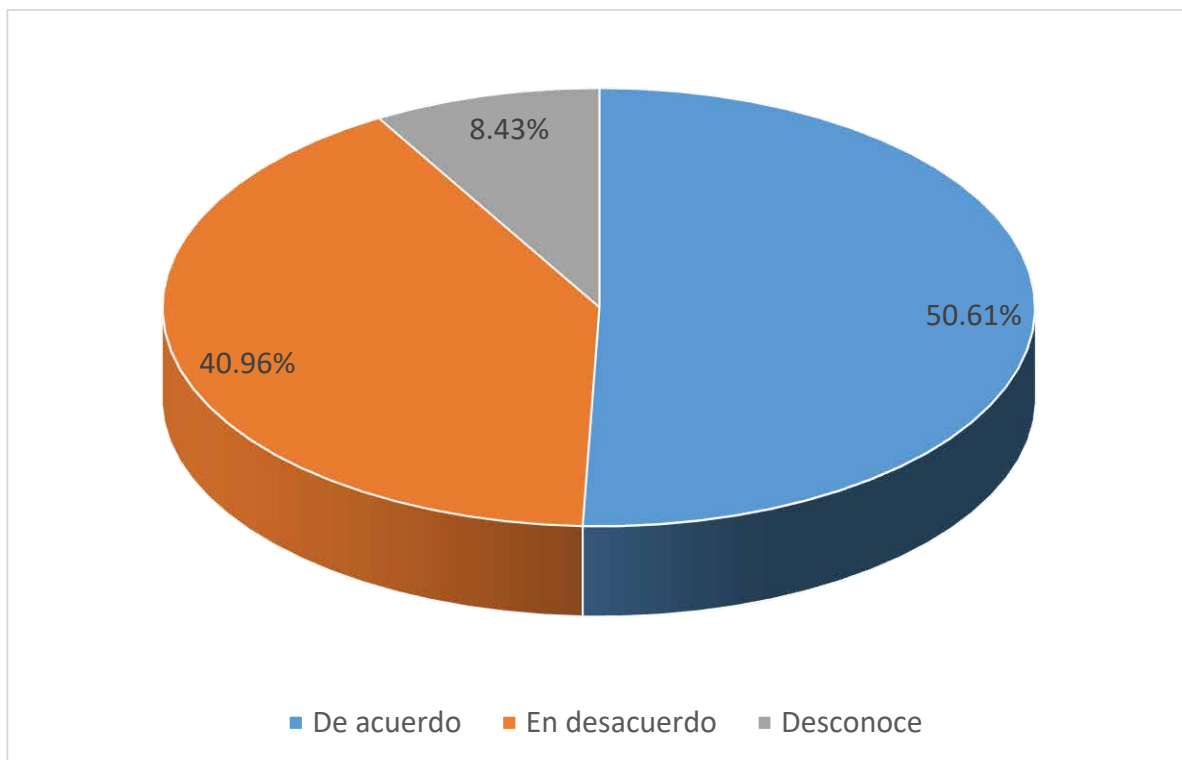
¿Considera Usted que la Dirección General de Salud cuenta con una estructura organizacional acorde a los lineamientos de la Región de Lima Provincia?

Tabla 7

Dirección de salud cuenta con estructura organizacional

ALTERNATIVAS	Frecuencia	Porcentaje	Porcentaje válido	Porcentaje acumulado
a. De acuerdo	45	54.21	54.22	54.22
b. En desacuerdo	33	39.76	39.76	93.98
c. desconoce	05	6.02	6.02	100.00
TOTAL	83	99.98	100.00	



Figura 7 Dirección de salud cuenta con estructura organizacional

INTERPRETACIÓN

Observando los resultados obtenidos a la pregunta formulada que se muestran en la tabla precedente, podemos señalar que el 54.21% consideraron estar de acuerdo que, si la Dirección General de Salud cuenta con una estructura organizacional acorde a los lineamientos de la región de Lima Provincia; contradictoriamente el 39.76% consideraron estar en desacuerdo que la Dirección General de Salud cuente con una estructura organizacional acorde a los lineamientos de la región de Lima Provincia, y finalmente el 6.02% respondió desconocer, sumando el 100% de la muestra.

4.1.8. A LA PREGUNTA

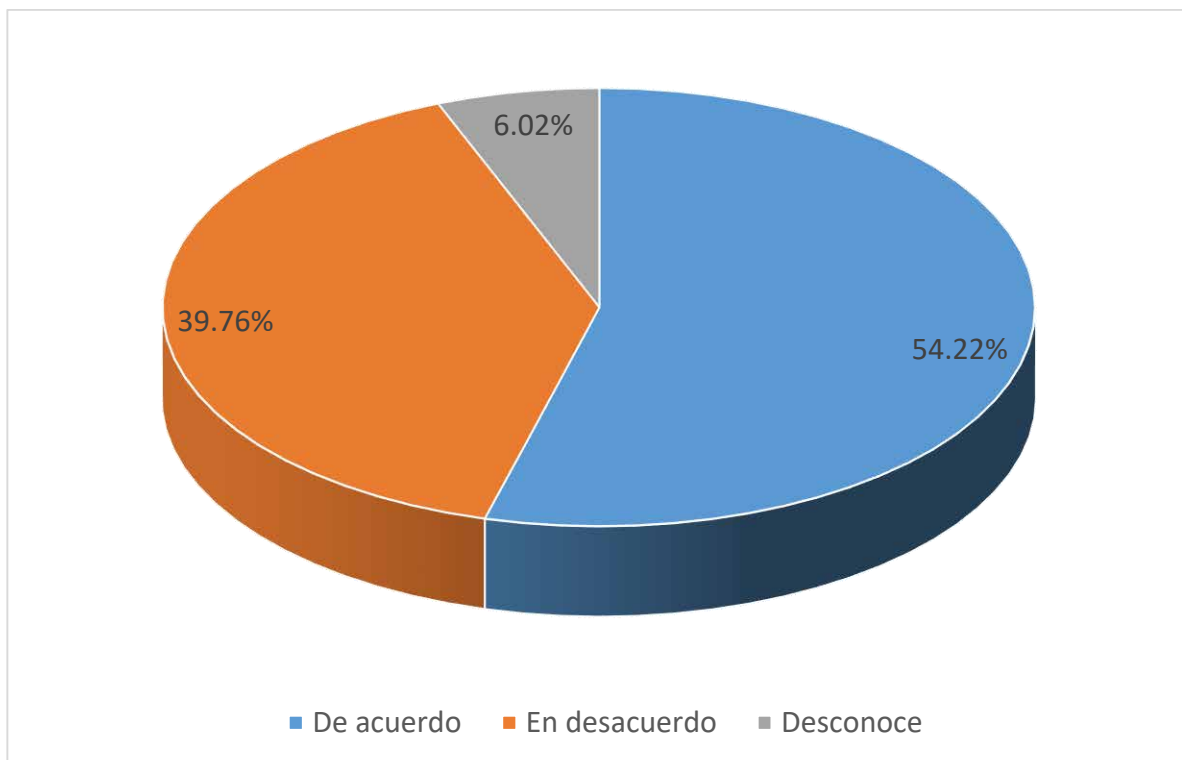
¿En su opinión considera Usted que la Dirección Regional de Salud cuenta con una Dirección administrativa eficiente acorde a los lineamientos de la Región Lima Provincia?

Tabla 8

Dirección Regional de Salud cuenta con Dirección Administrativa eficiente

ALTERNATIVAS	Frecuencia	Porcentaje	Porcentaje válido	Porcentaje acumulado
a. De acuerdo	41	49.39	49.40	49.40
b. En desacuerdo	36	43.37	43.37	92.77
c. desconoce	06	7.22	7.23	100.00
TOTAL	83	99.98	100.00	



Figura 8 Dirección Regional de Salud cuenta con Dirección Administrativa eficiente

INTERPRETACIÓN

De lo observando a los resultados obtenidos de la pregunta formulada que se muestran en la tabla precedente, podemos señalar que, el 49.40% consideraron estar de acuerdo que, si la Dirección Regional de Salud, si cuenta con una Dirección Administrativa eficiente acorde a los lineamientos de la Región Lima Provincia; contradictoriamente el 43.37% consideraron estar en desacuerdo que la Dirección Regional de Salud cuente con una Dirección Administrativa eficiente acorde a los lineamientos de la Región Lima Provincia; finalmente el 7.22% respondió desconocer, sumando el 100% de la muestra.

4.1.09 A LA PREGUNTA

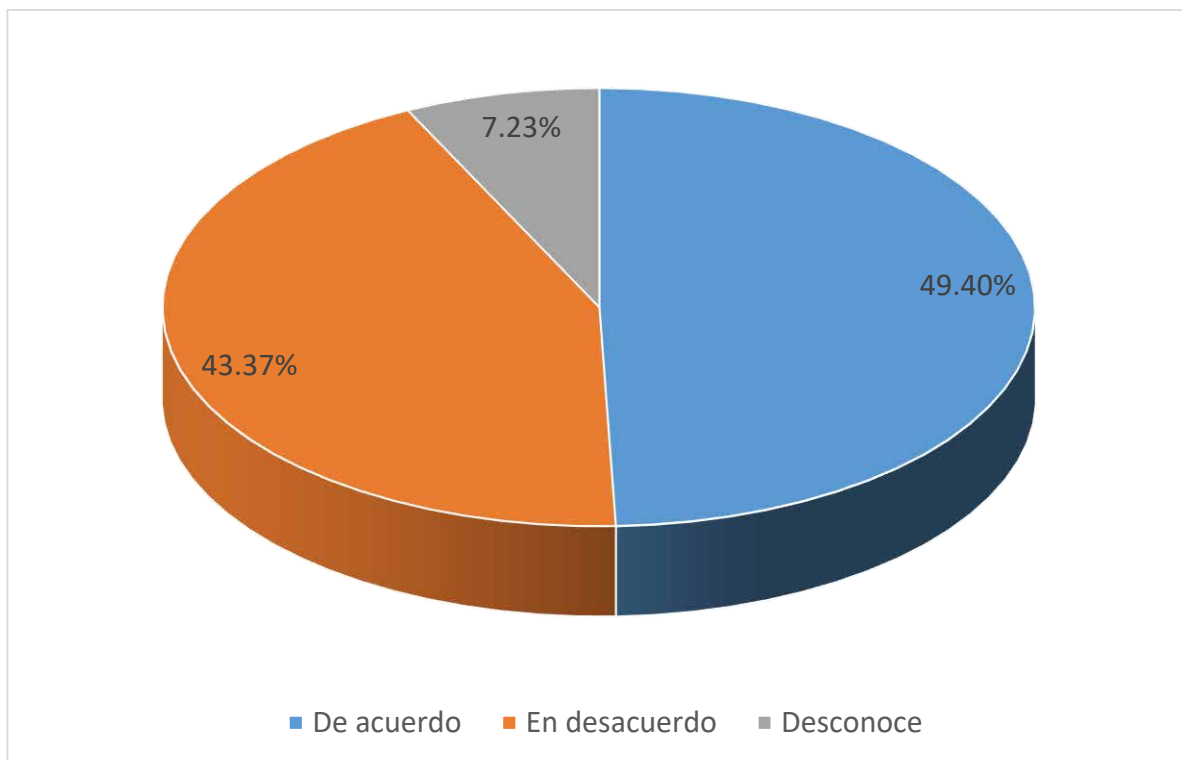
¿En su opinión en la Dirección Regional de Salud, del Gobierno Regional de Lima Provincia se aplica adecuadamente con las operaciones del SIAF?

Tabla 9

La Dirección Regional de Salud se aplica adecuadamente operaciones SIAF

ALTERNATIVAS	Frecuencia	Porcentaje	Porcentaje válido	Porcentaje acumulado
a. De acuerdo	42	50.60	50.60	50.60
b. En desacuerdo	35	42.16	42.17	92.77
c. desconoce	06	7.22	7.23	100.00
TOTAL	83	99.98	100.00	



Figura 9 La Dirección Regional de Salud se aplica adecuadamente operaciones SIAF

INTERPRETACIÓN

Observando los resultados obtenidos a la pregunta formulada que se muestran en la tabla precedente, podemos señalar que, el 50.60% opinaron estar de acuerdo que, si en la Dirección Regional de Salud, del Gobierno Regional de Lima Provincia se aplica adecuadamente con las operaciones del SIAF; contradictoriamente el 42.17% opinaron estar en desacuerdo que, en la Dirección Regional de Salud, del Gobierno Regional de Lima Provincia, no se aplica adecuadamente con las operaciones del SIAF, y finalmente el 7.22% respondió desconocer, sumando el 100% de la muestra.

4.1.10. A LA PREGUNTA

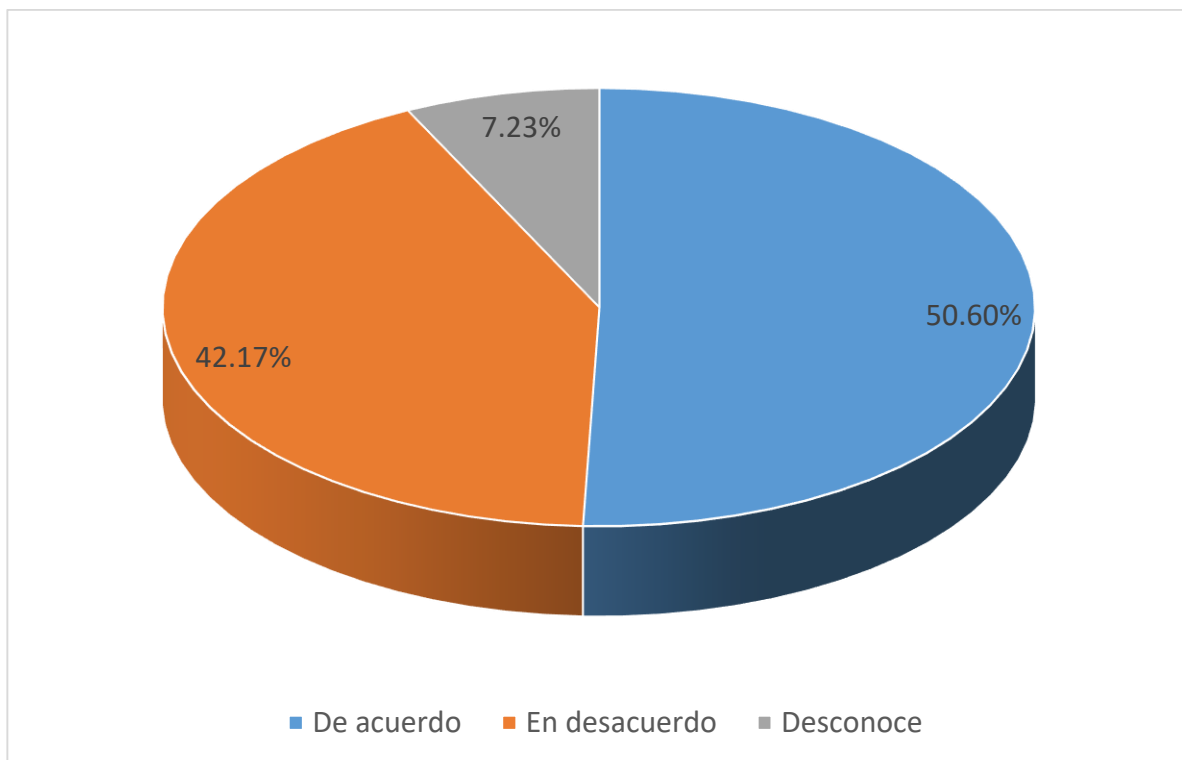
¿En su opinión la Dirección Regional de Salud, del Gobierno Regional de Lima Provincia se aplica adecuadamente con las operaciones del SIAF?

Tabla 10

La dirección regional de salud, se aplica adecuadamente con operaciones SIAF

ALTERNATIVAS	Frecuencia	Porcentaje	Porcentaje válido	Porcentaje acumulado
a. De acuerdo	52	62.65	62.65	62.65
b. En desacuerdo	27	32.53	32.53	95.18
c. desconoce	04	4.81	4.82	100.00
TOTAL	83	99.99	100.00	



Figura 10 La Dirección Regional de Salud, se aplica adecuadamente con operaciones SIAF

INTERPRETACIÓN

Observando los resultados obtenidos a la pregunta formulada que se muestran en la tabla precedente, podemos señalar que, el 62.65% opinaron estar de acuerdo que la Dirección Regional de Salud, del Gobierno Regional de Lima Provincia, si se aplica adecuadamente con las operaciones del SIAF; contrariamente el 32.53% opinaron estar en desacuerdo que la Dirección Regional de Salud, del Gobierno Regional de Lima Provincia se aplique adecuadamente con las operaciones del SIAF, finalmente el 4.82% respondió desconocer, sumando el 100% de la muestra.

4.2. CONTRASTACION DE HIPÓTESIS

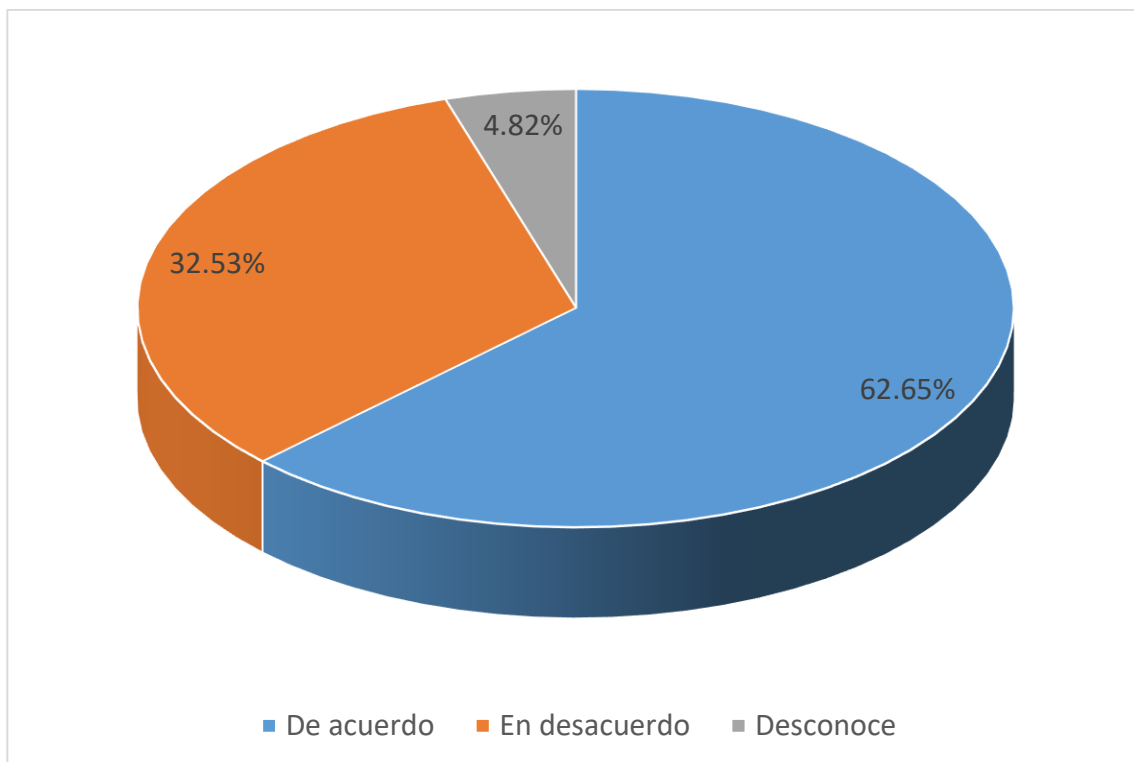
Luego de probar uno a uno la distribución de los datos, de acuerdo a cada hipótesis propuesta, se procedió a elegir la Probabilidad Exacta de Fisher, teniendo en cuenta los siguientes criterios:

1. La muestra es obtenida aleatoriamente.
2. Las variables se encuentran medidas nominalmente.
3. Más del 20% de las celdas que contienen las frecuencias esperadas de la tabla 3x3 tienen valores menores a cinco por lo que se deben unir las celdas adyacentes a estas celdas.
4. Al unir las celdas de la tabla 3x3, se obtuvo una tabla 2x2 la misma que presenta por lo menos una celda con valor esperado menor a cinco.

Entonces, la estadística de prueba a utilizar para contrastar las hipótesis se define de la siguiente manera:

$$p(f) = \frac{(a+b)!(c+d)!(a+c)!(b+d)!}{n!a!b!c!d!}$$

HIPÓTESIS ESPECÍFICA 1:

H₀: La Administración y Operatividad del SIAF, no es importante para cumplir con la planeación en la Gestión Administrativa en la Dirección Regional de Salud.

H₁: La Administración y Operatividad del SIAF, si es importante para cumplir con la planeación en la Gestión Administrativa en la Dirección Regional de

Salud.

Tabla 11

La Administración y Operatividad del SIAF su importancia para la planeación

La administración y operatividad son importante	En Planeación de la gestión administrativa			TOTAL
	De Acuerdo	En desacuerdo	Desconoce	
a. De acuerdo	24	20	00	44
b. En desacuerdo	34	01	00	35
c. desconoce	01	02	01	04
TOTAL	59	23	01	83

1.- Estadística de prueba:

$$p(f) = \frac{(a+b)!(c+d)!(a+c)!(b+d)!}{n!a!b!c!d!}$$

2.- Nivel de significancia o error de tipo I: $\alpha = 0.05$.

3.- Cálculo de la estadística de prueba: Al desarrollar la fórmula tenemos:

$$p(f) = \frac{(44)!(35)!(58)!(21)!}{83!24!34!20!0!}$$

$$= 1.38E-106$$

4.- Decisión estadística: Dado que $1.38E-106 < 0.05$, se rechaza H_0 .

GRAFICA N° 11



Figura 11 La Administración y Operatividad del SIAF su importancia para la planeación

5.- Conclusión: Como $1.38 < 0.05$ no se acepta H_0 . Por lo tanto, se concluye que la Administración y Operatividad del SIAF es importante para cumplir con la planeación en la Gestión Administrativa en la Dirección Regional de Salud.

HIPÓTESIS ESPECIFICA 2:

H₀: El Nivel de Ejecución Presupuestal, no es importante para la organización de la Gestión Administrativa en la Dirección Regional de Salud.

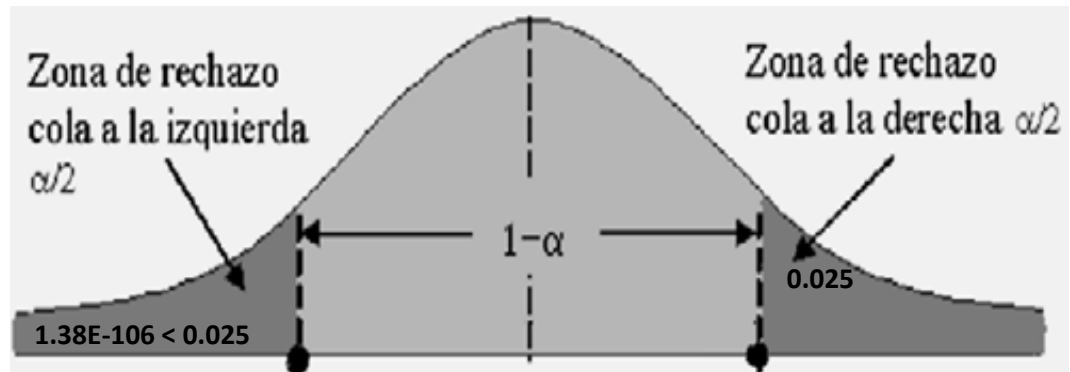
H₁: El Nivel de Ejecución Presupuestal, si es importante para la organización de la Gestión Administrativa en la Dirección Regional de Salud.

Tabla 12

Nivel del ejercicio presupuestal es importante para organización de gestión

El nivel de gestión presupuestal	Es importante para la organización de la gestión administrativa			TOTAL
	De Acuerdo	En desacuerdo	Desconoce	
a. De acuerdo	23	20	00	43
b. En desacuerdo	33	01	00	34
c. desconoce	01	02	03	06
TOTAL	57	23	03	83

1.- Estadística de prueba:

$$p(f) = \frac{(a+b)!(c+d)!(a+c)!(b+d)!}{n!a!b!c!d!}$$

2.- Nivel de significancia o error de tipo I: $\alpha = 0.05$.

3.- Cálculo de la estadística de prueba: Al desarrollar la fórmula tenemos:

$$p(f) = \frac{(43)!(34)!(56)!(21)!}{83!23!33!20!0!}$$

$$= 1.36E-92$$

4.- Decisión estadística: Dado que $1.36E-92 < 0.05$, se rechaza H_0 .

GRAFICA N° 12



Figura 12 Nivel del ejercicio presupuestal es importante para organización de gestión

5.- Conclusión: Como $1.36 < 0.05$, no se acepta H_0 . Por lo tanto, se concluye que el Nivel de Ejecución Presupuestal es importante para la organización de la Gestión Administrativa en la Dirección Regional de Salud.

HIPÓTESIS ESPECIFICA 3:

- H₀:** El Registro Administrativo SIAF, no es importante para cumplir con el nivel de Dirección en la Dirección Regional de Salud Región Lima
- H₁:** El Registro Administrativo SIAF, si es importante para cumplir con el nivel de Dirección en la Dirección Regional de Salud Región Lima

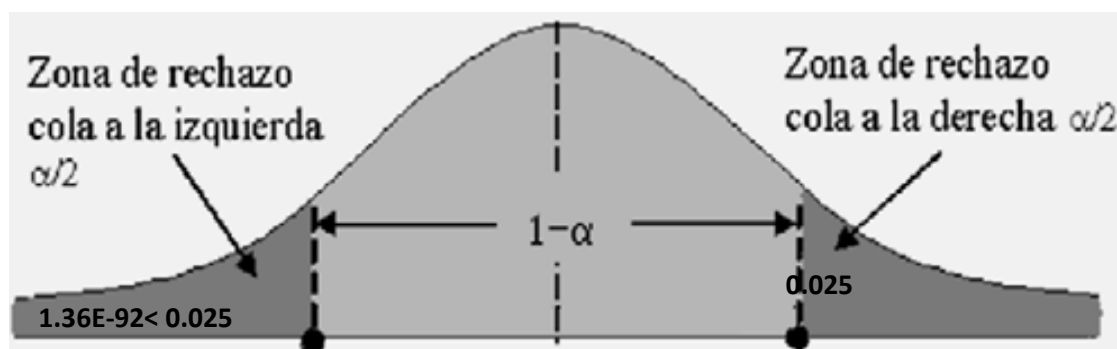
Tabla 13

El registro administrativo SIAF importante para cumplir con dirección

El registro	Es importante para cumplir el nivel de dirección en la Región	TOTAL
-------------	---	-------

administrativo SIAF	De			
	Acuerdo	En desacuerdo	Desconoce	
a. De acuerdo	24	20	00	44
b. En desacuerdo	32	01	00	33
c. desconoce	01	01	04	06
TOTAL	57	22	04	83

1.- Estadística de prueba:

$$p(f) = \frac{(a+b)!(c+d)!(a+c)!(b+d)!}{n!a!b!c!d!}$$

2.- Nivel de significancia o error de tipo I: $\alpha = 0.05$.

3.- Cálculo de la estadística de prueba: Al desarrollar la fórmula tenemos:

$$p(f) = \frac{(44)!(33)!(24)!(32)!}{83!24!32!20!0!}$$

$$= 1.33E-97$$

4.- Decisión estadística: Dado que $1.33E-97 < 0.05$, se rechaza **H₀**.

GRAFICA N° 13



Figura 13 El registro administrativo SIAF importante para cumplir con dirección

5.- Conclusión: Como $1.33 < 0.05$, no se acepta H_0 . Por lo tanto, se concluye que el Registro Administrativo SIAF, es importante para cumplir con el Nivel de Dirección en la Dirección Regional de Salud Región Lima.

HIPÓTESIS ESPECIFICA 4:

H₀: La aplicación correcta del Registro Contable, no es importante para la ejecución del control de la Gestión Administrativa en la Dirección de Salud Región Lima.

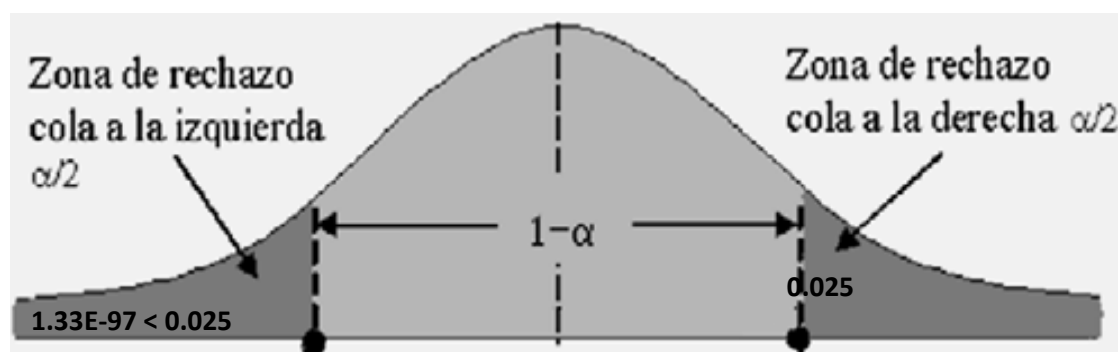
H₁: La aplicación correcta del Registro Contable, es importante para la ejecución del control de la Gestión Administrativa en la Dirección de Salud Región Lima.

Tabla 14

La aplicación correcta del registro contable importante para ejecución de control

La aplicación correcta del registro contable	Es importante para la ejecución del control en gestión administrativa			TOTAL
	De Acuerdo	En desacuerdo	Desconoce	
a. De acuerdo	22	20	0	42
b. En desacuerdo	33	01	0	34
c. desconoce	02	02	03	07
TOTAL	57	23	03	83

1.- Estadística de prueba:

$$p(f) = \frac{(a+b)!(c+d)!(a+c)!(b+d)!}{n!a!b!c!d!}$$

2.- Nivel de significancia o error de tipo I: $\alpha = 0.05$.

3.- Cálculo de la estadística de prueba: Al desarrollar la fórmula tenemos:

$$p(f) = \frac{(42)!(34)!(55)!(21)!}{83!22!33!20!0!}$$

$$= 1.37E-108$$

4.- Decisión estadística: Dado que $1.37E-108 < 0.05$, se rechaza H_0 .



Figura 14 La aplicación correcta del registro contable importante para ejecución de control

5.- Conclusión: Como $1.37 < 0.05$ no se acepta H_0 . Por lo tanto, se concluye que la aplicación correcta del registro contable, es importante para la ejecución del control de la gestión administrativa en la dirección de salud Región Lima.

HIPÓTESIS GENERAL:

H₀: La implementación del SIAF, no es importante para la Gestión Administrativa en la Dirección Regional de Salud Región Lima 2018.

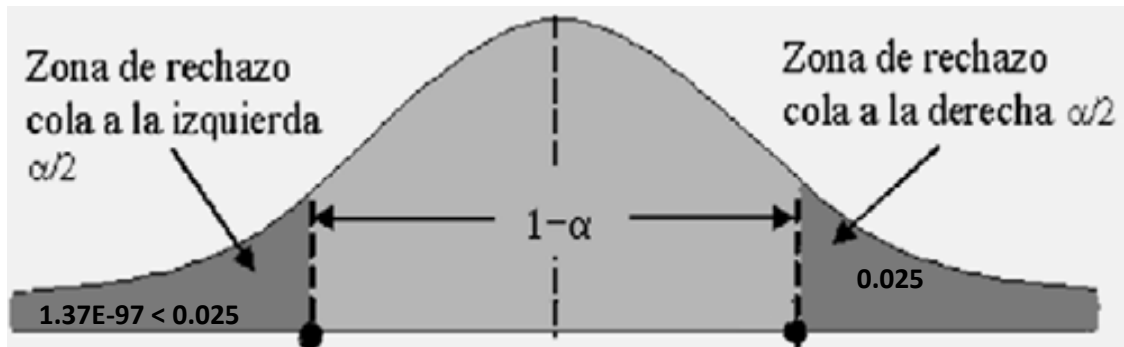
H₁: La implementación del SIAF, si es importante para la gestión Administrativa en la Dirección Regional de Salud Región Lima 2018.

Tabla 15

Implementación del SIAF su importancia para gestión administrativa en la dirección

La implementación del SIAF	Es importante para la gestión administrativa en dirección de Salud			TOTAL
	De Acuerdo	En desacuerdo	Desconoce	
a. De acuerdo	39	20	0	59
b. En desacuerdo	20	01	0	21
c. desconoce	01	01	01	03
TOTAL	60	22	01	83

1.- Estadística de prueba:

$$p(f) = \frac{(a+b)!(c+d)!(a+c)!(b+d)!}{n!a!b!c!d!}$$

2.- Nivel de significancia o error de tipo I: $\alpha = 0.05$.

3.- Cálculo de la estadística de prueba: Al desarrollar la fórmula tenemos:

$$p(f) = \frac{(59)!(21)!(59)!(21)!}{83!30!20!20!0!}$$

$$= 1.18E-106$$

4.- Decisión estadística: Dado que $1.18E-106 < 0.05$, se rechaza H_0 .

GRAFICA N° 15



Figura 15 Implementación del SIAF su importancia para gestión administrativa en la dirección

5.- Conclusión: Como $1.18 < 0.05$, no se acepta H_0 . Por lo tanto, se concluye que la implementación del SIAF es importante para la gestión administrativa en la Dirección Regional de Salud Región Lima 2018.

CAPITULO V

DISCUSIÓN, CONCLUSIONES Y RECOMENDACIONES

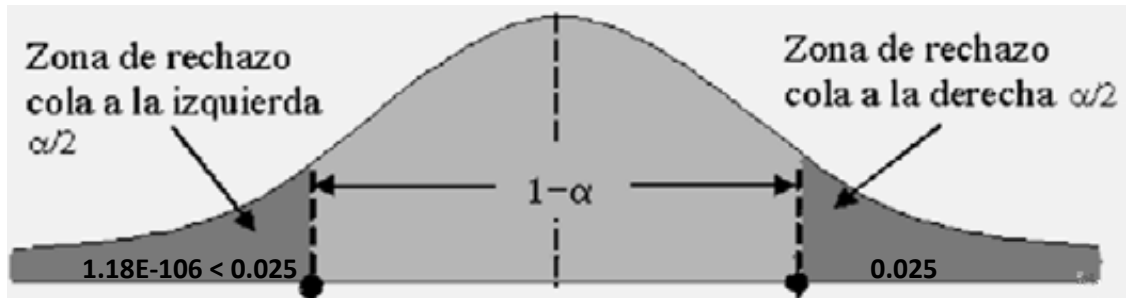
5.1. DISCUSIÓN

En la lectura y análisis a diferentes artículos de diferentes autores y especialistas, así como de instituciones especializadas, con sumo criterio puedo confirmar nuestra coincidencia de que el Sistema de Administración Financiera es importante para la administración financiera, y en particular para la Dirección Regional de Salud, hemos podido observar que la aplicación de cada módulo que forma parte de tan importante herramienta, permite contar con los módulos debidamente informados, lo cual permite contar con una información presupuestal, financiera, de ingresos y gastos, en forma oportuna lo cual permite desarrollar una Gestión Administrativa y Financiera, adecuada con la finalidad de reportar información oportuna y sustentada, lo cual permite mejorar la relación e información con los usuarios de la entidad, que en nuestro caso es la ciudadanía, mejorando la calidad y oportunidad en el servicio.

5.2. CONCLUSIONES

Primera conclusión

La revisión y análisis a documentación y datos obtenidos, se concluye que administración y operatividad del SIAF son importantes para cumplir con la planeación en la Gestión Administrativa en la Dirección Regional de Salud.

Segunda conclusión

De la revisión a la documentación y puesta a prueba se determinó que el nivel de ejecución presupuestal es importante para la organización de la Gestión Administrativa en la Dirección Regional de Salud.

Tercera conclusión

Del análisis a la documentación y puestas a prueba se determina, que el Registro Administrativo SIAF, es importante para cumplir con el Nivel de Dirección en la Dirección Regional de Salud Región Lima.

Cuarta conclusión

Del resultado de la Contrastación de hipótesis realizada se puedo determinar la aplicación correcta del Registro Contable, es importante para la ejecución del control de la Gestión Administrativa en la Dirección de Salud Región Lima.

Quinta conclusión

En conclusión, de la documentación y prueba realizada se determinó que la implementación del SIAF es importante para la gestión administrativa en la Dirección Regional de Salud Región Lima 2018.

5.3. RECOMENDACIONES

Primera recomendación

Que el titular y funcionarios deberán tener en cuenta el soporte en la administración y operatividad del SIAF considerando que son importantes para cumplir con planeación de la Gestión Administrativa en la Dirección Regional de Salud.

Segunda recomendación

Que funcionarios encargados de la administración del SIAF deberán de tener en cuenta la ejecución presupuestal, teniendo en cuenta que es importante para la organización de Gestión Administrativa en la Dirección Regional de Salud.

Tercera recomendación

Que funcionarios encargados de administración del SIAF, deberán de considerar el registro administrativo adecuado, por cuanto es importante para cumplir con el nivel de dirección en la Dirección Regional de Salud Región Lima

Cuarta recomendación

Que directivos y área contable deben de tener en cuenta la aplicación correcta del Registro Contable, considerando su importancia para la ejecución del control de la Gestión Administrativa en la Dirección de Salud Región Lima

Quinta recomendación

Finalmente, el titular como funcionarios deberán de garantizar el soporte técnico y profesional para la implementación del SIAF, por su importancia para la Gestión Administrativa en la Dirección Regional de Salud Región Lima 2018

CAPITULO VI

FUENTES DE INFORMACIÓN

6.1. Fuentes Bibliográficas

1. Bernal, C. (2010). Metodología de la investigación: administración, economía, humanidades y ciencias sociales. Colombia: Prentice.
2. Banco Mundial y Banco Interamericano de Desarrollo, (2011). La modernización del estado en América latina y el rol de los bancos de desarrollo: balance y agenda de futuro.
3. Franklin, E. B. (2007). Auditoría administrativa: gestión estratégica del cambio. México: Pearson Prentice Hall.
4. Fernández (1991) Fernández. (1991). “El proceso Administrativo”. México: Diana.
5. Farías y Pimenta (2012). Sistema Integrado de administración financiera.
6. Gambini, J. (2012). Estadísticas de la Micro y Pequeña Empresa. Lima-Perú.
7. Hall Caballero (2010). Manual del Sistema Integrado de Administración Financiera -Sector Público (SIAF-SP)
8. Iglesias, E (2005). Desencadenar el crédito. Argentina: Editorial El Ateneo. Extraído desde: la Biblioteca de la Universidad Señor de Sipón.
9. Ley N° 28112 (2003) Ley Marco de la Administración Financiera del Sector Publico, Diario Oficial el peruano. Lima Perú.

- 10.**Lusthaus, C. (2002). Evaluación organizacional: Marco para mejorar el desempeño. Canadá: IDRC
- 11.**Massons, J. (2014). Finanzas Análisis y Estrategia Financiera. España. Ed. Hispano Europea, S.A.
- 12.**Gitman, L. y Núñez E. (2003). Principios de administración financiera. (10th.Ed). México.
- 13.**Paganini, J. (1992). Métodos para evaluar la calidad de atención hospitalaria. Washington: Investigaciones sobre servicios de salud.
- 14.**Pérez, C. (2012). Planificación de recursos humanos de un territorio turístico. Cuba.
- 15.**Palladino, L. (1998). Administración Organizacional, Capacitación, Evaluación, Calidad. Buenos Aires-Argentina, Editorial Espacio.
- 16.**Pinilla, S. (1982). Administración de la educación. Lima, Ediciones Iberoamericanas.
- 17.**Pimenta, C. y Pessoa, M. (2015). Gestión financiera pública en América Latina. La clave de la eficiencia y la transparencia. New York: BID.
- 18.**Prieto, M. (2013). SIAF Manual práctico del sistema integrado de administración financiera. Perú: Instituto Pacifico S.A.C.
- 19.**Rodríguez, L. (1997). Planificación y dirección de la pequeña empresa. México: Continental SA.
- 20.**Soto, C y García A. (2017). Administración financiera del Sector Público, SIAF y Presupuesto Público. Lima, Perú.
- 21.**Terry. (1993) “Principios de administración”. Editorial El Ateneo. Buenos Aires – Argentina.

- 22.** Urrunaga, Roberto; Hiraoka, Tami y Risso, Antonio (2004): Fundamentos de economía pública; Perú, Universidad del Pacífico.
- 23.** Velásquez, M. (2010). Módulos del Sistema Integrado de la Administración Financiera –SP Aplicación práctica del Sistema Integrado de Administración Financiera en las entidades públicas. Perú: Entrelíneas S.R.L.
- 24.** V y López, Y. (2007). Administración financiera. Juárez: UAIM.
- 25.** Córdoba, M. (2007). Gerencia financiera empresarial. Bogotá: ECOE.

6.2. REFERENCIAS ELECTRONICAS

www.mef.gob.pe

www.dspace.espol.edu.ec/bitstream/.../tesis_cpa%20ABRIL2009.doc

www.ief.es/contadorDocumentos.aspx?URLDocumento=/...09...

<http://contapuntual.files.wordpress.com/2011/02/resumen-nia-700.pdf>

ANEXO 1
MATRIZ DE CONSISTENCIA

MATRIZ DE CONSISTENCIA

PROBLEMA	OBJETIVOS	HIPÓTESIS	VARIABLES - INDICADORES	METODOLOGÍA
Problema General ¿En qué medida el SIAF es importante para la Gestión Administrativa en la dirección Regional de Salud Región Lima 2018?	Objetivo General Determinar si el SIAF es importante para Gestión Administrativa en la Dirección Regional de Salud Región Lima 2018.	Hipótesis General La implementación del SIAF es importante para la Gestión Administrativa en la Dirección Regional de Salud Región Lima 2018.	Variable Independiente X: Sistema Integrado de Administración Financiera	1. Tipo de Investigación Aplicada 2. Población = 105 personas que laboran en la dirección Regional de Salud 3. Muestra = 83 personas entre Directivos, funcionarios y servidores 4. Instrumentos de Recolección de datos - Ficha Bibliográfica - Guía de entrevista. - Ficha de Encuesta.
Problemas Específicos	Objetivos Específicos	Hipótesis Especificas	Indicadores: X₁: Administración y operatividad X₂: Nivel de ejecución presupuestal X₃: Registro Administrativo X₄: Registro Contable Variable Dependiente Y: Gestión Administrativa Indicadores: Y₁: Nivel de Planeación Y₂: Nivel de Organización Y₃: Nivel de Dirección Y₄: Nivel de Control	
a. ¿De qué manera la Administración y Operatividad del SIAF es importante para el nivel de planeación en la Gestión Administrativa en la Dirección de salud? b. ¿En qué medida el nivel de ejecución presupuestal es importante para la organización de la Gestión Administrativa en la Dirección Regional de Salud? c. ¿De qué manera el Registro Administrativo es importante para cumplir con el nivel de dirección en la Dirección Regional de Salud Región Lima? d. ¿En qué medida el Registro Contable es importante para el nivel de control de la Gestión Administrativa en la Dirección Regional de salud Región Lima?	a. Determinar si la Administración y Operatividad del SIAF es importante para el Nivel de Planeación en la Gestión Administrativa en la Dirección Regional de salud. b. Evaluar si el Nivel de Ejecución presupuestal es importante para la organización de la Gestión Administrativa en la Dirección Regional de Salud. c. Establecer si el Registro Administrativo es importante para cumplir con el nivel de Dirección en la Dirección Regional de Salud Región Lima. d. Evaluar si la aplicación del Registro Contable es importante para aplicar el control de la Gestión Administrativa en la Dirección Regional de Salud Región Lima.	a. La Administración y operatividad del SIAF es importante para cumplir con la planeación en la Gestión Administrativa en la Dirección Regional de Salud. b. El Nivel de Ejecución presupuestal es importante para la organización de la Gestión Administrativa en la Dirección Regional de Salud. c. El Registro Administrativo SIAF, es importante para cumplir con el nivel de Dirección en la Dirección Regional de Salud Región Lima. d. La aplicación correcta del Registro Contable, es importante para la ejecución del control de la Gestión Administrativa en la Dirección de Salud Región Lima.		

“EL SIAF Y SU IMPORTANCIA EN LA GESTIÓN ADMINISTRATIVA DE LA DIRECCIÓN REGIONAL DE SALUD REGION LIMA 2018”

ANEXO 2

INSTRUMENTOS PARA LA TOMA DE DATOS

ENCUESTA:

La presente técnica que se presenta es el Cuestionario correspondiente al trabajo de investigación denominado: **EL SIAF Y SU IMPORTANCIA EN LA GESTIÓN ADMINISTRATIVA DE LA DIRECCIÓN REGIONAL DE SALUD REGION LIMA 2018**. En relación a dicho trabajo se pide que tenga a bien marcar con un aspa (X) la alternativa que según su criterio conteste la pregunta que se formula. Se agradece de antemano por vuestro apoyo.

1. ¿Considera Usted que se cumple con la administración y operatividad en el proceso de registro del módulo administrativo SIAF en la Dirección Regional?
 - a. De acuerdo ()
 - b. En desacuerdo ()
 - c. No sabe no responde ()

2. ¿En su opinión se cumple con el Nivel de E0jecución presupuestal en el SIAF de la Dirección Regional?

- a) De acuerdo ()
- b) En desacuerdo ()
- c) No sabe no responde ()

3. ¿Considera Usted que se cumple con el registro administrativo SIAF de las operaciones de ingresos y gastos en la Dirección Regional de Salud Región Lima Provincia?

- a) De acuerdo ()
- b) En desacuerdo ()
- c) No sabe no responde ()

4. ¿En su opinión se cumple con todos los registros contables SIAF de las operaciones de ingresos y egresos en la Dirección Regional de Salud Región Lima Provincia?

- a. De acuerdo ()
- b. En desacuerdo ()
- c. No sabe no responde ()

5. ¿Considera usted que el SIAF es importante para le Gestión Administrativa en la Dirección Regional de Salud en la Región Lima Provincia?

- a. De acuerdo ()

- b.** En desacuerdo ()
- c.** No sabe no responde ()

6. ¿En su opinión se cumple con el nivel de Planeación de la gestión administrativa de la Dirección Regional de Salud Lima Provincia?

- a.** De acuerdo ()
- b.** En desacuerdo ()
- c.** No sabe no responde ()

7. ¿Considera Usted que la Dirección General de Salud cuenta con una estructura organizacional acorde a los lineamientos de la Región de Lima Provincia?

- a.** De acuerdo ()
- b.** En desacuerdo ()
- c.** No sabe no responde ()

8. ¿En su opinión considera Usted que la Dirección Regional de Salud cuenta con una Dirección Administrativa eficiente acorde a los lineamientos de la Región Lima Provincia?

- a.** De acuerdo ()
- b.** En desacuerdo ()

c. No sabe no responde ()

9. ¿Considera Usted que en la Dirección Regional de Salud se aplica adecuadamente el control preventivo de las actividades que se realizan en la Región Lima provincia?

a. De acuerdo ()

b. En desacuerdo ()

c. No sabe no responde ()

10. ¿En su opinión la Dirección Regional de Salud, del Gobierno Regional de Lima Provincia se aplica adecuadamente con las operaciones del SIAF?

a. De acuerdo ()

b. En desacuerdo ()

c. No sabe no responde ()

Muchas gracias por vuestra colaboración.