



**UNIVERSIDAD NACIONAL JOSE FAUSTINO SANCHEZ
CARRION**



**FACULTAD DE CIENCIAS ECONOMICAS, CONTABLES Y
FINANCIERAS**

**ESCUELA PROFESIONAL DE CIENCIAS CONTABLES Y
FINANCIERAS**

TESIS

**“EL CONTROL ADMINISTRATIVO Y SU IMPORTANCIA EN LA GESTION
FINANCIERA EN LA ONG WORLD VISION PERU LIMA 2018”**

PRESENTADO POR BACHILLER:

JACQUELINE ROSARIO FLORES PEÑA

PARA OPTAR TITULO DE CONTADOR PUBLICO

ASESOR:

.....
CPCC. AUGUSTO EMILIO PALACIOS MARTINEZ

**HUACHO – PERÙ
2018**

NOMBRE DEL AUTOR:

JACQUELINE ROSARIO FLORES PEÑA

ASESOR

.....
CPCC. AUGUSTO EMILIO PALACIOS MARTINEZ

.....
CPC. AUGUSTO EMILIO PALACIOS MARTINEZ

ASESOR

TESIS

**EL CONTROL ADMINISTRATIVO Y SU IMPORTANCIA EN LA
GESTION FINANCIERA EN LA ONG WORLD VISION PERU
LIMA 2018**

JURADO EVALUADOR

Dr. CPCC. MIGUEL ÁNGEL SUAREZ ALMEIRA

PRESIDENTE

DR. CPCC. ANGEL TEODORICO VILLANUEVA RODRIGUEZ

SECRETARIO

Mg. CPCC. RAUL MANUEL CANO CURIOSO

VOCAL

DEDICATORIA:

A Dios por permitir seguir logrando mis metas, a mis padres por haberme forjado como la persona que soy en la actualidad muchos de mis logros se los debo a ustedes.

AGRADECIMIENTO:

Gracias a mis hermanos por seguir acompañándome en cada proceso de vida, gracias a la universidad por haberme permitido formarme, a los profesores por transmitirme diversos conocimientos que con el pasar de los años se convierten en el ejemplo a seguir.

ÍNDICE

RESUMEN

INTRODUCCION

CAPITULO I: PLANTEAMIENTO DEL PROBLEMA

Página

1.1. Descripción de la Realidad Problemática.....	01
1.2. Formulación del Problema.....	03
1.2.1 Problema General.....	03
1.2.2 Problemas Específicos.....	03
1.3. Objetivos de la Investigación	04
1.3.1 Objetivo General.....	04
1.3.2 Objetivos Específicos.....	04

CAPITULO II: MARCO TEÓRICO

2.1. Antecedentes de la Investigación.....	05
2.2. Bases Teóricas.....	08
2.2.1. Control Administrativo.....	08
2.2.2. Gestión Financiera.....	12
2.3. Definiciones Conceptuales.....	15
2.4. Formulación de Hipótesis.....	17
2.4.1. Hipótesis General.....	17

2.4.2. Hipótesis Específicas.....	18
-----------------------------------	----

CAPITULO III: METODOLOGIA

3.1. Diseño Metodológico.....	19
3.1.1. Tipo.....	19
3.1.2. Enfoque.....	20
3.2. Población y Muestra.....	22
3.2.1. Población.....	22
3.2.2. Muestra.....	22
3.3. Operacionalización de Variables e Indicadores.....	24
3.4. Técnicas e Instrumentos de Recolección de Datos.....	27
3.4.1. Técnicas a Emplear.....	27
3.4.2. Descripción de los Instrumentos.....	28
3.5. Técnicas para el Procesamiento de la Información.....	29
3.5.1 Técnicas de Análisis.....	29
3.5.2. Técnicas de Procesamiento de Datos.....	29

CAPÍTULO IV: RESULTADOS

4.1. Resultados.....	30
4.2. Contratación de Hipótesis	50

CAPITULO V: DISCUSION, CONCLUSIONES Y RECOMENDACIONES

5.1. Discusión	62
5.2. Conclusiones.....	63
5.3. Recomendaciones.....	64

CAPITULO VI: FUENTES DE INFORMACION

6.1. Fuentes Bibliográficas..... 65

6.2. Referencias Electrónicas..... 68

ANEXOS

01 MATRIZ DE CONSISTENCIA..... 69

02 INSTRUMENTOS PARA LA TOMA DE DATOS..... 70

INDICE DE TABLAS

1	Se desarrolla el control preventivo en WORLD VISION PERU, Lima.	31
2	Se aplican las estrategias organizacionales en WORLD VISION PERU, Lima.	33
3	Se aplica la evaluación de resultados de las actividades en WORLD VISION PERU, Lima.	35
4	En el directorio se toman decisiones, en relación a la gestión administrativa y financiera en WORLD VISION PERU, Lima	37
5	El control administrativo es importante para la gestión financiera en WORLD VISION PERU, Lima.	39
6	El nivel de liquidez será importante para la gestión financiera en WORLD VISION PERU, Lima.	41
7	Se cumple con nivel de eficiencia en la gestión financiera en WORLD VISION PERU, Lima.	43
8	El nivel de endeudamiento es importante para la gestión financiera en WORLD VISION PERU, Lima.	45
9	Se elabora la planificación financiera para la gestión financiera en WORLD VISION PERU, Lima.	47
10	La gestión financiera es adecuada de acuerdo al control administrativo en WORLD VISION PERU, Lima.	49
11	La ética tributaria de empresarios, influye en la recaudación de infracciones tributarias.	52
12	La capacitación personal en tributos, influye en reducción de impuestos dejados de pagar.	54
13	La educación tributaria, influye en la recaudación de informalidad en empresas.	56
14	El planeamiento tributario, influye en recaudación de no pago de tributos en empresas.	58
15	La cultura tributaria, influye en prevención de la evasión tributaria en sector comercio.	60

INDICE DE GRAFICOS

1	Se desarrolla el control preventivo en WORLD VISION PERU, Lima.	32
2	Se aplican las estrategias organizacionales en WORLD VISION PERU, Lima.	34
3	Se aplica la evaluación de resultados de las actividades en WORLD VISION PERU, Lima.	36
4	En el directorio se toman decisiones, en relación a la gestión administrativa y financiera en WORLD VISION PERU, Lima	38
5	El control administrativo es importante para la gestión financiera en WORLD VISION PERU, Lima.	40
6	El nivel de liquidez será importante para la gestión financiera en WORLD VISION PERU, Lima.	42
7	Se cumple con nivel de eficiencia en la gestión financiera en WORLD VISION PERU, Lima.	44
8	El nivel de endeudamiento es importante para la gestión financiera en WORLD VISION PERU, Lima.	46
9	Se elabora la planificación financiera para la gestión financiera en WORLD VISION PERU, Lima.	48
10	La gestión financiera es adecuada de acuerdo al control administrativo en WORLD VISION PERU, Lima.	50
11	La ética tributaria de empresarios, influye en la recaudación de infracciones tributarias.	53
12	La capacitación personal en tributos, influye en reducción de impuestos dejados de pagar.	55
13	La educación tributaria, influye en la recaudación de informalidad en empresas.	57
14	El planeamiento tributario, influye en recaudación de no pago de tributos en empresas.	59
15	La cultura tributaria, influye en prevención de la evasión tributaria en sector comercio.	61

RESUMEN

Objetivo: Determinar si el control administrativo es importante para la gestión financiera en WORLD VISION PERU Lima 2018. **Métodos:** La población de estudio fue 250 personas entre administradores, profesionales y servidores, seleccionadas por muestreo probabilístico, se utilizó instrumento de medición de actitudes la escala dicotómica. Se consideró como dimensiones: auditoria administrativa, ejecución de control, planeamiento de control y resultados de control. La confiabilidad de instrumentos fue validado mediante la aplicación del proceso Computarizado con SPSS (Statistical Package for Social Sciences), Versión 22.0 del modelo de correlación de Pearson y nivel de confianza del 95%. La prueba de ji cuadrada. **Resultados:** Los resultados muestran que el mayor porcentaje (65.13%) administradores, profesionales y servidores están de acuerdo que la gestión financiera es adecuada por el control administrativo, en cuanto al control administrativo es importante para la gestión financiera (71.05%) está de acuerdo. **Conclusión:** Los resultados demuestran, el control administrativo es importante para la gestión financiera en WORLD VISION PERU Lima 2018. ($1.15E-106 < 0.05$).

Palabras Claves: Control administrativo, gestión financiera, empresa.

ABSTRACT

Objective: Determine if administrative control is important for financial management in WORLD VISION Lima Peru 2018. **Methods:** The study population was 250 people among administrators, professionals and servers, selected by probabilistic sampling, the scale was used to measure attitude dichotomous The following dimensions were considered: administrative audit, control execution, control planning and control results. The reliability of instruments was validated through the application of the Computerized Process with SPSS (Statistical Package for Social Sciences), Version 22.0 of the Pearson correlation model and 95% confidence level. The chi-square test. **Results:** The results show that the highest percentage (65.13%) administrators, professionals and servers agree that financial management is adequate for administrative control, in terms of administrative control is important for financial management (71.05%) agrees. **Conclusion:** The results show, administrative control is important for financial management in WORLD VISION Lima 2018. ($1.15E-106 < 0.05$).

Key words: Administrative control, financial management, company.

INTRODUCCION

La investigación desarrollada, que trata sobre: **EL CONTROL ADMINISTRATIVO Y SU IMPORTANCIA EN LA GESTION FINANCIERA EN LA WORLD VISION PERU LIMA 2018** su elaboración se ejecutó en concordancia a la estructura del reglamento para la formulación, elaboración, desarrollo, presentación y sustentación del trabajo de investigación aprobado por la Facultad de Ciencias Económicas, Contables y Financieras, en relación a la Universidad Nacional José Faustino Sánchez Carrión, dicha estructura se inicia en el Planteamiento del Problema; Marco Teórico; Metodología; Resultados; Discusión, Conclusiones, Recomendaciones; y Fuentes de Información; de la misma forma se cumple en adjuntar los respectivos anexos como la matriz de consistencia y la encuesta utilizada para la obtención de información, por lo que la estructura fue desarrollada sobre la base de los seis capítulos, por lo que fueron desarrollados de la manera siguiente:

Capítulo I: denominado Planteamiento del Problema, en el cual se desarrolló la metodología de investigación científica, iniciando con el conocimiento de la realidad problemática, observándose que el control administrativo débil en las empresa es de suma importancia para la gestión financiera en la World Visión Perú Lima, no cumplen en forma oportuna y como aspecto importante para la reducción de riesgos, que permitan orientar oportunamente las debilidades que se puedan presentar, con la finalidad de mejorar los niveles de eficiencia en la gestión administrativa y financiera de la empresa, dicha situación se presenta por la carencia de personal especializado en finanzas así como el conocimiento de los

niveles de controles preventivos, sin embargo es necesario señalar que los profesionales realizan actualizaciones en los asuntos tributarios, y descuidan los aspectos de gerencia y dirección financiera, dicha situación nos permitió la formulación del problema general, sus problemas específicos, determinando el objetivo general y sus objetivos específicos de la investigación.

En el Capítulo II: denominado Marco Teórico, el cual se encuentra constituido por los antecedentes de la investigación, de la misma forma sus bases teóricas el cual desarrolla los conceptos teóricos que forman la base doctrinaria sobre el control administrativo, priorizando el control preventivo y su importancia en el mejoramiento de la gestión financiera en la World Visión Perú - Lima, luego de la definición y sustentación teórica de ambas variables (independiente y dependiente), en la cual se ha recurrido a diversos aportes de diferentes autores nacionales e internacionales lo cual permitió enriquecer la investigación realizada, así mismo incluye definiciones conceptuales en el cual se define a cada uno de los indicadores, finalmente en dicho capítulo se plantea la formulación de la hipótesis general y las respectivas hipótesis específicas.

En el Capítulo III: denominado Metodología, está constituido por el diseño metodológico, que incluye el tipo y enfoque de la investigación; la población para la presente investigación estuvo conformada por 250 personas entre administradores, profesionales y servidores quienes laboran directa e indirectamente en la World Visión Perú - Lima, por lo que la muestra de la investigación, la misma que estuvo compuesta por 152 personas entre ellos administradores, profesionales y servidores quienes fueron seleccionados en

forma aleatoria, y a quienes se les aplicó la encuesta piloto debidamente estructurada por 10 preguntas; luego se procedió a desarrollar la Operacionalización de variables como los índices e indicadores; las técnicas e instrumentos de recolección de datos; las técnicas empleadas para la descripción de los instrumentos y para el procesamiento de la información.

En el capítulo IV: denominado Resultados, dicho capítulo contiene el tratamiento y procesamiento de la información seleccionada, la cual fue trabajada estadísticamente por las respuestas a cada una de las preguntas formuladas, la misma que respalda la elaboración de las gráficas elaboradas; también se incluye la contrastación de las hipótesis, para lo ello se utilizó la distribución de Chi cuadrada, para lo cual los datos utilizados para el análisis se encuentran clasificados en forma categóricas, para cada una de ellas, continuando con el procedimiento estadístico destinado para dichos fines.

El Capítulo V: denominado Discusión, Conclusiones y Recomendaciones las mismas que fueron obtenidas como resultado de su desarrollo, se analizó la parte teórico conceptual las conclusiones en concordancia con los resultados de la formulación de las hipótesis, y en cuanto a las recomendaciones están orientadas a mejorar el control preventivo como parte del control administrativo y su importancia en la gestión financiera en la entidad Word Visión Perú Lima 2018.

Finalmente, en el Capítulo VI: denominado Referencias Bibliográficas en el cual se detalla la bibliografía que fue necesaria para el desarrollo de nuestro trabajo de investigación, de la misma manera de cumple con adicionar los anexos

respectivos.

CAPITULO I

PLANTEAMIENTO DEL PROBLEMA

1.1. DESCRIPCIÓN DE LA REALIDAD PROBLEMÁTICA

WORLD VISION PERU, se trata de una institución dedicada a la ayuda humanística, de desarrollo y promocionar persistentemente la justicia, entidad dedicada a trabajar principalmente con niños, niñas, hogares y de grupos de familia, como comunidades, con la finalidad de asumir la importante tarea de trabajar por reducir la pobreza, como de la lucha contra la injusticia, su función de esta entidad es de servicio a todas las personas, sin distinción alguna de raza, creencia religiosa, a nivel étnico, como de género.

Es necesario señalar que las principales acciones están orientadas a, contribuir a las acciones que vivan y se desarrollen saludablemente, en sus capacidades, como oportunidades, así como de su entorno que les permita alcanzar su vivencia con plenitud y su transformación hacia el desarrollo y mejores condiciones de vida.

La entidad tiene como deber de su organización de que cada niño como niña, tengan un nivel de vida de plenitud comodidad, con condiciones de orientación de voluntad por una transformación saludable, de voluntad para que dichas acciones se cumplan en dicha trayectoria de vida.

Esta es una organización que no solo se ubica en nuestro país, se encuentra instalada en alrededor de 199 países del mundo, en nuestro país se constituye por los años de 1994, por lo que a la fecha en función a su misión, cuenta con por lo menos algo más de 500 comunidades en la capital de la república, la libertad, Cusco, Ayacucho como en Huancavelica, como podemos ver en las provincias de mayor necesidad, por lo que desarrolla diferentes programas como de salud, programas de nutrición, también en educación, así como de diferentes habilidades sociales, valores y organización hacia la comunidad.

En la capital de la Republica Lima, podemos ver que, en el distrito de Jesús María, está ubicada una de sus oficinas en el jirón General Sánchez Cerro, Urbanización Fundo Oyague, de la misma forma cuenta sucursales como en Cusco, en la Avenida Luis Vallejos, de la misma forma sucursales en Trujillo, Huancavelica, y otros.

La situación problemática se presenta en la carencia de las actividades de control a nivel de las funciones administrativas, como a nivel de la gestión financiera, en la organización, no se realiza el control preventivo, que permita desarrollar el plan de mejora, orientada a corregir las desviaciones que pueden

ser identificadas en la organización, en la búsqueda de mejorar la eficiencia y eficacia en sus actividades hacia los niños y niñas, orientadas a mejorar los niveles de formación y mejoramiento de la organización para mejorar la calidad en la atención, ello pasa por mejorar a través de la capacitación al personal directivo como de la atención directa.

1.2. FORMULACIÓN DEL PROBLEMA

1.2.1 Problema General

¿En qué medida el control administrativo es importante para la gestión financiera en WORLD VISION PERU Lima 2018?

1.2.2 Problemas Específicos

a ¿De qué manera el control preventivo, es importante para medir el nivel de liquidez financiera en WORLD VISION PERU, Lima?

b ¿En qué medida la estrategia organizacional es importante para determinar el nivel de eficiencia en la gestión financiera en WORLD VISION PERU, Lima?

c ¿De qué manera la evaluación de resultados es importante para evaluar el nivel de endeudamiento de la gestión financiera en WORLD VISION PERU, Lima?

d ¿De qué manera la toma de decisiones es importante para aplicar la planificación financiera en la gestión en WORLD VISION PERU, Lima?

1.3. OBJETIVOS DE LA INVESTIGACIÓN

1.3.1 Objetivo General

Determinar si el control administrativo es importante para la gestión financiera en WORLD VISION PERU Lima 2018.

1.3.2 Objetivos Específicos

a Determinar si el control preventivo, es importante para medir el nivel de liquidez financiera en WORLD VISION PERU, Lima.

b Evaluar si las estrategias organizacionales, son importantes para medir la eficiencia de la gestión financiera en WORLD VISION PERU, Lima.

c Establecer como la evaluación de resultados, es importante para evaluar el nivel de endeudamiento de gestión financiera en WORLD VISION PERU, Lima.

d Evaluar de qué manera la toma de decisiones es importante para aplicar la planificación financiera en la gestión en WORLD VISION PERU, Lima.

CAPITULO II

MARCO TEÓRICO

2.1. ANTECEDENTES DE LA INVESTIGACIÓN

Los Bachilleres **IPANAQUE MELENDEZ, Renato André y NEYRA OCAÑA, Jhesenia Beatriz** (2016) en su estudio Auditoria administrativa Influencia del Control Interno en la Gestión Administrativa de la Dirección Sub Regional de Salud Huallaga Central, 2016 Tesis para obtener Grado Académico de Maestra en Gestión Financiera y Tributaria. La presente tesis, tuvo como objetivo conocerla relación existente entre el Control Interno y la Gestión Administrativa de la Dirección Sub Regional de Salud Huallaga Central, 2016. El estudio presenta la siguiente hipótesis existe relación entre el Control Interno y la Gestión administrativa de la Dirección Sub Regional de Salud Huallaga Central, 2016. De esta manera se trabajó con una muestra de 30 trabajadores determinados al azar, para ello se aplicó un cuestionario para la recolección de datos, posterior procesamiento y análisis. De la misma el estudio desarrollado fue descriptivo correlacional. Los resultados obtenidos refieren que un 33% de los trabajadores indicaron que el Nivel de Control Interno es “Bueno” y un 40% de los trabajadores

indicaron que el Nivel de Gestión Administrativa es “Mala”. Finalmente, el estudio concluye que existe un coeficiente de determinación, explicando que el 61% del Control Interno se ve influenciada por la Gestión administrativa.

La Bachiller **LICIA DELMY CAJO ESCUDERO (2018)** en su Tesis: *Influencia de la Gestión Administrativa en el Desempeño Laboral de los trabajadores del Ministerio de Agricultura y Riego*, Lima, 2018. La presente tesis fue de tipo descriptivo y enfoque cuantitativo, y diseño no experimental. La población de la investigación estuvo constituida por 60 trabajadores y la muestra fue determinada de manera probabilística obteniendo un resultado de 52 personas. Para recolectar los datos respecto al comportamiento de las variables Gestión Administrativa y Desempeño laboral, se eligió como técnica de recolección de datos la encuesta y se empleó como instrumento de recolección de datos un cuestionario el cual estuvo constituido por 18 ítems con escala de valoración de Likert. El análisis de resultados se realizó mediante el empleo de codificación y tabulación de la información, una vez que la información fue tabulada y ordenada se sometió a un proceso de análisis y/o tratamiento mediante técnicas de carácter estadístico. La presentación de los resultados fue mediante tablas y gráficos, posteriormente para contrastar la hipótesis se aplicó la técnica estadística Chi cuadrado, demostrando la hipótesis general que la Gestión Administrativa se relaciona directa y positivamente con el Desempeño laboral de los trabajadores del Ministerio de Agricultura y Riego.

La Bachiller **MERY YUDHY FERNÁNDEZ FÉLIX (2015)** en su tesis: *La Gestión Financiera y su incidencia en el Desarrollo Sostenible de las micro y*

Pequeñas Empresas Comerciales en la ciudad de Huaraz, 2013; tesis para optar el título profesional de Contador Público. La investigación tuvo como objetivo general, analizar la incidencia de la gestión financiera en el desarrollo sostenible de las MYPE comerciales en la ciudad de Huaraz, 2013. La investigación realizada fue cualitativa -descriptiva, de corte transversal y no experimental, ya que para el recojo de información se utilizó fichas bibliográficas y documental, que fue a través de libros, revistas, tesis, páginas de internet; con la finalidad de recopilar información relevante. Se obtuvo como resultado que las MYPE comerciales en la ciudad de Huaraz no hacen uso eficiente de la gestión financiera, por ende, se encuentran en condición de subsistencia; asimismo no adquiere un desarrollo sostenible en el tiempo, porque no crea valor económico, medioambiental y social a corto y largo plazo. En conclusión, se puede precisar que para lograr el desarrollo sostenible de las MYPE comerciales en la ciudad de Huaraz, es necesario usar herramientas de gestión financiera como son los presupuestos, estados financieros, análisis financiero, flujo de efectivo, otros informes y datos financieros de interés para la toma de decisiones oportunas, esto conllevará a lograr el crecimiento económico de la empresa aunado con el cuidado del medio ambiente y la responsabilidad social

2.2. BASES TEÓRICAS

2.2.1. CONTROL ADMINISTRATIVO

En primer lugar, nos permitimos analizar diferentes opiniones de autores en lo relacionado a control. Por ello Koontz y O'Donnell (1990) quienes sobre control señalan: "Controlar es evaluar y mejorar las acciones de los subordinados, con la

finalidad de asegurar que las actividades realizadas se realicen en cumplimiento a planes aprobados”. (p.14)

Sin embargo, Theo Haimann, (2013) precisa: “procedimiento de verificación para determinar si se están ejecutando los planes o no, si se avanza al logro de objetivos y metas, por lo que es necesario para un plan de mejora corrigiendo desviaciones” (p.25).

En concordancia a lo señalado por ambos autores se confirma la importancia que significa la implementación y verificación de los controles en las instituciones, por cuanto es una acción transversal que tienen que ver la verificación y análisis desde los niveles más altos a todas las entidades en su conjunto.

Al respecto Robbins (1996) señala “control técnico para normalizar las atareas que aseguren, que se están desarrollando de acuerdo a lo planeado, de las mismas formas se corrigen desviaciones importantes para cumplir las metas” (p.654).

A diferencia de Robbins; Stoner (1996) en relación a control administrativo dice: “Es procedimiento que permite respaldar que las acciones son realizadas en cumplimiento a las acciones programadas” (p.610).

Al respecto Much Galindo, (2017) dice: “el control correctamente implementado es importante, porque promueve y mejora las capacidades de las

personas, pasando a un nivel proactivo, por lo que está entrenado para evaluar el presente y proponer acciones de futuro” (p.18)

En ese orden Burt Scalan, (2013) agrega “Tienen como meta corroborar que las actividades realizadas están en concordancia con los planes aprobados” (p.28).

Sin embargo, Fayol mencionado por Melinkoff (1990) dice “Es comprobar si lo que se ejecuta está de acuerdo a planes aprobados, a lo ordenado y las normas de administración. Su objetivo es identificar errores y fallas con la finalidad que esto no se repitan” (p.62).

Según Anzil Federico (2010) en relación al control de gestión indica “Es analizar funciones administrativas, realizadas en diferentes áreas, principalmente en los niveles de dirección de la institución, esta se realiza a con la finalidad de proponer mejoras futuras”. (p.39)

Al respecto Leonard W. (1957) “Examen constructivo sobre la estructura organizacional de la entidad gubernamental o privada, los planes de diferentes áreas en relación a objetivos aprobados y en resguardo de sus recursos” (p.78)

Al respecto Palomino (2013) cita a Leonard W. quien opina “auditoria administrativa, evaluación y análisis de métodos de cumplimiento con eficiencia administrativa” (p.14)

En el mismo orden Fernández (1991) señala “Es la revisión metódica y objetiva que permite verificar si se cumple con metas y objetivos en los niveles directrices, de acuerdo a su estructura orgánica

Según Leonard W. (1998) “Examen íntegro y constructivo para estructura orgánica de empresa, entidad gubernamental o privada, su método de control, operación empleo de recursos humanos” (p.13).

Según Rodríguez (2003) “Examen íntegro ejecutado por profesional independiente sobre gestión de la entidad orientada a evaluar la eficiencia en los recursos humanos, operativos, organización utilización de dichos recursos” (p. 47).

Los autores precedentes coinciden en que la auditoría administrativa es un examen realizado por un profesional independiente, en la que aplica sus técnicas para identificar las deficiencias operativas, en cumplimiento a sus metas y objetivos aprobados por el directorio.

En opinión de López (2005) la auditoría es evaluación de registros, verificación de documentación fuente que forman parte de actividad empresarial.

Dicha labor era entendida con la finalidad de verificar la fiabilidad y exactitud de las operaciones que se realizaban en las empresas, para su registro contable y posterior exposición y presentación en estados financieros de las empresas

Sin embargo, para Yarasca P. (2006) afirma auditoria administrativa analiza el comportamiento opresivo, gerencial, operacional, gestión, rendimiento, integral, de las entidades. (p.67).

En cuanto a fraudes Estupiñan (2006) considera acción premeditada por individuos de la entidad con terceros, generando acción ilícita, para registros contables no fiable, defraudando los activos de la empresa.

Es necesario indicar que dichas acciones fraudulentas que se generan en la distorsión de estados financieros son producto de una gestión administrativa incorrecta, de personas de la entidad para beneficios propios o de terceros y con controles débiles, posibilitando la presencia de actos desleales fraudulentos en perjuicio de la entidad gubernamental o privada.

En cuanto a los objetivos de la Auditoria Administrativa, Gonzales A. (2002) afirma el objetivo es comprobar, examinar, promover cumplir correctamente las etapas del procedimiento administrativo. así como revisar le calidad administrativa en su integridad.

En tal sentido para Gonzales A. (2002) la auditoria administrativa es un aval para cualquier entidad. Otra virtud es que la empresa pueda desarrollar el uso de sus recursos humanos, compatible con sus políticas que generen rentabilidad empresarial. (p.76).

2.2.2. GESTION FINANCIERA

Al respecto López (2015) describe como gestión: “al empleo justo de recursos que dispone la entidad. A ello adiciona que gestión considera las diferentes acciones, con el uso adecuado y justo para mejorar resultados”. (p.39).

Según Franklin (2007) opina sobre gestión; “cantidad de acciones de plan, control y desarrollo, los que tienen como finalidad determinar elementos del procedimiento de la entidad”. (p.79).

Sobre gestión administrativa Terry (1993) define: “es un desarrollo singular como planificar, estructurar, desarrollo, control, orientado al logro de metas expresadas por los directivos”. (p.53)

Sobre gestión empresarial Canela (2004) indica; “curso para proyectar, estructurar, verificar y valorar una institución, que se convierte en como requerimiento para permanencia y competencia de las empresas en su futuro”. (p.47).

Sobre otras funciones de gestión Rubio (2006) indica que entre otras actividades como: Proyecto de comercio, organización del comercio, administración contable, registro comprobado de las actividades de la empresa.

Así mismo sobre planeación Chiavenato (2001) precisa. “Es saber que se va realizar, adelantar conocimiento de objetivos a cumplir en el periodo previsto en

forma correcta. También se conoce como una herramienta para mitigar inseguridad, para mejorar la empresa”. (p.85).

En relación a la gestión financiera Nunes Pablo (2016) Señala: “Es una de los departamentos, que la encontramos en toda entidad, y le corresponde analizar, la situación de la empresa sobre actividades relacionadas a la consecución de medios económicos necesarios y suficientes para cumplir metas” (p.65).

Para Merino, F.; Selpa y para Espinoza (2009) “Se integra como la nueva gerencia en las empresas, que está orientada a la optimización, como mejor dinamismo en las transacciones en la conducción financiera” (p. 55).

En tal sentido recurrimos a Ortega & López (2009) quienes sobre planeación financiera mencionan “Herramienta que consigna conjunto procesos, metas y objetivos para determinar prospectivas y objetivos financieros de la organización, considerando métodos para cumplir y lograr sus metas aprobadas”. (p.97).

Así mismo Aguiar (2009) sobre diagnóstico financiero menciona: “Es proponer ideas fiables sobre la posición económica financiera de la organización, para lo cual es necesario contar con información contable que permita ser analizada” (p.92).

2.3. DEFINICIONES CONCEPTUALES

Para el desarrollo del presente trabajo de investigación, nos será útil el uso de los siguientes términos conceptuales:

CONTROL PREVENTIVO

Es la herramienta que permite determinar las desviaciones, que se presentan en la administración, y estos son puestos de manifiesto a la alta dirección y gerencia de la organización con la finalidad de realizarlas, recomendaciones por corregir las desviaciones detectadas con la finalidad de mejorar la gestión administrativa en la organización.

ESTRATEGIAS ORGANIZACIONALES

Está relacionada a las propuestas a mediano y largo plazo, que deberá de aplicarse en la organización, teniendo en cuenta que dichas propuestas deberán de ser discutidas y aprobadas por el directorio de la entidad, con la finalidad de cumplir adecuadamente con la misión y visión de la entidad.

EVALUACIÓN DE RESULTADOS

Significa que la organización deberá de realizar las acciones de revisión, en forma periódica en relación a las propuestas debidamente aprobadas, con la finalidad de cumplir con sus metas y objetivos, en dicho proceso se deberá de tener en cuenta la situación actual como diagnóstico, para proponer acciones a mediano y largo plazo.

TOMA DE DECISIÓN

Acciones que son discutidas y aprobadas por el directorio de la organización, teniendo en cuenta que dichas propuestas sean presentadas por profesionales preparados, con la finalidad que dichas acciones estén orientadas a mejorar la gestión en la entidad.

NIVEL DE LIQUIDEZ

Es el indicador financiero, importante de la empresa que permite cumplir temporalmente con los principales compromisos que tiene la organización, si bien es cierto la liquidez es temporal no deja de ser importante como herramienta para la empresa.

NIVEL DE EFICIENCIA

La eficiencia implica el cumplimiento en forma oportuna de las actividades, a la cual se encarga a funcionarios profesionales en la organización, de la cual todo el personal deberá de tener en cuenta para cumplir con ello, para mejorar la gestión y dirección de la organización.

NIVEL DE ENDEUDAMIENTO

Es la capacidad que tienen las empresas, para realizar un endeudamiento ante las entidades financieras, dichos prestamos deberá de ajustarse a las tasas, de interés que ofrecen las diferentes entidades financieras, para lo cual los profesionales deberán de realizar los análisis respectivos con la finalidad que se cumple en su oportunidad la devolución y no genere pago de intereses por la demora.

PLANIFICACIÓN FINANCIERA

Herramienta de suma importancia que permite realizar el planeamiento, de las acciones a realizar en un periodo determinado, considera que es necesario que dicha herramienta sea, elaborada teniendo como base la información real para disminuir el riesgo de su ejecución.

MEJORAMIENTO DE LA GESTIÓN

Actividad que contiene en forma integral las áreas o unidades de administración de empresas, para lo cual deberán de evaluar en forma periódica con la finalidad de contar con el instrumento de mejora continua, orientada mejorar los niveles de eficiencia, eficacia y economía en gerenciamiento de las entidades.

2.4. FORMULACIÓN DE HIPÓTESIS

2.4.1. Hipótesis General

El control administrativo es importante para la gestión financiera en WORLD VISION PERU Lima 2018.

2.4.2. Hipótesis Específicas

a. El control preventivo, si es importante por cuanto permite medir el nivel de liquidez financiera de WORLD VISION PERU, Lima.

b. Las estrategias organizacionales, son importantes ya que permite medir el nivel de eficiencia de la gestión financiera en WORLD VISION PERU, Lima.

c. La evaluación de resultados, es importante porque permite evaluar el nivel de endeudamiento de la gestión financiera en WORLD VISION PERU, Lima.

d. La toma de decisiones es importante para desarrollar la planificación financiera de gestión en WORLD VISION PERU, Lima.

CAPITULO III

METODOLOGIA

3.1. DISEÑO METODOLÓGICO

3.1.1. Tipo

De acuerdo a la naturaleza del problema determinado y teniendo en cuenta los objetivos planteados el tipo de Investigación será aplicada con enfoque cuantitativo-deductivo, de corte transversal – correlacional.

Cuantitativo,

enfoque que permitirá medir y evaluar en qué medida la auditoria administrativa se convierte en herramienta importante que permita mejorar la gestión financiera a partir de la ejecución del control administrativo en WORLD VISION PERU, Lima.

Deductivo,

porque necesariamente se plantearán hipótesis, que para su explicación deberán ser probadas a través de la aplicación de encuestas que se realicen en el trabajo de campo.

Correlacional,

porque trata de evaluar la relación entre el control administrativo y su importancia para la gestión financiera en WORLD VISION PERU, Lima.

Descriptivo,

teniendo en cuenta que para el presente caso se tendrá en cuenta la descripción de características de variables determinadas para la presente investigación.

El diseño específico de la investigación es Descriptivo Correlacional, para la cual se plantea el diagrama siguiente:

$$M = o \times I \text{ o } y$$

Dónde:

M = Muestra seleccionada.

O = Observación.

X = Control administrativo

Y = Gestión financiera

I = Grado de influencia entre la causa y el efecto.

3.1.2. Enfoque

Nuestro enfoque será cuantitativo, considerando que se aportará sobre las actividades reales como actos tangibles, observables, medibles, ya que permitirá analizar, examinar, como el control administrativo, y su importancia para la gestión financiera en WORLD VISION PERU, Lima.

Para cumplir con el desarrollo de la investigación consideramos que será necesaria la utilización de los siguientes métodos:

HISTORICO

Método que nos permitirá conocer los antecedentes de si se realiza el control en sus diferentes niveles y como se desarrolla en la administración, y determinar si es importante para la gestión financiera en WORLD VISION PERU, Lima, de tal manera que se realizara una evaluación integral que permita tener claro sobre dicha importancia.

DESCRIPTIVO

Método que nos permitirá describir las variables estudiadas en el desarrollo del trabajo de campo. De la misma forma nos permitirá analizar y describir la información y documentos que se obtengan en relación al control administrativo como a la gestión financiera en WORLD VISION PERU, Lima.

EXPLICATIVO

Dicho método permitirá explicar los inicios y desarrollo del control administrativo y si su desarrollo de actividades, permiten señalar la importancia en la gestión financiera WORLD VISION PERU, Lim

ANALITICO

Método que nos permitirá analizar los procedimientos que se utilizan en el desarrollo del control administrativo en sus diferentes variables o indicadores de tal manera que nos permita analizar, si es importante para la gestión financiera en WORLD VISION PERU, Lima.

3.2. POBLACIÓN Y MUESTRA

3.2.1. Población

Para la presente investigación consideramos que la población estará constituida por 250 personas que desarrollan actividades directamente en WORLD VISION PERU, Lima, entre ellos administradores, profesionales y servidores; para la obtención de la información hemos recurrido a la fuente que se ubica en oficina de WORLD VISION PERU, Lima.

3.2.2. Muestra

Habiendo definido nuestra población de investigación por un grupo de personas. Por lo que el tamaño de la muestra estará constituida por 152 personas entre Administradores, profesionales y servidores, para ello utilizaremos la fórmula del muestreo aleatorio simple para estimar proporciones, para una población finita o conocida, la misma que se detalla a continuación:

$$n = \frac{Z^2 N p q}{E^2 (N - 1) + Z^2 p q}$$

Dónde:

n= Tamaño de la muestra

Z= Valor de la abscisa de la curva normal para una probabilidad del 95% de confianza.

P= Proporción de Administradores, profesionales y servidores quienes manifiestan que el control administrativo, no es importante para la gestión financiera en WORLD VISION PERU Lima 2018. (Se asume $P=0.5$).

Q= Proporción de Administradores, profesionales y servidores quienes manifiestan que el control administrativo, si es importante para la gestión financiera en WORLD VISION PERU Lima 2018 ($Q = 0.5$, valor asumido debido al desconocimiento de Q).

E= Margen de error 5%

N= Población

n= Tamaño óptimo de muestra.

Entonces, a un nivel de significancia de 95% y 5% como margen de error

Remplazando cálculos tenemos

$$n = \frac{(1.96)^2 (0.5) (0.5) (250)}{(0.05)^2 (250-1) + (1.96)^2 (0.5) (0.5)}$$

n= 240.10

1.5829

n= 151.68

n= 152 Personas (Administradores, profesionales y servidores)

3.3. OPERACIONALIZACIÓN DE VARIABLES E INDICADORES

VARIABLE INDEPENDIENTE

CONTROL ADMINISTRATIVO

CONCEPTO OPERACIONAL

Es un examen detallado, metódico y completo practicado por un profesional de la administración sobre la gestión de un organismo social. Consiste en la aplicación de diversos procedimientos, con el fin de evaluar la eficiencia de sus resultados en relación con las medidas fijadas; los recursos humanos, financieros y materiales empleados; la organización, utilización y coordinación de dichos recursos; los métodos y controles establecidos y su forma de operar

DIMENSIONES

- Auditoria administrativa
- Ejecución de control
- Planeamiento de control
- Resultados de control

INDICADORES:

- Control preventivo

- Estrategias organizacionales
- Evaluación de resultados
- Toma de decisiones

INDICES

- Cumplimiento de ejecución de auditoria
- Cumplimiento de herramientas de gestión
- Cronograma de cumplimiento acciones
- Presentación oportuna de resultados

VARIABLE DEPENDIENTE

GESTION FINANCIERA

CONCEPTO OPERACIONAL

Según Terry explica que la administración es un procedimiento que consiste en planear, organizar, ejecutar y controlar, desempeñada para determinar y lograr objetivos manifestados mediante el uso de seres humanos y de otros recursos.

Partiendo de los conceptos antes señalados podemos decir que gestión administrativa es el proceso de diseñar y mantener un entorno en el que trabajando en grupos los individuos cumplen eficientemente objetivos específicos.

DIMENSIONES

- Capacidad orgánica administrativa
- Cumplimiento de metas y objetivos institucionales
- Implementación de recomendaciones administrativas

- Rendimiento de capacidad profesional

INDICADORES

- Nivel de liquidez
- Nivel de eficiencia
- Nivel de endeudamiento
- Planificación financiera

INDICES

- Cumplimiento de gestión administrativa
- Cumplimiento de estrategias
- Evaluación de gestión financiera
- Evaluación de resultados

3.4. TÉCNICAS E INSTRUMENTOS DE RECOLECCIÓN DE DATOS

3.4.1 Técnicas a emplear

En el trabajo de campo para la investigación será necesario la utilización de diversas técnicas entre ellas las más importantes se utilizarán las siguientes:

Encuestas.

Técnica que permitirá obtener opinión de cada una de las personas determinadas aleatoriamente de la muestra, que permita obtener resultados sobre el control administrativo y su importancia para la gestión financiera en WORLD VISION PERU, Lima.

Análisis Documental.

Técnica que permitirá realizar el análisis de la documentación que se ubique en la entidad, que formará parte de la información bibliográfica, en relación al conocimiento sobre el control administrativo y su importancia en la gestión financiera en WORLD VISION PERU, Lima.

3.4.2. DESCRIPCION DE LOS INSTRUMENTOS

Ficha bibliográfica:

Instrumento que se empleara en la selección de libros, trabajos monográficos, revistas, diarios, y antecedentes de investigación, así como de Internet que tenga relación con el control administrativo y su relación con la gestión financiera y como son importantes para una gestión administrativa eficiente en WORLD VISION PERU, Lima.

Guía de entrevista:

Instrumento que se aplicara para las entrevistas administradoras, profesionales y trabajadoras, que tengan conocimiento sobre el control administrativo y su importancia en la gestión financiera en WORLD VISION PERU, Lima.

Ficha de encuesta:

Dicha ficha se utilizará para recopilar información y dato que se obtenga de administradores, profesionales y servidores de WORLD VISION PERU, Lima.

Procedimientos de comprobación de la validez y confiabilidad de los instrumentos

Dichos instrumentos serán consultados a administradores, profesionales y servidores que cuenten experiencia requerida, a juicio de expertos. Para comprobar su confiabilidad se aplicarán encuesta (10) interrogantes piloto que se aplicara a 152 personas entre quienes laboran en WORLD VISION PERU, Lima con la finalidad de probar la fiabilidad de la información obtenida.

1.5. TÉCNICAS PARA EL PROCESAMIENTO DE LA INFORMACIÓN

3.5.1 Técnicas de Análisis

Utilizaremos las siguientes técnicas:

- Análisis documental
- Conciliación de datos
- Indagación
- Rastreo

3.5.2 Técnicas de Procesamiento de Datos

Para el procesamiento de datos que se obtengan de las diferentes fuentes por medio de las diversas técnicas como:

- Ordenamiento y clasificación
- Registro manual
- Análisis documental
- Tabulación de Cuadros con porcentajes
- Comprensión de gráficos
- Conciliación de datos

Se utilizará el proceso Computarizado con SPSS (Statistical Package for Social Sciences), Versión 21.0 del modelo de correlación de Pearson y nivel de confianza del 95%.

CAPÍTULO IV

RESULTADOS

4.1. RESULTADOS

La investigación realizada necesariamente culmina con conclusiones las cuales forman parte del trabajo de evaluación, análisis e interpretación de datos e información obtenida, la cual fue contrastada con las entrevistas realizadas, así como con la revisión a diferentes autores principalmente nacionales, todos ellos coinciden que la aplicación correcta de la tributación incide favorablemente en la administración financiera de la empresa, entendiendo que el personal y principalmente quienes tengan que asumir las actividades de liquidación de impuestos, se encuentren debidamente entrenados y actualizados con la finalidad de que dichas actividades se realicen correctamente, de la misma forma la administración financiera requiere de una atención importante, considerando que está relacionada directamente a los ingresos y gastos de los recursos económicos, de la cual depende la correcta administración de la misma. Para la explicación y detalle de los resultados hemos cumplido en la elaboración de las herramientas pertinentes para la explicación grafica como porcentual de las respuestas obtenidas los cuales se muestran a continuación:

4.1.1. A LA PREGUNTA

¿Considera Usted que se desarrolla el control preventivo en WORLD VISION PERU, Lima?

TABLA N° 01

ALTERNATIVAS			Porcentaje	Porcentaje
	Frecuencia	Porcentaje	válido	acumulado
a. De acuerdo	77	50.66	50.66	50.66
b. En desacuerdo	69	45.39	45.39	96.05
c. desconoce	06	3.95	3.95	100.00
TOTAL	152	100.00	100.00	

FUENTE: ELABORACION PROPIA

INTERPRETACIÓN

De lo mostrado podemos observar que la respuesta a la interrogante formulada, que se evidencia en la tabla precedente, el 50.66% consideraron que, si se desarrolla el control preventivo en WORLD VISION PERU, Lima; sin embargo un 45.39% respondieron considerando que, si se desarrolla el control preventivo en WORLD VISION PERU, Lima, y finalmente el 3.95% respondió desconocer sobre la pregunta formulada.

GRAFICA N° 01

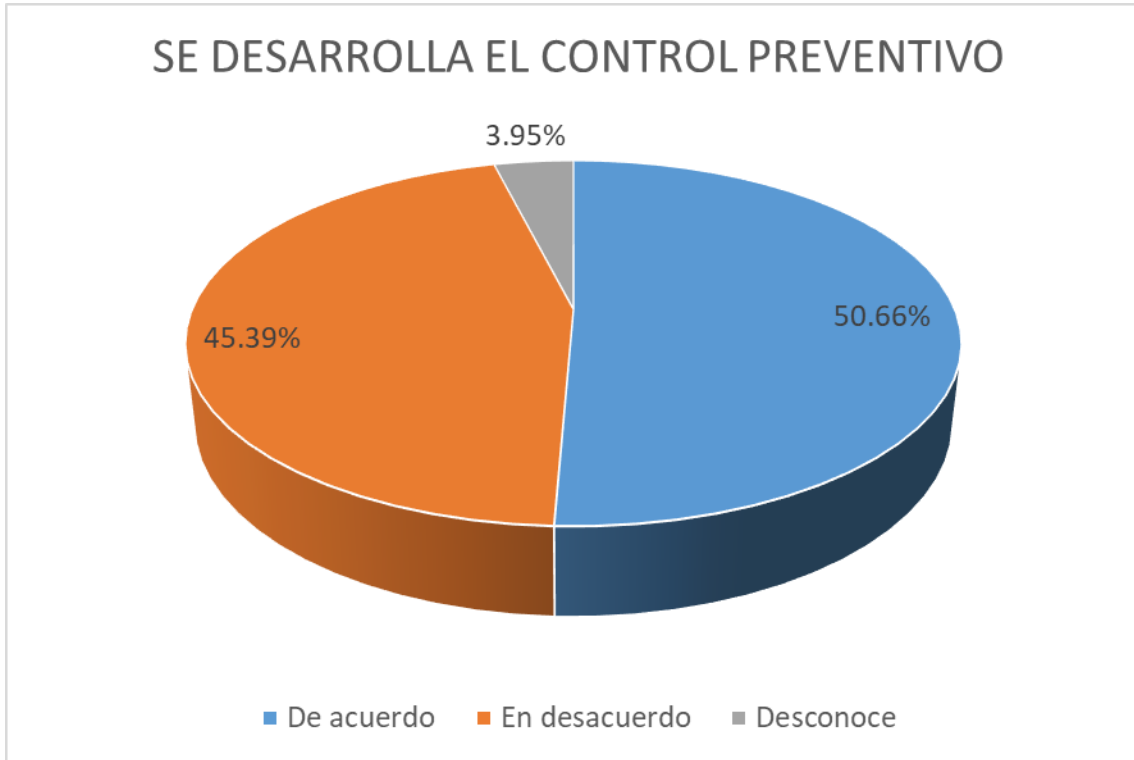

FUENTE: ADMINISTRADORES, PROFESIONALES Y SERVIDORES

4.1.2. A LA PREGUNTA

¿En su opinión se aplican las estrategias organizacionales en WORLD VISION PERU, Lima?

TABLA N° 02

ALTERNATIVAS	Frecuencia	Porcentaje	Porcentaje válido	Porcentaje acumulado
a. De acuerdo	78	51.32	51.32	51.32
b. En desacuerdo	67	44.08	44.08	95.40
c. desconoce	07	4.60	4.60	100.00
TOTAL	152	100.00	100.00	

FUENTE: ELABORACION PROPIA

INTERPRETACIÓN

De acuerdo a los resultados que se muestran en la tabla precedente, podemos señalar que, el 51.32% opinaron que sí, se aplican las estrategias organizacionales en WORLD VISION PERU, Lima; sin embargo contradictoriamente el 44.08% opinaron que no, se aplican las estrategias organizacionales en WORLD VISION PERU, Lima, finalmente el 4.60% respondió desconocer sobre la pregunta formulada, sumando así el 100% de la muestra.

GRAFICA N° 02

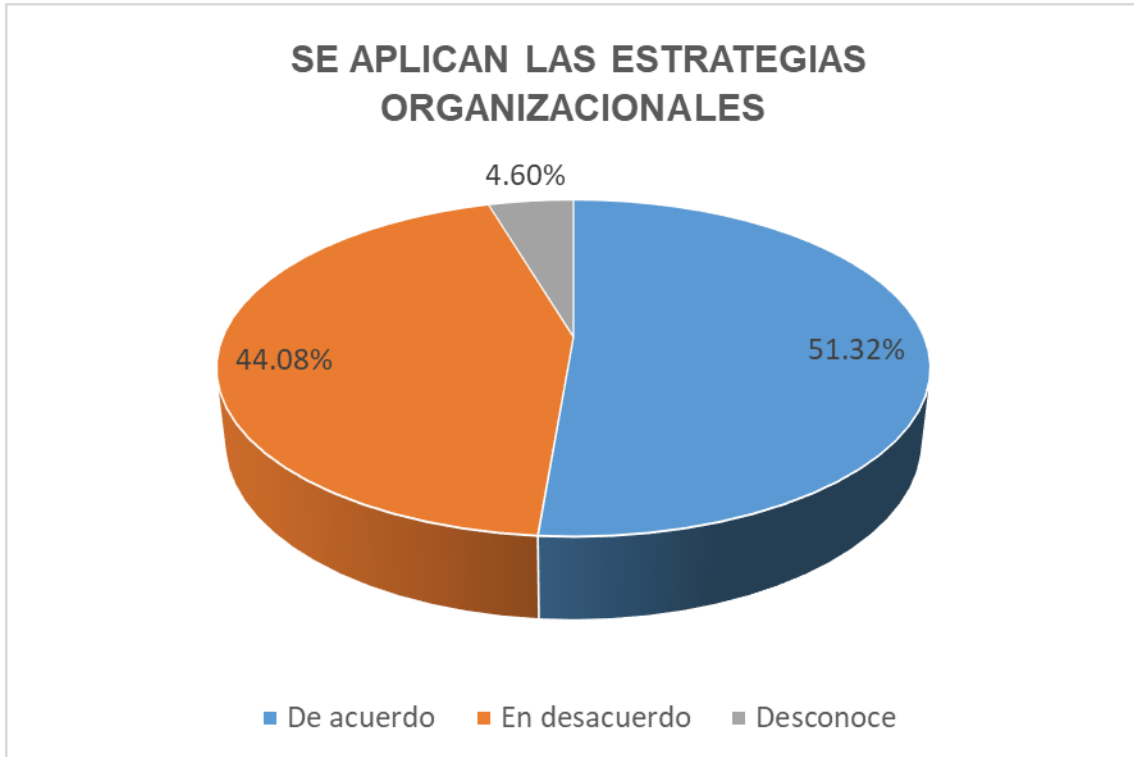

FUENTE: ADMINISTRADORES, PROFESIONALES Y SERVIDORES

4.1.3. A LA PREGUNTA

¿Considera Usted que se aplica la evaluación de resultados de las actividades en
WORLD VISION PERU, Lima?

TABLA N° 03

ALTERNATIVAS	Frecuencia	Porcentaje	Porcentaje válido	Porcentaje acumulado
a. De acuerdo	79	51.97	51.97	51.97
b. En desacuerdo	64	42.11	42.11	94.08
c. desconoce	09	5.92	5.92	100.00
TOTAL	152	100.00	100.00	

FUENTE: ELABORACION PROPIA

INTERPRETACIÓN

Observando los resultados obtenidos a la pregunta formulada que se muestran en la tabla precedente, podemos señalar que el 51.97% consideraron que, si se aplica la evaluación de resultados de las actividades en WORLD VISION PERU, Lima; sin embargo, contradictoriamente el 42.11% consideraron que, no se aplica la evaluación de resultados de las actividades en WORLD VISION PERU, Lima, finalmente el 5.92% respondió desconocer sobre la pregunta formulada, sumando el 100% de la muestra determinada.

GRAFICA N° 03

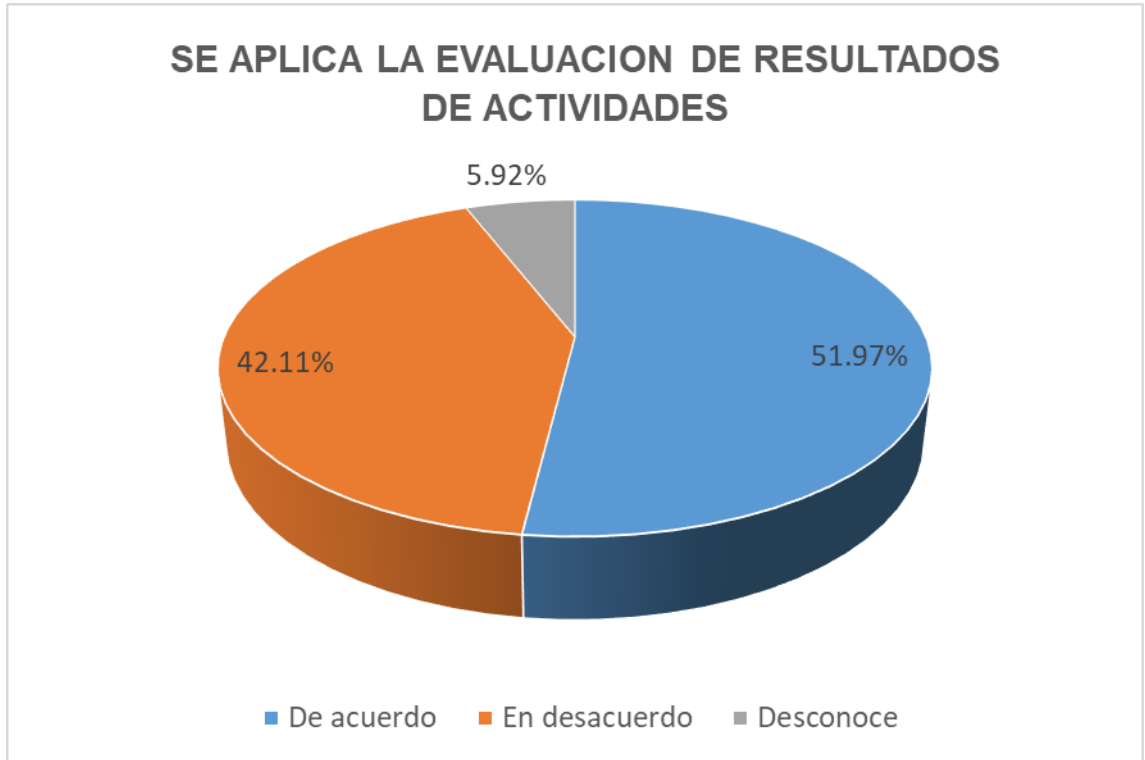

FUENTE: ADMINISTRADORES, PROFESIONALES Y SERVIDORES

4.1.4. A LA PREGUNTA

¿En su opinión en el directorio se toman decisiones, en relación a la gestión administrativa y financiera en WORLD VISION PERU, Lima?

TABLA N° 04

ALTERNATIVAS	Frecuencia	Porcentaje	Porcentaje válido	Porcentaje acumulado
a. De acuerdo	82	53.95	53.95	53.95
b. En desacuerdo	63	41.45	41.45	95.40
c. desconoce	07	4.60	4.60	100.00
TOTAL	152	100.00	100.00	

FUENTE: ELABORACION PROPIA

INTERPRETACIÓN

De lo mostrado en la tabla precedente podemos señalar que, el 53.05% opinaron que, en el directorio, si se toman decisiones, en relación a la gestión administrativa y financiera en WORLD VISION PERU, Lima; sin embargo, el 41.45% respondieron, opinando que en el directorio, no se toman decisiones, en relación a la gestión administrativa y financiera en WORLD VISION PERU, Lima, finalmente el 4.60% respondió desconocer sobre la pregunta, sumando el 100% de la muestra.

GRAFICA N° 04

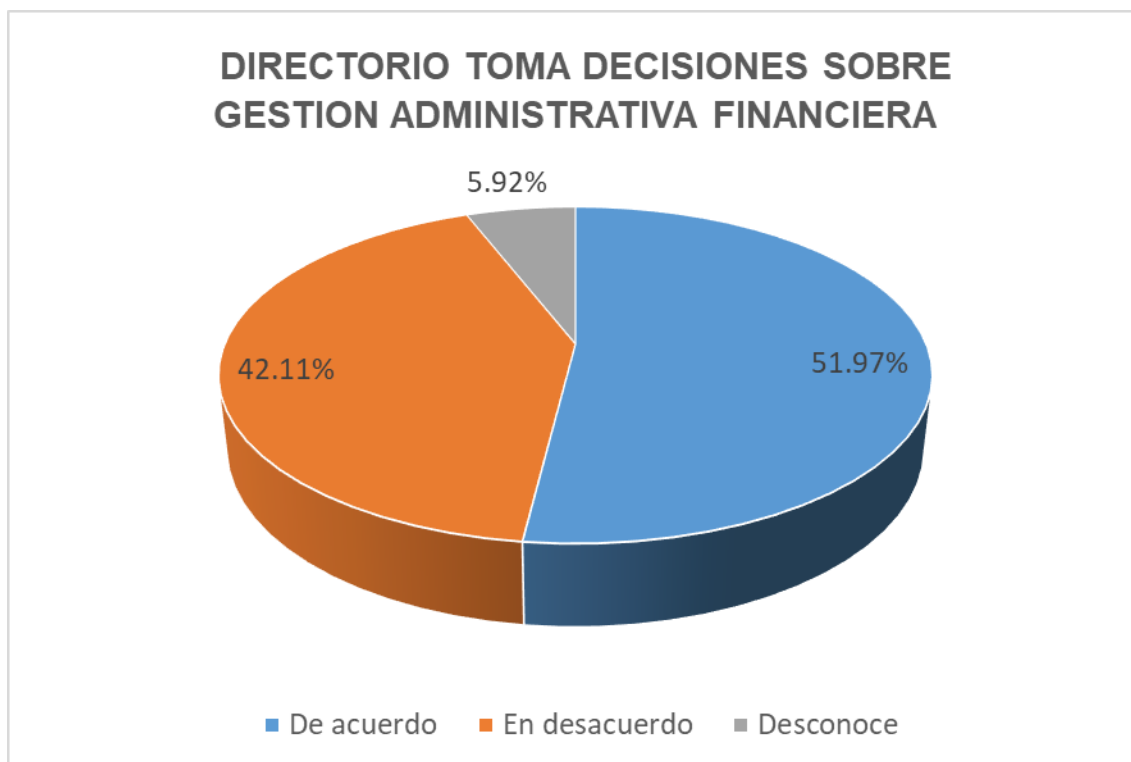

FUENTE: ADMINISTRADORES, PROFESIONALES Y SERVIDORES

4.1.5. A LA PREGUNTA

¿Considera usted que el control administrativo es importante para la gestión financiera en WORLD VISION PERU, Lima?

TABLA N° 05

ALTERNATIVAS	Frecuencia	Porcentaje	Porcentaje válido	Porcentaje acumulado
a. De acuerdo	108	71.05	71.05	71.05
b. En desacuerdo	39	25.66	25.66	96.71
c. desconoce	05	3.29	3.29	100.00
TOTAL	152	100.00	100.00	

FUENTE: ELABORACION PROPIA

INTERPRETACIÓN

Observando los resultados obtenidos a la pregunta formulada que se muestran en la tabla precedente, podemos señalar que el 71.05% consideraron, que el control administrativo, si es importante para la gestión financiera en WORLD VISION PERU, Lima; contradictoriamente el 25.66% consideraron que el control administrativo, no es importante para la gestión financiera en WORLD VISION PERU, Lima, finalmente el 3.29% respondió desconocer sobre la pregunta, sumando el 100% de la muestra.

GRAFICA N° 05

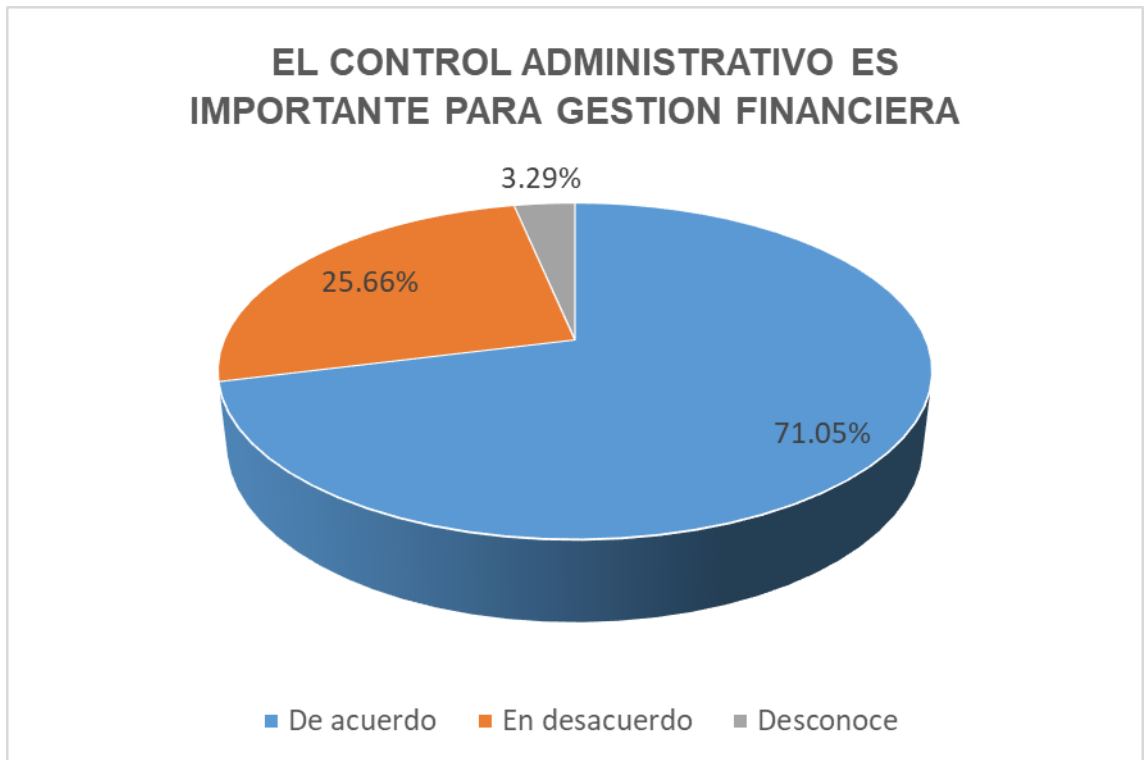

FUENTE: ADMINISTRADORES, PROFESIONALES Y SERVIDORES

4.1.6. A LA PREGUNTA

¿En su opinión el nivel de liquidez será importante para la gestión financiera en
WORLD VISION PERU, Lima?

TABLA N° 06

ALTERNATIVAS	Frecuencia	Porcentaje	Porcentaje válido	Porcentaje acumulado
a. De acuerdo	82	53.95	53.95	53.95
b. En desacuerdo	64	42.11	42.11	96.06
c. desconoce	06	3.94	3.94	100.00
TOTAL	152	100.00	100.00	

FUENTE: ELABORACION PROPIA

INTERPRETACIÓN

De los resultados obtenidos que se muestran en la tabla precedente en relación a la pregunta formulada, podemos señalar que el 53.95% opinaron que el nivel de liquidez, si será importante para la gestión financiera en WORLD VISION PERU, Lima; sin embargo, el 42.11% opinaron que el nivel de liquidez, no será importante para la gestión financiera en WORLD VISION PERU, Lima, finalmente el 3.94% respondió desconocer, sumando el 100% de la muestra.

GRAFICA N° 06

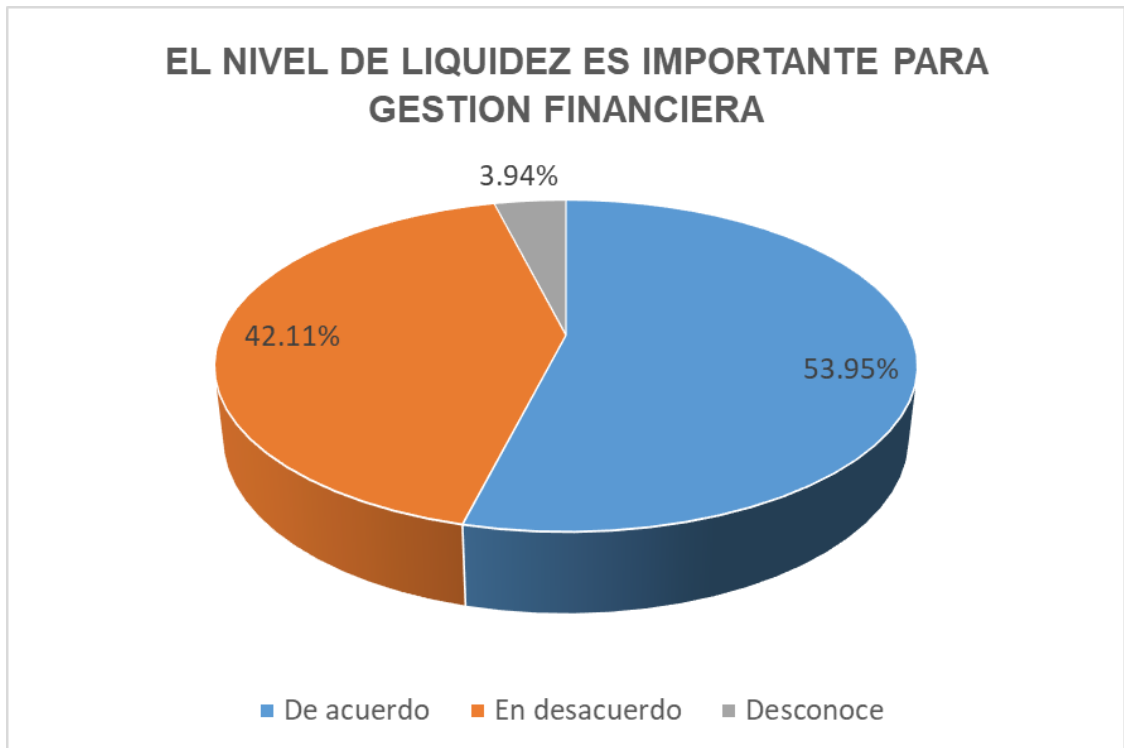

FUENTE: ADMINISTRADORES, PROFESIONALES Y SERVIDORES

4.1.7. A LA PREGUNTA

¿Considera Usted que se cumple con nivel de eficiencia en la gestión financiera en WORLD VISION PERU, Lima?

TABLA N° 07

ALTERNATIVAS	Frecuencia	Porcentaje	Porcentaje válido	Porcentaje acumulado
a. De acuerdo	85	55.92	55.92	55.92
b. En desacuerdo	58	38.16	38.16	94.08
c. desconoce	09	5.92	5.92	100.00
TOTAL	152	100.00	100.00	

FUENTE: ELABORACION PROPIA

INTERPRETACIÓN

Observando los resultados obtenidos a la pregunta formulada que se muestran en la tabla precedente, podemos señalar que el 55.92% consideraron que, si se cumple con nivel de eficiencia en la gestión financiera en WORLD VISION PERU, Lima; contradictoriamente el 38.16% respondieron que no se cumple con nivel de eficiencia en la gestión financiera en WORLD VISION PERU, Lima, y finalmente el 5.92% respondió desconocer, sumando el 100% de la muestra.

GRAFICA N° 07

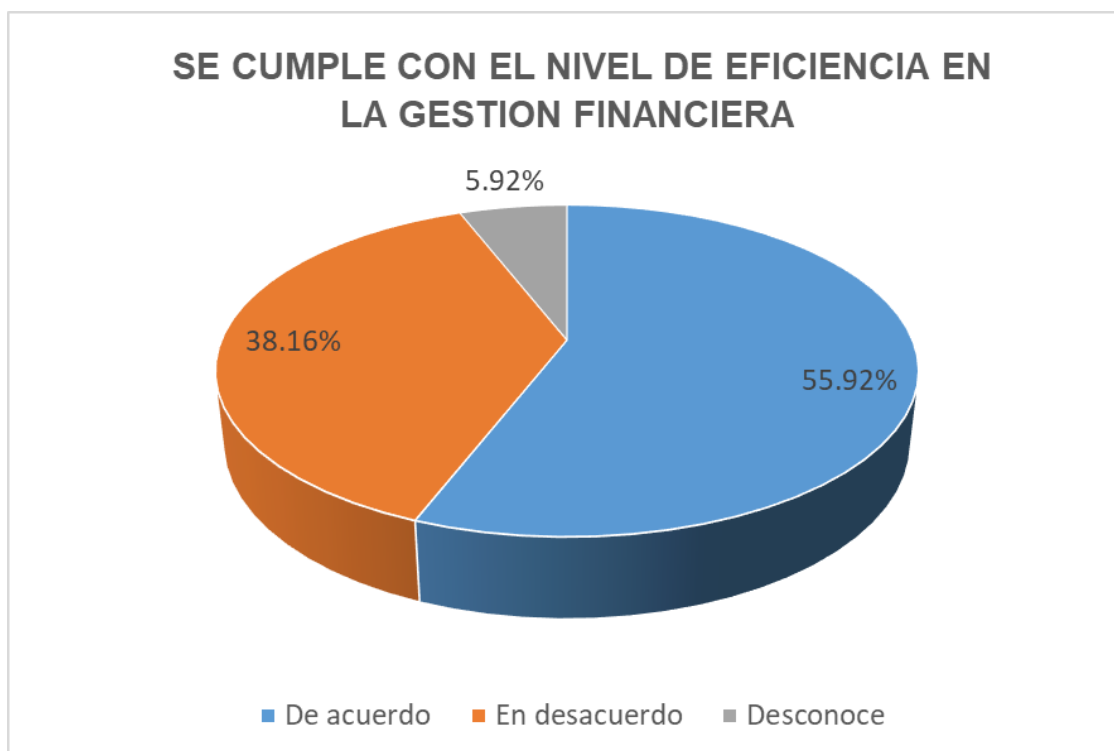

FUENTE: ADMINISTRADORES, PROFESIONALES Y SERVIDORES

4.1.8. A LA PREGUNTA

¿En su opinión considera Usted que el nivel de endeudamiento es importante para la gestión financiera en WORLD VISION PERU, Lima?

TABLA N° 08

ALTERNATIVAS	Frecuencia	Porcentaje	Porcentaje válido	Porcentaje acumulado
a. De acuerdo	82	53.95	53.95	53.95
b. En desacuerdo	61	40.13	40.13	94.08
c. desconoce	09	5.92	5.92	100.00
TOTAL	152	100.00	100.00	

FUENTE: ELABORACION PROPIA

INTERPRETACIÓN

De lo observando a los resultados obtenidos de la pregunta formulada que se muestran en la tabla precedente, podemos señalar que, el 53.95% opinaron que el nivel de endeudamiento, si es importante para la gestión financiera en WORLD VISION PERU, Lima; pero contradictoriamente el 40.13% opinaron que el nivel de endeudamiento, no es importante para la gestión financiera en WORLD VISION PERU, Lima; finalmente el 5.92% respondió desconocer, sumando el 100% de la muestra.

GRAFICA N° 08

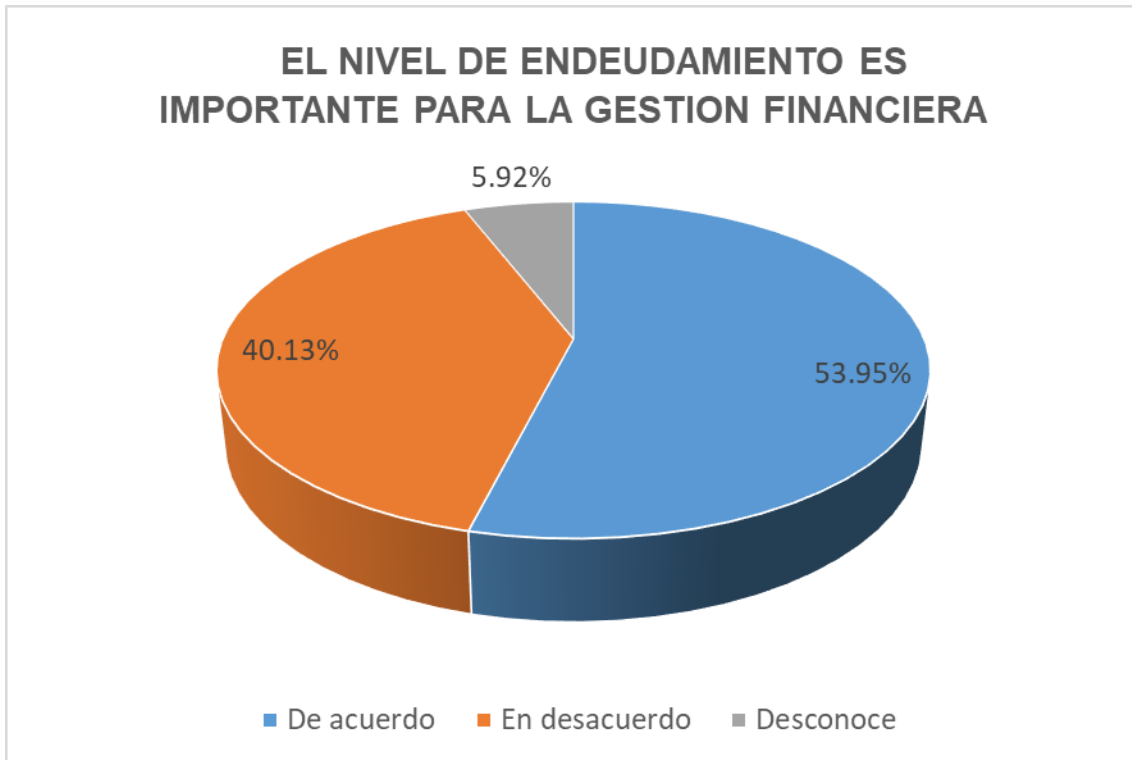

FUENTE: ADMINISTRADORES, PROFESIONALES Y SERVIDORES

4.1.09 A LA PREGUNTA

¿Considera Usted que se elabora la planificación financiera para la gestión financiera en WORLD VISION PERU, Lima?

TABLA N° 09

ALTERNATIVAS	Frecuencia	Porcentaje	Porcentaje válido	Porcentaje acumulado
a. De acuerdo	89	51.51	51.51	51.51
b. En desacuerdo	56	37.88	37.88	89.39
c. desconoce	08	10.61	10.61	100.00
TOTAL	152	100.00	100.00	

FUENTE: ELABORACION PROPIA

INTERPRETACIÓN

Observando los resultados obtenidos a la pregunta formulada que se muestran en la tabla precedente, podemos señalar que, el 51.51% consideraron que, si se elabora la planificación financiera para la gestión financiera en WORLD VISION PERU, Lima; contradictoriamente el 37.88% respondieron opinando que, no se elabora la planificación financiera para la gestión financiera en WORLD VISION PERU, Lima, finalmente el 10.61% respondió desconocer, sumando el 100% de la muestra.

GRAFICA N° 09

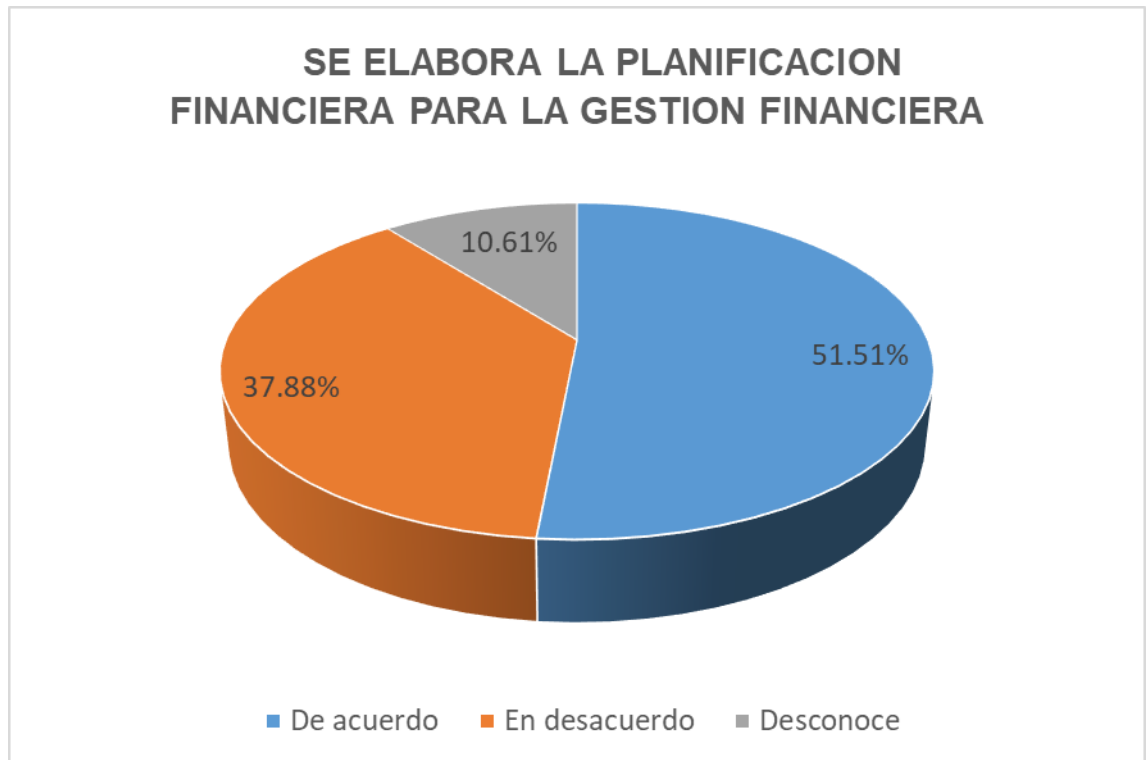

FUENTE: ADMINISTRADORES, PROFESIONALES Y SERVIDORES

4.1.10. A LA PREGUNTA

¿En su opinión la gestión financiera es adecuada de acuerdo al control administrativo en WORLD VISION PERU, Lima?

TABLA N° 10

ALTERNATIVAS	Frecuencia	Porcentaje	Porcentaje válido	Porcentaje acumulado
a. De acuerdo	99	65.13	65.13	65.13
b. En desacuerdo	47	30.92	30.92	96.05
c. desconoce	06	3.95	3.95	100.00
TOTAL	152	100.00	100.00	

FUENTE: ELABORACION PROPIA

INTERPRETACIÓN

Observando los resultados obtenidos a la pregunta formulada que se muestran en la tabla precedente, podemos señalar que, el 65.13% respondieron opinando que la gestión financiera, si es adecuada de acuerdo al control administrativo en WORLD VISION PERU, Lima; contrariamente el 30.92% respondieron opinando que la gestión financiera, no es adecuada de acuerdo al control administrativo en WORLD VISION PERU, Lima, finalmente el 3.95% respondió desconocer, sumando el 100% de la muestra.

GRAFICA N° 10



FUENTE: ADMINISTRADORES, PROFESIONALES Y SERVIDORES

4.2. CONTRASTACION DE HIPÓTESIS

Luego de probar uno a uno la distribución de los datos, de acuerdo a cada hipótesis propuesta, se procedió a elegir la Probabilidad Exacta de Fisher, teniendo en cuenta los siguientes criterios:

1. La muestra es obtenida aleatoriamente.
2. Las variables se encuentran medidas nominalmente.
3. Más del 20% de las celdas que contienen las frecuencias esperadas de la tabla 3x3 tienen valores menores a cinco por lo que se deben unir las celdas adyacentes a estas celdas.
4. Al unir las celdas de la tabla 3x3, se obtuvo una tabla 2x2 la misma que presenta por lo menos una celda con valor esperado menor a cinco.

Entonces, la estadística de prueba a utilizar para contrastar las hipótesis se define de la siguiente manera:

$$p(f) = \frac{(a + b)!(c + d)!(a + c)!(b + d)!}{n!a!b!c!d!}$$

HIPÓTESIS A:

- H₀:** El control preventivo, no es importante por cuanto permite medir el nivel de liquidez financiera de WORLD VISION PERU, Lima.
- H₁:** El control preventivo, si es importante por cuanto permite medir el nivel de liquidez financiera de WORLD VISION PERU, Lima.

TABLA N° 11

El Control Preventivo	Es importante para medir la liquidez financiera de la empresa			TOTAL
	De Acuerdo	En desacuerdo	Desconoce	
a. De acuerdo	50	27	0	77
b. En desacuerdo	68	01	0	69
c. desconoce	01	02	03	06
TOTAL	119	30	03	152

FUENTE: ELABORACION PROPIA

1.- Estadística de prueba:

$$p(f) = \frac{(a + b)!(c + d)!(a + c)!(b + d)!}{n!a!b!c!d!}$$

2.- Nivel de significancia o error de tipo I: $\alpha = 0.05$.

3.- En el cálculo de la estadística de prueba: Para el desarrollo de la formula

tendremos:

$$p(f) = \frac{(77)!(69)!(118)!(28)!}{152!50!68!27!01!}$$

$$= 1.26E-106$$

4.- **Decisión estadística:** Dado que $1.26E-106 < 0.05$, se rechaza H_0 .

GRAFICA N° 11

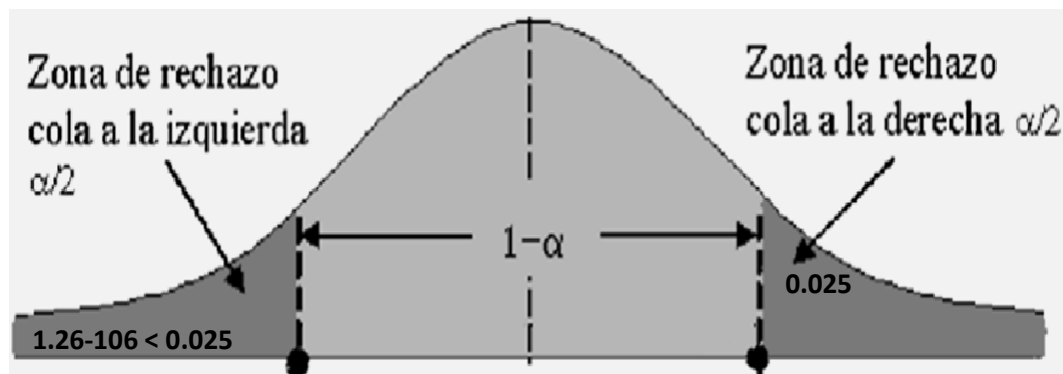

5.- **Conclusión:** Como $1.26 < 0.05$ se rechaza H_0 , en consecuencia, se concluye el control preventivo, si es importante por cuanto permite medir el nivel de liquidez financiera de WORLD VISION PERU, Lima.

HIPÓTESIS B:

H₀: Las estrategias organizacionales, no son importantes ya que permite medir el nivel de eficiencia de la gestión financiera en WORLD VISION PERU, Lima.

H₁: Las estrategias organizacionales, si son importantes ya que permite medir el nivel de eficiencia de la gestión financiera en WORLD VISION PERU, Lima.

TABLA N° 12

Las estrategias organizacionales	son importantes para medir la eficiencia de la gestión financiera			TOTAL
	De Acuerdo	En desacuerdo	Desconoce	
a. De acuerdo	50	28	0	78
b. En desacuerdo	66	01	0	67
c. desconoce	02	02	03	07
TOTAL	118	31	03	152

FUENTE: ELABORACION PROPIA

1.- Estadística de prueba:

$$p(f) = \frac{(a + b)!(c + d)!(a + c)!(b + d)!}{n!a!b!c!d!}$$

2.- Nivel de significancia o error de tipo I: $\alpha = 0.05$.

3.- En el cálculo de la estadística de prueba: Para el desarrollo de la formula

tendremos:

$$p(f) = \frac{(78)!(67)!(116)!(29)!}{152!50!66!28!01!}$$

$$= 1.25E-92$$

4.- **Decisión estadística:** Dado que $1.25E-92 < 0.05$, se rechaza H_0 .

GRAFICA N° 12

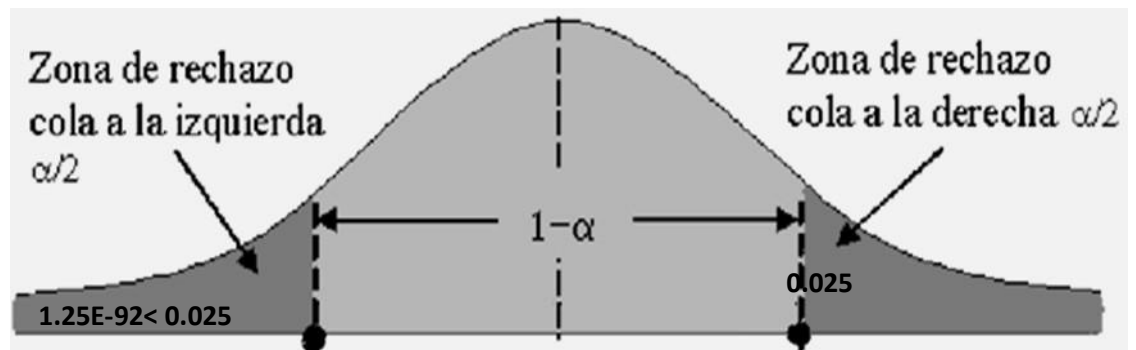

5.- **Conclusión:** Como $1.25 < 0.05$, se rechaza H_0 , en consecuencia se concluye las estrategias organizacionales, son importantes ya que permite medir el nivel de eficiencia de la gestión financiera en WORLD VISION PERU, Lima.

HIPÓTESIS C:

H₀: La evaluación de resultados, no es importante porque permite evaluar el nivel de endeudamiento de la gestión financiera en WORLD VISION PERU, Lima

H₁: La evaluación de resultados, si es importante porque permite evaluar el nivel de endeudamiento de la gestión financiera en WORLD VISION PERU, Lima

TABLA N° 13

la evaluación de resultados	Es importante porque permite evaluar nivel de endeudamiento			TOTAL
	De Acuerdo	En desacuerdo	Desconoce	
a. De acuerdo	50	29	0	79
b. En desacuerdo	63	01	0	64
c. desconoce	02	03	04	09
TOTAL	115	33	04	152

FUENTE: ELABORACION PROPIA

1.- Estadística de prueba:

$$p(f) = \frac{(a + b)!(c + d)!(a + c)!(b + d)!}{n!a!b!c!d!}$$

2.- Nivel de significancia o error de tipo I: $\alpha = 0.05$.

3.- En el cálculo de la estadística de prueba: Para el desarrollo de la formula tendremos:

$$p(f) = \frac{(79)!(64)!(113)!(30)!}{152!50!63!29!01!}$$

$$= 1.23E-97$$

4.- **Decisión estadística:** Dado que $1.23E-97 < 0.05$, se rechaza H_0 .

GRAFICA N° 13

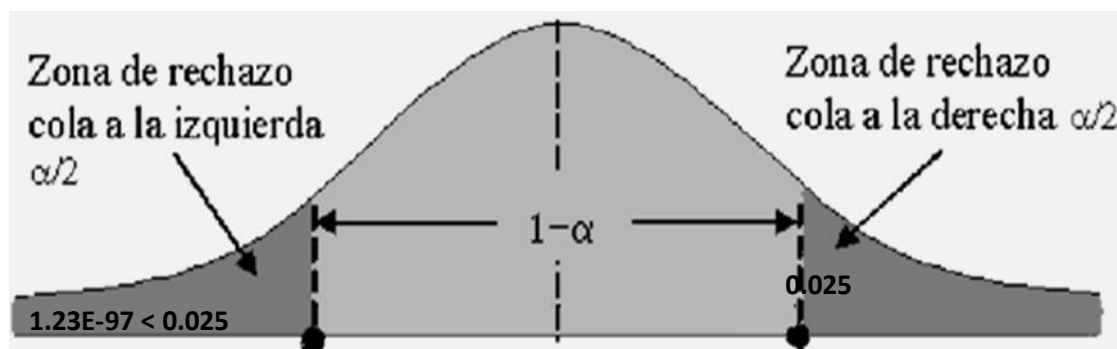

5.- **Conclusión:** Como $1.23 < 0.05$, se rechaza H_0 , en consecuencia se concluye la evaluación de resultados, es importante porque permite evaluar el nivel de endeudamiento de la gestión financiera en WORLD VISION PERU, Lima

HIPÓTESIS D:

H₀: La toma de decisiones, no es importante para desarrollar la planificación financiera de gestión en WORLD VISION PERU, Lima.

H₁: La toma de decisiones, si es importante para desarrollar la planificación financiera de gestión en WORLD VISION PERU, Lima.

TABLA N° 14

la toma de decisiones	Es importante para desarrollar planificación financiera de gestión			TOTAL
	De Acuerdo	En desacuerdo	Desconoce	
d. De acuerdo	50	32	0	82
e. En desacuerdo	62	01	0	63
f. desconoce	01	02	04	07
TOTAL	113	35	04	152

FUENTE: ELABORACION PROPIA

1.- Estadística de prueba:

$$p(f) = \frac{(a + b)!(c + d)!(a + c)!(b + d)!}{n!a!b!c!d!}$$

2.- Nivel de significancia o error de tipo I: $\alpha = 0.05$.

3.- En el cálculo de la estadística de prueba: Para el desarrollo de la formula tendremos:

$$p(f) = \frac{(82)!(63)!(112)!(33)!}{152!50!62!32!01!}$$

$$= 1.27E-97$$

4.- Decisión estadística: Dado que $1.27E-97 < 0.05$, se rechaza **H₀**.

GRAFICA N° 14

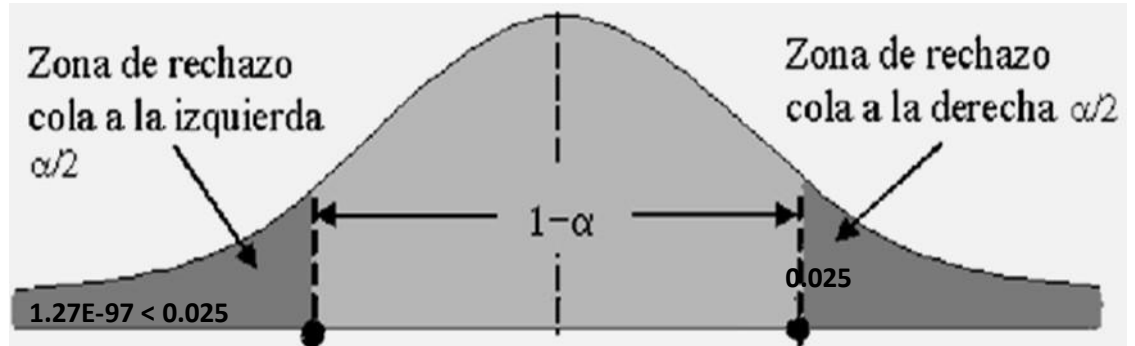

5.- Conclusión: Como $1.27 < 0.05$, se rechaza H_0 , en consecuencia se concluye la toma de decisiones es importante para desarrollar la planificación financiera de gestión en WORLD VISION PERU, Lima.

HIPÓTESIS GENERAL:

H₀: El control administrativo, no es importante para la gestión financiera en WORLD VISION PERU Lima 2018.

H₁: El control administrativo es importante para la gestión financiera en WORLD VISION PERU Lima 2018.

TABLA N° 15

El control administrativo	Es importante para la gestión financiera			TOTAL
	De Acuerdo	En desacuerdo	Desconoce	
a. De acuerdo	70	38	0	108
b. En desacuerdo	38	01	0	39
c. desconoce	01	01	03	05
TOTAL	109	40	03	152

FUENTE: ELABORACION PROPIA

1.- Estadística de prueba:

$$p(f) = \frac{(a + b)!(c + d)!(a + c)!(b + d)!}{n!a!b!c!d!}$$

2.- Nivel de significancia o error de tipo I: $\alpha = 0.05$.

3.- En el cálculo de la estadística de prueba: Para el desarrollo de la formula tendremos:

$$p(f) = \frac{(108)!(39)!(108)!(39)!}{152!70!38!38!01!}$$

$$= 1.15E-106$$

4.- **Resultado estadístico:** Dado que $1.15E-106 < 0.05$, se rechaza **H₀**.

GRAFICA N° 15

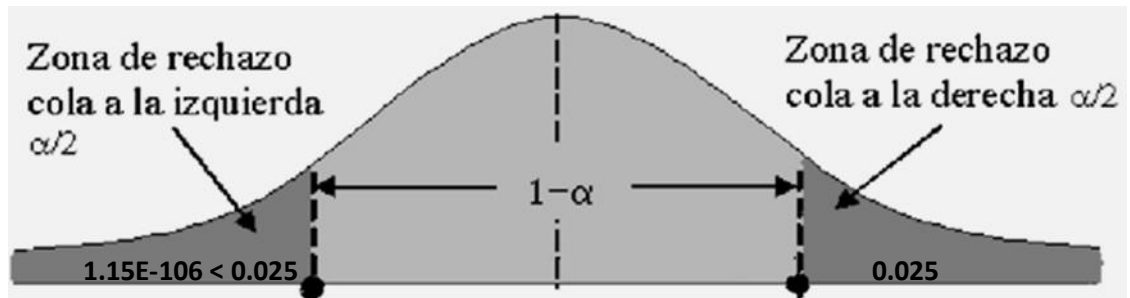

5.- **Conclusión:** Como $1.15 < 0.05$, se rechaza **H₀**, en tal sentido, se concluye el control administrativo es importante para la gestión financiera en WORLD VISION PERU Lima 2018.

CAPITULO V

DISCUSION, CONCLUSIONES Y RECOMENDACIONES

5.1. DISCUSIÓN

De la lectura y análisis a diversos textos especializados en gestión administrativa y gestión financiera, teniendo en cuenta las características de WORLD VISION PERU Lima 2018 relacionados con asuntos de dirección y finanzas que se trata de una empresa de dicho rubro, por lo que de la revisión entre textos de diferentes autores nacionales e internacionales, así como revistas especializadas, opiniones y artículos, en la cual hemos notado que todos, coinciden que el conocimiento de la gestión administrativa se relaciona con la gestión financiera, y su relación que existe con las finanzas, considerando que las entidades dedicadas a asuntos de servicios requieren contar con dicho elementos necesarios en su dirección, por cuanto tienen la finalidad de atender las necesidades más importantes de su población determinada, así como en el presente caso hemos podido observar las diferencias en la dirección de una empresa, los problemas que se presenta para el cumplimiento de sus obligaciones en forma oportuna, que

forman parte de la gestión, por ello nuestra insistencia en la dedicación a la dirección de gestión para tomar decisiones en forma oportuna y correcta.

5.2. CONCLUSIONES

a. Del análisis y revisión a la documentación y datos obtenidos, se concluye, el control preventivo, si es importante por cuanto permite medir el nivel de liquidez financiera de WORLD VISION PERU, Lima.

b. De la revisión a la documentación y puesta a prueba se determinó que las estrategias organizacionales, son importantes ya que permite medir el nivel de eficiencia de la gestión financiera en WORLD VISION PERU, Lima

c. Del análisis a la documentación y puestas a prueba se determina que la evaluación de resultados es importante porque permite evaluar el nivel de endeudamiento de la gestión financiera en WORLD VISION PERU, Lima.

d. De la revisión y análisis a la documentación y datos obtenidos se determina que la toma de decisiones es importante para desarrollar la planificación financiera de gestión en WORLD VISION PERU, Lima.

e. Finalmente, de concluye que el control administrativo es importante para la gestión financiera en WORLD VISION PERU Lima 2018.

5.3. RECOMENDACIONES

a. Que administradores de empresa deberán de orientar la realización del control preventivo, considerando que es importante para la medición del nivel de liquidez financiera que cuente la empresa WORLD VISION PERU, Lima

b. Que administradores y profesionales en dirección y finanzas deberán de considerar la aplicación de estrategias organizacionales, teniendo en cuenta que son importantes para medir el nivel de eficiencia de la gestión financiera en WORLD VISION PERU, Lima

c. Que la administración y dirección de la gestión deberá de programar la evaluación periódica de resultados, teniendo en cuenta que es importante para evaluar el nivel de endeudamiento de la gestión financiera en WORLD VISION PERU, Lima.

d. El Directorio de la empresa deberá de tener en cuenta que la toma de decisiones es importante, por cuanto le permite desarrollar la planificación financiera de gestión en WORLD VISION PERU, Lima

e. Finalmente, el directorio, profesionales y servidores deberán de tener en cuenta la aplicación del control administrativo considerando que es importante para mejorar la gestión financiera en WORLD VISION PERU Lima.

CAPITULO VI

FUENTES DE INFORMACION

6.1. Fuentes Bibliográficas

1. Arens, A. (2007). Auditoría: un enfoque integral. México: Pearson Prentice Hall.
2. Arias, Alberto (2009): La tributación directa en América Latina: equidad y desafíos. El caso Perú; Chile, CEPAL-GTZ.
3. Bergman, Marcelo; Carreón, Victor y Hernández, Fausto (2006): Evasión fiscal del Impuesto sobre la Renta de Personas Morales; México, Centro de Investigación y Docencia Económicas.
4. Canela, (2004). Canela. (2004) "La gestión por calidad total en la empresa moderna". España: Alfaomega.
5. CHIAVENATO Idalberto (2001) Administración de recursos humanos (Quinta edición). Colombia, McGraw-Hill Interamericana editores S.A.

- 6.** Franklin, E. B. (2007). Auditoría administrativa: gestión estratégica del cambio.
México: Pearson Prentice Hall.
- 7.** Fernández (1991) “El proceso Administrativo”. México: Diana.
- 8.** GONZALEZ MONDRAGON, Armando (2002) Auditoria administrativa.
México. Editorial Trillas.
- 9.** Leonard. (1991). “La Auditoria Administrativa, Evaluación de los métodos y eficiencia administrativa”. México: Diana
- 10.** Melinkoff, Ramón, (1990) Los procesos administrativos, editorial Panapo,
Caracas, Venezuela.
- 11.** Mancillas (2009). Mancillas. (2009). “La auditoría administrativa un enfoque científico”. México: Trillas. 2 a ed.
- 12.** Merino, F. (2004) La gestión de cobros y pagos en cadena de valor financiera.
Estrategia Financiera
- 13.** Milla, A. (2003). Las necesidades operativas de fondos: gestión financiera y auditoría. Harvard Deusto finanzas y contabilidad.
- 14.** Mendivil, V. M. (2010). Elementos de auditoría. México: Cengage Learning
- 15.** Aguiar, Inmaculada. (2009) “Finanzas Corporativas en la Práctica”. Primera Edición. Delta Publicaciones. Madrid – España.
- 16.** Ortega, F. J. y López, F. (2009). Claves para la automatización de la gestión de tesorería. Estrategia Financiera.
- 17.** Robbins, Stephen y de Cenzo, David (1996) Fundamentos de administración, conceptos y aplicaciones, México.
- 18.** Rodríguez Valencia, Joaquín. (2003) “Sinopsis de auditoría administrativa”, trillas, México.
- 19.** Stoner, James, (1996) Administración. Sexta Edición México

- 20.** Tanzi, Vito (2001): La globalización y la acción de las termitas fiscales; Revista FINANZAS & DESARROLLO, Washington D.C., FMI, marzo, pp.34-37. 27. T
- 21.** Terry. (1993) “Principios de administración”. Buenos Aires: El Ateneo
- 22.** Urrunaga, Roberto; Hiraoka, Tami y Risso, Antonio (2004): Fundamentos de economía pública; Perú, Universidad del Pacífico.
- 23.** YARASCA, Pedro y ALVAREZ Emma (2006). Auditoria. Fundamentos con un enfoque moderno. Editorial Santa Rosa.
- 24.** William, L. (1991). Auditoria administrativa: evaluación de los métodos y eficiencia administrativos. México: Diana

6.2. REFERENCIAS ELECTRONICAS

www.mef.gob.pe

www.dspace.espol.edu.ec/bitstream/.../tesis_cpa%20ABRIL2009.doc

www.ief.es/contadorDocumentos.aspx?URLDocumento=/...09...

<http://contapuntual.files.wordpress.com/2011/02/resumen-nia-700.pdf>

ANEXO 1
MATRIZ DE CONSISTENCIA

MATRIZ DE CONSISTENCIA

“EL CONTROL ADMINISTRATIVO Y SU IMPORTANCIA EN LA GESTION FINANCIERA EN LA WORLD VISION PERU LIMA 2018”

PROBLEMA	OBJETIVOS	HIPÓTESIS	VARIABLES	METODOLOGÍA
<p>Problema General ¿En qué medida el control administrativo es importante para la gestión financiera en WORLD VISION PERU Lima 2018?</p>	<p>Objetivo General Determinar si el control administrativo es importante para la gestión financiera en WORLD VISION PERU Lima 2018.</p>	<p>Hipótesis General El control administrativo es importante para la gestión financiera en WORLD VISION PERU Lima 2018.</p>	<p>Variable Independiente X : El control administrativo</p> <p>Indicadores: X₁ : Control preventivo X₂: Estrategias organizacionales X₃: Evaluación de resultados X₄: Toma de decisión</p> <p>Variable Dependiente Y: Gestión Financiera</p> <p>Indicadores: Y₁: Nivel de liquidez Y₂: Nivel de eficiencia Y₃: Nivel de endeudamiento Y₄: Planificación financiera</p>	<p>1. Tipo de Investigación Aplicada</p> <p>2. Población = 250 individuos entre Administradores y servidores que WORLD VISION PERU católica</p> <p>3. Muestra = 152 individuos que laboran directamente para WORLD VISION PERU</p> <p>4. Instrumentos de Recolección de datos</p> <ul style="list-style-type: none"> - Ficha Bibliográfica - Guía de entrevista. - Ficha de Encuesta.
<p>Problemas Específicos</p> <p>a. ¿De qué manera el control preventivo, es importante para medir el nivel de liquidez financiera en WORLD VISION PERU, Lima?</p> <p>b. ¿En qué medida la estrategia organizacional es importante para determinar el nivel de eficiencia en la gestión financiera en WORLD VISION PERU, Lima?</p> <p>c. ¿De qué manera la evaluación de resultados, es importante para evaluar el nivel de endeudamiento de la gestión financiera en WORLD VISION PERU, Lima?</p> <p>d. ¿De qué manera la toma de decisiones, es importante para aplicar la planificación financiera en la gestión en WORLD VISION PERU, Lima?</p>	<p>Objetivos Específicos</p> <p>a. Determinar si el control preventivo, es importante para medir el nivel de liquidez financiera en WORLD VISION PERU, Lima.</p> <p>b. Evaluar si las estrategias organizacionales, son importantes para medir la eficiencia de la gestión financiera en WORLD VISION PERU, Lima.</p> <p>c. Establecer como la evaluación de resultados, es importante para evaluar el nivel de endeudamiento de gestión financiera en WORLD VISION PERU, Lima.</p> <p>d. Evaluar de qué manera la toma de decisiones es importante para aplicar la planificación financiera en la gestión en WORLD VISION PERU, Lima</p>	<p>Hipótesis Especificas</p> <p>a. El control preventivo, si es importante por cuanto permite medir el nivel de liquidez financiera de WORLD VISION PERU, Lima.</p> <p>b. Las estrategias organizacionales, son importantes ya que permite medir el nivel de eficiencia de la gestión financiera en WORLD VISION PERU, Lima.</p> <p>c. La evaluación de resultados, es importante porque permite evaluar el nivel de endeudamiento de la gestión financiera en WORLD VISION PERU, Lima</p> <p>d. La toma de decisiones es importante para desarrollar la planificación financiera de gestión en WORLD VISION PERU, Lima.</p>		

ANEXO 2

INSTRUMENTOS PARA LA TOMA DE DATOS

ENCUESTA:

La presente técnica que se presenta es el Cuestionario correspondiente al trabajo de investigación denominado: **“EL CONTROL ADMINISTRATIVO Y SU IMPORTANCIA EN LA GESTION FINANCIERA EN LA WORLD VISION PERU LIMA 2018”** En relación a dicho trabajo se pide que tenga a bien marcar con un aspa (X) la alternativa que según su criterio conteste la pregunta que se formula. Se agradece de antemano por vuestro apoyo.

1. ¿Considera Usted que se desarrolla el control preventivo en WORLD VISION PERU, Lima?
 - a. De acuerdo ()
 - b. En desacuerdo ()
 - c. No sabe no responde ()

2. ¿En su opinión se aplican las estrategias organizacionales en WORLD VISION PERU, Lima?
 - a) De acuerdo ()

- b)** En desacuerdo ()
- c)** No sabe no responde ()

3. ¿Considera Usted que se aplica la evaluación de resultados de las actividades en WORLD VISION PERU, Lima?

- a) De acuerdo ()
- b) En desacuerdo ()
- c) No sabe no responde ()

4. ¿En su opinión en el directorio se toman decisiones, en relación a la gestión administrativa y financiera en WORLD VISION PERU, Lima?

- a.** De acuerdo ()
- b.** En desacuerdo ()
- c.** No sabe no responde ()

5. ¿Considera usted que el control administrativo es importante para la gestión financiera en WORLD VISION PERU, Lima?

- a.** De acuerdo ()
- b.** En desacuerdo ()
- c.** No sabe no responde ()

6. ¿En su opinión el nivel de liquidez será importante para la gestión financiera en WORLD VISION PERU, Lima?

- a. De acuerdo ()
- b. En desacuerdo ()
- c. No sabe no responde ()

7. ¿Considera Usted que se cumple con nivel de eficiencia en la gestión financiera en WORLD VISION PERU, Lima?

- a. De acuerdo ()
- b. En desacuerdo ()
- c. No sabe no responde ()

8. ¿En su opinión considera Usted que el nivel de endeudamiento es importante para la gestión financiera en WORLD VISION PERU, Lima?

- a. De acuerdo ()
- b. En desacuerdo ()
- c. No sabe no responde ()

9. ¿Considera Usted que se elabora la planificación financiera para la gestión financiera en WORLD VISION PERU, Lima?

- a. De acuerdo ()
- b. En desacuerdo ()
- c. No sabe no responde ()

10. ¿En su opinión la gestión financiera es adecuada de acuerdo al control administrativo en WORLD VISION PERU, Lima?

a. De acuerdo ()

b. En desacuerdo ()

c. No sabe no responde ()

Muchas gracias por su colaboración.

