



**UNIVERSIDAD NACIONAL JOSÉ FAUSTINO SÁNCHEZ
CARRIÓN**



**FACULTAD DE CIENCIAS ECONÓMICAS, CONTABLES Y
FINANCIERAS**

**ESCUELA PROFESIONAL DE CIENCIAS CONTABLES Y
FINANCIERAS**

BORRADOR DE TESIS

***“IMPLEMENTACIÓN DE SISTEMA DE CONTABILIDAD DE COSTOS Y SU
IMPORTANCIA EN GESTIÓN GERENCIAL EN LA EMPRESA FITOABONOS
S.A.C. PROVINCIA DE HUAURA 2017”***

PRESENTADO POR BACHILLER:

DIANA LIZBETH RUIZ ALVA

ASESOR:

.....
MG.CPCC. FREDY JAVIER HUACHUA HUARANCCA

HUACHO – PERÚ

2019

NOMBRE DEL AUTOR:

DIANA LIZBETH RUIZ ALVA

ASESOR

.....
MG.CPCC. FREDY JAVIER HUACHUA HUARANCCA

.....
MG.CPCC. FREDY JAVIER HUACHUA HUARANCCA
ASESOR

TESIS

***“IMPLEMENTACIÓN DE SISTEMA DE CONTABILIDAD DE COSTOS Y SU
IMPORTANCIA EN GESTIÓN GERENCIAL EN LA EMPRESA FITOABONOS
S.A.C. PROVINCIA DE HUAURA 2017”***

JURADO EVALUADOR

**Dr. CPCC. MIGUEL ÁNGEL SUAREZ ALMEIRA
PRESIDENTE**

**Mg. CPCC. TEODORICO ANGEL VILLANUEVA RODRIGUEZ
SECRETARIO**

**Mg. CPCC. SILVIA ESPINOZA DE SANCHEZ
VOCAL**

DEDICATORIA:

A mis padres, por su apoyo incondicional y motivación, y a mi abuela, por sus consejos.

AGRADECIMIENTO:

A Dios.

Por darme la gracia de la existencia y fuerza para culminar esta etapa de mi vida académica.

A los profesores de la facultad de Ciencias Contables.

Por brindarme los conocimientos necesarios, y valiosos consejos a lo largo de mi estadía en la universidad.

Al Ing. Augusto Montoya, Accionista y Asesor en Gestión de la Empresa

Fitoabonos S.A.C.

Por permitirme, recabar información de la empresa para el desarrollo de la presente y por sus consejos de superación.

ÍNDICE

RESUMEN

INTRODUCCIÓN

	Página
CAPITULO I: PLANTEAMIENTO DEL PROBLEMA	
1.1. Descripción de la Realidad Problemática.....	01
1.2. Formulación del Problema.....	03
1.2.1 Problema General.....	03
1.2.2 Problemas Específicos.....	03
1.3. Objetivos de la Investigación.....	04
1.3.1 Objetivo General.....	04
1.3.2 Objetivos Específicos.....	04
CAPITULO II: MARCO TEÓRICO	
2.1. Antecedentes de la Investigación.....	05
2.2. Bases Teóricas.....	08
2.2.1. Contabilidad de Costos.....	08
2.2.2. Gestión Gerencial.....	09
2.3. Definiciones Conceptuales.....	10
2.4. Formulación de Hipótesis.....	14
2.4.1. Hipótesis General.....	14
2.4.2. Hipótesis Específicas.....	15
CAPITULO III: METODOLOGÍA	
3.1. Diseño Metodológico.....	16
3.1.1. Tipo.....	16

3.1.2. Enfoque.....	17
3.2. Población y Muestra.....	18
3.2.1. Población.....	18
3.2.2. Muestra.....	19
3.3. Operacionalización de Variables e Indicadores.....	20
3.4. Técnicas e Instrumentos de Recolección de Datos.....	23
3.4.1. Técnicas a Emplear.....	23
3.4.2. Descripción de los Instrumentos.....	24
3.5. Técnicas para el Procesamiento de la Información.....	25
3.5.1 Técnicas de Análisis.....	25
3.5.2. Técnicas de Procesamiento de Datos.....	25

CAPÍTULO IV: RESULTADOS

4.1. Resultados.....	27
4.2. Contrastación de Hipótesis.....	47

CAPITULO V: DISCUSIÓN, CONCLUSIONES Y RECOMENDACIONES

5.1. Discusión.....	59
5.2. Conclusiones.....	60
5.3. Recomendaciones.....	61

CAPITULO VI: FUENTES DE INFORMACIÓN

6.1. Fuentes Bibliográficas.....	62
6.2. Referencias Electrónicas.....	64

ANEXOS

01 MATRIZ DE CONSISTENCIA.....	66
02 INSTRUMENTOS PARA LA TOMA DE DATOS.....	67

ÍNDICE DE TABLAS

N°	DETALLE	Pág.
1	<i>El proceso productivo se desarrolla en el Sistema de Contabilidad en la empresa FITOABONOS S.A.C.</i>	28
2	<i>Se cumple con la mano de obra directa en el Sistema de Contabilidad en la empresa FITOABONOS S.A.C.</i>	30
3	<i>Se cumple en la integración de los costos financieros en el Sistema de Contabilidad en la empresa FITOABONOS S.A.C.</i>	32
4	<i>Es importante los costos indirectos para el sistema de contabilidad de costos en la empresa FITOABONOS S.A.C.</i>	34
5	<i>Implementación del sistema de contabilidad de costos importante para gestión gerencial en empresa FITOABONOS S.A.C.</i>	36
6	<i>La gerencia general toma decisiones en la base la contabilidad de costos en la empresa FITOABONOS S.A.C.</i>	38
7	<i>Existe planes de acción para la gestión gerencial en la empresa FITOABONOS S.A.C.</i>	40
8	<i>Se cumple con eficiencia y eficacia el desarrollo de la gestión gerencial en la empresa FITOABONOS S.A.C.</i>	42
9	<i>Se cumple con la rentabilidad programada por la gestión gerencial en la empresa FITOABONOS S.A.C.</i>	44
10	<i>Se cumple con la gestión gerencial en la empresa FITOABONOS S.A.C.</i>	46
11	<i>La evaluación de procesos productivos, es importante para los planes de acción en la empresa.</i>	49
12	<i>La utilización de la mano de obra de calidad, es importante para mejorar la eficiencia y eficacia en la empresa.</i>	51
13	<i>Los costos financieros, son importantes para la toma de decisiones en la empresa.</i>	53
14	<i>La identificación de los costos indirectos, son importantes para la mejorar la rentabilidad de la empresa.</i>	55
15	<i>La implementación del sistema de contabilidad, es importante para la gestión gerencial de la empresa.</i>	57

ÍNDICE DE GRÁFICOS

N°	DETALLE	Pág.
1	<i>El proceso productivo se desarrolla en el Sistema de Contabilidad en la empresa FITOABONOS S.A.C.</i>	29
2	<i>Se cumple con la mano de obra directa en el Sistema de Contabilidad en la empresa FITOABONOS S.A.C.</i>	31
3	<i>Se cumple en la integración de los costos financieros en el Sistema de Contabilidad en la empresa FITOABONOS S.A.C.</i>	33
4	<i>Es importante los costos indirectos para el sistema de contabilidad de costos en la empresa FITOABONOS S.A.C.</i>	35
5	<i>Implementación del sistema de contabilidad de costos importante para gestión gerencial en empresa FITOABONOS S.A.C.</i>	37
6	<i>La gerencia general toma decisiones en la base la contabilidad de costos en la empresa FITOABONOS S.A.C.</i>	39
7	<i>Existe planes de acción para la gestión gerencial en la empresa FITOABONOS S.A.C.</i>	41
8	<i>Se cumple con eficiencia y eficacia el desarrollo de la gestión gerencial en la empresa FITOABONOS S.A.C.</i>	43
9	<i>Se cumple con la rentabilidad programada por la gestión gerencial en la empresa FITOABONOS S.A.C.</i>	45
10	<i>Se cumple con la gestión gerencial en la empresa FITOABONOS S.A.C.</i>	47
11	<i>La evaluación de procesos productivos, es importante para los planes de acción en la empresa.</i>	50
12	<i>La utilización de la mano de obra de calidad, es importante para mejorar la eficiencia y eficacia en la empresa.</i>	52
13	<i>Los costos financieros, son importantes para la toma de decisiones en la empresa.</i>	54
14	<i>La identificación de los costos indirectos, son importantes para la mejorar la rentabilidad de la empresa.</i>	56
15	<i>La implementación del sistema de contabilidad, es importante para la gestión gerencial de la empresa.</i>	58

RESUMEN

Objetivo: Determinar si la implementación del sistema de contabilidad de costos es importante para la gestión gerencial en la empresa FITOABONOS S.A.C. en la Provincia de Huaura 2017. **Métodos:** La población de estudio fueron 72 individuos empresarios, gerentes, contadores, trabajadores y clientes, determinados por muestreo probabilístico, se utilizó instrumento de medición de actitudes la escala Dicotómica. Se consideró como dimensiones: eficacia, eficiencia, economía y calidad. La confiabilidad de instrumentos fue validada mediante la aplicación del proceso Computarizado con SPSS (Statistical Package for Social Sciences), Versión 22.0 del modelo de correlación de Pearson y nivel de confianza del 95%. La prueba de ji cuadrada. **Resultados:** Los resultados muestran que el mayor porcentaje (56.33%) empresarios, gerentes y contadores, estuvieron de acuerdo que se cumple con la gestión gerencial en la empresa, en cuanto a la implementación del sistema de contabilidad de costos y la gestión gerencial un porcentaje (76.06%) está de acuerdo. **Conclusión:** Los resultados obtenidos demuestran que la implementación del sistema de contabilidad de costos es importante para la gestión gerencial en la empresa FITOABONOS S.A.C. en la Provincia de Huaura ($1.20E-106 < 0.05$).

Palabras Claves: Sistema de contabilidad de costos, gestión financiera, gestión gerencial, costos indirectos.

ABSTRACT

Objective: Determine if the implementation of the cost accounting system is important for management in the company FITOABONOS S.A.C. in the Province of Huaura 2017. **Methods:** The study population was 88 business individuals, managers, accountants, workers and customers, determined by probabilistic sampling, the Dichotomous scale was used to measure attitudes. The following dimensions were considered: effectiveness, efficiency, economy and quality. The reliability of instruments was validated through the application of the Computerized Process with SPSS (Statistical Package for Social Sciences), Version 22.0 of the Pearson correlation model and 95% confidence level. The chi-square test. **Results:** The results show that the highest percentage (56.33%) businessmen, managers and accountants, agreed that the managerial management in the company is complied with, in terms of the implementation of the cost accounting system and the managerial management a percentage (76.06%) agrees. **Conclusion:** The results obtained show that the implementation of the cost accounting system is important for management in the company FITOABONOS S.A.C. in the Province of Huaura ($1.20E-106 < 0.05$).

Key words: Cost accounting system, financial management, management, indirect costs

INTRODUCCIÓN

La investigación desarrollada, que trata sobre: **“IMPLEMENTACIÓN DE SISTEMA DE CONTABILIDAD DE COSTOS Y SU IMPORTANCIA EN GESTIÓN GERENCIAL EN LA EMPRESA FITOABONOS S.A.C.**

PROVINCIA DE HUAURA 2017” su desarrollo fue ejecutado estrictamente de acuerdo con la estructura del reglamento para formulación, elaboración, desarrollo, presentación y sustentación de tesis aprobado por la Facultad de Ciencias Económicas, Contables y Financieras y por ende por la Universidad Nacional José Faustino Sánchez Carrión, estructura que se inicia con en el Planteamiento del Problema; Marco Teórico; Metodología; Resultados; Discusión, Conclusiones, Recomendaciones; y Fuentes de Información; de la misma forma se cumple en adjuntar los respectivos anexos como la matriz de consistencia y la encuesta realizada para la obtención de información, en tal sentido la estructura fue ejecutada sobre la base de los seis capítulos, que fueron desarrollados de la manera siguiente:

Capítulo I: denominado Planteamiento del Problema, en el cual se desarrolló en base a la metodología de investigación científica, iniciando con el conocimiento de la realidad problemática, del cual se observaron que la empresa FITOABONOS S.A.C., no cuenta con la implementación del sistema de contabilidad de costos, siendo éste una herramienta muy importante para la gestión gerencial de la empresa ubicada en la

Provincia de Huaura, situación que nos permitió la formulación del problema general, sus problemas específicos, seguidamente la identificación del objetivo general y sus objetivos específicos de la investigación.

Para el Capítulo II: denominado Marco Teórico, el mismo que está constituido por los antecedentes de la investigación, así como de sus bases teóricas en el cual se desarrolla los conceptos teóricos que forman la base doctrinaria del sistema de la contabilidad de costos, como de la gestión gerencial, cómo estas son importantes en el funcionamiento adecuado de la empresa en la determinación e identificación de cada una de los elementos de los costos para la toma de decisiones, posterior a las definiciones y sustentación teórica de ambas variables (independiente y dependiente), para lo cual hemos recurrido a los aportes de diferentes autores nacionales lo cual permitió enriquecer nuestra exploración realizada, así mismo incluye definiciones conceptuales en el cual se define cada uno de sus indicadores, finalmente en dicho capítulo se plantea la formulación de la hipótesis general y las respectivas hipótesis específicas como alternativas.

Para el Capítulo III: denominado Metodología, estuvo constituido por el diseño metodológico, que incluye el tipo y enfoque de la investigación; la población para la presente investigación estuvo conformada por 88 individuos entre ellos: empresarios, contadores, trabajadores y clientes quienes laboran en la empresa FITOABONOS S.A.C. y la muestra de la

investigación, la misma que estuvo compuesta por 72 personas entre ellos: empresarios, gerente, contadores *trabajadores y clientes* quienes fueron seleccionados aleatoriamente, y a quienes se les aplicó la encuesta piloto debidamente estructurada por 10 preguntas; a continuación se desarrolla la Operacionalización de variables como los índices e indicadores; las técnicas e instrumentos de recolección de datos; las técnicas empleadas para la descripción de los instrumentos y para el procesamiento de la información.

Para el capítulo IV: denominado Resultados, dicho capítulo contiene el tratamiento y procesamiento de la información seleccionada, la cual fue trabajada en forma estadística por las respuestas a cada una de las preguntas formuladas, la cual respalda la elaboración de la cada una de las gráficas elaboradas; también se incluye la contrastación de las hipótesis, para lo ello se utilizó la distribución de Chi cuadrada, para lo cual los datos utilizados para el análisis se encuentran clasificados en forma categóricas, para cada una de ellas, continuando con el procedimiento estadístico destinado para dichos fines.

Para el Capítulo V: fue denominado Discusión, Conclusiones y Recomendaciones las mismas que fueron obtenidas como resultado de su desarrollo, se analizó la parte teórica conceptual las conclusiones en concordancia con los resultados de la formulación de las hipótesis, y en cuanto a las recomendaciones que están orientadas a implementación del sistema de contabilidad de costos por su importancia para la gestión

gerencial para la toma de decisiones en la empresa FITOABONOS S.A.C., ubicada en la Provincia de Huaura 2017.

Finalmente, en el Capítulo VI: denominado Referencias Bibliográficas en el cual se detalla la bibliografía que fue necesaria para el desarrollo de nuestro trabajo de investigación, de la misma manera de cumple con adicionar los anexos respectivos.

CAPÍTULO I

PLANTEAMIENTO DEL PROBLEMA

1.1. DESCRIPCIÓN DE LA REALIDAD PROBLEMÁTICA

La empresa FITOABONOS S.A.C., es una empresa dedicada a la fabricación de abonos y compuesto de nitrógeno, y otras industrias manufactureras, de acuerdo a la formación es una Sociedad Anónima Cerrada, en relación a su dirección cuenta con su apoderado y para ejercer sus funciones cuenta con un Gerente General quien asume las funciones y responsabilidad de dirigir en el aspecto organización, tributario, financiero y de desarrollo.

La referida empresa inicia sus actividades un 17 de noviembre del año 2015, para el desarrollo de sus actividades cuenta con su sede la carretera Panamericana norte Kilometro 160 (pasando el A.H. Túpac Amaru), en la circunscripción del distrito de Vegueta, Provincia de Huaura, Departamento de Lima.

Dicha empresa desarrolla sus actividades ofreciendo sus productos agroindustriales para las diversas regiones del país, distribuyendo los productos orgánicos para todo tipo de cultivo, incrementando la producción, mejorando los suelos agrícolas y protegiendo el medio ambiente, en las diferentes zonas rurales; para ello presenta como oferta a la venta: Biocompost Premium – (enriquecido con Sulfato de Calcio); Biocompost Premium – Selva (enriquecido con Sulfato de Magnesio); Biocompost Premium – Sierra (enriquecido con Roca Fosfórica).

La situación problemática se describe que si bien es cierto es una empresa agroindustrial que avanza en sus expectativas y de crecimiento en el sector agroindustrial, podemos indicar que la situación problemática se presenta en la identificación de los costos en la aplicación de cada uno de sus productos, generando con ello la carencia de información exacta que permita tomar decisiones en forma oportuna y eficiente, por lo que se considera que la aplicación más exacta de los costos partiendo de una estructura de los mismos permita determinar con mayor precisión no solamente los componentes, sino que permitirá mejorar los niveles de toma de decisiones a nivel gerencial, para hacer más eficiente los controles y contar con una rentabilidad con responsabilidad social.

1.2. FORMULACIÓN DEL PROBLEMA

1.2.1 Problema General

¿En qué medida la implementación de sistema de contabilidad de costos es importante para la gestión gerencial en empresa FITOABONOS S.A.C. en la Provincia de Huaura 201

1.2.2 Problemas Específicos

- a. ¿De qué manera los procesos productivos son importantes para los planes de acción en la empresa FITOABONOS S.A.C. en la Provincia de Huaura?
- b. ¿En qué medida la mano de obra directa es importante para la eficiencia y eficacia en la empresa FITOABONOS S.A.C. en la Provincia de Huaura?
- c. ¿De qué manera los costos financieros serán importantes para la toma de decisiones en la empresa FITOABONOS S.A.C. en la Provincia de Huaura?
- d. ¿En qué medida la identificación de los costos indirectos será importantes para mejorar la rentabilidad en la empresa FITOABONOS S.A.C. en la Provincia de Huaura?

1.2. OBJETIVOS DE LA INVESTIGACIÓN

1.3.1 Objetivo General

Determinar si la implementación del sistema de contabilidad de costos es importante para la gestión gerencial en la empresa FITOABONOS S.A.C. en la Provincia de Huaura 2017.

1.3.2 Objetivos Específicos

- a.** Determinar cómo los procesos productivos son importantes para los planes de acción en la empresa FITOABONOS S.A.C. en la Provincia de Huaura.
- b.** Evaluar si la mano de obra es importante para la eficiencia y eficacia en la empresa FITOABONOS S.A.C. en la Provincia de Huaura.
- c.** Establecer si los costos financieros serán importantes para la toma de decisiones en la empresa FITOABONOS S.A.C. en la Provincia de Huaura.
- d.** Determinar si la identificación de los costos financieros será importante para mejorar la rentabilidad en la empresa FITOABONOS S.A.C. en la Provincia de Huaura.

CAPÍTULO II

MARCO TEÓRICO

2.1. ANTECEDENTES DE LA INVESTIGACIÓN

De las consultas realizadas en la base de datos de la biblioteca a nivel de la Facultad de Ciencias Económicas, Contables y Financieras, de la Universidad José Faustino Sánchez Carrión, así como en Escuelas Académicas Profesionales de Contabilidad, hemos determinado que en relación al tema materia de investigación, encontramos temas de orden generales pero no existen estudios específicos que hayan tratado sobre la problemática que investigamos, por lo que consideramos, que la investigación antes mencionada reúne las condiciones metodológicas y temáticas necesarias para ser considerada como Inédita, sin embargo se han encontrado los siguientes estudios relacionados al tema materia de investigación:

Los bachilleres Nurit Addaly Mendoza Choquetaipe y Wilian Andree Apaza Puma (2017) en su investigación denominada: Sistema de Costos y los Efectos Económicos en la Gestión de la Cadena de Restaurantes “INVERSIONES GRUPO DON TOMÁS SAC.”; dicha investigación fue desarrollada para la obtención del título profesional de Contador Público en la Universidad Andina del Cusco.

En dicho trabajo de investigación, se tuvo como objetivo principal el de determinar de qué manera la implementación y desarrollo del sistema de costos, produce acciones financieras en la administración de la Cadena de Restaurantes “Inversiones Grupo Don Tomás SAC”, de la ciudad del Cusco periodo 2015. El estudio tuvo el siguiente alcance: fue Descriptivo, con dirección no experimental y con enfoque cuantitativo,

Su población estuvo constituida por la gerencia, administración y los trabajadores, así como los estados financieros de la Cadena de Restaurantes “Inversiones Grupo Don Tomás SAC.” Cusco. El tamaño de la muestra para la investigación lo constituye una parte de la población cuantificada de la siguiente manera: Gerencia general (02), Administradores (04), trabajadores (40) y los Estados Financieros 2015 de la Cadena de Restaurantes “Inversiones Grupo Don Tomás SAC.” Cusco, resultando la muestra de tipo no probabilísticas. Las técnicas de recolección de datos, han sido el análisis documental, la encuesta y entrevista, los datos han sido procesados con el programa estadístico de SPSS.

El presente estudio consta de cinco capítulos: El capítulo I Introducción está orientada al planteamiento del problema, justificación y objetivos de la investigación. El capítulo II Marco teórico, encierra: antecedentes de la investigación, bases teóricas, hipótesis y variables. El capítulo III Diseño Metodológico, que contiene: Alcance de la investigación, población y muestra, y técnicas de recolección de datos. El capítulo IV Resultados que contiene: Tablas y gráficos con las respectivas interpretaciones. El capítulo V Discusión: Análisis, hallazgos, comparación de la literatura utilizada y contrastación de las hipótesis.

La Bachiller Keila ARRELUCEA MUÑOZ, (2012) en su Tesis: Propuesta de un Diseño de Costos ABC y su Incidencia en Gestión del Centro Médico de Salud Distrito de Guadalupe.

En relación al Tipo de investigación: Descriptiva. Metodología: Diseño de contabilidad de costos ABC, se ha empleado como instrumentos de recolección de datos a las entrevistas personales y las encuestas las mismas que se plasmarán en tablas y gráficos así también se empleó la documentación de la gestión del centro médico, para finalmente diseñar un sistema de costos ABC, para el centro de salud Guadalupe.

La investigadora finalmente llega a las siguientes conclusiones: El centro Médico de Guadalupe no cuenta con un sistema de costos y por lo tanto no se conoce un costo real de cada servicio de salud prestado, es decir no tiene información precisa y oportuna para tomar buenas decisiones que incidan en la buena gestión del Centro de Salud.

La Bachiller Victoria TAPIA VILLALOBOS: (2013). En su Tesis: Implementación de modelo de costo-Volumen- Utilidad, para mejorar la gestión administrativa en el Centro Educativo “Nuestra Señora del Perpetuo Socorro EIRL. Metodología utilizada: Para aplicar modelo de costo-Volumen- Utilidad, se estructuraron los costos haciendo precisiones sobre los costos administrativos, de servicios, financieros y su variabilidad, en base a dicha información se determinó el punto de equilibrio y se analizaron los cambios en el punto de equilibrio debido a las variaciones en el costo y en el volumen.

Finalmente, la investigadora llega a la conclusión siguiente: El modelo de costo-Volumen- Utilidad, como herramienta de contabilidad gerencial mejora los estándares de calidad brindados a los actuales alumnos, a si también a futuros estudiantes del Centro Educativo

2.2. BASES TEÓRICAS

Las bases teorías que se considerarán como aspecto principal doctrinario normativo para el desarrollo de la investigación serán las siguientes:

2.2.1. SISTEMA DE CONTABILIDAD DE COSTOS

En relación a la definición de la contabilidad de costos Cuevas Fernando (2001) define a la contabilidad de costos, de carácter científico para satisfacer la demanda de información que los empresarios requieren, sobre el costo unitario de lo producido insuficiencia, el costo total de fabricación que está representado por costos Directos.

A diferencia de lo indicado por Cuevas, tenemos que Sarmiento R. (2005) define a la contabilidad de costos, es una rama especializada de la contabilidad general, con procedimientos y principios contables aplicados a la producción para llegar a determinar el costo de un artículo determinado.

2.2.2. GESTION GERENCIAL

Para definir gestión recurrimos a Koontz y Weihrich (citado por Pavez 2000) en el cual lo define como el proceso a través del cual se utiliza diversidad de recursos, orientados al apoyo de la institución o empresa.

Al respecto Crosby (1998) señala es el arte que los eventos se desarrollen, lo cual quiere decir, que el desarrollo de ambas actividades se le conoce como gestión gerencial, en la cual dichos actos están orientados en la utilización correcta de los recursos.

Según Gutiérrez (2011) es el proceso orientado a la estructura de la organización, en relación a sus objetivos aprobados, en planes concretos, que permitan cumplir acertadamente con las actividades propuestas.

Sin embargo, Peñaloza (2012) orienta su enfoque al logro de metas y objetivos, entendiendo que las actividades están dirigidas a cumplir con lo propuesto en forma correcta.

Según Fermin (2004) citando a Crosby (1988) precisa a la gerencia como el arte de realizar actividades y que se cumplan (pág. 1)

En relación a la gerencia Mintzberg (2000), indica es un proceso que incluye personas que realizan acciones, con óptimos resultados, para alcanzar las metas y objetivos aprobados.

Sin embargo, Morris (1998) señalaba la gerencia es importante e indispensable en las instituciones, teniendo como objetivo el mejorar la calidad de servicio, para lo cual la institución fue creada, en el logro de sus objetivos. (pág. 20)

2.3. DEFINICIONES CONCEPTUALES

Para el desarrollo del presente trabajo de investigación, nos será útil el uso de los siguientes términos conceptuales:

PROCESO PRODUCTIVO

El proceso productivo viene hacer el sistema de actividades, que se encuentran coordinadas de manera activa orientadas hacia el proceso de transformación de ciertas materias primas o productos de tal forma que se producen los elementos de ingresos los elementos de salida conocidos como productos.

MANO DE OBRA DIRECTA

Según Rivadeneira U. (2014) Al igual que los materiales consumidos durante el proceso de manufactura se clasifican en directos e indirectos, la mano de obra que presta sus servicios en la actividad fabril se clasifica en mano de obra directa y mano de obra indirecta.

Los costos de la mano de obra directa están constituidos por los salarios pagados a los trabajadores cuya actividad se relaciona directamente con la elaboración de los bienes que una empresa produce.

Los costos de la mano de obra indirecta, en cambio, están constituidos por los salarios pagados a los empleados y trabajadores cuya actividad no se relaciona o no es factible asociarla con la elaboración de partidas específicas de productos.

Los costos por materiales indirectos y por mano de obra indirecta se incluyen en el presupuesto de gastos indirectos de fabricación.

COSTOS FINANCIEROS

Se denomina costo financiero al conjunto de desembolsos en términos de unidades monetarias por concepto de intereses, comisiones y otros que se originan por la obtención de préstamos ante entidades financieras.

Tales intereses, comisiones y otros deben formar parte del costo del bien hasta el día anterior a la puesta en marcha del mismo, posterior a esa fecha los intereses representan gastos.

COSTOS INDIRECTOS

Son todos los costos en que necesita incurrir un centro para el logro de sus fines, costos que, salvo casos de excepción, no pueden ser adjudicados a una orden de trabajo o a una unidad de producto, por lo que deben ser absorbidos por la totalidad de la producción.

PLANES DE ACCIÓN

El plan de acción es una herramienta de planificación empleada para la gestión y control de tareas o proyectos. Como tal, funciona como una hoja de ruta que establece la manera en que se organizará, orientará e implementará el conjunto de tareas necesarias para la consecución de objetivos y metas.

La finalidad del plan de acción, a partir de un marco de correcta planificación, es optimizar la gestión de proyectos, economizando tiempo y esfuerzo, y mejorando el rendimiento, para la consecución de los objetivos planteados.

EFICIENCIA Y EFICACIA DE GESTIÓN

Definición de la norma ISO 9000: “Calidad: grado en el que un conjunto de características inherentes cumple con los requisitos”.

Según Luis Andrés Arnauda Sequera la norma ISO 9000 es el “Conjunto de normas y directrices de calidad que se deben llevar a cabo en un proceso”.

Real Academia de la Lengua Española: “Propiedad o conjunto de propiedades inherentes a una cosa que permiten apreciarla como igual, mejor o peor que las restantes de su especie”.

Philip Crosby: “Calidad es cumplimiento de requisitos”.

Joseph Juran: “Calidad es adecuación al uso del cliente”.

Armand V. Feigenbaum: “Satisfacción de las expectativas del cliente” y también, “la resultante de una combinación de características de ingeniería y de fabricación, determinantes del grado de satisfacción que el producto proporcione al consumidor durante su uso”.

William Edwards Deming: “Calidad es satisfacción del cliente”.

Walter A. Shewhart: “La calidad como resultado de la interacción de dos dimensiones: dimensión subjetiva (lo que el cliente quiere) y dimensión objetiva (lo que se ofrece).”

Nunca se debe confundir la calidad con niveles superiores de atributos del producto o servicio, sino con la obtención regular y permanente de los atributos del bien ofrecido que satisfaga a los clientes para los que ha sido diseñado.

TOMA DE DECISIONES

Tomar decisiones no es algo desconocido para nosotros: lo hacemos todos los días, es probable que al tomar tantas, algunas parezcan automáticas, por lo que hay que tener especial cuidado con estas. Las buenas decisiones no se logran fácilmente, son el resultado de un arduo ordenado proceso mental. Las condiciones cambian, así que no podemos exponernos a los riesgos de una respuesta mecánica o un enfoque intuitivo. De hecho, las experiencias para decisiones rápidas pueden ser tan grandes que nos pueden llevar; sin darnos cuenta, a una trampa.

El análisis de decisiones sustenta todas las funciones directivas. Nada de lo que un directivo hace es más importante que el uso de la mejor información disponible para tomar buenas decisiones. El daño causado a una organización por una decisión básicamente desacertada no puede ser evitado ni por la más cuidadosa planificación ni por una implementación básica.

2.4. FORMULACIÓN DE HIPÓTESIS

2.4.1. Hipótesis General

La implementación del sistema de contabilidad de costos es importante para la gestión gerencial en la empresa FITOABONOS SAC en la Provincia de Huaura 2017.

2.4.2. Hipótesis Específicas

- a. Los procesos productivos son importantes para los planes de acción en la empresa FITOABONOS S.A.C. en la Provincia de Huaura.
- b. La mano de obra es importante para mejorar la eficiencia y eficacia en la empresa FITOABONOS S.A.C. en la Provincia de Huaura.
- c. Los costos financieros son importantes para la toma de decisiones en la empresa FITOABONOS S.A.C. en la Provincia de Huaura.
- d. La identificación de los costos indirectos es importante para mejorar la rentabilidad en la empresa FITOABONOS SAC en la Provincia de Huaura.

CAPÍTULO III

METODOLOGÍA

3.1. DISEÑO METODOLÓGICO

3.1.1. Tipo

En concordancia con la naturaleza del problema planteado y de acuerdo a los objetivos planteados, nos permitimos determinar, que la investigación reúne las condiciones para su consideración como una investigación Aplicada, por cuanto nos permitirá realizar el estudio y análisis de la implementación del sistema de Contabilidad de costos y su importancia en la gestión Gerencial en la empresa FITOABONOS SAC de la Provincia de Huaura 2017.

El diseño específico de la investigación es Descriptivo Correlacional, para la cual se plantea el diagrama siguiente:

M = ox I oy

Dónde:

M = Muestra seleccionada.

O = Observación.

X = Sistema de contabilidad de costos

Y = Gestión Gerencial

I = Grado de influencia entre la causa y el efecto

3.1.2. Enfoque

La investigación será desarrollada con un enfoque cuantitativo, por cuanto nos permitirá aportar sobre un hecho real tangible, observable, medible, permitirá evaluar si se cumple con la implementación del sistema de contabilidad de costos y su importancia en la Gestión Gerencial en la empresa FITOABONOS SAC de la Provincia de Huaura 2017.

Para proceder al desarrollo de la investigación consideramos que será necesaria la utilización de los siguientes métodos:

HISTORICO

Método que nos permitirá conocer si la implementación del sistema de contabilidad de costos sistema de contabilidad de costos y su importancia en la Gestión Gerencial en la empresa FITOABONOS SAC de la Provincia de Huaura 2017.

DESCRIPTIVO

Método que nos permitirá estudiar las variables a lo largo del periodo de la investigación. Así mismo nos permitirá describir

sobre información y documentación obtenida de los antecedentes sobre el sistema de contabilidad de costos y su importancia en la Gestión Gerencial en la empresa FITOABONOS SAC de la Provincia de Huaura 2017.

EXPLICATIVO

Método que nos permitirá explicar cómo se implementa el sistema de contabilidad de costos y su importancia en la Gestión Gerencial en la empresa FITOABONOS SAC de la Provincia de Huaura 2017.

ANÁLITICO

Método que nos permitirá analizar en qué situación se encuentra la implementación del sistema de contabilidad de costos y su importancia en la Gestión Gerencial en la empresa FITOABONOS SAC de la Provincia de Huaura 2017.

3.2. POBLACIÓN Y MUESTRA

3.2.1. Población

Para la investigación consideramos que nuestra población estará constituida por 88 personas entre: Empresarios, Contadores, Trabajadores, así como de clientes sistema de contabilidad de costos y su importancia en la Gestión Gerencial en la empresa FITOABONOS SAC de la Provincia de Huaura 2017.

3.2.2. Muestras.

Nuestra investigación será desarrollada en función a la muestra seleccionada que corresponden a un grupo de personas. Por lo que el tamaño de la muestra, estará constituida por 72 personas entre empresarios, contadores, gerentes trabajadores y clientes, para ello utilizaremos la fórmula del muestreo aleatorio simple para estimar proporciones, para una población finita o conocida, la cual detallamos a continuación:

$$n = \frac{Z^2 N p q}{E^2 (N - 1) + Z^2 p q}$$

Dónde:

n= Tamaño de la muestra

Z= Valor de la abscisa de la curva normal para una probabilidad del 95% de confianza.

P= Proporción de empresarios, gerentes, contadores, trabajadores y clientes, quienes manifestaron que la implementación del sistema de contabilidad de costos es importante para la gestión gerencial de la empresa FITOABONOS SAC de la Provincia de Huaura 2017. (Se asume P=0.5).

Q.= Proporción de empresarios, gerentes, contadores, trabajadores y clientes, quienes manifestaron que la implementación del sistema de contabilidad de costos es importante para la gestión gerencial de la empresa

FITOABONOS SAC de la Provincia de Huaura 2017 ($Q = 0.5$,
valor asumido debido al desconocimiento de Q).

E= Margen de error 5%

N= Población

n= Tamaño óptimo de muestra.

Entonces, a un nivel de significancia de 95% y 5% como
margen de error

Remplazando cálculos tenemos:

$$n = \frac{(1.96)^2 (0.5) (0.5) (88)}{(0.05)^2 (88-1) + (1.96)^2 (0.5) (0.5)}$$

$$n = 71.07$$

$n = 71$ Personas (empresarios, gerentes contadores)

3.3. OPERACIONALIZACIÓN DE VARIABLES E INDICADORES

VARIABLE INDEPENDIENTE

SISTEMA DE CONTABILIDAD DE COSTOS

CONCEPTO OPERACIONAL

El SISTEMA DE INFORMACIÓN SOBRE COSTOS involucra un concepto amplio como herramienta fundamental para el control de gestión y la toma de decisiones. Por ello deberá diferenciarse convenientemente del primitivo cálculo de costos de ingeniería, cuyos objetivos quedaban circunscriptos únicamente al área industrial

elaborando información no sistemática y con destino limitado al uso exclusivo por parte de los ingenieros. Se deberá diferenciar también los procedimientos de cálculo para obtener costos unitarios con vistas a la elaboración de estados contables

DIMENSIONES

- Eficacia
- Eficiencia
- Economía
- Calidad

INDICADORES:

- Proceso Productivo
- Mano de Obra Directa
- Costos Financieros
- Costos indirectos

INDICES

- Cumplimiento de programa de auditoria
- Cumplimiento de procedimientos de auditoria
- Presentación de informe final de auditoria
- Implementación de recomendaciones de auditoria

VARIABLE DEPENDIENTE (VD)

GESTION GERENCIAL

CONCEPTO OPERACIONAL

La gestión gerencial es, precisamente, el proceso que consiste en guiar a las divisiones de una empresa hacia los objetivos fijados para cada una de ellas, mediante planes y programas concretos para asegurar el correcto desarrollo de las operaciones y de las actividades (planeamiento táctico), posibilitando que sus miembros contribuyan al logro de tales objetivos y controlando que las acciones se correspondan con los planes diseñados para alcanzarlos.

Las gerencias adoptan decisiones sobre distribución y asignación de recursos, control de las operaciones y diseño de acciones correctivas. Les compete también comunicar e informar a los niveles estratégico y operativo. Las actividades elementales de cualquier gerencia son, por lo tanto, en función de la planificación estratégica, establecer objetivos, organizar, comunicar y motivar, medir y evaluar, desarrollar y formar personas y retroalimentar la planificación.

DIMENSIONES

- Presupuesto Institucional
- Plan operativo institucional
- Cumplimiento de resultados
- Calidad de servicios

INDICADORES

- Planes de acción
- Eficiencia y eficacia de gestión
- Toma de decisión
- Rentabilidad

INDICES

- Cumplimiento del presupuesto
- Cumplimiento de plan operativo
- Cumplimiento oportuno y de calidad
- Resultados favorables

3.4. TÉCNICAS E INSTRUMENTOS DE RECOLECCIÓN DE DATOS

3.4.1 Técnicas a emplear

El desarrollo de la investigación necesitara de la utilización de técnicas importantes las cuales se detallan a continuación:

1) Encuestas.

Técnica que nos permitirá obtener documentación e información en relación a la implementación del sistema de contabilidad de costos y su importancia en la Gestión Gerencial en la empresa FITOABONOS SAC de la Provincia de Huaura 2017.

2) Análisis Documental.

Técnica que nos permitirá analizar la normativa, la información bibliográfica, sobre cómo se aplica el sistema de contabilidad de costos y su importancia en la Gestión Gerencial en la empresa FITOABONOS SAC.

3.4.2 DESCRIPCIÓN DE LOS INSTRUMENTOS

1. Ficha bibliográfica:

Instrumento que se utilizará para la recopilación de textos, monografías, revistas, periódicos, y trabajos de investigación, así como de Internet relacionados con la implementación del sistema contabilidad de costos, y su importancia en la gestión gerencial en las empresas.

2. Guía de entrevista:

Se utilizará para llevar a cabo entrevistas a autoridades, funcionarios, servidores, auditores y expertos con experiencia y conocimiento sobre el desarrollo del sistema de contabilidad de costos y su importancia en la gestión gerencial.

3. Ficha de encuesta:

Instrumento que se aplicara para acopiar información de parte de empresarios, gerentes, contadores y clientes.

Procedimientos de comprobación de la validez y confiabilidad de los instrumentos

Los instrumentos elaborados serán consultados a profesionales con la experiencia requerida, a juicio de expertos. Para comprobar su confiabilidad se aplicará encuesta (10 interrogantes) piloto que se aplicará a 63 personas entre empresarios, gerentes, contadores, trabajadores y clientes, determinados al azar, para comprobar la calidad de la información.

3.5. TÉCNICAS PARA EL PROCESAMIENTO DE LA INFORMACIÓN

3.5.1 Técnicas de Análisis

Se aplicarán las siguientes técnicas:

- Análisis documental
- Conciliación de datos
- Indagación
- Rastreo

3.5.2 Técnicas de Procesamiento de Datos

El trabajo de investigación procesara los datos que se obtengan de las diferentes fuentes por medio de las diversas técnicas como:

- Ordenamiento y clasificación
- Registro manual
- Análisis documental
- Tabulación de Cuadros con porcentajes
- Comprensión de gráficos
- Conciliación de datos

Proceso Computarizado con SPSS (Statistical Package for Social Sciences), Versión 21.0 del modelo de correlación de Pearson y nivel de confianza del 95%.

CAPÍTULO IV

RESULTADOS

4.1. RESULTADOS

Todo trabajo de investigación finaliza con resultados, producto de investigación realizada del análisis a información y documentación obtenida en el trabajo de campo realizado, de la misma forma hemos recurrido a diferentes autores y expertos en asuntos relacionados a la materia, quienes en su gran mayoría coinciden que la implantación del control interno, a partir de su implementación en todos los niveles de la entidad, influye en el mejoramiento de la gestión gerencial, nos permitirá contar con una gestión mucho más eficiente, de la misma forma se ha procesado el resultado del cuestionario aplicado a la muestra seleccionada en forma aleatoria, dichos resultados fueron contrastados con la propuestas realizadas lo cual fue traducido en tablas y gráficas, que logran explicar el resultado de la investigación realizada, lo cual nos permitió llegar a conclusiones que como aporte proponernos que todas

las empresas en general deberán de implantar el control interno como herramienta de suma importancia para mejorar la gestión y los niveles de dirección.

4.1.1. A la Pregunta

¿Considera que el proceso productivo se desarrolla en el Sistema de Contabilidad en la empresa FITOABONOS SAC?

TABLA N° 01

ALTERNATIVAS	Frecuencia	Porcentaje	Porcentaje válido	Porcentaje acumulado
a. De acuerdo	37	52.11	52.11	52.11
b. En desacuerdo	30	42.26	42.26	94.37
c. Desconoce	04	5.63	5.63	100.00
TOTAL	71	100.00	100.00	

FUENTE: ELABORACION PROPIA

INTERPRETACIÓN

De lo mostrado en la tabla precedente y en relación a respuestas absueltas, se evidencia que el 52.11% consideraron estar de acuerdo que el proceso productivo, si se desarrolla en el Sistema de Contabilidad en la empresa FITOABONOS SAC; contrariamente un 42.26% opinaron estar en desacuerdo que el proceso productivo se desarrolle en el

Sistema de Contabilidad en la empresa FITOABONOS SAC; un 5.63% respondieron desconocer sobre la pregunta formulada.

GRAFICA N° 01

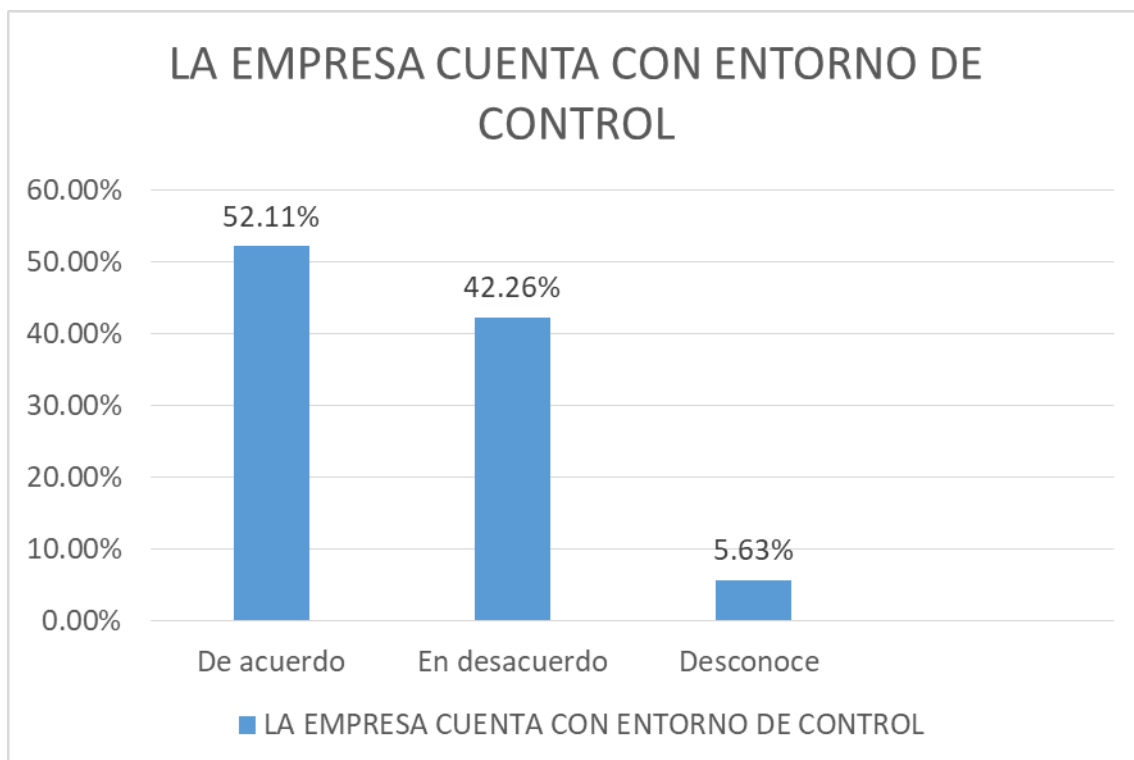

FUENTE: ELABORACION PROPIA

4.1.2. A la Pregunta

¿En su opinión se cumple con la mano de obra directa en el Sistema de Contabilidad en la empresa FITOABONOS SAC?

TABLA N° 02

ALTERNATIVAS	Frecuencia	Porcentaje	Porcentaje válido	Porcentaje acumulado
a. De acuerdo	30	42.25	42.25	42.25
b. En desacuerdo	35	49.30	49.30	91.55
c. Desconoce	06	8.45	8.45	100.00
TOTAL	71	100.00	100.00	

FUENTE: ELABORACION PROPIA

INTERPRETACIÓN

Como podemos observar en la tabla precedente la cual muestra resultados, que un 42.25% consideraron estar de acuerdo que si se cumple con la mano de obra directa en el Sistema de Contabilidad en la empresa FITOABONOS SAC; contradictoriamente el 49.30% fueron de la opinión de estar en desacuerdo que se cumpla con la mano de obra directa en el Sistema de Contabilidad en la empresa FITOABONOS SAC, finalmente el 8.45% respondió desconocer sobre la pregunta formulada.

GRAFICA N° 02

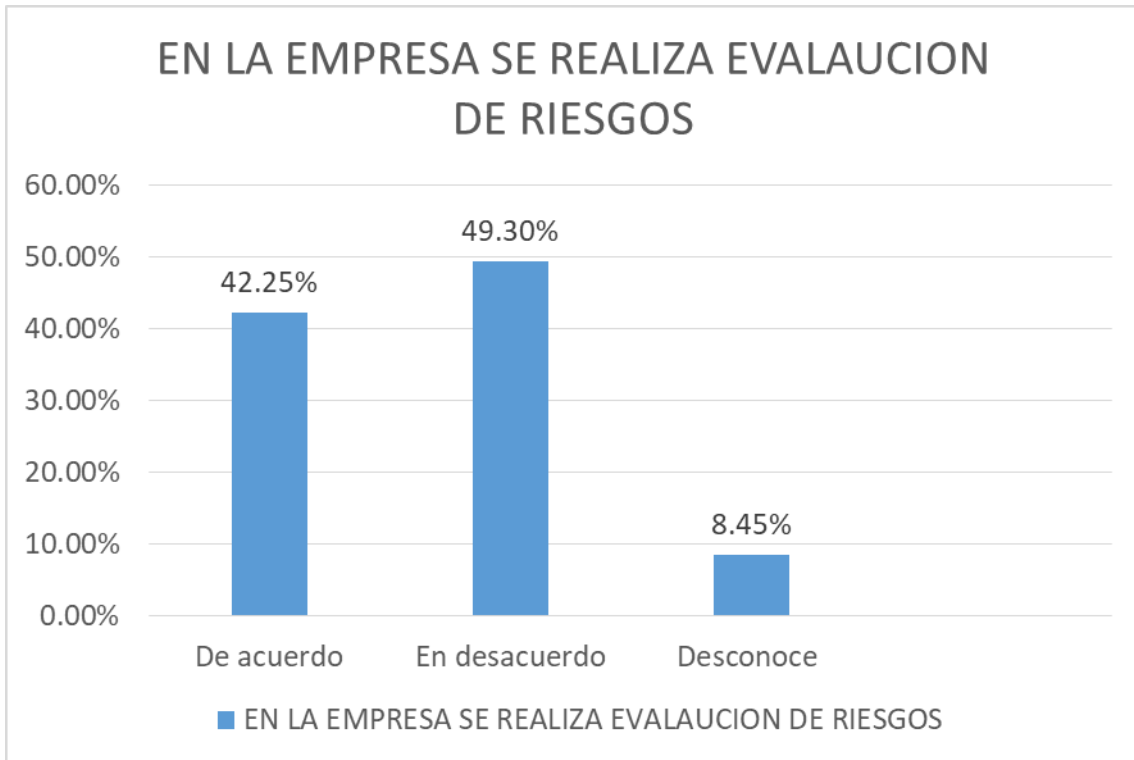

FUENTE: ELABORACION PROPIA

4.1.3. A la Pregunta

¿Considera Usted que se cumple en la integración de los costos financieros en el Sistema de Contabilidad en la empresa FITOABONOS S.A.C. en la Provincia de Huaura?

TABLA N° 03

ALTERNATIVAS	Frecuencia	Porcentaje	Porcentaje válido	Porcentaje acumulado
a. De acuerdo	34	47.89	47.89	47.89
b. En desacuerdo	29	40.84	40.84	88.73
c. Desconoce	08	11.27	11.27	100.00
TOTAL	71	100.00	100.00	

FUENTE: ELABORACION PROPIA

INTERPRETACIÓN

Observando los resultados obtenidos a la pregunta formulada que se muestran en la tabla precedente, podemos señalar que el 47.89% opinaron estar de acuerdo que Considera Usted que se cumple en la integración de los costos financieros en el Sistema de Contabilidad en la empresa FITOABONOS SAC en la Provincia de Huaura; sin embargo contrariamente un 40.84% respondieron estar en desacuerdo que se cumpla en la integración de los costos financieros en el Sistema de Contabilidad en la empresa FITOABONOS SAC en la Provincia de

Huaura, finalmente el 11.27% respondió desconocer sobre la pregunta formulada.

GRAFICA N° 03

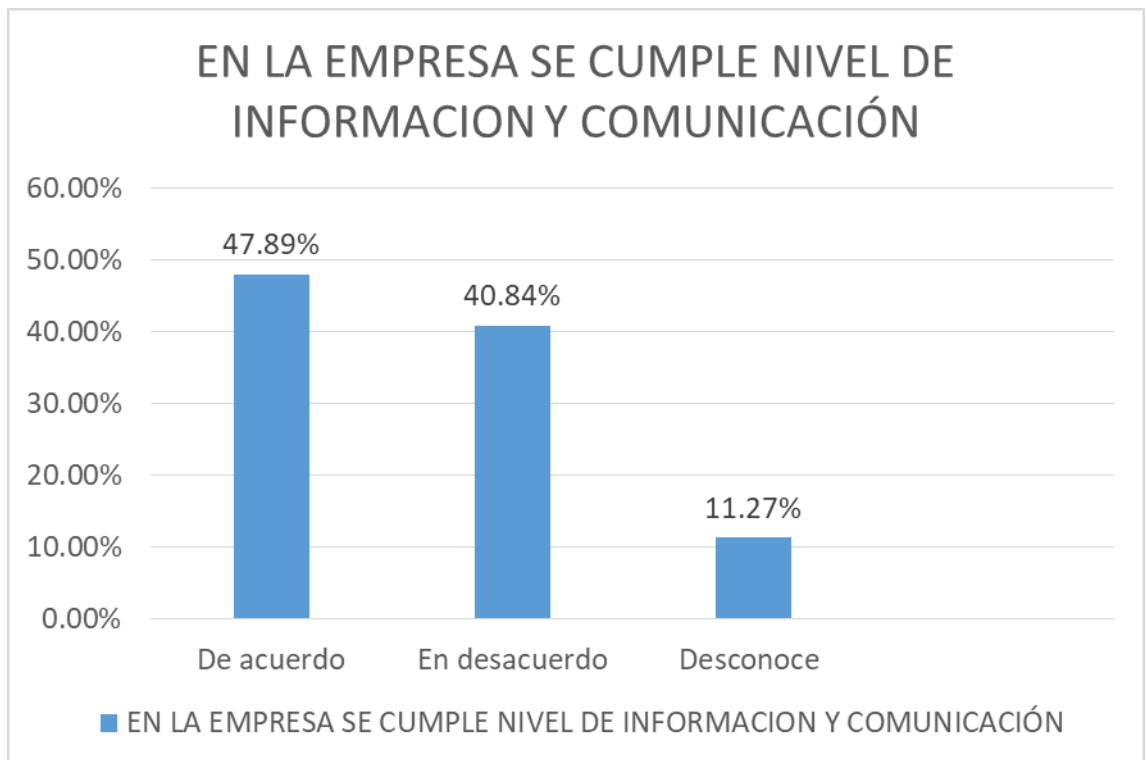

FUENTE: ELABORACION PROPIA

4.1.4. A la Pregunta

¿En su opinión son importante los costos indirectos para el sistema de contabilidad de costos en la empresa FITOABONOS SAC en la Provincia de Huaura?

TABLA N° 04

ALTERNATIVAS	Frecuencia	Porcentaje	Porcentaje válido	Porcentaje acumulado
a. De acuerdo	38	53.52	53.52	53.52
b. En desacuerdo	28	39.44	39.44	92.96
c. Desconoce	05	7.04	7.04	100.00
TOTAL	71	100.00	100.00	

FUENTE: ELABORACION PROPIA

INTERPRETACIÓN

De acuerdo a lo mostrado en la tabla precedente podemos señalar que, un 53.52% opinaron estar de acuerdo que si son importante los costos indirectos para el sistema de contabilidad de costos en la empresa FITOABONOS SAC en la Provincia de Huaura; sin embargo el 39.44% consideraron estar en desacuerdo que sean importante los costos indirectos para el sistema de contabilidad de costos en la empresa

FITOABONOS SAC en la Provincia de Huaura, finalmente el 7.04% respondió desconocer sobre la pregunta, sumando el 100% de la muestra.

GRAFICA N° 04

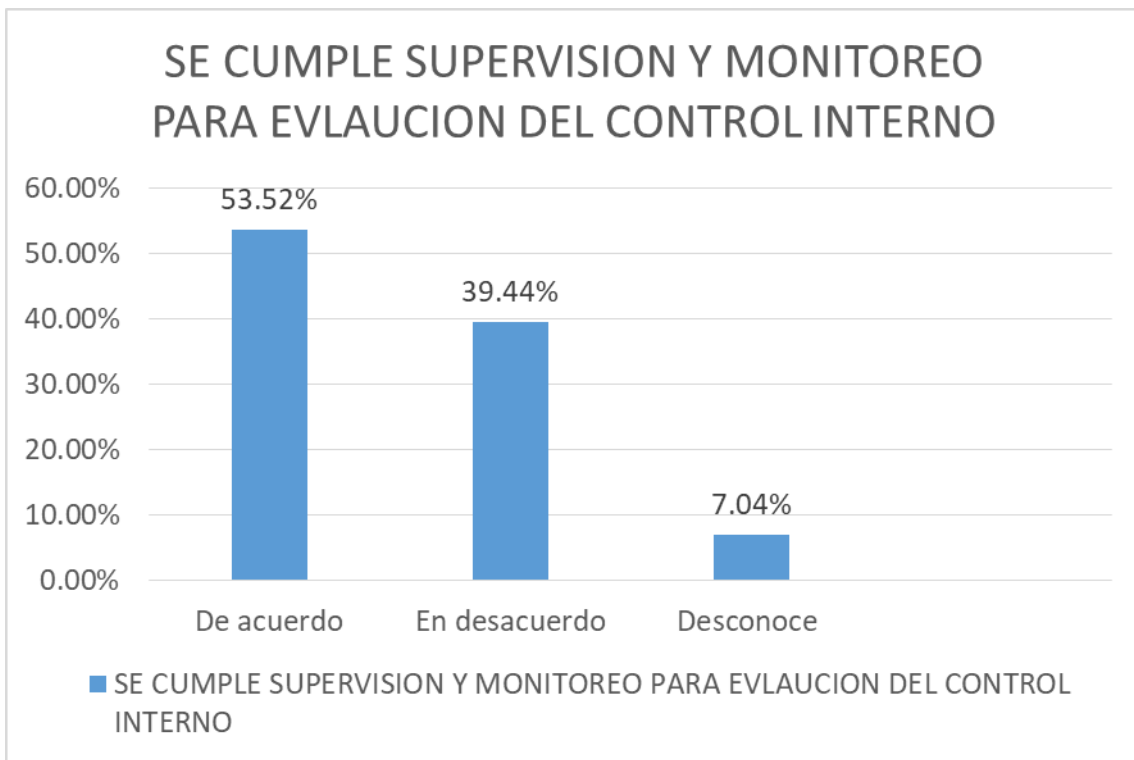

FUENTE: ELABORACION PROPIA

4.1.5. A la Pregunta

¿Considera usted que la implementación del sistema de contabilidad de costos es importante para la gestión gerencial en la empresa FITOABONOS SAC?

TABLA N° 05

ALTERNATIVAS	Frecuencia	Porcentaje	Porcentaje válido	Porcentaje acumulado
a. De acuerdo	54	76.06	76.06	76.06
b. En desacuerdo	15	21.13	21.13	97.19
c. Desconoce	02	2.81	2.81	100.00
TOTAL	71	100.00	100.00	

FUENTE: ELABORACION PROPIA

INTERPRETACIÓN

De la observación a resultados obtenidos de pregunta formulada que se muestran en la tabla precedente, podemos señalar que el 76.06%, opinaron estar de acuerdo que la implementación del sistema de contabilidad de costos, si es importante para la gestión gerencial en la empresa FITOABONOS SAC.; contrariamente el 21.13% respondieron estar en desacuerdo que la implementación del sistema de contabilidad de costos, sea importante para la gestión gerencial en la empresa

FITOABONOS SAC, finalmente 2.81% respondió desconocer sobre la pregunta formulada.

GRAFICA N° 05

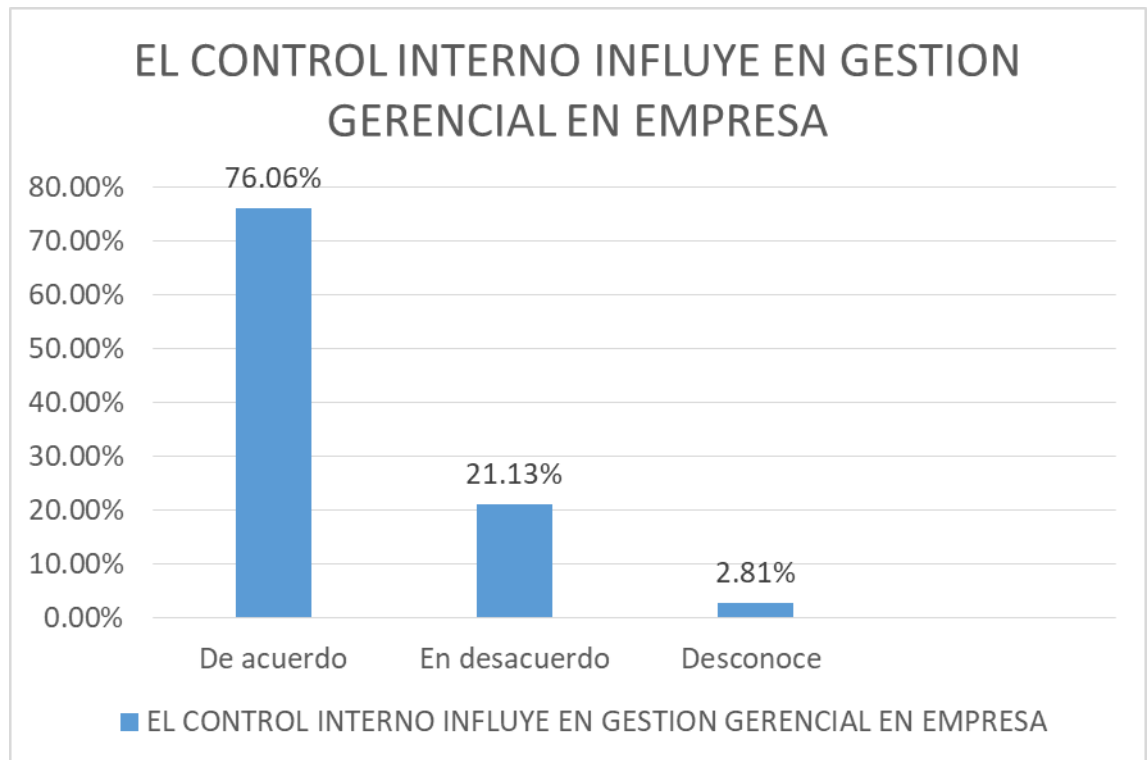

FUENTE: ELABORACION PROPIA

4.1.6. A la Pregunta

¿En su opinión la gerencia general toma decisiones en la base la contabilidad de costos en la empresa FITOABONOS SAC?

TABLA N° 06

ALTERNATIVAS	Frecuencia	Porcentaje	Porcentaje válido	Porcentaje acumulado
a. De acuerdo	36	50.70	50.70	50.70
b. En desacuerdo	29	40.85	40.85	91.55
c. Desconoce	06	8.45	8.45	100.00
TOTAL	71	100.00	100.00	

INTERPRETACIÓN

Como vemos resultados obtenidos que se muestran en la tabla precedente en relación con pregunta formulada, podemos señalar que 50.70% consideraron estar de acuerdo que si la gerencia general toma decisiones en la base la contabilidad de costos en la empresa FITOABONOS SAC; sin embargo el 40.85% opinaron estar en desacuerdo que la gerencia general tome decisiones en la base la contabilidad de costos en la empresa FITOABONOS SAC., finalmente el 8.45% respondieron desconocer en relación a la pregunta formulada.

GRAFICA N° 06

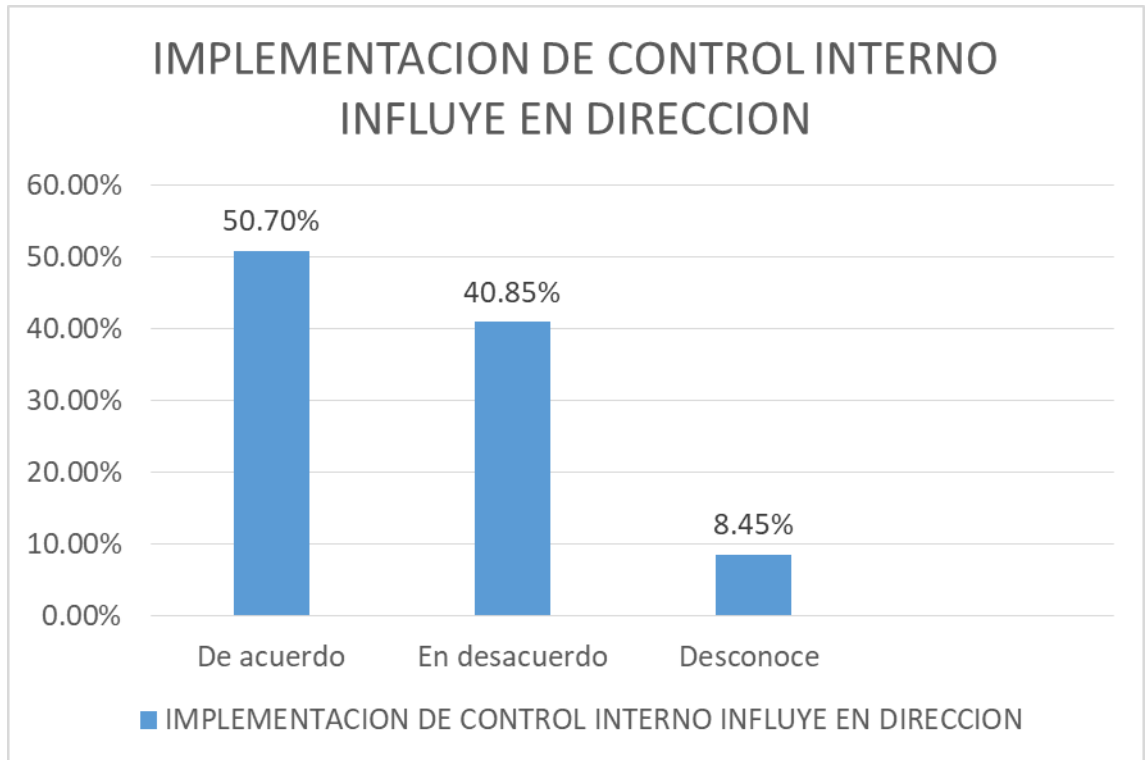

FUENTE: ELABORACION PROPIA

4.1.7. A la Pregunta

¿Considera Usted que existe planes de acción para la gestión gerencial en la empresa FITOABONOS S.A.C.?

TABLA N° 07

ALTERNATIVAS	Frecuencia	Porcentaje	Porcentaje válido	Porcentaje acumulado
a. De acuerdo	37	52.11	52.11	52.11
b. En desacuerdo	30	42.25	42.25	94.36
c. Desconoce	04	5.64	5.64	100.00
TOTAL	71	100.00	100.00	

INTERPRETACIÓN

De acuerdo a lo observado y que se explica en la tabla precedente los resultados muestran que un 52.11% consideraron estar de acuerdo que sí, existe planes de acción para la gestión gerencial en la empresa FITOABONOS SAC., sin embargo contradictoriamente el 42.25% respondieron estar en desacuerdo que exista planes de acción para la gestión gerencial en la empresa FITOABONOS SAC., finalmente el 5.64% respondieron desconocer sobre el contenido de la pregunta formulada

GRAFICA N° 07

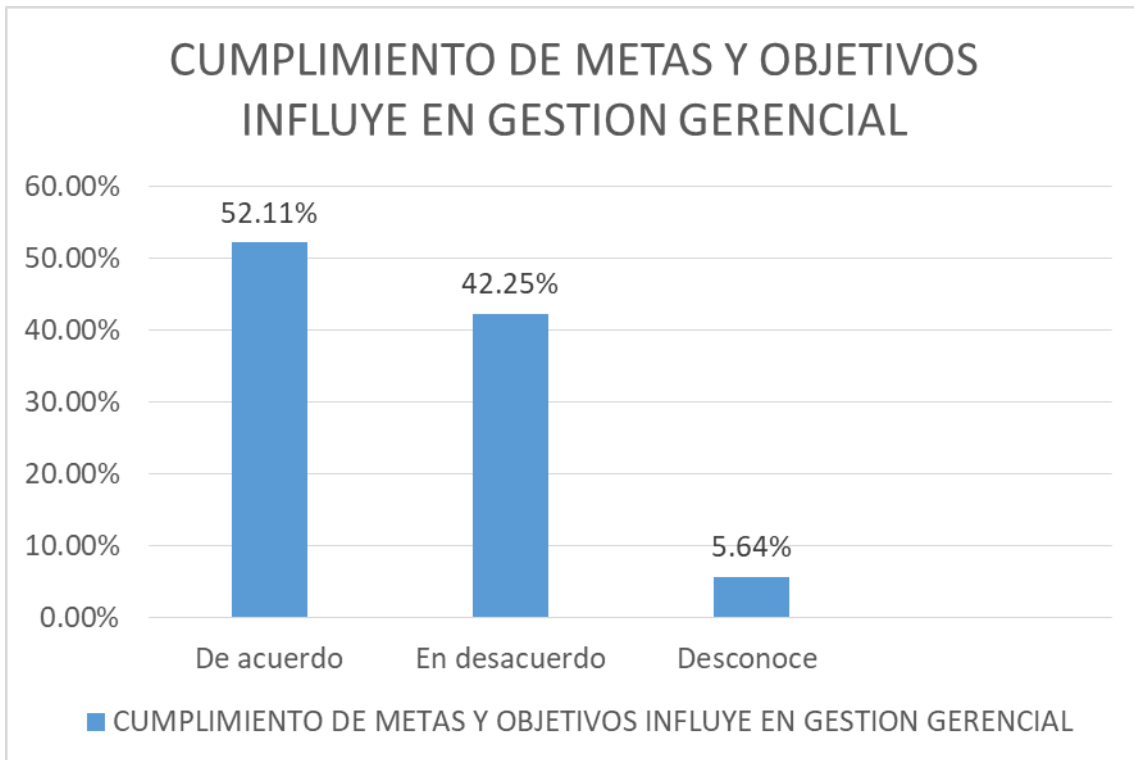

FUENTE: ELABORACION PROPIA

4.1.8. A la Pregunta

¿En su opinión se cumple con eficiencia y eficacia el desarrollo de la gestión gerencial en la empresa FITOABONOS SAC?

TABLA N° 08

ALTERNATIVAS	Frecuencia	Porcentaje	Porcentaje válido	Porcentaje acumulado
a. De acuerdo	35	49.30	49.30	9.30
b. En desacuerdo	30	42.25	42.25	91.55
c. Desconoce	06	8.45	8.45	100.00
TOTAL	71	100.00	100.00	

INTERPRETACIÓN

Como podemos ver los resultados que se muestran en la tabla precedente, de acuerdo a la pregunta formulada, el 49.30% opinaron estar de acuerdo que, si se cumple con eficiencia y eficacia el desarrollo de la gestión gerencial en la empresa FITOABONOS SAC., sin embargo contradictoriamente el 45.25% opinaron estar en desacuerdo que se cumpla con eficiencia y eficacia el desarrollo de la gestión gerencial en la empresa FITOABONOS SAC., finalmente el 8.45% respondió desconocer, sumando el 100% de la muestra.

GRAFICA N° 08

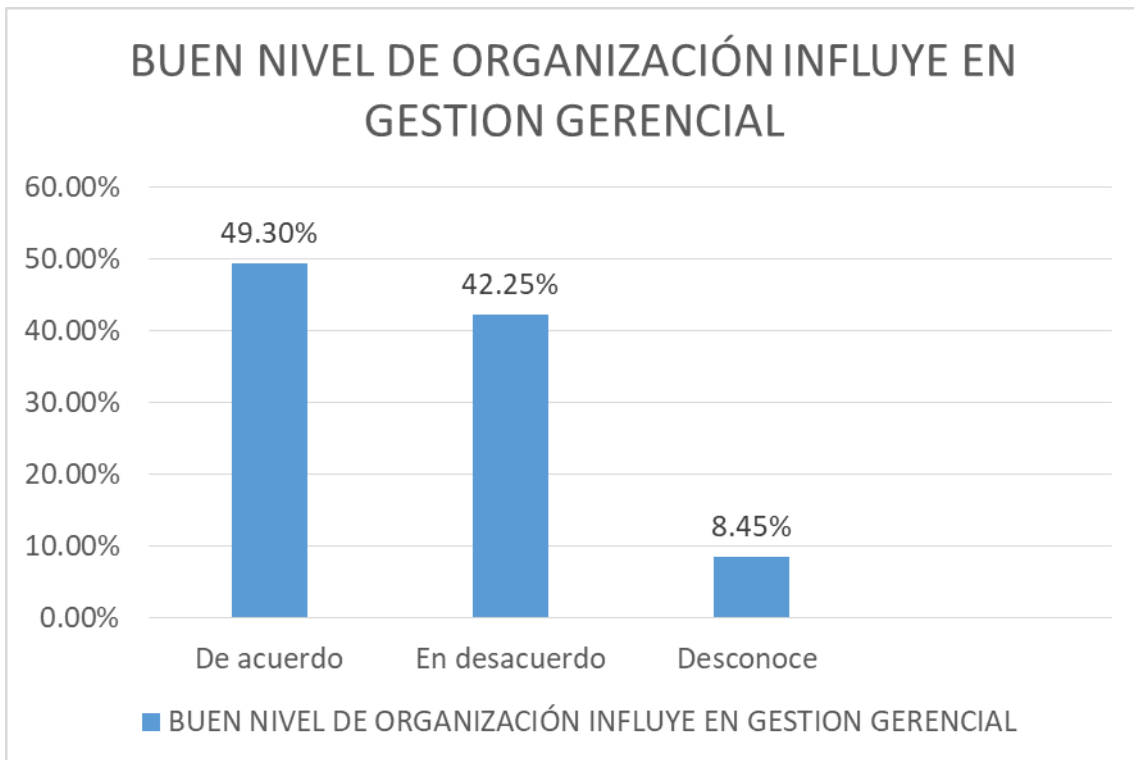

FUENTE: ELABORACION PROPIA

4.1.9. A la Pregunta

¿Considera Usted que se cumple con la rentabilidad programada por la gestión gerencial en la empresa FITOABONOS SAC?

TABLA N° 09

ALTERNATIVAS	Frecuencia	Porcentaje	Porcentaje válido	Porcentaje acumulado
a. De acuerdo	35	49.30	49.30	49.30
b. En desacuerdo	29	40.84	40.84	90.14
c. Desconoce	07	9.86	9.86	100.00
TOTAL	71	100.00	100.00	

INTERPRETACIÓN

De acuerdo a los resultados obtenidos a la pregunta formulada que se muestran en la tabla precedente, podemos señalar que, el 49.30% consideraron estar de acuerdo que si se cumple con la rentabilidad programada por la gestión gerencial en la empresa FITOABONOS SAC; sin embargo un 40.84% que respondieron estar en desacuerdo que se cumpla con la rentabilidad programada por la gestión gerencial en la empresa FITOABONOS SAC, finalmente el 9.86% respondió desconocer, sobre la pregunta formulada sumando el 100% de la muestra.

GRAFICA N° 09

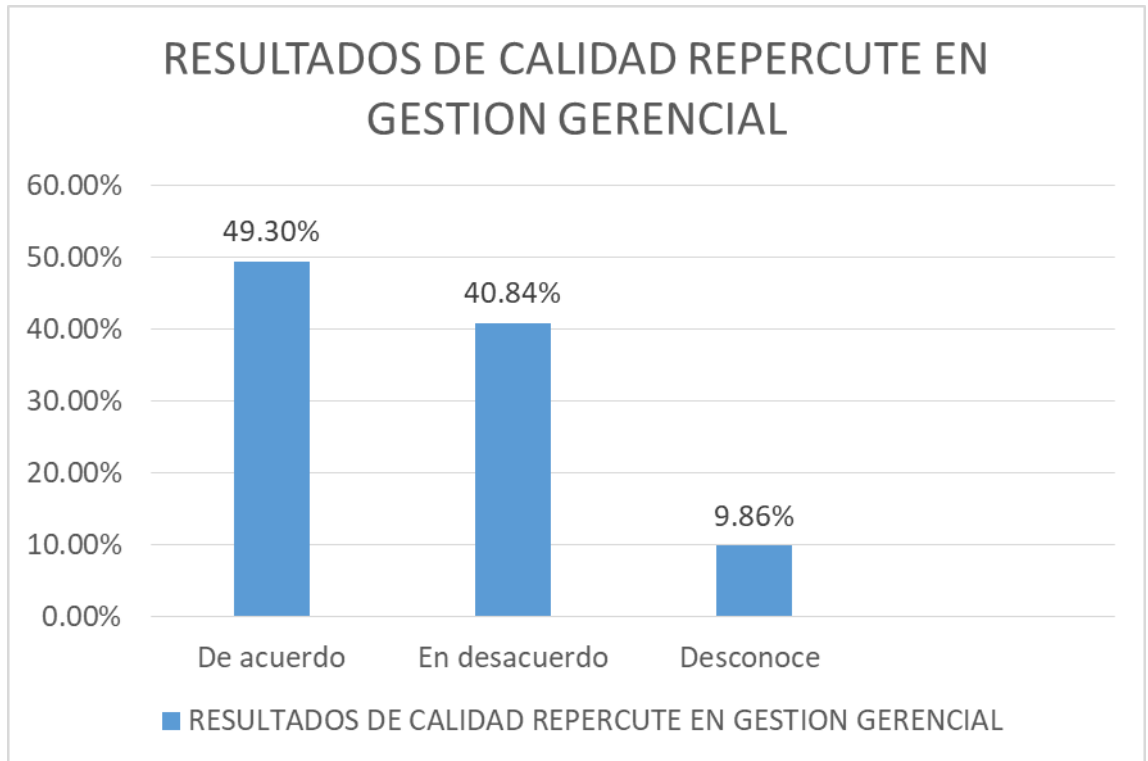

FUENTE: ELABORACION PROPIA

4.1.10. A la Pregunta

¿En su opinión se cumple con la gestión gerencial en la empresa FITOABONOS S.A.C.?

TABLA N° 10

ALTERNATIVAS	Frecuencia	Porcentaje	Porcentaje válido	Porcentaje acumulado
a. De acuerdo	40	56.33	56.33	56.33
b. En desacuerdo	29	40.85	40.85	97.18
c. Desconoce	02	2.82	2.82	100.00
TOTAL	71	100.00	100.00	

INTERPRETACIÓN

Como podemos observar de resultados obtenidos a pregunta formulada que se muestran en la tabla precedente, podemos señalar que, el 56.33% opinaron que si se cumple con la gestión gerencial en la empresa FITOABONOS S.A.C.; contradictoriamente el 40.85% respondieron estar en desacuerdo que se cumpla con la gestión gerencial en la empresa FITOABONOS S.A.C., finalmente el 2.82% respondió desconocer sobre la pregunta formulada.

GRAFICA N° 10

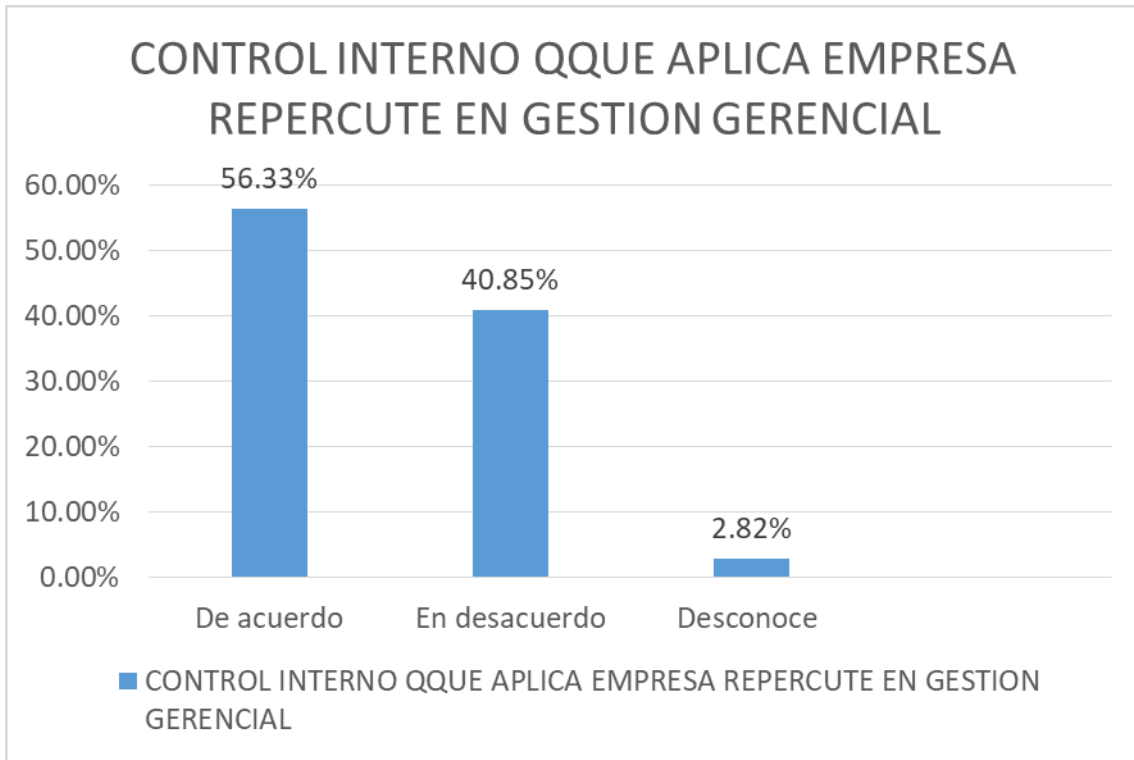

FUENTE: ELABORACION PROPIA

4.2. CONTRASTACION DE HIPÓTESIS

Luego de probar uno a uno la distribución de los datos, de acuerdo a cada hipótesis propuesta, se procedió a elegir la Probabilidad Exacta de Fisher, teniendo en cuenta los siguientes criterios:

1. La muestra es obtenida aleatoriamente.
2. Las variables se encuentran medidas nominalmente.
3. Más del 20% de las celdas que contienen las frecuencias esperadas de la tabla 3x3 tienen valores menores a cinco por lo que se deben unir las celdas adyacentes a estas celdas.
4. Al unir las celdas de la tabla 3x3, se obtuvo una tabla 2x2 la misma que presenta por lo menos una celda con valor esperado menor a cinco.

Entonces, la estadística de prueba a utilizar para contrastar las hipótesis se define de la siguiente manera:

$$p(f) = \frac{(a+b)!(c+d)!(a+c)!(b+d)!}{n!a!b!c!d!}$$

HIPÓTESIS A:

H₀: Los procesos productivos, no son importantes para los planes de acción en la empresa FITOABONOS S.A.C. en la Provincia de Huaura

H₁: Los procesos productivos, si son importantes para los planes de acción en la empresa FITOABONOS S.A.C. en la Provincia de Huaura

TABLA N° 11

Evaluación de los procesos productivos	Es importante para los planes de acción en la empresa			TOTAL
	De Acuerdo	En desacuerdo	Desconoce	
a. De acuerdo	27	10	0	37
b. En desacuerdo	29	01	0	30
c. desconoce	01	01	02	04
TOTAL	57	12	02	71

1.- Estadística de prueba:

$$p(f) = \frac{(a+b)!(c+d)!(a+c)!(b+d)!}{n!a!b!c!d!}$$

2.- Nivel de significancia o error de tipo I: $\alpha = 0.05$.

3.- Cálculo de la estadística de prueba: Al desarrollar la fórmula

tenemos:

$$p(f) = \frac{(37)!(30)!(56)!(11)!}{71!27!29!10!01!}$$
$$= 1.22E-106$$

4.- Decisión estadística: Dado que $1.22E-106 < 0.025$, no acepta **Ho**.

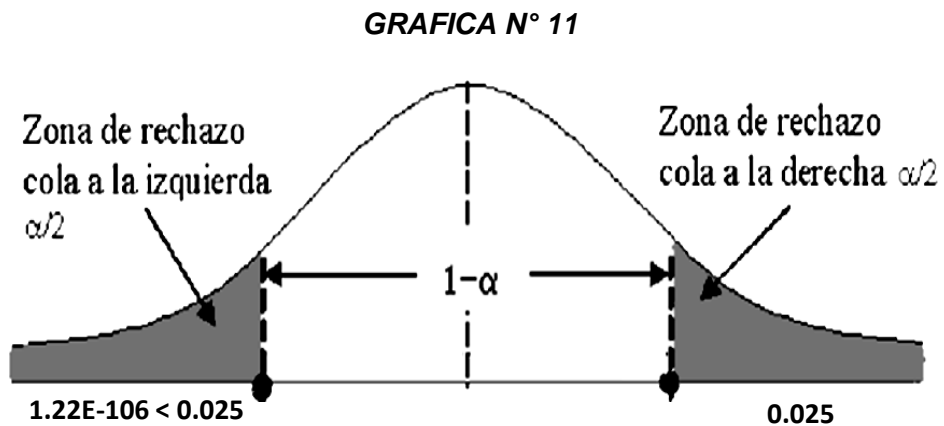

5.- Conclusión: Como $1.22 < 0.05$, no se acepta **Ho**. Por lo que se concluye, que los procesos productivos son importantes para los planes de acción en la empresa FITOABONOS S.A.C. en la Provincia de Huaura

HIPÓTESIS B:

H_0 : La mano de obra, no es importante para mejorar la eficiencia y eficacia en la empresa FITOABONOS S.A.C. en la Provincia de Huaura

H_1 : La mano de obra, si es importante para mejorar la eficiencia y eficacia en la empresa FITOABONOS S.A.C. en la Provincia de Huaura

TABLA N° 12

La utilización de la mano de obra de calidad	Es importante para mejorar la eficiencia y eficacia en la empresa			TOTAL
	De Acuerdo	En desacuerdo	Desconoce	
a. De acuerdo	20	10	0	30
b. En desacuerdo	34	01	0	35
c. desconoce	02	02	02	06
TOTAL	56	13	02	71

1.- Estadística de prueba:

$$p(f) = \frac{(a+b)!(c+d)!(a+c)!(b+d)!}{n!a!b!c!d!}$$

2.- Nivel de significancia o error de tipo I: $\alpha = 0.05$.

3.- Cálculo de la estadística de prueba: Al desarrollar la fórmula

tenemos:

$$p(f) = \frac{(30)!(35)!(54)!(11)!}{71!20!34!10!01!}$$

$$= 1.29E-92$$

4.- **Decisión estadística:** Dado que $1.29E-92 < 0.05$, no se acepta **H₀**.

GRAFICA N° 12

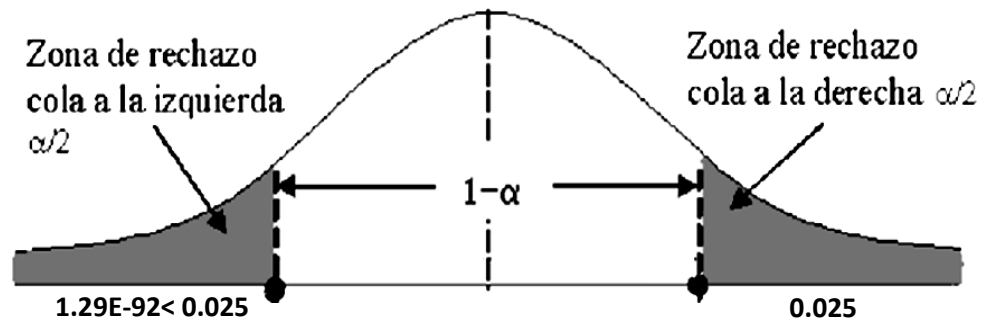

5.- **Conclusión:** Como $1.29 < 0.05$, se rechaza **H₀**. En tal sentido se concluye que la mano de obra es importante para mejorar la eficiencia y eficacia en la empresa FITOABONOS S.A.C. en la Provincia de Huaura.

HIPÓTESIS C:

H₀: Los costos financieros, no son importantes para la toma de decisiones en la empresa FITOABONOS S.A.C. en la Provincia de Huaura.

H₁: Los costos financieros, si son importantes para la toma de decisiones en la empresa FITOABONOS S.A.C. en la Provincia de Huaura.

TABLA N° 13

Los costos financieros	Son importantes para la toma de decisiones en la empresa			TOTAL
	De Acuerdo	En desacuerdo	Desconoce	
a. De acuerdo	20	14	0	34
b. En desacuerdo	28	01	0	29
c. desconoce	02	02	04	08
TOTAL	50	17	04	71

1.- Estadística de prueba:

$$p(f) = \frac{(a+b)!(c+d)!(a+c)!(b+d)!}{n!a!b!c!d!}$$

2.- Nivel de significancia o error de tipo I: $\alpha = 0.05$.

3.- Cálculo de la estadística de prueba: Al desarrollar la fórmula tenemos:

$$p(f) = \frac{(34)!(29)!(48)!(15)!}{71!20!28!14!01!}$$

$$= 1.27E-97$$

4.- Decisión estadística: Dado que $1.27E-97 < 0.05$, no se acepta H_0 .

GRAFICA N° 13

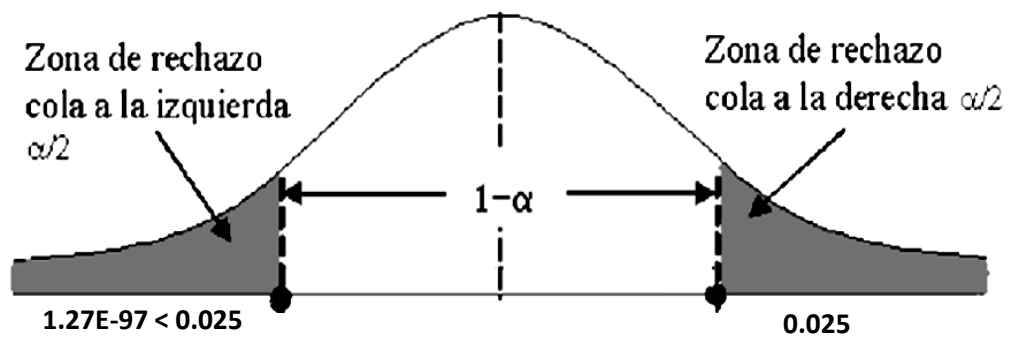

5.- Conclusión: Como $1.27 < 0.05$, se rechaza H_0 . En consecuencia, se concluye que los costos financieros son importantes para la toma de decisiones en la empresa FITOABONOS S.A.C. en la Provincia de Huaura.

HIPÓTESIS D:

H₀: La identificación de los costos indirectos, no son importantes para mejorar la rentabilidad en la empresa FITOABONOS S.A.C. en la Provincia de Huaura.

H₁: La identificación de los costos indirectos, si son importantes para mejorar la rentabilidad en la empresa FITOABONOS S.A.C. en la Provincia de Huaura.

TABLA N° 14

Identificación de costos indirectos	Son importantes para mejorar la rentabilidad de la empresa			TOTAL
	De Acuerdo	En desacuerdo	Desconoce	
a. De acuerdo	20	18	0	38
b. En desacuerdo	27	01	0	28
c. desconoce	01	02	02	05
TOTAL	48	21	02	71

1.- Estadística de prueba:

$$p(f) = \frac{(a + b)!(c + d)!(a + c)!(b + d)!}{n!a!b!c!d!}$$

2.- Nivel de significancia o error de tipo I: $\alpha = 0.05$.

3.- Cálculo de la estadística de prueba: Al desarrollar la fórmula tenemos:

$$p(f) = \frac{(38)!(28)!(47)!(19)!}{71!20!27!18!01!}$$

$$= 1.37E-108$$

4.- Decisión estadística: Dado que $1.37E-108 < 0.05$, no se acepta H_0 .

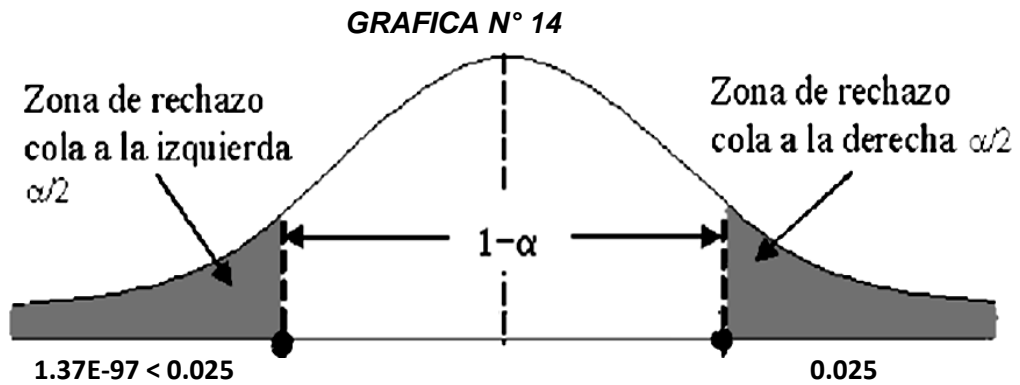

5.- Conclusión: Como $1.37 < 0.05$. Se rechaza H_0 . En tal sentido se concluye que la identificación de los costos indirectos es importante para mejorar la rentabilidad en la empresa FITOABONOS S.A.C. en la Provincia de Huaura.

HIPÓTESIS GENERAL:

H₀: La implementación del sistema de contabilidad de costos, no es importante para la gestión gerencial en la empresa FITOABONOS S.A.C. en la Provincia de Huaura 2017.

H₁: La implementación del sistema de contabilidad de costos, si es importante para la gestión gerencial en la empresa FITOABONOS S.A.C. en la Provincia de Huaura 2017.

TABLA N° 15

Implementación del sistema de contabilidad	Es importante para la gestión gerencial de la empresa			TOTAL
	De Acuerdo	En desacuerdo	Desconoce	
a. De acuerdo	34	20	0	54
b. En desacuerdo	14	01	0	15
c. desconoce	00	01	01	02
TOTAL	48	22	01	71

1.- Estadística de prueba:

$$p(f) = \frac{(a+b)!(c+d)!(a+c)!(b+d)!}{n!a!b!c!d!}$$

2.- Nivel de significancia o error de tipo I: $\alpha = 0.05$.

3.- Cálculo de la estadística de prueba: Al desarrollar la fórmula tenemos:

$$p(f) = \frac{(54)!(15)!(48)!(21)!}{71!34!14!20!01!}$$

$$= 1.20E-106$$

4.- Decisión estadística: Dado que $1.20E-106 < 0.05$, se rechaza H_0 .

GRAFICA N° 15

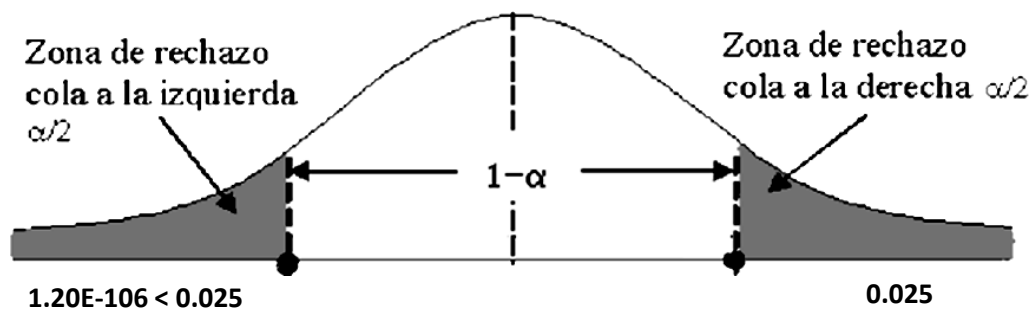

5.- Conclusión: Como $1.20 < 0.05$, se rechaza H_0 . En consecuencia, se concluye que la implementación del sistema de contabilidad de costos es importante para la gestión gerencial en la empresa FITOABONOS S.A.C. en la Provincia de Huaura 2017.

CAPÍTULO V

DISCUSION, CONCLUSIONES Y RECOMENDACIONES

5.1. DISCUSIÓN

Hemos recurrido a la revisión de diferentes textos, en la cual autores nacionales como internacionales coinciden en la importancia que tiene la implementación del control interno en las empresas, teniendo en cuenta los acontecimientos que requiere el nivel competitivo, así como la búsqueda de mejora y mayor calidad en la atención a las diferentes entorno internas como a clientes, de tal manera que dicha herramienta se convierte en un instrumento de singular importancia para la gestión gerencial, no solamente en la custodia de sus activos de la empresa, si no también es una herramienta, que permite prevenir la posible presencia de fraudes, por lo tanto se convierte en un arma de su primer orden, para la dirección como para la toma de decisiones. En tal sentido nuestra propuesta está sustentada y nos permitimos proponer su implementación del sistema de contabilidad de costos es de suma importancia para mejorar diferentes niveles de gestión para una toma de decisiones acertada, en nuestro caso es importante para la gestión gerencial en la empresa comercial FITOABONOS S.A.C. en la Provincia de Huaura 2017.

5.2. CONCLUSIONES

- a.** De la revisión y análisis a documentación y datos obtenidos, se concluye, que los procesos productivos son importantes para los planes de acción en la empresa FITOABONOS S.A.C. en la Provincia de Huaura.
- b.** En la revisión a documentación y puesta a prueba se determinó, que la mano de obra es importante para mejorar la eficiencia y eficacia en la empresa FITOABONOS S.A.C. en la Provincia de Huaura.
- c.** Del análisis a documentación y puestas a prueba se determina, que los costos financieros son importantes para la toma de decisiones en la empresa FITOABONOS S.A.C. en la Provincia de Huaura.
- d.** En la Contrastacion de hipótesis se puedo determinar, que la identificación de los costos indirectos es importante para mejorar la rentabilidad en la empresa FITOABONOS S.A.C. en la Provincia de Huaura.
- e.** En conclusión, de documentación y prueba realizada se determinó, que la implementación del sistema de contabilidad de costos es importante para la gestión gerencial en la empresa FITOABONOS S.A.C. en la Provincia de Huaura 2017.

5.3. RECOMENDACIONES

- a.** Que empresarios y directivos de la empresa deberán de tener en cuenta la revisión y control de los procesos productivos ya que son importantes para la elaboración de los planes de acción de la empresa FITOABONOS S.A.C.

- b.** Que directivos y gerencia deberán contar con la obra de mano calificada, con a la finalidad de mejorar la eficiencia y eficacia en la empresa FITOABONOS S.A.C.

- c.** Que la gerencia de la empresa deberá supervisar, periódicamente los costos financieros ya que estos serán importantes para el funcionamiento y toma de decisiones de la empresa FITOABONOS S.A.C.

- d.** La gerencia y directorio deberán de revisar, la utilización de los costos indirectos ya que es importante para mejorar la rentabilidad en la empresa FITOABONOS S.A.C.

- e.** Finalmente, el Gerente y contador deberán de liderar la implementación del sistema de contabilidad de costos, considerando su importancia para la gestión gerencial en la empresa FITOABONOS S.A.C. en la Provincia de Huaura

CAPÍTULO VI

FUENTES DE INFORMACIÓN

6.1. Fuentes Bibliográficas

1. ARENAS DEL BUEY TORRES, Pablo (2010). Auditoría Fiscal Concepto y Metodología pp. 35-36.
2. ALVIN A. ARENS (2007): Auditoria un enfoque integral, págs. 231- 252
3. ARNAU ZOROA, Francisco y Francisco ARNAU MORAL. (2012) Auditoria Tributaria de Empresas (y II). Retenciones e ingresos a cuenta de rendimientos de capital mobiliario, pp. 76-83.
4. Arias Minaya, L. A. (2011). Política tributaria para el 2011-2016. Lima: Ediciones Nova Print S.A.C.
5. Bravo Cucci, J. (2006). Fundamentos de Derecho Tributario. Lima: Palestra Editores.
6. Bravo Salas, F. (2010). Cultura Tributaria. Lima: SUNAT. Carpio, L. (2006). Evasión tributaria. Lima: Colegio de Contadores Públicos de Lima
7. CONSTITUCION POLITICA DEL PERÚ. Ediciones Ojeda. Pág. 04
8. Contraloría General de la Republica Resolución N°122-2016-CG aprueba la Directiva N° 008-2016-cg/gprod "Auditoría de Desempeño" y "Manual de Auditoría de Desempeño"
9. ESPINO, C. (2010). Propuestas de un programa de auditoría preventiva para detectar lavado de activos de una entidad financiera.
10. LABATUT (1993): "La Auditoría Fiscal en España: Especial Referencia a la Verificación del Impuesto sobre Beneficios". Comunicación presentada al V encuentro de profesores universitarios de contabilidad de ASEPUCE celebrado en Sevilla, mayo, pp. 4-5.

11. Ley Orgánica de los Gobiernos Regionales N° 27867 del 8 de Noviembre del 2002, Diario Oficial el Peruano
12. Michael Porter en su obra “Competitive Advantage: Creating and Sustaining Superior Performance” (1985)
13. Pilar Tello Rozas. GESTION PUBLICA pp. 18 - 19
14. PEÑA, A. (2003).Administración y finanzas: Auditoría. España: Thomson.
15. SÁNCHEZ FERNÁNDEZ DE VALDERRAMA, J. L. (1999): Teoría y práctica de la auditoría. Madrid: Editorial Pirámide. Pág. 08.
16. WALLACE, W. A. (1995): Auditing, 3.a edición (South-Western College Publising).
17. Vizcarra, J. (2007) Auditoria Financiera, Lima, Perú: Editorial Pacifico Editores S.A.C.
18. YARASCA, P. Y ÁLVAREZ, E. (2006).Auditoría, Fundamentos con un enfoque moderno. Perú: 3era Edición. Santa Rosa.
19. Universidad del Pacífico Centro de Investigación Avenida Salaverry 2020 Lima 11, Perú.
20. Cuevas, Fernando. (2001) Contabilidad de Costos un Enfoque Gerencial y de Gestión Editorial Pearson Segunda Edición Bogotal – Colombia.
21. Autor: Sarmiento, Rubén (2005, Pág. 12) Contabilidad de Costos. 1ra Edición. Editorial Voluntad. Quito – Ecuador.

22. Michael Porter en su obra "Competitive Advantage: Creating and Sustaining Superior Performance" (1985) quien lo popularizara en el sector privado y luego, a partir de estudios como "Creando Valor

6.2. REFERENCIAS ELECTRONICAS

<http://sonmergarridodiaz.blogspot.com/2010/07/normas-internacionales-de-auditoria.html>

www.dspace.espol.edu.ec/bitstream/.../tesis_cpa%20ABRIL2009.doc

www.ief.es/contadorDocumentos.aspx?URLDocumento=/...09...

<http://contapuntual.files.wordpress.com/2011/02/resumen-nia-700.pdf>

ANEXO 1

MATRIZ DE CONSISTENCIA

MATRIZ DE CONSISTENCIA

“IMPLEMENTACIÓN DE SISTEMA DE CONTABILIDAD DE COSTOS SU IMPORTANCIA EN GESTION GERENCIAL EN EMPRESA FITOABONOS S.A.C. PROVINCIA DE HUAURA 2017”

PROBLEMA	OBJETIVOS	HIPÓTESIS	VARIABLES	METODOLOGÍA
<p>Problema General</p> <p>¿En qué medida la implementación de sistema de contabilidad de costos es importante para la gestión gerencial en empresa FITOABONOS S.A.C. en la Provincia de Huaura 2017?</p>	<p>Objetivo General</p> <p>Determinar si la implementación del sistema de contabilidad de costos es importante para la gestión gerencial en la empresa FITOABONOS S.A.C. en la Provincia de Huaura 2017.</p>	<p>Hipótesis General</p> <p>La implementación del sistema de contabilidad de costos es importante para la gestión gerencial en la empresa FITOABONOS S.A.C. en la Provincia de Huaura 2017.</p>	<p>Variable Independiente</p> <p>X: Sistema de Contabilidad de Costos</p> <p>Indicadores: X₁: Proceso productivo X₂: Mano de obra directa X₃: Costos financieros X₄: Costos indirectos</p> <p>Variable Dependiente</p> <p>Y: Gestión Gerencial</p> <p>Indicadores: Y₁: Planes de acción Y₂: Eficiencia y eficacia de gestión. Y₃: Toma de decisiones Y₄: Rentabilidad</p>	<p>1. Tipo de Investigación</p> <p>Aplicada-correlacional</p> <p>2. Población = 88 personas que laboran en la empresa FITOABONOS S.A.C.</p> <p>3. Muestra = 72 entre empresarios, gerente, contador, y clientes</p> <p>4. Instrumentos de Recolección de datos</p> <ul style="list-style-type: none"> - Ficha Bibliográfica - Guía de entrevista. - Ficha de Encuesta.
<p>Problemas Específicos</p> <p>a. ¿De qué manera los procesos productivos son importantes para los planes de acción en la empresa FITOABONOS S.A.C. en la Provincia de Huaura?</p> <p>b. ¿En qué medida la mano de obra directa es importante para la eficiencia y eficacia en la empresa FITOABONOS S.A.C. en la Provincia de Huaura?</p> <p>c. ¿De qué manera los costos financieros serán importantes para la toma de decisiones en la empresa FITOABONOS S.A.C. en la Provincia de Huaura?</p> <p>d. ¿En qué medida la identificación de los costos indirectos serán importantes para mejorar la rentabilidad en la empresa FITOABONOS SAC en la Provincia de Huaura?</p>	<p>Objetivos Específicos</p> <p>a. Determinar cómo los procesos productivos son importantes para los planes de acción en la empresa FITOABONOS SAC en la Provincia de Huaura.</p> <p>b. Evaluar si la mano de obra es importante para la eficiencia y eficacia en la empresa FITOABONOS S.A.C. en la Provincia de Huaura.</p> <p>c. Establecer si los costos financieros serán importantes para la toma de decisiones en la empresa FITOABONOS S.A.C. en la Provincia de Huaura.</p> <p>d. Determinar si la identificación de los costos financieros serán importantes para mejorar la rentabilidad en la empresa FITOABONOS S.A.C. en la Provincia de Huaura.</p>	<p>Hipótesis Especificas</p> <p>a. Los procesos productivos son importantes para los planes de acción en la empresa FITOABONOS S.A.C. en la Provincia de Huaura.</p> <p>b. La mano de obra es importante para mejorar la eficiencia y eficacia en la empresa FITOABONOS S.A.C. en la Provincia de Huaura.</p> <p>c. Los costos financieros son importantes para la toma de decisiones en la empresa FITOABONOS S.A.C. en la Provincia de Huaura.</p> <p>d. La identificación de los costos indirectos son importantes para mejorar la rentabilidad en la empresa FITOABONOS S.A.C. en la Provincia de Huaura.</p>		

ANEXO 2

INSTRUMENTOS PARA LA TOMA DE DATOS

ENCUESTA:

La presente técnica que se presenta es el Cuestionario correspondiente al trabajo de investigación denominado: “**IMPLEMENTACIÓN DE SISTEMA DE CONTABILIDAD DE COSTOS Y SU IMPORTANCIA EN GESTION GERENCIAL EN LA EMPRESA FITOABONOS S.A.C. PROVINCIA DE HUAURA 2017**” En relación a dicho trabajo se pide que tenga a bien marcar con un aspa (X) la alternativa que según su criterio conteste la pregunta que se formula. Se agradece de antemano por vuestro apoyo.

1. ¿Considera que el proceso productivo se desarrolla en el Sistema de Contabilidad en la empresa FITOABONOS S.A.C.?

- a. De acuerdo ()
b. En desacuerdo ()
c. Desconocen ()

¿Porqué?.....
.....

2. ¿En su opinión se cumple con la mano de obra directa en el Sistema de Contabilidad en la empresa FITOABONOS S.A.C.?

- a. De acuerdo ()

b. En desacuerdo ()

c. Desconocen ()

¿Porqué?.....

.....

3. ¿Considera Usted que se cumple en la integración de los costos financieros en el Sistema de Contabilidad en la empresa FITOABONOS S.A.C. en la Provincia de Huaura?

a. De acuerdo ()

b. En desacuerdo ()

c. Desconocen ()

¿Por qué?.....

.....

4. ¿En su opinión es importante los costos indirectos para el sistema de contabilidad de costos en la empresa FITOABONOS S.A.C. en la Provincia de Huaura?

a. De acuerdo ()

b. En desacuerdo ()

c. Desconocen ()

¿Por qué?.....

.....

5. ¿Considera usted que la implementación del sistema de contabilidad de costos es importante para la gestión gerencial en la empresa FITOABONOS S.A.C.?

a. De acuerdo ()

b. En desacuerdo ()

c. Desconocen ()

¿Por qué?.....
.....

6. ¿En su opinión la gerencia general toma decisiones en la base la contabilidad de costos en la empresa FITOABONOS S.A.C.?

a. De acuerdo ()

b. En desacuerdo ()

c. Desconocen ()

¿Por qué?.....
.....

7. ¿Considera Usted que existe planes de acción para la gestión gerencial en la empresa FITOABONOS S.A.C. ?

a. De acuerdo ()

b. En desacuerdo ()

c. Desconocen ()

¿Por qué?.....
.....

8. ¿En su opinión se cumple con eficiencia y eficacia el desarrollo de la gestión gerencial en la empresa FITOABONOS S.A.C.?

a. De acuerdo ()

b. En desacuerdo ()

c. Desconocen ()

¿Porqué?.....

.....

9. ¿Considera Usted que se cumple con la rentabilidad programada por la gestión gerencial en la empresa FITOABONOS S.A.C.?

a. De acuerdo ()

b. En desacuerdo ()

c. Desconocen ()

¿Porqué?.....

.....

10. ¿En su opinión se cumple con la gestión gerencial en la empresa FITOABONOS S.A.C.?

a. De acuerdo ()

b. En desacuerdo ()

c. Desconocen ()

¿Porqué?.....

.....