



**UNIVERSIDAD NACIONAL JOSE FAUSTINO SANCHEZ  
CARRION**



**FACULTAD DE CIENCIAS ECONOMICAS, CONTABLES Y  
FINANCIERAS**

**ESCUELA PROFESIONAL DE CIENCIAS CONTABLES Y  
FINANCIERAS**

**BORRADOR DE TESIS**

**“EL SIAF Y SU IMPORTANCIA EN EL CONTROL  
PRSUPUESTAL EN LA RED DE SALUD CONCHUCOS SUR  
2018”**

**PRESENTADO POR BACHILLER:**

**JOSEPH JOHN MUÑOZ JARA**

**ASESOR:**

.....  
**MG. CPCC. YESSICA YULISSA LINO TORERO**

**HUACHO – PERÙ**

**2019**

**NOMBRE DEL AUTOR:**

**JOSEPH JOHN MUÑOZ JARA**

**ASESOR**

.....  
**MG. CPCC. YESSICA YULISSA LINO TORERO**

.....  
**MG. CPCC. YESSICA YULISSA LINO TORERO**  
**ASESOR**

**TESIS**

**“EL SIAF Y SU IMPORTANCIA EN EL CONTROL  
PRSUPUESTAL EN LA RED DE SALUD CONCHUCOS SUR  
2018”**

**JURADO EVALUADOR**

**Dr. CPCC. MIGUEL ÁNGEL SUAREZ ALMEIRA  
PRESIDENTE**

**Mg. CPCC. YESSICA YULISA LINO TORERO  
SECRETARIO**

**Mg. CPCC. SILVIA ESPINOZA DE SANCHEZ  
VOCAL**

***DEDICATORIA:***

***AGRADECIMIENTO:***

## ÍNDICE

## RESUMEN

## INTRODUCCION

| <b>CAPITULO I: PLANTEAMIENTO DEL PROBLEMA</b>                | <b>Página</b> |
|--|---------------|
| 1.1. Descripción de la Realidad Problemática.....            | 01            |
| 1.2. Formulación del Problema.....                           | 03            |
| 1.2.1 Problema General.....                                  | 03            |
| 1.2.2 Problemas Específicos.....                             | 03            |
| 1.3. Objetivos de la Investigación.....                      | 04            |
| 1.3.1 Objetivo General.....                                  | 04            |
| 1.3.2 Objetivos Específicos.....                             | 04            |
| <br>   |               |
| <b>CAPITULO II: MARCO TEÓRICO</b>                            |               |
| 2.1. Antecedentes de la Investigación.....                   | 05            |
| 2.2. Bases Teóricas.....                                     | 09            |
| 2.2.1. El Sistema Integrado de Administración Financiera.... | 09            |
| 2.2.2. Control Presupuestal.....                             | 10            |
| 2.3. Definiciones Conceptuales.....                          | 12            |
| 2.4. Formulación de Hipótesis.....                           | 15            |
| 2.4.1. Hipótesis General.....                                | 15            |
| 2.4.2. Hipótesis Específicas.....                            | 15            |

### **CAPITULO III: METODOLOGIA**

|   |           |
|---|-----------|
| <b>3.1. Diseño Metodológico.....</b>                              | <b>16</b> |
| <b>3.1.1. Tipo.....</b>   | <b>16</b> |
| <b>3.1.2. Enfoque.....</b>  | <b>17</b> |
| <b>3.2. Población y Muestra.....</b>                              | <b>20</b> |
| <b>3.2.1. Población.....</b>                                      | <b>20</b> |
| <b>3.2.2. Muestra.....</b>  | <b>20</b> |
| <b>3.3. Operacionalización de Variables e Indicadores.....</b>    | <b>22</b> |
| <b>3.4. Técnicas e Instrumentos de Recolección de Datos.....</b>  | <b>24</b> |
| <b>3.4.1. Técnicas a Emplear.....</b>                             | <b>24</b> |
| <b>3.4.2. Descripción de los Instrumentos.....</b>                | <b>25</b> |
| <b>3.5. Técnicas para el Procesamiento de la Información.....</b> | <b>27</b> |
| <b>3.5.1 Técnicas de Análisis.....</b>                            | <b>27</b> |
| <b>3.5.2. Técnicas de Procesamiento de Datos.....</b>             | <b>27</b> |

### **CAPÍTULO IV: RESULTADOS**

|   |           |
|---|-----------|
| <b>4.1. Resultados.....</b>                 | <b>28</b> |
| <b>4.2. Contrastación de Hipótesis.....</b> | <b>48</b> |

### **CAPITULO V: DISCUSION, CONCLUSIONES Y RECOMENDACIONES**

|                                  |           |
|----------------------------------|-----------|
| <b>5.1. Discusión.....</b>       | <b>60</b> |
| <b>5.2. Conclusiones.....</b>    | <b>61</b> |
| <b>5.3. Recomendaciones.....</b> | <b>62</b> |



## **CAPITULO VI: FUENTES DE INFORMACION**

**6.1.** Fuentes Bibliográficas..... 63

**6.2.** Referencias Electrónicas..... 67

## **ANEXOS**

**01** MATRIZ DE CONSISTENCIA..... 69

**02** INSTRUMENTOS PARA LA TOMA DE DATOS..... 70

## INDICE DE TABLAS

| N° | DETALLE  | Pág. |
|----|--|------|
| 1  | Se cumple con el registro administrativa del SIAF, en la RED de Salud Conchucos Sur.   | 29   |
| 2  | Se cumple con el registro presupuestal, del Sistema Integrado de Administración Financiera en la Red de Salud Conchucos Sur. | 31   |
| 3  | Se cumple registro de ingresos y gastos en sistema integrado de administración financiera, en la RED de Salud Conchucos Sur. | 33   |
| 4  | Se cumple correctamente el registro de operaciones contables en el sistema Integrado de Administración Financiera.           | 35   |
| 5  | La aplicación del sistema Integrado de Administración Financiera es importante para el control presupuestal.                 | 37   |
| 6  | Se realiza la evaluación de la documentación fuente para el control presupuestal de la RED de Salud Conchucos Sur.           | 39   |
| 7  | Se cumple con el nivel de la certificación para el control presupuestal en la RED de Salud de Conchucos Sur.                 | 41   |
| 8  | Se cumple con el nivel de gestión de gastos para el control presupuestal en la RED de Salud Conchucos Sur.                   | 43   |
| 9  | Se cumple con eficiencia y eficacia el control presupuestal en la RED de Salud Conchucos Sur.                                | 45   |
| 10 | La ejecución del control presupuestal es importante para la implementación del sistema integrado de admiración financiera.   | 47   |
| 11 | La administración y operatividad son importantes en la planeación de la gestión administrativa.                              | 50   |
| 12 | El nivel de gestión presupuestal, es importante para la organización de la gestión administrativa.                           | 52   |
| 13 | El nivel de registro contable SIAF, es importante para la ejecución de gastos para el control presupuestal.                  | 54   |

|           |  |    |
|-----------|--|----|
| <b>14</b> | El registro de ingresos y gastos, es importante para evaluar el nivel de eficacia y eficiencia.. | 56 |
| <b>15</b> | El sistema integrado de administración financiera, es importante para el control presupuestal.   | 68 |

### INDICE DE GRAFICOS

| <b>N°</b> | <b>DETALLE</b>   | <b>Pág.</b> |
|-----------|--|-------------|
| <b>1</b>  | Se cumple con el registro administrativa del SIAF, en la RED de Salud Conchucos Sur.   | 30          |
| <b>2</b>  | Se cumple con el registro presupuestal, del Sistema Integrado de Administración Financiera en la Red de Salud Conchucos Sur. | 32          |
| <b>3</b>  | Se cumple registro de ingresos y gastos en sistema integrado de administración financiera, en la RED de Salud Conchucos Sur. | 34          |
| <b>4</b>  | Se cumple correctamente el registro de operaciones contables en el sistema Integrado de Administración Financiera.           | 36          |
| <b>5</b>  | La aplicación del sistema Integrado de Administración Financiera es importante para el control presupuestal.                 | 38          |
| <b>6</b>  | Se realiza la evaluación de la documentación fuente para el control presupuestal de la RED de Salud Conchucos Sur.           | 40          |
| <b>7</b>  | Se cumple con el nivel de la certificación para el control presupuestal en la RED de Salud de Conchucos Sur.                 | 42          |
| <b>8</b>  | Se cumple con el nivel de gestión de gastos para el control presupuestal en la RED de Salud Conchucos Sur.                   | 44          |
| <b>9</b>  | Se cumple con eficiencia y eficacia el control presupuestal en la RED de Salud Conchucos Sur.                                | 46          |
| <b>10</b> | La ejecución del control presupuestal es importante para la implementación del sistema integrado de admiración financiera.   | 48          |
| <b>11</b> | La administración y operatividad son importantes en la planeación de la gestión administrativa.                              | 51          |
| <b>12</b> | El nivel de gestión presupuestal, es importante para la organización de la gestión administrativa.                           | 53          |

|    |   |    |
|----|---|----|
| 13 | El nivel de registro contable SIAF, es importante para la ejecución de gastos para el control presupuestal. | 55 |
| 14 | El registro de ingresos y gastos, es importante para evaluar el nivel de eficacia y eficiencia..            | 57 |
| 15 | El sistema integrado de administración financiera, es importante para el control presupuestal.              | 58 |

## RESUMEN

**Objetivo:** Determinar como el sistema de administración financiera, es importante para el control presupuestal. **Métodos:** La población de estudio fue 80 personas entre autoridades, funcionarios y servidores, seleccionadas por muestreo probabilístico, se utilizó instrumento de medición de actitudes la escala dicotómica. Se consideró como dimensiones: modulo administrativo, presupuestal, contable y operativo. El nivel de confianza de instrumentos fue validado mediante la aplicación del proceso Computarizado con SPSS (Statistical Package for Social Sciences), Versión 22.0 del modelo de correlación de Pearson y nivel de confianza del 95%. La prueba de ji cuadrada. **Resultados:** Los resultados muestran que están de acuerdo un (62.65%) administradores, profesionales y servidores están de acuerdo en ejecución del control presupuestal es importante para implementar SIAF, en cuanto a aplicación del sistema integrado de administración financiera es importante para el control presupuestal (71.21%) está de acuerdo. **Conclusión:** Los resultados concluyen que el sistema integrado de administración financiera, es importante para el control presupuestal en la Red de Salud Conchucos Sur 2018. ( $1.17E-106 < 0.05$ ).

**Palabras Claves:** Sistema admirativo, modulo contable, módulo operativo y operacional

## ABSTRACT

**Objective:** Determine how the financial management system is important for budgetary control. **Methods:** The study population was 80 people among authorities, officials and servers, selected by probabilistic sampling, an attitude measurement instrument was used the dichotomous scale. It was considered as dimensions: administrative module, budgetary, accounting and operative. The confidence level of instruments was validated through the application of the computerized process with SPSS (Statistical Package for Social Sciences), Version 22.0 of the Pearson correlation model and 95% confidence level. Chi-square test. **Results:** The results show that 62.65% of administrators, professionals and servers agree that budgetary control is important for implementing SIAF, as far as the application of the financial management system is important for budgetary control (71.21%) is in agreement. **Conclusion:** The results conclude that the financial management system is important for budgetary control in the Conchucos South Health Network 2018. ( $1.17E-106 < 0.05$ ).

presupuestal es importante para implementar SIAF, en cuanto a aplicación del sistema integrado de administración financiera es importante para el control presupuestal (71.21%) está de acuerdo. **Conclusión:** Los resultados concluyen que el sistema integrado de administración financiera, es importante para el control presupuestal en la Red de Salud Conchucos Sur 2018. ( $1.17E-106 < 0.05$ ).

**Palabras Claves:** Sistema admirativo, modulo contable, módulo operativo y operacional

## INTRODUCCION

La investigación desarrollada, que trata sobre: ***EL SIAF Y SU IMPORTANCIA EN EL CONTROL PRSUPUESTAL EN LA RED DE SALUD CONCHUCOS SUR 2018*** su elaboración se desarrolló en concordancia con la estructura del reglamento para la formulación, elaboración, desarrollo, presentación y sustentación del trabajo de investigación aprobado por la Universidad Nacional José Faustino Sánchez Carrión, dicha estructura se inicia en el Planteamiento del Problema; Marco Teórico; Metodología; Resultados; Discusión, Conclusiones, Recomendaciones; y Fuentes de Información; de la misma forma se cumple con adjuntar los respectivos anexos como la matriz de consistencia, el cuestionario utilizada para la obtención de información, por lo que la estructura fue desarrollada sobre la base de los seis capítulos, por lo que fueron ejecutados de la manera siguiente:

En Capítulo I: denominado Planteamiento del Problema, en el cual se describió la metodología de investigación científica, iniciando por el conocimiento de la realidad problemática, observándose que la implementación del sistema integrado de admiración financieras es de suma importancia para la ejecución del control presupuestal en la Red de salud Conchucos Sur; lo cual permite la presentación y evaluación oportuna de las actividades relacionadas, a los controles administrativos, contables, financieros y operativos, advirtiéndose de algunas debilidades que se puedan presentar, para el mejoramiento de la gestión administrativa en la entidad, de la misma forma deberán de contar con personal profesional técnico, debidamente entrenado con los cambios que se presentan, dicha situación nos permitió la formulación del problema general, sus problemas específicos, determinando el objetivo general y sus objetivos específicos de la investigación.

En el Capítulo II: denominado Marco Teórico, el cual está constituido por los antecedentes de la investigación, así como por las bases teóricas y doctrinarias, las cuales desarrollan los conceptos teóricos que forman la base doctrinaria sobre el sistema integrado de admiración financiera como del control presupuestario, teniendo en cuenta su importancia que significa para mejorar la gestión en la Red de Salud de Conchucos Sur, luego de la definición y sustentación teórica de ambas variables independiente y dependiente, para lo cual hemos recurrido a aportes de diferentes autores a nivel nacional como internacionales, por su importancia que significa la utilización de tan importante herramienta a

nivel de los países de americanos, lo cual permitió enriquecer la investigación realizada, así mismo se incluye las definiciones de los indicadores a nivel conceptual en el cual se define a cada uno de los ellos, finalmente en dicho capítulo se plantea la formulación de la hipótesis general y las respectivas hipótesis específicas.

En el Capítulo III: denominado Metodología, está constituido por el diseño metodológico, que incluye el tipo y enfoque de la investigación; la población para la presente investigación estuvo constituida por 80 personas entre autoridades, funcionarios y servidores quienes laboran directa e indirectamente en la Red de Salud Conchucos Sur, por lo que la muestra de la investigación, la misma que estuvo compuesta por 66 personas entre ellos, quienes fueron seleccionados en forma aleatoria, y a quienes se les aplicó la encuesta piloto debidamente estructurada por 10 preguntas; luego se procedió a desarrollar la Operacionalización de variables como los índices e indicadores; las técnicas e instrumentos de recolección de datos; las técnicas empleadas para la descripción de los instrumentos y para el procesamiento de la información.

En el capítulo IV: denominado Resultados, dicho capítulo contiene el tratamiento y procesamiento de la información seleccionada, la misma que fue trabajada a nivel estadística por las respuestas a cada una de las interrogantes formuladas, de la misma se respalda con la elaboración de las gráficas elaboradas e interpretadas; también se incluye la contrastación de las hipótesis, para ello se utilizó la distribución de Chi

cuadrada, teniendo en cuenta que los datos utilizados para el análisis se encuentran clasificados en forma categóricas, para cada una de ellas, continuando con el procedimiento estadístico destinado para dichos fines.

En el Capítulo V: denominado Discusión, Conclusiones y Recomendaciones las mismas que fueron obtenidas como resultado de su desarrollo, se analizó los aspectos teóricos conceptuales, las conclusiones en concordancia con los resultados de la formulación de las hipótesis, y en cuanto a las recomendaciones están orientadas a mejorar, la implementación adecuada como contar con personal calificado en la integración del SIAF por su importancia en las entidades gubernamentales, principalmente para la ejecución del control presupuestal en la Red de Salud Conchucos Sur.

Finalmente, en el Capítulo VI: denominado Referencias Bibliográficas en el cual se detalla la bibliografía que fue necesaria para el desarrollo de nuestro trabajo de investigación, de la misma manera de cumple con adicionar los anexos respectivos.



## **CAPITULO I**

### **PLANTEAMIENTO DEL PROBLEMA**

#### **1.1. DESCRIPCION DE LA REALIDAD PROBLEMÁTICA**

La Red de Salud de Conchucos Sur es una institución, del estado con nivel técnico, así mismo asesora, supervisa y ejecuta que administra el conjunto de establecimientos dedicados a la salud, con diferentes niveles de complejidad, que se encuentran funcionalmente articulados, con la finalidad de brindar servicios de salud a la población, ubicada en las provincias de Huari, Carlos Fermín como la de y Antonio Raymondi. La cual se encuentra ubicada en la Avenida Luzuriaga N<sup>a</sup> 310, del distrito de Huari, Provincia de Huari, Departamento de Ancash.

La situación problemática se presenta en relación a la ejecución presupuestal que como toda entidad gubernamental se encuentra entrelazada a través del sistema integrado de administración financiera, hemos podido observar que se presentan algunos problemas, principalmente en la utilización de dicho sistema , principalmente en lo relacionado a su utilización para una gestión financiera eficiente, que en muchos casos no se cuenta con el personal preparado o calificado para el monitoreo y/o uso del sistema, por las características que ello significa.

En tal sentido la situación expuesta no permite que se realice el control presupuestal en forma oportuna para la centralización de la información de acuerdo a las exigencias del ministerio de Economía y Finanzas, para ello se requiere que autoridades y funcionarios, permitan la capacitación del personal profesional pertinente, con la finalidad que la información en cuanto a su cumplimiento presupuestal se realice en forma oportuna para beneficio de la entidad, y lo cual redundara en beneficio de los usuarios, que está relacionado a la situación de salud, permitiendo un monitoreo oportuno.

De acuerdo a lo señalado podemos indicar que la situación problemática se presenta en el nivel de morosidad que se presenta por parte de los contribuyentes de la municipalidad sea, a nivel de personas naturales como jurídicas, situación que deberá de tener en cuenta en la medida que la gerencia de Rentas deberá de aplicar las políticas adecuadas que mejoren la capacidad de recaudación de tributos municipales.

## **1.2 FORMULACION DEL PROBLEMA**

### **1.2.1 Problema General**

¿En qué medida el Sistema Integrado de Administración Financiera, es importante para el control presupuestal en la Red de Salud Conchucos Sur 2018?

### **1.2.2 Problemas Específicos**

- a. ¿Cómo el registro administrativo SIAF, es importante para el análisis de la documentación fuente?
- b. ¿En qué medida el nivel de registro presupuestal del SIAF es importante para la certificación en el control presupuestal?
- c. ¿De qué manera el nivel registro contable en el SIAF, es importante para la ejecución de gastos y el control presupuestal?
- d. ¿De qué manera el registro de ingresos y gastos, es importante para evaluar el nivel de eficacia y eficiencia en la ejecución presupuestal?

## **1.3. OBJETIVOS DE LA INVESTIGACION**

### **1.3.1 Objetivo General**

Determinar como el Sistema Integrado de Administración Financiera es importante para el Control Presupuestal en la red de salud Conchucos Sur 2018.

### **1.3.2. Objetivos Específicos**

- a. Establecer si el registro administrativo SIAF, es importante en el análisis de la documentación fuente para el control presupuestal.
- b. Evaluar si el nivel de registro presupuestal del SIAF, es importante para el proceso de certificación en el control presupuestal.
- c. Demostrar si el nivel de registro contable del SIAF, es importante para el control de registro de gastos en el control presupuestal.
- d. Evaluar de qué manera el registro de ingresos y gastos en el SIAF, es importante para evaluar el nivel de eficiencia y eficacia en la ejecución del presupuesto.

## CAPÍTULO II

### MARCO TEÓRICO

#### 2.1 ANTECEDENTES DE LA INVESTIGACION

El Bachiller don: **NIETO MODESTO, David Abel (2014)** su tesis: El sistema integrado de Administración Financiera y la gestión financiera/presupuestal en el Sector Publico en el Perú y Latinoamérica, Periodo 2011-2013, para la obtención del grado Académico de Doctor en Contabilidad y Finanzas en la Universidad San Martin de Porres

La exploración tuvo como objetivo general el determinar si el sistema integrado de administración financiera, produce un impacto significativo en la gestión financiera presupuestal en el sector público en el Perú y Latinoamérica en el periodo 2011-2013 determinar los periodos de pagos, que se realicen interconectados de acuerdo a las deudas generadas por la

administración tributaria utilizo el enfoque descriptivo, diseño no experimental correlacional

Finalmente llega a la conclusión que los pagos de las deudas tributarias deberán de realizarse a través de intermediación financiera, que les permita retener dicho pago, permitiendo el cumplimiento de los mismos en el periodo previsto.

La Bachiller Doña **ALBINO ATENCIO, Mariela (2016)**, en su investigación: El Sistema Integrado de Administración Financiera (SIAF – SP) y la Integración Contable en la Municipalidad Distrital de Nina caca – Pasco periodo 2016, para optar el título de contador público en la universidad de Huánuco

El objeto de la exploración fue determinar de qué manera el Sistema Integrado de Administración Financiera, se relaciona con la integración contable en la municipalidad Distrital de Ninacaca – Pasco 2016, dicha investigación por sus características reunió sus condiciones de tipo de investigación aplicada, y para el trabajo de campo utilizo como instrumentos las encuestas y entrevistas, para su recolección de información, por lo que fue de enfoque cuantitativo, por lo que utilizo pruebas estadísticas, por su naturaleza fue Descriptivo Correlacional, con el diseño de no experimental de tipo transversal. En función a su población constituida por los trabajadores de la entidad por la cantidad de 51 personas entre autoridades, funcionarios, profesionales, técnicos y auxiliares, por lo que permitió determinar una

muestra de 11 personas. El procesamiento de información utilizó el programa Office Microsoft Excel.

Finalmente, la investigadora llega a la conclusión que el sistema integrado de administración financiera se relaciona significativamente en la Integración Contable en la Municipalidad Distrital de Ninacaca, que adolece de sistema informático.

La Bachiller Doña: **YANAC LEON, Pilar Fabiana (2018)**, en su tesis: El Sistema Integrado de Administración Financiera y la Gestión Financiera Presupuestal en la Municipalidad Distrital de Yauya (2017), para optar el título de Contador Público, en la Universidad Católica Los Ángeles de Chimbote.

El tipo de investigación fue aplicada teniendo en cuenta la naturaleza, y su nivel fue de naturaleza descriptiva – Explicativa, por la relación de ambas variables, su diseño fue transversal, por sus características de análisis de un conjunto de actividades, para ello su muestra estuvo constituida por 10 trabajadores entre ellos las autoridades, funcionarios y servidores, quienes laboran directamente en la municipalidad; para la recolección de la información se utilizó las fichas textuales y de resumen, así mismo estructuró un cuestionario constituido por 14 interrogantes que fueron absueltas por autoridades, funcionarios y servidores, para el análisis de la información recopilada, se utilizó el programa Microsoft Excel, que permitió establecer las tablas como las figuras estadísticas para su interpretación..

El objeto de exploración fue a través de modelos econométricos ubicar relación entre recaudación de impuestos y distintas variables que pueden generar efecto a nivel de sub-nacional.

Finalmente se confirma que la modernización del estado es posible para el manejo de la información integral que cuenta el sistema integrado de Administración Financiera.

El Bachiller **RAMOS MENDEZ, Gonzalo (2013)** en su Tesis: Impacto de la aplicación del sistema integrado de administración financiera en Planificación y ejecución presupuestal en Municipalidad distrital de Santa, para la obtención del Grado académico de Doctor en la universidad Nacional de Trujillo.

El objetivo de la exploración fue, establecer el grado de incidencia en implementación del sistema integrado de administración financiera, en la planificación y ejecución del proceso presupuestario en la Municipalidad Distrital de Santa- Departamento de Ancash; para su desarrollo se procedió a la metodología de investigación científica, utilizando la exploración descriptiva, correlacional no experimental, para el proceso de recolección de datos e información, se utilizó la encuesta y el cuestionario como herramientas que permitieron aplicar los instrumentos debidamente estructurados, así mismo para la verificación de la validez de dicha información se procedió a utilizar las tablas estadísticas, así como para su representación gráfica y explicación respectiva.



Finalmente luego de la comparación entre las propuestas a nivel de hipótesis con los datos obtenidos, se concluyó estableciendo que el grado de incidencia en la implementación del sistema integrado de administración financiera es importante para la ejecución y la realización del control presupuestario en la Municipalidad Distrital de Santa.

## **2.2. BASES TEORICAS**

Las bases teorías que se considerarán como aspecto principal doctrinario normativo para el desarrollo de la investigación serán las siguientes:

### **2.2.1. SISTEMA INTEGRADO DE ADMINISTRACION FINANCIERA**

El Sistema es una herramienta presupuestal orientada al control, del manejo presupuestal y de los sistemas de administración relacionados con los ingresos y gastos que se generan en las entidades gubernamentales, de manera que funciona como un mecanismo de administrar y controlar el uso de los recursos del estado.

Según **Peterson** (2006), señala: “aplicativo computacional que integra funciones financieras clave y promueve eficiencia y seguridad en la gestión de datos y la generación de informes financieros integrales”.

Según **Velásquez** (2013) en relación al sistema integrado de administración financiera señala: “medio para registrar, procesos y generación de informes relacionado a Administración Financiera de entidades gubernamentales, instrumento de gestión, con propósito de inducir cultura de Planeamiento, Programación y Evaluación del Gasto” (p.132).

De acuerdo con la autora, a lo cual es necesario reconocer que dicho instrumento, se basa en las actividades relacionadas por lo Quipus en el incanato, o sea dicha actividad llevada a la tecnología en el presente, acciones de suma importancia que permiten una administración y control adecuado de administración pública.

### **2.2.2. CONTROL PRESUPUESTARIO**

Según Kaplan y Norton (2000) señalan: “deberán de tener claro que el control presupuestario como lo conocemos, debería quedar claro a través de qué sistemas alternativos y de qué procesos se satisfarán las funciones encomendadas al control presupuestario” (p.280).

Al respecto Simons, (1995) señalo: “bastarían solo algunos cambios, con distinta relevancia en los diferentes sistemas clásicos del presupuesto para poder frente a aspectos criticados sobre el control presupuestario clásico”. (p.4).

En relación a las estrategias en el presupuesto Thompson (2001) señala: “Implementar como ejecutar estrategia obliga a directivos reconsiderar distribución de recursos. Reformular el presupuesto para mejorar la estrategia, es bueno la implementación que la entidad necesita, para llevar a cabo parte de plan estratégico “(p. 380).

Según Simons (1995) señalo: “las estrategias se manifiestan en acciones concretas de la entidad, no es suficiente controlar su implementación de las acciones de la organización. Sin un control de presupuesto las discrepancias o errores, no se reconocerían o reconocerían demasiado tarde. (p. 63).

En relación al control presupuestario según Stede (2001) señalo: “Más allá de los presupuestos, el control presupuestario por los instrumentos de gestión, se plantea la pregunta de si realmente es necesario un menor presupuesto para implementar estratégica, como control presupuesto rígido” (p.120).

### **2.3. DEFINICIONES CONCEPTUALES**

Para el desarrollo del presente trabajo de investigación, nos será útil el uso de los siguientes términos conceptuales:

## **REGISTRO ADMINISTRATIVO**

Se tendrá en cuenta como el área de Abastecimiento, inicia solicitando el Certificado de Crédito Presupuestario, que permita la contratación del servicio para la adquisición de Bienes Muebles de la Entidad, toda la actividad necesariamente se ingresa al modelo administrativo del sistema.

## **REGISTRO PRESUPUESTAL**

Cuando se cuenta con los créditos necesarios que permita asegurar que se cuente con dicho crédito se procesa la fase de compromiso para el gasto, con cargo al presupuesto institucional de la entidad; de manera que todas las actividades en el manejo de administración y control presupuestal deberá de ser registrado en los módulos que les corresponde para su normal funcionamiento que exige el sistema computarizado.

## **REGISTRO CONTABLE**

Del punto de vista contable, debemos de entender que el registro contable es obligatorio, como parte integrante de cumplimiento con el sistema, ya que posteriormente, permitirá el procesamiento de la información contable y las actividades debidamente procesadas, para cumplir con las exigencias que permite cumplir de acuerdo a las tablas de operaciones se ajustan a los requerimientos de la dirección general de contabilidad pública, los cuales están elaborados como parte de la formulación de la cuenta general de la república.

## **REGISTRO DE INGRESOS Y GASTOS**

El registro de punto de vista contable como parte de ingresos y gastos forman parte de los aspectos relacionados, con el uso de la importante herramienta que es el sistema de administración financiera, que permite en forma amigable utilizar el modulo contable para su reporte en forma oportuna, previa a la revisión de la documentación fuente que sustente cada uno de los registros, de manera que la información reportada deberá de ser fiable o razonable.

## **DOCUMENTACION FUENTE**

Documentación fuente está relacionado, con la certeza que dicho documento sustenta objetiva y razonablemente cada una de las operaciones, que deberán ser analizadas, y evaluadas previamente antes de realizar su registro en el módulo contable, es esta una operación de suma importancia, considerando que lo que se registrar deberá de ser procesada para la emisión de la información computarizada a través del sistema informático, de manera que dicho reporte permitirá emitir su razonabilidad de los ingresado al sistema.

## **CERTIFICACION SIAF**

El proceso de certificación se relaciona, con la disponibilidad con que cuente cada una de sus operaciones, en las cuentas presupuestales, que previamente fueron ingresadas al sistema computarizado, de tal manera que dicha certificación esta en relación al techo presupuestal de cada una de las partidas, a ser consideradas para su registro

respectivo, el sistema no permite realizar algún registro de gasto si no cuenta con los saldos respectivos para su operatividad.

## **EJECUCION DE GASTOS**

Fase del proceso presupuestario que se inicia una vez aprobado el presupuesto y que consiste en la aplicación de los recursos humanos, materiales y financieros, y en la utilización de una serie de técnicas y procedimientos administrativos, contables, de productividad, de control y de manejo financiero para la obtención de las metas y objetivos determinados para el sector público en los planes y programas de mediano y corto plazo.

## **EFICIENCIA Y EFICACIA**

Deberá detenerse en cuenta los aspectos de cumplimiento, en el periodo determinado, como con la calidad de la información que se soporta en el sistema, tanto la eficacia como la eficiencia, son elementos que forman parte de una gestión eficiente, que en cierta manera el sistema de integración financiera, aporta para que la gestión pública sea oriente en la administración y uso de los recursos públicos.

## **2.4 FORMULACION DE HIPOTESIS**

### **2.4.1. Hipótesis General**

El Sistema Integrado de Administración Financiera, es importante para el control presupuestal en la Red de Salud Conchucos Sur 2018.

#### **2.4.2 Hipótesis Específicas**

- a. El registro administrativo SIAF, es importante en el análisis de la documentación fuente para el control presupuestal.
- b. El registro presupuestal SIAF, es importante es importante para el proceso de la certificación en el control presupuestal.
- c. El nivel de registro contable del SIAF, es importante para la ejecución de gastos para el control presupuestal.
- d. El registro de ingresos y gastos en el SIAF, es importante para evaluar el nivel de eficacia y eficiencia en la ejecución del presupuesto.

### **CAPÍTULO III**

# METODOLOGÍA

## 3.1 DISEÑO METODOLOGICO

### 3.1.1. Tipo

La investigación que realizaremos de acuerdo a su naturaleza del problema planteado y en concordancia a sus objetivos, consideramos que reúne las condiciones para ser considerado como una investigación Descriptiva – Correlacional, considerando que la realización de la investigación, nos permitirá proponer alternativas de soluciones a la problemática en relación a la importancia del Sistema Integrado de Administración Financiera, para el control Presupuestal en la Red de Salud Conchucos Sur.

Al respecto el Dr. Roberto Hernández Sampieri (2010) señala: “Los estudios descriptivos buscan especificar propiedades, características y perfiles de personas, grupos comunidades, procesos, objetivos o fenómeno que se someta a análisis. Es decir, pretenden medir, recoger datos independiente o conjunta, sobre conceptos o variables a las que se refieren”. (p.80).

Correlacional según Hernández (2010) afirma “Este tipo de estudio tiene como finalidad conocer relación o grado de asociación entre dos o más conceptos, categorías o variables. En ocasiones, solo se realiza la



relación entre dos variables, pero con frecuencia se ubican en el estudio relaciones entre tres, cuatro a mas variables”. (p.81)

Por lo que el diseño específico de la investigación será Descriptivo - Correlacional, para la cual se plantea el diagrama siguiente:

**M = ox I oy**

**Dónde:**

M = Muestra seleccionada.

O = Observación.

X = Sistema Integrado de Administración Financiera

Y = Control Presupuestal

I = Grado de influencia entre la causa y el efecto.

### **3.1.2. Enfoque**

El trabajo de investigación será desarrollado teniendo en cuenta un enfoque cuantitativo, considerando que nos permitirá dar aportes sobre hechos reales o tangibles, observables, medibles de acuerdo a la utilización del SIAF, en relación a su importancia para el control presupuestal, como herramienta que permite medir la utilización de los recursos en función a su presupuesto aprobado en la entidad, de tal manera que nos permita proponer alternativas para su mejoramiento en su desarrollo de gestión administrativa y financiera de la Red de salud Conchucos Sur.

Para proceder al desarrollo de la presente investigación consideramos que será necesaria la utilización de los siguientes métodos:

### **HISTORICO**

Método que nos permitirá conocer el nacimiento, evolución, desarrollo y ejecución del SIAF como herramienta en el control de los ingresos y egreso, su inicio características y problemas que se presentan en el proceso de ejecución, políticas aplicadas por diferentes autoridades con la finalidad de cumplir con la ejecución y control presupuestal en la Red de Salud Conchucos Sur.

### **DESCRIPTIVO**

Dicho método nos permitirá identificar, analizar y estudiar las variables determinadas para la investigación. De la misma forma nos permitirá describir e interpretar el contenido de información, comunicación y datos que en el proceso de investigación sea obtenido, el cual mismo que será parte de antecedentes y desarrollo que se presentan hasta hoy en cuanto a la utilización del SIAF, que permita verificar su uso, como comportamiento y las políticas en la ejecución y control presupuestario en cada una de sus características, en la Red de Salud Conchucos Sur.

### **EXPLICATIVO**

Método que nos permitirá explicar los mecanismos en la utilización del Sistema integrado de administración financiera, si cumple con cada una de sus bondades que ofrece el sistema para la ejecución y control presupuestal, de cada una de las actividades que se desarrollan en la red de salud Conchucos Sur, dicha situación será evidenciada con la documentación fuente, que se verifique in si tu como parte del trabajo de campo a realizarse.

### **ANALITICO**

Método que nos permitirá analizar los procedimientos de análisis que se utilizan en el proceso de la ejecución y uso del Sistema Integrado de Administración Financiera, su importancia para el control presupuestario, en la RED de Salud Conchucos Sur, para lo cual se analizara las entrevistas que se desarrollaran a autoridades funcionarios, y servidores que la laboran en dicha entidad, principalmente a aquellos que laboran directamente en las áreas relacionadas al SIAF y su importancia en el control presupuestal.

## **3.2. POBLACION Y MUESTRA**

### **3.2.1 Población**

Para la investigación se ha determinado a la entidad denominada RED de Salud Conchucos Sur, para su determinación cuantitativa hemos considerado 80 personas entre autoridades, funcionarios y servidores; dicha información ha sido seleccionada de los registros que se encuentran en la Oficina de Recursos Humanos de la Red de Salud Conchucos Sur.

### 3.2.2 Muestra

De acuerdo a la población seleccionada la muestra estará determinada por un grupo de personas, por lo que su tamaño estará constituido por 66 individuos, para lo cual utilizamos la fórmula del muestreo aleatorio simple que nos permita estimar proporciones, para una población finita o conocida, la misma que a continuación se detalla:

$$n = \frac{Z^2 N p q}{E^2 (N - 1) + Z^2 p q}$$

De donde:

**n**= Tamaño de la muestra

**Z**= Valor de la abscisa de la curva normal para una probabilidad del 95% de confianza.

**P=** Proporción de Autoridades, Funcionarios, y servidores que laboran directamente en la RED de Salud Conchucos Sur, quienes manifestaron que el Sistema Integrado de Administración Financiera, es importante para la ejecución del control presupuestal en la mencionada entidad. (Se asume  $P=0.5$ ).

**Q.=** Proporción de Autoridades, Funcionarios, y servidores que laboran directamente en la RED de Salud Conchucos Sur, quienes manifestaron que el Sistema Integrado de Administración Financiera, no es importante para la ejecución del control presupuestal en la mencionada entidad. ( $Q = 0.5$ , valor asumido debido al desconocimiento de Q).

**E=** Margen de error 5%

**N=** Población

**n=** Tamaño óptimo de muestra.

Entonces, a un nivel de significancia de 95% y 5% como margen de error

Reemplazando cálculos tenemos

$$n = \frac{(1.96)^2 (0.5) (0.5) (80)}{(0.05)^2 (80-1) + (1.96)^2 (0.5) (0.5)}$$

$n= 66.35$

n= 66 Personas

### **3.3. OPERACIONALIZACION DE VARIABLES E INDICADORES**

#### **VARIABLE INDEPENDIENTE**

#### **SISTEMA INTEGRADO DE ADMINISTRACION FINANCIERA**

#### **CONCEPTO OPERACIONAL**

Según Peterson (2006) señala: “distingue dos enfoques en la implementación de un SIAF: 1) enfoque por cambio de proceso, intenta el desarrollo y transforma flujo como proceso de trabajos existentes con tecnología informática: 2) enfoque de innovación de procedimientos, implica reingeniería radical y comprensiva de flujos y procesos de trabajo”.

#### **DIMENSIONES**

- Modulo administrativo
- Modulo presupuestal
- Modulo Contable
- Registro de operaciones

#### **INDICADORES:**

- Registro Administrativo
- Registro Presupuestal
- Registro Contable
- Registro de Ingresos y Gastos

## **INDICES**

- Evaluación de cumplimiento administrativo
- Evaluar cumplimiento presupuestal
- Evaluación de cumplimiento contable
- Evaluación de cumplimiento gestión presupuestal

## **VARIABLE DEPENDIENTE (VD)**

### **CONTROL PRESUPUESTAL**

### **CONCEPTO OPERACIONAL**

Según Villarroel (2012) señala: “conjunto de procesos como recursos usados con capacidad y habilidad, sirven a la gestión administrativa, para planear, coordinar y control, a través de presupuesto, cada una de sus funciones y operativos en la entidad, con la finalidad de obtener mejor y mayor rendimiento al mínimo esfuerzo; además de dar recomendaciones orientadas planear con anterioridad”.

### **DIMENSIONES**

- Sustentación de operaciones
- Cumplimiento de actividades
- Cumplimiento de compromisos
- Gestión presupuestal

### **INDICADORES:**

- Analisis de documentación fuente
- Nivel de Certificación
- Ejecución de Gastos
- Eficiencia y eficacia presupuestal

### **INDICES**

- Evaluación de cumplimiento
- Presentación de ingresos y gastos
- Cumplimiento de gastos
- Nivel de control presupuestal

## **3.4 TECNICAS E INSTRUMENTOS DE RECOLECCION DE DATOS**

### **3.4.1 Técnicas a emplear**

Para el presente trabajo de investigación será necesaria la utilización de las técnicas más importantes que a continuación se detallan:

#### **1) Encuestas.**

Dicha técnica será importante por cuanto nos permitirá obtener información directa para determinar si la utilización del sistema integrado de administración financiera es importante para el control presupuestal en la RED de Salud Conchucos Sur.

#### **2) Análisis Documental.**



La utilización de dicha técnica será de suma importancia por cuanto nos permitirá evaluar y analizar la base normativa que rige la obligatoriedad en la implementación del sistema integrado de administración financiera, en las entidades gubernamentales, y como esta es importante para la realización del control presupuestal en la RED de Salud Conchucos Sur.

### **3.4.2. DESCRIPCION DE LOS INSTRUMENTOS**

#### **1. Ficha bibliográfica:**

Dicho instrumento será necesario ya que nos permitirá la obtención de textos bibliográficos, como trabajos monográficos, artículos en revistas nacionales, diarios locales como trabajos de investigación que ayuden a la obtención del conocimiento en relación a la determinación si la implementación y utilización de los registros en el módulo del Sistema Integrado de Administración Financiera, es importante para el Control Presupuestal en la RED de Salud Conchucos Sur.

#### **2. Guía de entrevista:**

Dicho instrumento que previamente será elaborada, con la finalidad de desarrollar la entrevista a autoridades, funcionarios y servidores, como a expertos que nos permita conocer, si el proceso de implementación del Sistema Integrado de Administración Financiera, es importante para el control Presupuestal en la RED de Salud en Conchucos Sur.

### **3. Ficha de encuesta:**

Instrumento denominado ficha de encuesta que nos permitirá facilitar la recolección de información y datos en cuanto a la aplicación del Sistema Integrado de Administración Financiera, y su importancia para el Control Presupuestal. Dichas interrogantes deberán de ser absueltas por autoridades, funcionarios y servidores, como expertos sobre el tema materia de exploración.

#### **Procedimientos de comprobación de validez y confiabilidad de los instrumentos**

Los instrumentos que serán previamente elaborados se pondrán en consulta a autoridades, funcionarios y servidores en relación a los procedimientos de la implementación del sistema integrado de administración financiera, teniendo en cuenta a aquellos que laboran en áreas que directamente tienen relación con su aplicación, para verificar su importancia para la realización del control presupuestal. Con la finalidad de probar la confiabilidad de la información se procederá a aplicar una encuesta piloto a 66 individuos entre ellos: Autoridades, funcionarios y servidores los mismos que serán seleccionados al azar, con la finalidad que nos permitan comprobar la calidad de la información recolectada.

## **3.5 TECNICAS PARA EL PROCESAMIENTO DE LA INFORMACION**

### **3.5.1 Técnicas de Análisis**

Se aplicarán las siguientes técnicas:

- Análisis documental
- Conciliación de datos
- Indagación
- Rastreo

### **3.5.2 Técnicas de Procesamiento de Datos**

El trabajo de investigación permitirá el procesamiento de los datos que se obtengan de las diferentes fuentes bibliográficas por medio de la utilización de diversas técnicas como:

- Ordenamiento y clasificación
- Registro manual
- Análisis documental
- Tabulación de Cuadros con porcentajes
- Comprensión de gráficos
- Conciliación de datos

Proceso Computarizado con SPSS (Statistical Package for Social Sciences), Versión 22.0 del modelo de correlación de Pearson y nivel de confianza del 95%.

## **CAPÍTULO IV**

### **RESULTADOS**

#### **4.1. RESULTADOS**

El trabajo exploración necesariamente culmina con resultados, que surgen de la evaluación y análisis de los datos, documentos obtenidos en el proceso de la aplicación de las encuestas como el cuestionario, adicionalmente se toma en cuenta la apreciación u opiniones de diferentes expertos, lo cual permite, la revisión en forma metodológica, que conlleva a la determinación que la aplicación y uso adecuado del sistema integrado de administración financiera en la red de salud de Conchucos, es de suma importancia por cuanto con la aplicación de cada uno de sus módulos permite realizar en forma oportuna y adecuada el control presupuestal, de manera que dicha herramienta permite información adecuada para la toma de decisiones en la administración y uso de los recursos, de manera; en los aspectos administrativos, contables, presupuestarios y de gestión para una gerencia adecuada, lo cual permitirá transparentar cada una de sus operaciones que se realizan..

#### 4.1.1. A LA PREGUNTA

¿En su opinión considera Usted que se cumple con el registro administrativa del SIAF, en la RED de Salud Conchucos Sur 2018?

**TABLA N° 01**

| <b>ALTERNATIVAS</b>     | <b>Frecuencia</b> | <b>Porcentaje</b> | <b>Porcentaje válido</b> | <b>Porcentaje acumulado</b> |
|-------------------------|-------------------|-------------------|--------------------------|-----------------------------|
| <b>a.</b> De acuerdo    | 36                | 54.54             | 54.55                    | 54.55                       |
| <b>b.</b> En desacuerdo | 25                | 37.87             | 37.88                    | 92.43                       |
| <b>c.</b> desconoce     | 05                | 7.57              | 7.57                     | <b>100.00</b>               |
| <b>TOTAL</b>            | <b>66</b>         | <b>99.98</b>      | <b>100.00</b>            |                             |

**FUENTE: ELABORACION PROPIA**

#### **INTERPRETACIÓN**

De lo mostrado podemos observar que la respuesta a la pregunta formulada se evidencia en la tabla precedente, el 54.54% opinaron que, se cumple con el registro administrativa del SIAF, en la RED de Salud Conchucos Sur 2018; sin embargo un 37.87% respondieron estar en desacuerdo que se cumpla con el registro administrativa del SIAF, en la RED de Salud Conchucos Sur, y finalmente el 7.57% respondieron desconocer sobre la pregunta formulada.

**GRAFICA N° 01**

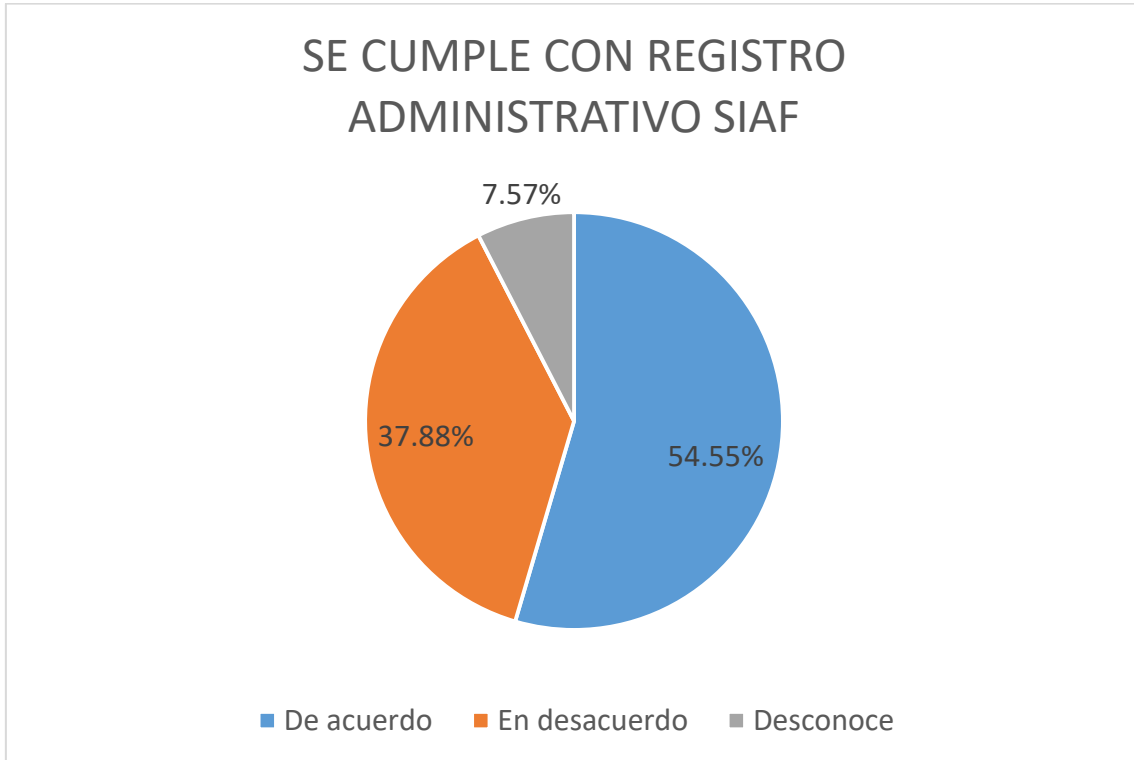

**FUENTE: AUTORIDADES, FUNCIONARIOS Y SERVIDORES**

#### **4.1.2. A LA PREGUNTA**

¿Considera Usted que se cumple con el registro presupuestal, del Sistema Integrado de Administración Financiera en la Red de Salud Conchucos Sur 2018?

**TABLA N° 02**

| <b>ALTERNATIVAS</b>     | <b>Frecuencia</b> | <b>Porcentaje</b> | <b>Porcentaje válido</b> | <b>Porcentaje acumulado</b> |
|-------------------------|-------------------|-------------------|--------------------------|-----------------------------|
| <b>a.</b> De acuerdo    | 31                | 46.96             | 46.97                    | 46.97                       |
| <b>b.</b> En desacuerdo | 30                | 45.45             | 45.45                    | 92.42                       |
| <b>c.</b> desconoce     | 05                | 7.57              | 7.58                     | <b>100.00</b>               |
| <b>TOTAL</b>            | <b>66</b>         | <b>99.98</b>      | <b>100.00</b>            |                             |

**FUENTE: ELABORACION PROPIA**

### **INTERPRETACIÓN**

De acuerdo a los resultados que se muestran en la tabla precedente, podemos señalar que, el 46.96% consideraron que, si se cumple con el registro presupuestal, del Sistema Integrado de Administración Financiera en la Red de Salud Conchucos Sur; sin embargo contradictoriamente el 45.45% consideraron estar en desacuerdo que se cumpla con el registro presupuestal, del Sistema Integrado de Administración Financiera en la Red de Salud Conchucos Sur, finalmente el 7.57% respondió desconocer sobre la pregunta formulada, sumando así el 100% de la muestra.

**GRAFICA N° 02**

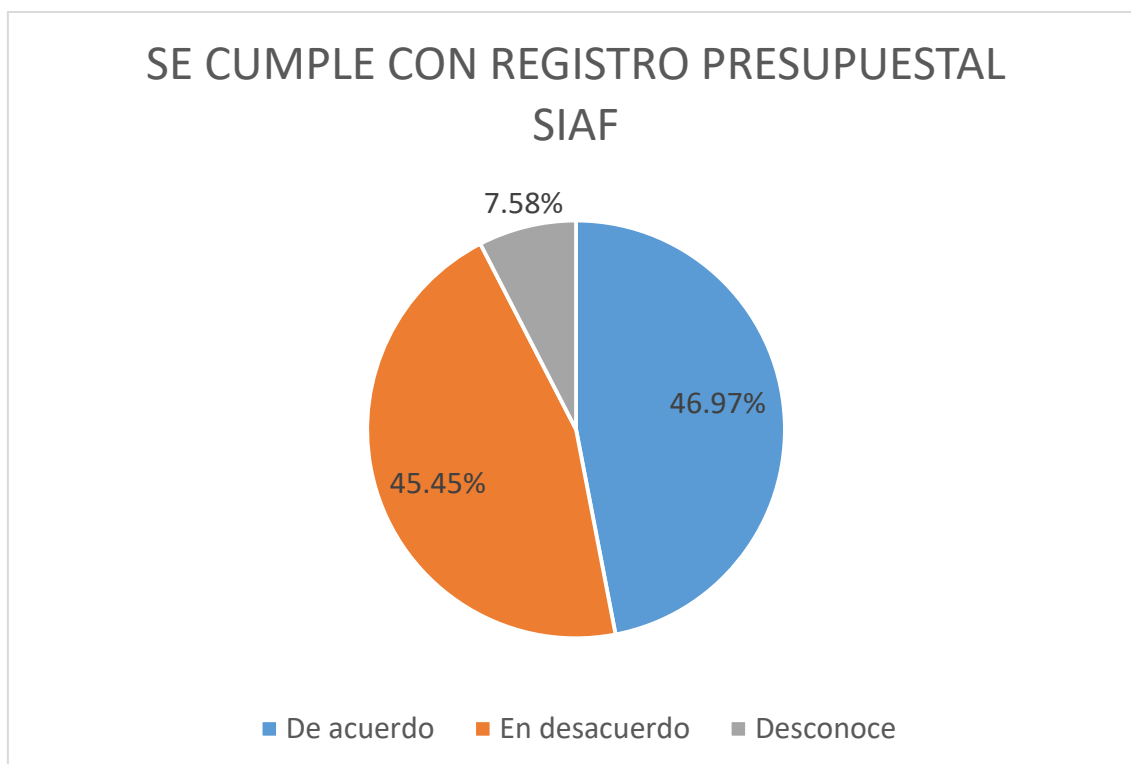

**FUENTE: AUTORIDADES, FUNCIONARIOS Y SERVIDORES**

#### **4.1.3. A LA PREGUNTA**

¿Considera Usted que se cumple con el registro de ingresos y gastos en el sistema integrado de administración financiera, en la RED de Salud Conchucos Sur 2018?



**TABLA N° 03**

| <b>ALTERNATIVAS</b> | <b>Frecuencia</b> | <b>Porcentaje</b> | <b>Porcentaje válido</b> | <b>Porcentaje acumulado</b> |
|---------------------|-------------------|-------------------|--------------------------|-----------------------------|
| a. De acuerdo       | 38                | 57.57             | 57.58                    | 57.58                       |
| b. En desacuerdo    | 22                | 33.33             | 33.33                    | 90.91                       |
| c. desconoce        | 06                | 9.09              | 9.09                     | <b>100.00</b>               |
| <b>TOTAL</b>        | <b>66</b>         | <b>99.98</b>      | <b>100.00</b>            |                             |

**FUENTE: ELABORACION PROPIA**

### **INTERPRETACIÓN**

Observando los resultados obtenidos a la pregunta formulada que se muestran en la tabla precedente, podemos señalar que el 57.57% consideraron estar de acuerdo, que si se cumple con el registro de ingresos y gastos en el sistema integrado de administración financiera, en la RED de Salud Conchucos Sur; pero contradictoriamente el 33.33% respondieron estar en desacuerdo que, se cumpla con el registro de ingresos y gastos en el sistema integrado de administración financiera, en la RED de Salud Conchucos Sur, finalmente el 9.09% respondieron desconocer sobre la pregunta formulada, sumando el 100% de la muestra determinada.

**GRAFICA N° 03**

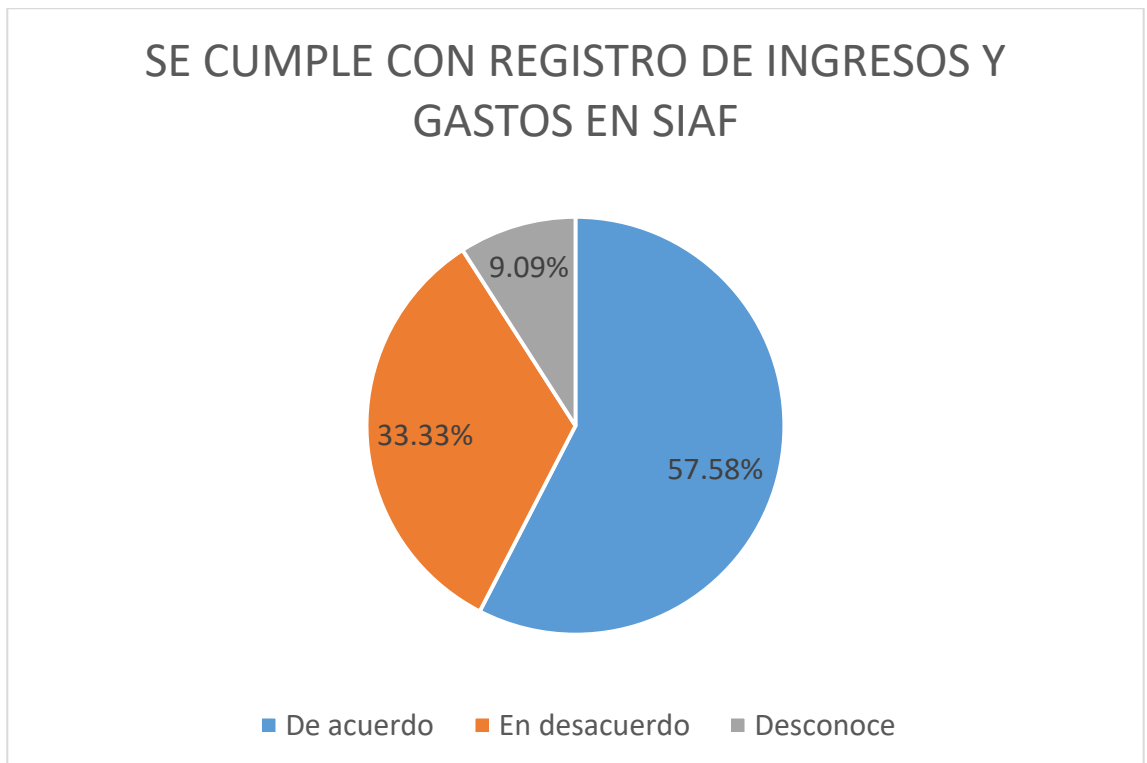

**FUENTE: AUTORIDADES, FUNCIONARIOS Y SERVIDORES**

#### **4.1.4. A LA PREGUNTA**

¿Considera Usted que se cumple correctamente con el registro de las operaciones contables en el sistema Integrado de Administración Financiera en la Red de Salud Conchucos Sur 2018?

**TABLA N° 04**

| <b>ALTERNATIVAS</b> | <b>Frecuencia</b> | <b>Porcentaje</b> | <b>Porcentaje válido</b> | <b>Porcentaje acumulado</b> |
|---------------------|-------------------|-------------------|--------------------------|-----------------------------|
| a. De acuerdo       | 39                | 59.09             | 59.09                    | 59.09                       |
| b. En desacuerdo    | 24                | 36.36             | 36.36                    | 95.45                       |
| c. desconoce        | 03                | 4.54              | 4.55                     | <b>100.00</b>               |
| <b>TOTAL</b>        | <b>66</b>         | <b>99.99</b>      | <b>100.00</b>            |                             |

**FUENTE: ELABORACION PROPIA**

### **INTERPRETACIÓN**

De lo mostrado en la tabla precedente podemos señalar que, el 59.09% opinaron estar de acuerdo que, si se cumple correctamente con el registro de las operaciones contables en el sistema Integrado de Administración Financiera en la Red de Salud Conchucos Sur; sin embargo, el 36.36% opinaron estar en desacuerdo que, se cumpla correctamente con el registro de las operaciones contables en el sistema Integrado de Administración Financiera en la Red de Salud Conchucos Sur, y finalmente el 4.54% respondió desconocer sobre la pregunta, sumando el

100% de la muestra.

**GRAFICA N° 04**

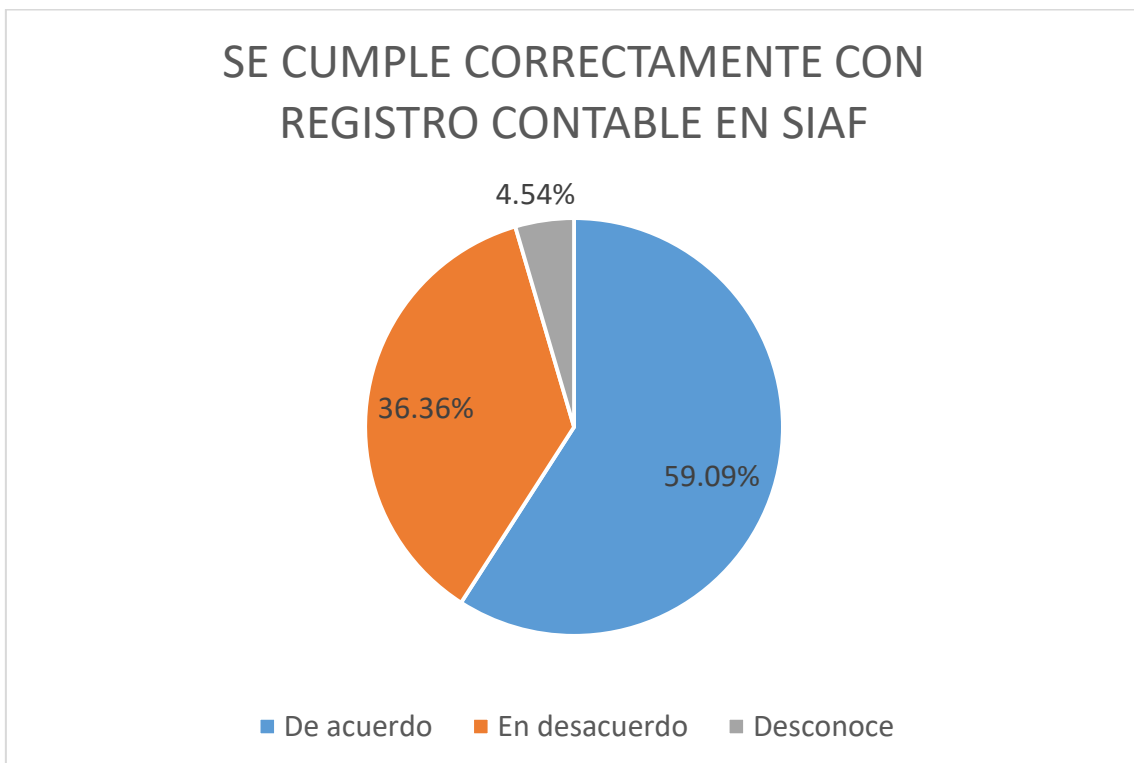

**FUENTE: AUTORIDADES, FUNCIONARIOS Y SERVIDORES**

#### **4.1.5. A LA PREGUNTA**

¿Considera Usted que la aplicación del sistema Integrado de Administración Financiera es importante para el control presupuestal en la RED de Salud Conchucos Sur 2018?

**TABLA N° 05**

| <b>ALTERNATIVAS</b> | <b>Frecuencia</b> | <b>Porcentaje</b> | <b>Porcentaje válido</b> | <b>Porcentaje acumulado</b> |
|---------------------|-------------------|-------------------|--------------------------|-----------------------------|
| a. De acuerdo       | 47                | 71.21             | 71.21                    | 71.21                       |
| b. En desacuerdo    | 13                | 19.69             | 19.70                    | 90.91                       |
| c. desconoce        | 06                | 9.09              | 9.09                     | <b>100.00</b>               |
| <b>TOTAL</b>        | <b>66</b>         | <b>99.99</b>      | <b>100.00</b>            |                             |

**FUENTE: ELABORACION PROPIA**

### **INTERPRETACIÓN**

Observando los resultados obtenidos a la pregunta formulada que se muestran en la tabla precedente, podemos señalar que el 71.21% consideran estar de acuerdo que, la aplicación del sistema Integrado de Administración Financiera es importante para el control presupuestal en la RED de Salud Conchucos Sur; contradictoriamente el 19.69% respondieron considerar estar en desacuerdo, la aplicación del sistema Integrado de Administración Financiera sea importante para el control presupuestal en la RED de Salud Conchucos Sur, y finalmente el 9.09% respondió desconocer sobre la pregunta, sumando el 100% de la muestra.

**. GRAFICA N° 05**

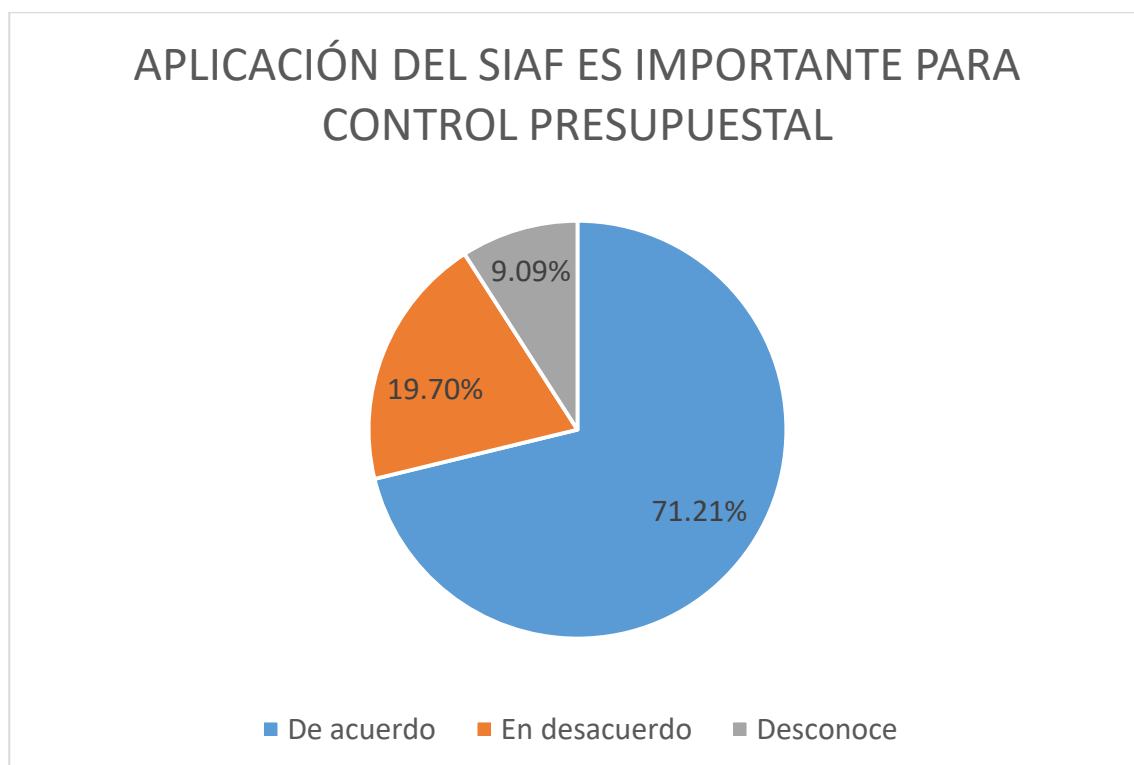

**FUENTE: AUTORIDADES, FUNCIONARIOS Y SERVIDORES**

#### **4.1.6. A LA PREGUNTA**

¿En su opinión se realiza la evaluación de la documentación fuente para el control presupuestal de la RED de Salud Conchucos Sur 2018?

**TABLA N° 06**

| <b>ALTERNATIVAS</b> | <b>Frecuencia</b> | <b>Porcentaje</b> | <b>Porcentaje válido</b> | <b>Porcentaje acumulado</b> |
|---------------------|-------------------|-------------------|--------------------------|-----------------------------|
| a. De acuerdo       | 34                | 51.51             | 51.52                    | 51.52                       |
| b. En desacuerdo    | 26                | 39.39             | 39.39                    | 90.91                       |
| c. desconoce        | 06                | 9.09              | 9.09                     | <b>100.00</b>               |
| <b>TOTAL</b>        | <b>66</b>         | <b>99.99</b>      | <b>100.00</b>            |                             |

### **INTERPRETACIÓN**

De los resultados obtenidos que se muestran en la tabla precedente en relación a la pregunta formulada, podemos señalar que el 51.52% opinaron estar de acuerdo que, si se realiza la evaluación de la documentación fuente para el control presupuestal de la RED de Salud Conchucos Sur; sin embargo, el 39.39% opinaron estar en desacuerdo que se realice la evaluación de la documentación fuente para el control presupuestal de la RED de Salud Conchucos Sur, y finalmente el 9.09% respondió desconocer, sumando el 100% de la muestra.

**GRAFICA N° 06**

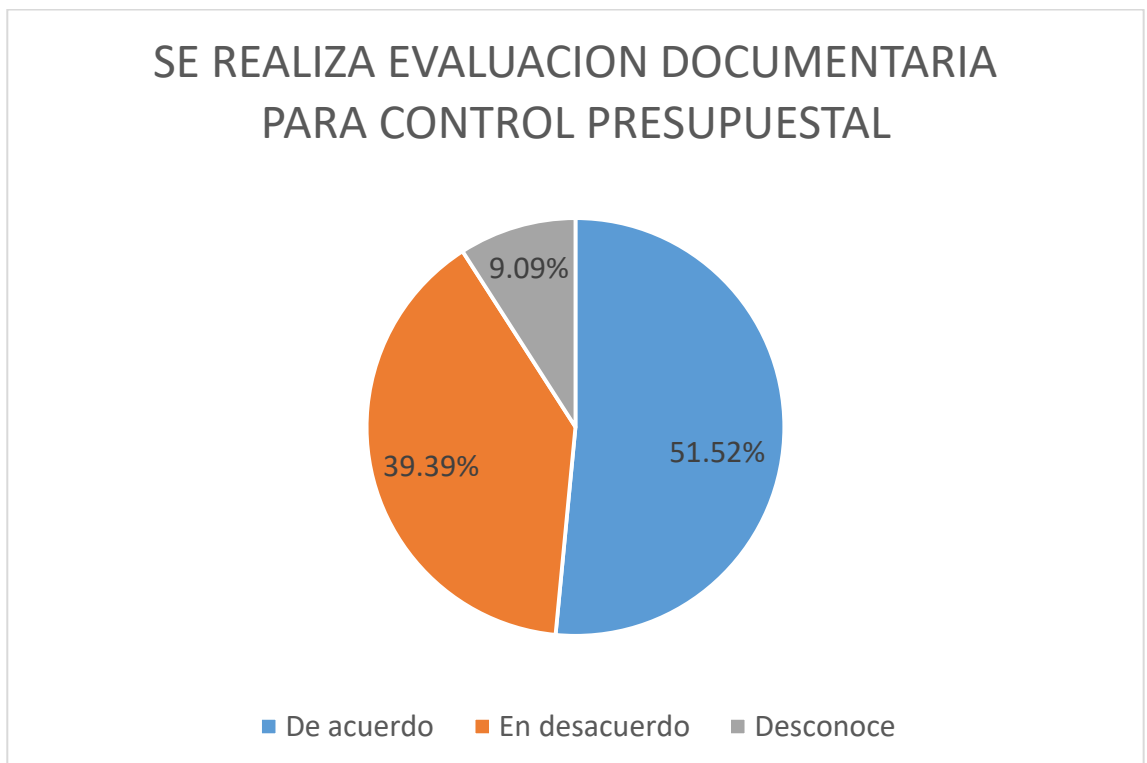

**FUENTE: AUTORIDADES, FUNCIONARIOS Y SERVIDORES**

#### **4.1.7. A LA PREGUNTA**



¿Considera usted que se cumple con el nivel de la certificación para el control presupuestal en la RED de Salud de Conchucos Sur 2018?

**TABLA N° 07**

| <b>ALTERNATIVAS</b> | <b>Frecuencia</b> | <b>Porcentaje</b> | <b>Porcentaje válido</b> | <b>Porcentaje acumulado</b> |
|---------------------|-------------------|-------------------|--------------------------|-----------------------------|
| a. De acuerdo       | 36                | 54.54             | 54.55                    | 54.55                       |
| b. En desacuerdo    | 25                | 37.87             | 37.88                    | 92.43                       |
| c. desconoce        | 05                | 7.57              | 7.57                     | <b>100.00</b>               |
| <b>TOTAL</b>        | <b>66</b>         | <b>99.98</b>      | <b>100.00</b>            |                             |

### **INTERPRETACIÓN**

Observando los resultados obtenidos a la pregunta formulada que se muestran en la tabla precedente, podemos señalar que el 54.54% consideraron estar de acuerdo que, que se cumple con el nivel de la certificación para el control presupuestal en la RED de Salud de Conchucos Sur; contradictoriamente el 37.87% consideraron estar en desacuerdo que se cumpla con el nivel de la certificación para el control

presupuestal en la RED de Salud de Conchucos Sur, y finalmente el 7.57% respondió desconocer, sumando el 100% de la muestra.

**GRAFICA N° 07**

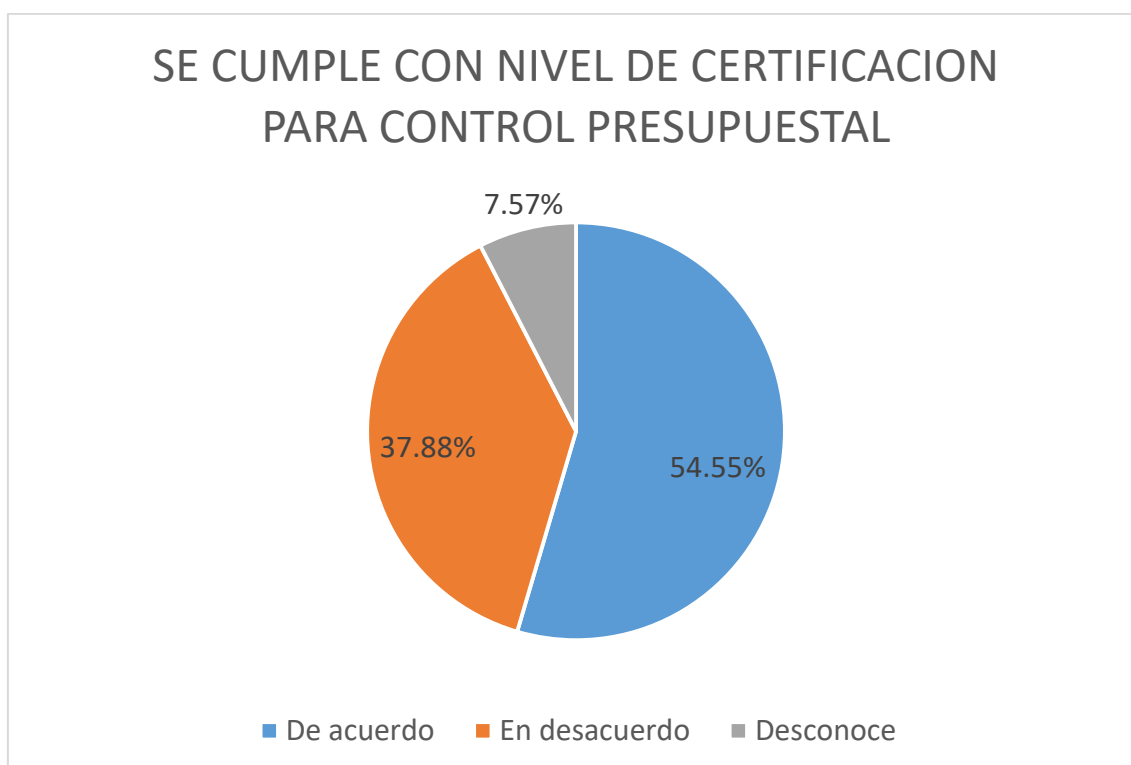

**FUENTE: AUTORIDADES, FUNCIONARIOS Y SERVIDORES**

#### **4.1.8. A LA PREGUNTA**

¿Considera usted que se cumple con el nivel de gestión de gastos para el control presupuestal en la RED de Salud Conchucos Sur 2018?

**TABLA N° 08**

| <b>ALTERNATIVAS</b> | <b>Frecuencia</b> | <b>Porcentaje</b> | <b>Porcentaje válido</b> | <b>Porcentaje acumulado</b> |
|---------------------|-------------------|-------------------|--------------------------|-----------------------------|
| a. De acuerdo       | 35                | 53.03             | 53.03                    | 53.03                       |
| b. En desacuerdo    | 25                | 37.87             | 37.88                    | 90.91                       |
| c. desconoce        | 06                | 9.09              | 9.09                     | <b>100.00</b>               |
| <b>TOTAL</b>        | <b>66</b>         | <b>99.98</b>      | <b>100.00</b>            |                             |

### **INTERPRETACIÓN**

De lo observando a los resultados obtenidos de la pregunta formulada que se muestran en la tabla precedente, podemos señalar que, el 53.03% consideraron estar de acuerdo que, se cumple con el nivel de gestión de gastos para el control presupuestal en la RED de Salud Conchucos Sur; contradictoriamente el 37.87% consideraron estar en desacuerdo que se cumpla con el nivel de gestión de gastos para el control presupuestal en la RED de Salud Conchucos Sur; finalmente el 9.09% respondió desconocer, sumando el 100% de la muestra.

**GRAFICA N° 08**

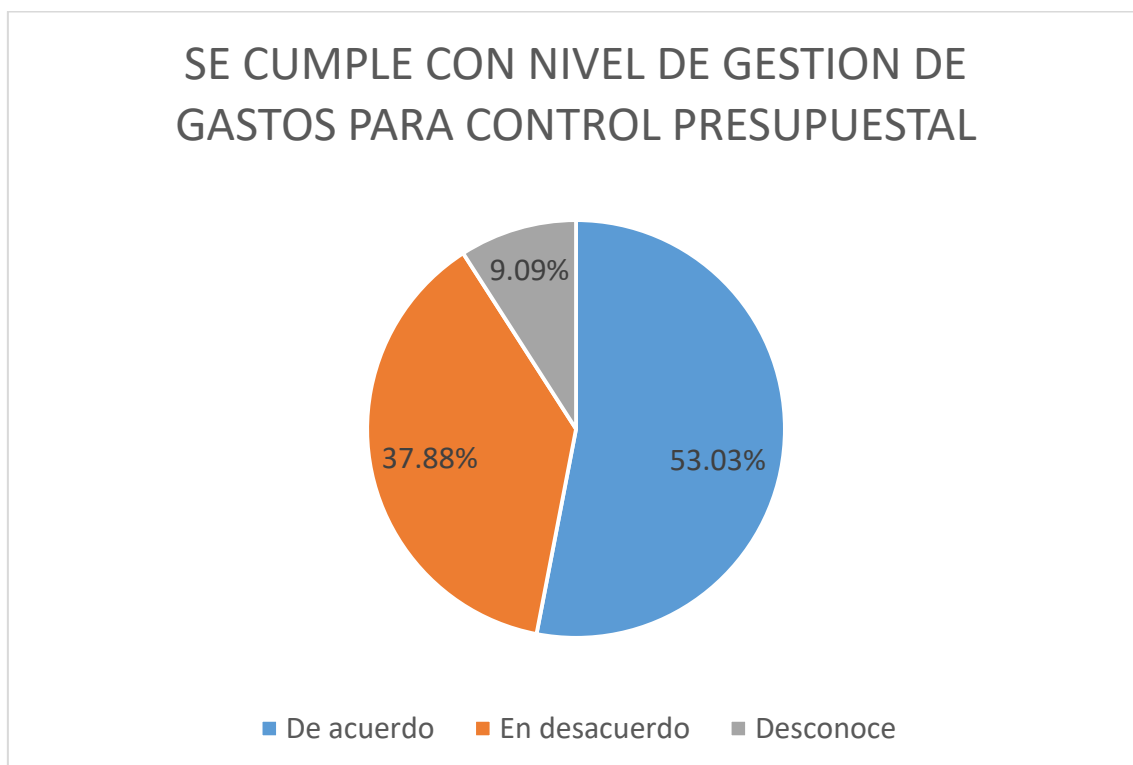

**FUENTE: AUTORIDADES, FUNCIONARIOS Y SERVIDORES**

#### **4.1.09 A LA PREGUNTA**

¿En su opinión se cumple con eficiencia y eficacia el control presupuestal en la RED de Salud Conchucos Sur 2018?

**TABLA N° 09**

| <b>ALTERNATIVAS</b> | <b>Frecuencia</b> | <b>Porcentaje</b> | <b>Porcentaje válido</b> | <b>Porcentaje acumulado</b> |
|---------------------|-------------------|-------------------|--------------------------|-----------------------------|
| a. De acuerdo       | 36                | 54.54             | 54.55                    | 54.55                       |
| b. En desacuerdo    | 25                | 37.87             | 37.88                    | 92.43                       |
| c. desconoce        | 05                | 7.57              | 7.57                     | <b>100.00</b>               |
| <b>TOTAL</b>        | <b>66</b>         | <b>99.98</b>      | <b>100.00</b>            |                             |

### **INTERPRETACIÓN**

Observando los resultados obtenidos a la pregunta formulada que se muestran en la tabla precedente, podemos señalar que, el 54.54% opinaron estar de acuerdo que, se cumple con eficiencia y eficacia el control presupuestal en la RED de Salud Conchucos Sur; sin embargo, el 37.87% opinaron estar en desacuerdo que, se cumpla con eficiencia y eficacia el control presupuestal en la RED de Salud Conchucos Sur, y finalmente el 7.57% respondió desconocer, sumando el 100% de la muestra.

**GRAFICA N° 09**

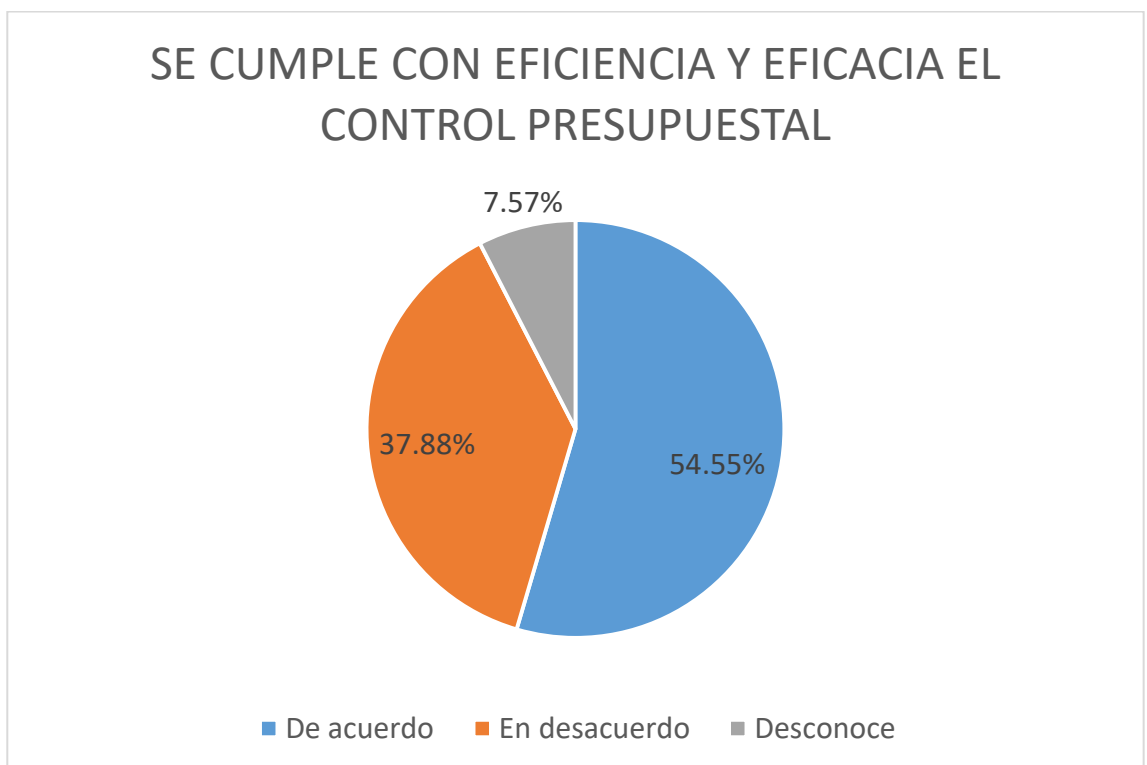

**FUENTE: AUTORIDADES, FUNCIONARIOS Y SERVIDORES**

#### **4.1.10. A LA PREGUNTA**

¿Considera Usted que la ejecución del control presupuestal es importante para la implementación del sistema integrado de admiración financiera en la Red de Salud de Conchucos Sur 2108?

**TABLA N° 10**

| <b>ALTERNATIVAS</b>     | <b>Frecuencia</b> | <b>Porcentaje</b> | <b>Porcentaje válido</b> | <b>Porcentaje acumulado</b> |
|-------------------------|-------------------|-------------------|--------------------------|-----------------------------|
| <b>a. De acuerdo</b>    | 39                | 62.65             | 59.09                    | 59.09                       |
| <b>b. En desacuerdo</b> | 23                | 34.84             | 34.85                    | 93.94                       |
| <b>c. desconoce</b>     | 04                | 6.06              | 6.06                     | <b>100.00</b>               |
| <b>TOTAL</b>            | <b>66</b>         | <b>99.99</b>      | <b>100.00</b>            |                             |

### **INTERPRETACIÓN**

Observando los resultados obtenidos a la pregunta formulada que se muestran en la tabla precedente, podemos señalar que, el 62.65% opinaron estar de acuerdo que la ejecución del control presupuestal es

importante para la implementación del sistema integrado de admiración financiera en la Red de Salud de Conchucos Sur; contrariamente el 34.84% opinaron estar en desacuerdo que la ejecución del control presupuestal sea importante para la implementación del sistema integrado de admiración financiera en la Red de Salud de Conchucos Sur, finalmente el 6.06% respondió desconocer, sumando el 100% de la muestra.

**GRAFICA N° 10**

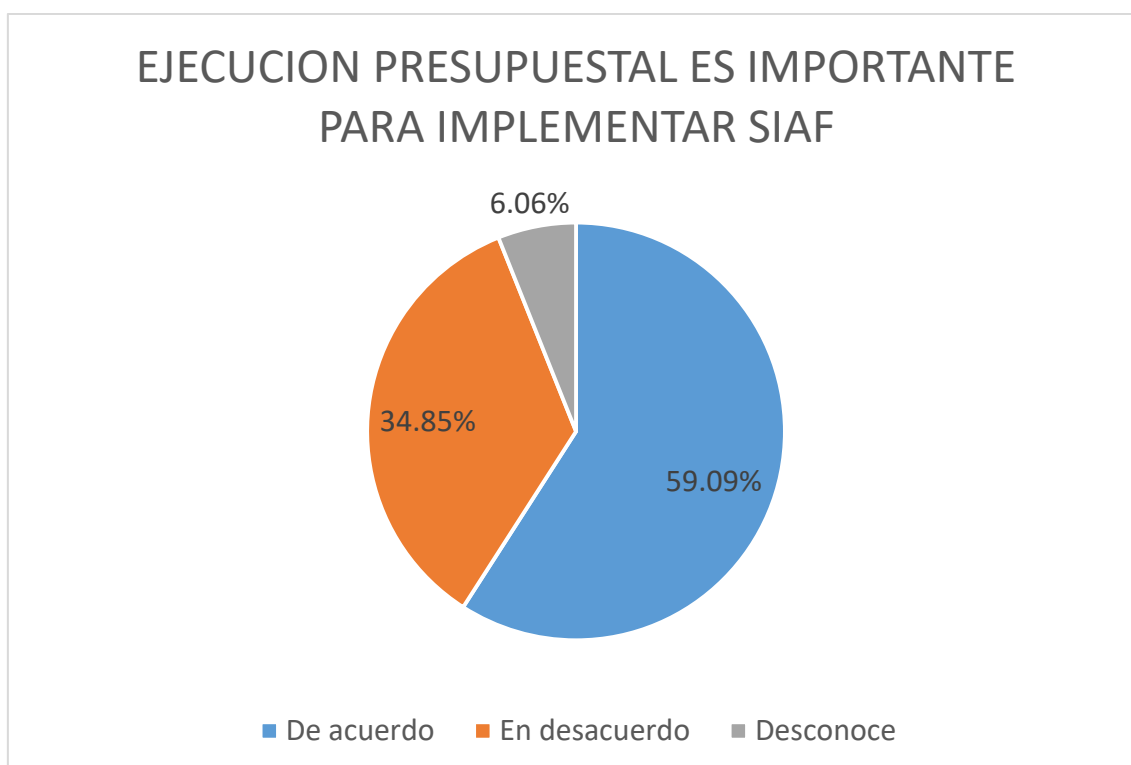

**FUENTE: AUTORIDADES, FUNCIONARIOS Y SERVIDORES**



## 4.2. CONTRASTACION DE HIPÓTESIS

Luego de probar uno a uno la distribución de los datos, de acuerdo a cada hipótesis propuesta, se procedió a elegir la Probabilidad Exacta de Fisher, teniendo en cuenta los siguientes criterios:

1. La muestra es obtenida aleatoriamente.
2. Las variables se encuentran medidas nominalmente.
3. Más del 20% de las celdas que contienen las frecuencias esperadas de la tabla 3x3 tienen valores menores a cinco por lo que se deben unir las celdas adyacentes a estas celdas.
4. Al unir las celdas de la tabla 3x3, se obtuvo una tabla 2x2 la misma que presenta por lo menos una celda con valor esperado menor a cinco.

Entonces, la estadística de prueba a utilizar para contrastar las hipótesis se define de la siguiente manera:

$$p(f) = \frac{(a+b)!(c+d)!(a+c)!(b+d)!}{n!a!b!c!d!}$$

### HIPÓTESIS A:

**H<sub>0</sub>:** El registro administrativo SIAF, no es importante en el análisis de la

documentación fuente para el control presupuestal.

**H<sub>1</sub>:** El registro administrativo SIAF, si es importante en el análisis de la documentación fuente para el control presupuestal.

**TABLA N° 11**

| La administración y operatividad son importante | En Planeación de la gestión administrativa |               |           | TOTAL     |
|---|--|---------------|-----------|-----------|
|   | De Acuerdo                                 | En desacuerdo | Desconoce |           |
| a. De acuerdo                                   | 20   | 16            | 00        | 36        |
| b. En desacuerdo                                | 24   | 01            | 00        | 25        |
| c. desconoce                                    | 01   | 02            | 02        | 05        |
| <b>TOTAL</b>                                    | <b>45</b>                                  | <b>19</b>     | <b>02</b> | <b>66</b> |

**1.- Estadística de prueba:**

$$p(f) = \frac{(a+b)!(c+d)!(a+c)!(b+d)!}{n!a!b!c!d!}$$

**2.- Nivel de significancia o error de tipo I:**  $\alpha = 0.05$ .

**3.- Cálculo de la estadística de prueba:** Al desarrollar la fórmula

tenemos:

$$p(f) = \frac{(36)!(25)!(44)!(17)!}{66!20!24!16!0!}$$
$$= 1.33E-106$$

**4.- Decisión estadística:** Dado que  $1.33E-106 < 0.05$ , se rechaza **H<sub>0</sub>**.

**GRAFICA N° 11**

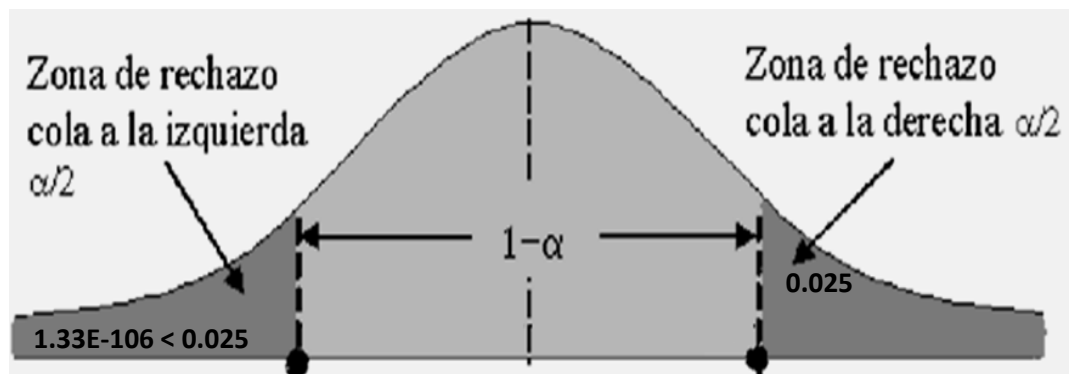

**5.- Conclusión:** Como  $1.33 < 0.05$  no se acepta **H<sub>0</sub>**. Por lo tanto, se concluye que El registro administrativo SIAF, es importante en el análisis de la documentación fuente para el control presupuestal.

### **HIPÓTESIS B:**

**H<sub>0</sub>:** El registro presupuestal SIAF, no es importante es importante para

el proceso de la certificación en el control presupuestal.

**H<sub>1</sub>:** El registro presupuestal SIAF, si es importante es importante para el proceso de la certificación en el control presupuestal.

**TABLA N° 12**

| El nivel de gestión presupuestal | Es importante para la organización de la gestión administrativa |               |           | TOTAL     |
|----------------------------------|---|---------------|-----------|-----------|
|                                  | De Acuerdo  | En desacuerdo | Desconoce |           |
| a. De acuerdo                    | 20  | 11            | 00        | 31        |
| b. En desacuerdo                 | 29  | 01            | 00        | 30        |
| c. desconoce                     | 01  | 02            | 02        | 05        |
| <b>TOTAL</b>                     | <b>50</b>   | <b>14</b>     | <b>02</b> | <b>66</b> |

**1.- Estadística de prueba:**

$$p(f) = \frac{(a+b)!(c+d)!(a+c)!(b+d)!}{n!a!b!c!d!}$$

**2.- Nivel de significancia o error de tipo I:  $\alpha = 0.05$ .**

**3.- Cálculo de la estadística de prueba:** Al desarrollar la fórmula tenemos:

$$p(f) = \frac{(31)!(30)!(49)!(12)!}{66!20!29!1!0!1!}$$
$$= 1.30E-92$$

**4.- Decisión estadística:** Dado que  $1.30E-92 < 0.05$ , se rechaza  $H_0$ .

**GRAFICA N° 12**

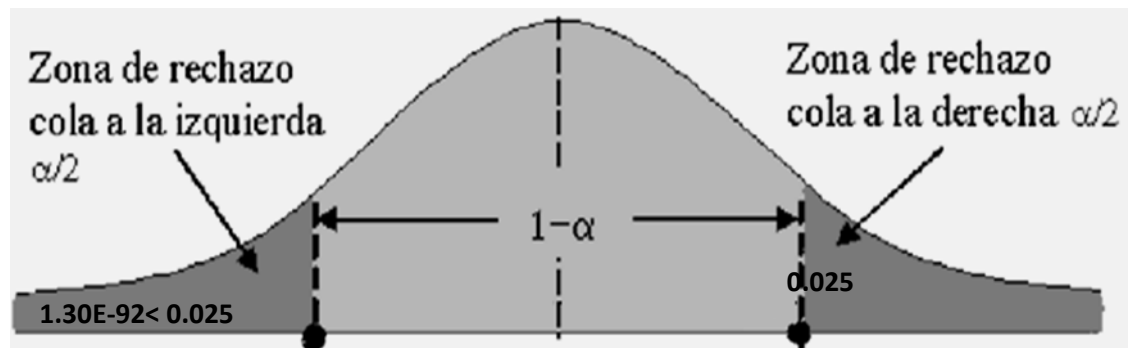

**5.- Conclusión:** Como  $1.30 < 0.05$ , no se acepta  $H_0$ . Por lo tanto, se concluye que El registro presupuestal SIAF, es importante es importante para el proceso de la certificación en el control presupuestal.

### HIPÓTESIS C:

**H<sub>0</sub>:** El nivel de registro contable del SIAF, no es importante para la ejecución de gastos para el control presupuestal.

**H<sub>1</sub>:** El nivel de registro contable del SIAF, si es importante para la ejecución de gastos para el control presupuestal.

**TABLA N° 13**

| El nivel de registro contable SIAF | Es importante para la ejecución de gastos para control presupuestal |               |           | TOTAL     |
|------------------------------------|---|---------------|-----------|-----------|
|                                    | De Acuerdo  | En desacuerdo | Desconoce |           |
| a. De acuerdo                      | 20  | 18            | 00        | 38        |
| b. En desacuerdo                   | 21  | 01            | 00        | 22        |
| c. desconoce                       | 01  | 01            | 04        | 06        |
| <b>TOTAL</b>                       | <b>42</b>   | <b>20</b>     | <b>04</b> | <b>66</b> |

#### 1.- Estadística de prueba:

$$p(f) = \frac{(a+b)!(c+d)!(a+c)!(b+d)!}{n!a!b!c!d!}$$

#### 2.- Nivel de significancia o error de tipo I: $\alpha = 0.05$ .

#### 3.- Cálculo de la estadística de prueba: Al desarrollar la fórmula

tenemos:

$$p(f) = \frac{(38)!(22)!(41)!(19)!}{66!20!21!18!0!}$$

$$= 1.31E-97$$

**4.- Decisión estadística:** Dado que  $1.31E-97 < 0.05$ , se rechaza **H<sub>0</sub>**.

**GRAFICA N° 13**

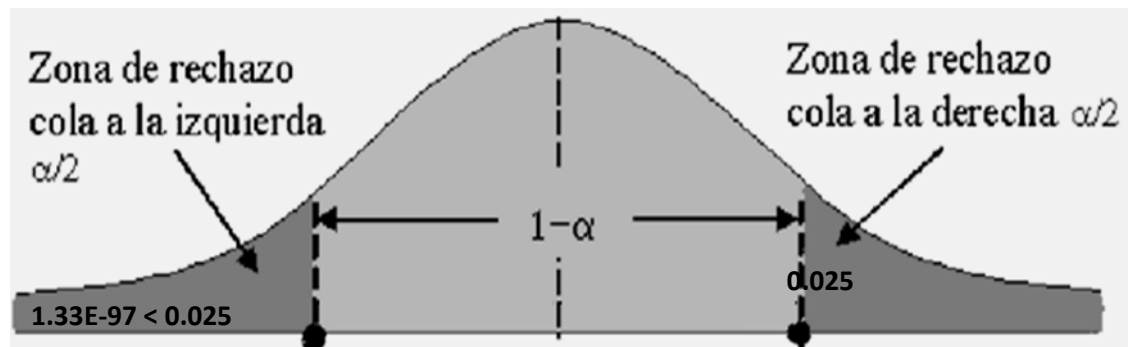

**5.- Conclusión:** Como  $1.31 < 0.05$ , no se acepta **H<sub>0</sub>**. Por lo tanto, se concluye que el El nivel de registro contable del SIAF, es importante para la ejecución de gastos para el control presupuestal.

#### **HIPÓTESIS D:**

**H<sub>0</sub>:** El registro de ingresos y gastos en el SIAF, no es importante para

evaluar el nivel de eficacia y eficiencia en la ejecución del presupuesto.

**H<sub>1</sub>:** El registro de ingresos y gastos en el SIAF, si es importante para evaluar el nivel de eficacia y eficiencia en la ejecución del presupuesto.

**TABLA N° 14**

| El registro de ingresos y gastos | Es importante para evaluar nivel de eficacia y eficiencia |               |           | TOTAL     |
|----------------------------------|---|---------------|-----------|-----------|
|                                  | De Acuerdo  | En desacuerdo | Desconoce |           |
| a. De acuerdo                    | 20  | 19            | 0         | 39        |
| b. En desacuerdo                 | 23  | 01            | 0         | 24        |
| c. desconoce                     | 01  | 01            | 01        | 03        |
| <b>TOTAL</b>                     | <b>44</b>   | <b>21</b>     | <b>01</b> | <b>66</b> |

**1.- Estadística de prueba:**

$$p(f) = \frac{(a+b)!(c+d)!(a+c)!(b+d)!}{n!a!b!c!d!}$$

**2.- Nivel de significancia o error de tipo I:**  $\alpha = 0.05$ .

**3.- Cálculo de la estadística de prueba:** Al desarrollar la fórmula



tenemos:

$$p(f) = \frac{(38)!(24)!(43)!(20)!}{66!20!23!19!0!}$$

$$= 1.36E-108$$

**4.- Decisión estadística:** Dado que  $1.36E-108 < 0.05$ , se rechaza  $H_0$ .

**GRAFICA N° 14**

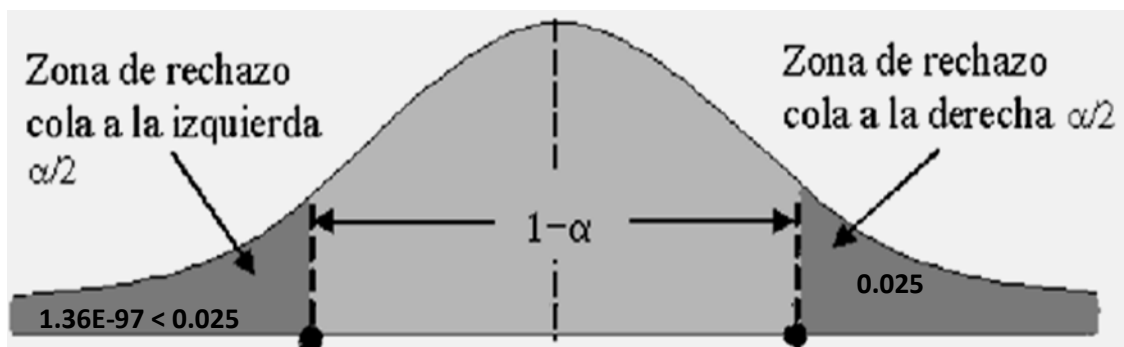

**5.- Conclusión:** Como  $1.36 < 0.05$  no se acepta  $H_0$ . Por lo tanto, se concluye el registro de ingresos y gastos en el SIAF, es importante para evaluar el nivel de eficacia y eficiencia en la ejecución del presupuesto.

## HIPÓTESIS GENERAL:

**H<sub>0</sub>:** El Sistema Integrado de Administración Financiera, no es importante para el control presupuestal en la Red de Salud Conchucos Sur 2018.

**H<sub>1</sub>:** El Sistema Integrado de Administración Financiera, si es importante para el control presupuestal en la Red de Salud Conchucos Sur 2018.

**TABLA N° 15**

| El Sistema Integrado de Administración Financiera | Es importante para el control presupuestal |               |           | TOTAL     |
|---|--|---------------|-----------|-----------|
|   | De Acuerdo                                 | En desacuerdo | Desconoce |           |
| a. De acuerdo                                     | 27   | 20            | 0         | 47        |
| b. En desacuerdo                                  | 12   | 01            | 0         | 13        |
| c. desconoce                                      | 02   | 02            | 02        | 06        |
| <b>TOTAL</b>                                      | <b>41</b>                                  | <b>23</b>     | <b>02</b> | <b>66</b> |

### 1.- Estadística de prueba:

$$p(f) = \frac{(a+b)!(c+d)!(a+c)!(b+d)!}{n!a!b!c!d!}$$

### 2.- Nivel de significancia o error de tipo I: $\alpha = 0.05$ .

### 3.- Cálculo de la estadística de prueba: Al desarrollar la fórmula

tenemos:

$$p(f) = \frac{(47)!(13)!(39)!(21)!}{66!27!20!12!0!}$$

$$= 1.17E-106$$

**4.- Decisión estadística:** Dado que  $1.17E-106 < 0.05$ , se rechaza  $H_0$ .

**GRAFICA N° 15**

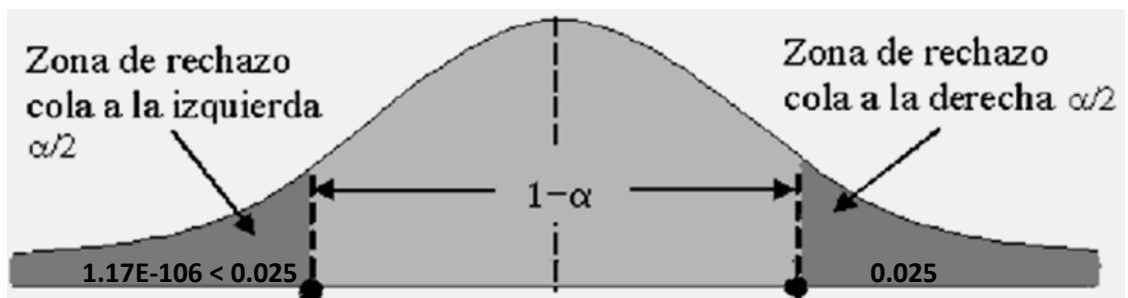

**5.- Conclusión:** Como  $1.17 < 0.05$ , no se acepta  $H_0$ . Por lo tanto, se concluye que El Sistema Integrado de Administración Financiera, es importante para el control presupuestal en la Red de Salud Conchucos Sur 2018.

## **CAPITULO V**

### **DISCUSION, CONCLUSIONES Y RECOMENDACIONES**

#### **5.1. DISCUSIÓN**

De la lectura a diversos textos, comentarios, artículos como opiniones de diferentes autores como del dialogo con especialistas, y con entidades gubernamentales especializadas, la gran mayoría coinciden en que, el Sistema Integrado de Administración Financiera, como herramienta que permite integrar las principales operaciones de orden administrativo, contable, presupuestal y de tesorería, son importantes para la realización del control presupuestal en la entidad dedicada a la salud Red de Salud Conchucos Sur 2018; hemos podido observar que la utilización de tan importante herramienta, permite contar con los mecanismos adecuados

que están dirigidos a los controles previos, en cuanto a los registros , como la verificación de los ingresos y gastos de los recursos públicos en las entidades, lo cual permite contar a tiempo real los reportes que permiten contabilizar, la utilización de los módulos del SIAF , permite realizar de mejor manera el control presupuestal en forma directa, situación que permitirá dar información oportuna y adecuada para el servicio a la ciudadano.

## **5.2. CONCLUSIONES**

- a. De la revisión y análisis a documentación y datos obtenidos, se concluye, el registro administrativo SIAF, es importante para el análisis de la documentación fuente para el control presupuestal.
- b. De la revisión a la documentación y puesta a prueba se determinó, el registro presupuestal SIAF, es importante para el proceso de la certificación en el control presupuestal.
- c. Del análisis a la documentación y puestas a prueba se determina, el nivel de registro contable del SIAF, es importante para la ejecución de gastos en el control presupuestal.
- d. Del resultado de la Contrastacion de hipótesis realizada se puedo determinar, el registro de ingresos y gastos en el SIAF, es importante para evaluar el nivel de eficacia y eficiencia en la ejecución del presupuesto.

- e. En conclusión, de la documentación, datos y prueba realizada se determinó, el Sistema Integrado de Administración Financiera, es importante para el control presupuestal en la Red de Salud Conchucos Sur 2018.

### **5.3. RECOMENDACIONES**

- a. Que el titular y funcionarios deberán tener en cuenta que se cumpla con el registro administrativo SIAF, por su importancia en el análisis de la documentación fuente para el control presupuestal.
- b. Que funcionarios encargados de la administración del SIAF deberán de considerar cumplir con registro presupuestal SIAF, por su importancia para el procedimiento de certificación para el control presupuestal.
- c. Que funcionarios encargados de administración del SIAF, deberán de considerar el registro contable en el SIAF, por su importancia en la ejecución de gastos en el control presupuestal.

- d. Que directivos y área contable deben de tener en cuenta el registro de ingresos y gastos en el SIAF, teniendo en cuenta su importancia para evaluar la eficacia y eficiencia en la ejecución del presupuesto.
  
- e. Finalmente, el titular como funcionarios deberán de garantizar el soporte del Sistema Integrado de Administración Financiera, por su importancia para el control presupuestal en la Red de Salud Conchucos Sur 2018.

## **CAPITULO VI**

### **FUENTES DE INFORMACION**

#### **6.1. Fuentes Bibliográficas**

1. BOZA, Beatriz (2004) Eficiencia en la Recaudación Municipal – Editorial Transparencia Municipal Lima Perú.
2. BEHN, Robert D. 2001 Rethinking Democratic Accountability. Washington: Brooking Institution Press.

3. BRID, Richard (2000) Local and Regional Revenues: Realities and Prospects. Editado por World Bank. Decentralization and Accountability of the Public Sector.
4. CLAROS COHAILA, Roberto 2006 Transparencia, participación y rendición de cuentas en la gestión municipal. Universidad ESAN.
5. CASAS, Carlos (2014) Propuestas para mejorar las finanzas subnacionales. Agenda 2014. Propuestas para mejorar la descentralización. Editorial Centro de Investigación de la Universidad Pacifico. Lima – Perú.
6. PERUZZOTTI, Enrique 2008 Marco conceptual de la Rendición de Cuentas. Departamento de Ciencia Política y Estudios Internacionales. Universidad Torcuato Di Tella. Argentina
7. STGLITZ, Joseph (2000) La Economía del Sector Público. Tercera Edición. Editorial Columbia University. Antonio Bosch Barcelona.
8. TOMASINI, A. (1990) Planeación Estratégica y control total de la calidad real en México. Editorial Grijalbo. Segunda edición. México.
9. VELÁSQUEZ PELÁEZ, José 2003 Demanda de Rendición de Cuentas. Escuela Electoral y de Gobernabilidad.
10. BURBANO, Jorge (1994). Presupuesto. Enfoque Moderno de Planeación y Control de Recursos. Editorial Mc Graw-Hill Interamericana de México, S.A.
11. Constitución Política del Perú del año 1993, Edición Oficial del Congreso de la República.



- 12.** Decreto Legislativo N° 1137 - Ley del Ejército del Perú - Boletín de Normas Legales del Diario Oficial El Peruano del 10 de diciembre del 2012.
- 13.** Decreto Legislativo N° 1134 del 09 de diciembre del 2012, Aprueba la Ley Orgánica del Ministerio de Defensa, Ley Marco de la Administración Financiera Sector Público.
- 14.** Decreto Supremo N° 142-2009-EF, publicado el 24 de junio del 2009.
- 15.** Decreto Supremo N° 004-2012-EF, Aprueban los procedimientos para el cumplimiento de metas y la asignación de los recursos del Plan de incentivos a la mejora de la Gestión y Modernización Municipal para el Año Fiscal 2012.
- 16.** Decreto Supremo N° 097-2009-EF, Precisan criterios para delimitar proyectos de impacto regional, provincial y distrital en el presupuesto participativo, publicado el 30 de abril de 2014.
- 17.** Directiva N° 002-2009-EF/76.01 “Directiva General para la Programación y Formulación del Presupuesto del Sector Público para el año 2010.
- 18.** Directiva N° 005-2009-EF/76.01, “Directiva para la Ejecución Presupuestaria”. • Directiva N° 003-2010-EF/76.01, Directiva General para la Programación y Formulación del Presupuesto del Sector Público. 162
- 19.** Ley N° 29626 - Ley de Presupuesto del Sector Público para el Año Fiscal 2011. • Ley N° 29952 - Ley de Equilibrio Financiero del

Presupuesto del Sector Público para el Año Fiscal 2013, publicado el 04 diciembre 2012.

- 20.** Ley N° 29953 - Ley de Endeudamiento del Sector Público para el Año Fiscal 2013, publicado el 04 diciembre 2012.
- 21.** Ley N° 29923 - Ley que deroga el artículo 7° de la Ley N° 29914, Ley que establece medidas en materia de gasto público, publicado el 24 octubre 2012.
- 22.** Ley N° 29914 - Ley que establece medidas en materia de Gasto Público, publicado el 11 septiembre 2012.
- 23.** Ley N° 29466 - Ley de Endeudamiento del Sector Público para el Año Fiscal el 10 de febrero de 2010.
- 24.** Rosenberg, J.M. (1996). Diccionario de Administración y Finanzas. Editorial Océano. Barcelona, España.

## 6.2. Referencias electrónicas

1. [www.mef.gob.pe](http://www.mef.gob.pe)
2. [www.sunat.gob.pe](http://www.sunat.gob.pe)
3. [www.sat.gob.pe](http://www.sat.gob.pe).
4. [www.slideshare.net/damalysyenil/normas-generales-](http://www.slideshare.net/damalysyenil/normas-generales-)
5. [www.intosai.org/es/actualidades.html](http://www.intosai.org/es/actualidades.html)

**ANEXO 1**  
**MATRIZ DE CONSISTENCIA**

| <b>PROBLEMA</b>  | <b>OBJETIVOS</b>   | <b>HIPÓTESIS</b>   | <b>VARIABLES</b>   | <b>METODOLOGÍA</b>   |
|--|--|--|--|--|
| <b>Problema General</b><br>¿En qué medida el Sistema Integrado de Administración Financiera, es importante para el control presupuestal en la Red de Salud Conchucos Sur 2018? | <b>Objetivo General</b><br>Determinar como el Sistema Integrado de Administración Financiera es importante para el Control Presupuestal en la red de salud Conchucos Sur 2018. | <b>Hipótesis General</b><br>El Sistema Integrado de Administración Financiera, es importante para el control presupuestal en la Red de Salud Conchucos Sur 2018. | <b>Variable Independiente</b><br><br><b>X:</b> Sistema Integrado de Administración Financiera<br><br><b>Indicadores:</b> | <b>1. Tipo de Investigación</b><br>Aplicada - Descriptiva<br><br><b>2. Población =80</b><br>Personas entre Autoridades, Funcionarios y |
| <b>Problemas Específicos</b>   | <b>Objetivos Específicos</b>   | <b>Hipótesis Especificas</b>   |  |  |

|  |  |  |   |  |
|--|--|--|---|--|
| <p>a. ¿Cómo el registro administrativo SIAF, es importante para el análisis de la documentación fuente?</p> <p>b. ¿En qué medida el nivel de registro presupuestal del SIAF es importante para la certificación en el control presupuestal?</p> <p>c. ¿De qué manera el nivel registro contable en el SIAF, es importante para la ejecución de gastos y el control presupuestal?</p> <p>d. ¿De qué manera el registro de ingresos y gastos, es importante para evaluar el nivel de eficacia y eficiencia en la ejecución presupuestal?</p> | <p>a. Establecer si el registro administrativo SIAF, es importante en el análisis de la documentación fuente para el control presupuestal.</p> <p>b. Evaluar si el nivel de registro presupuestal del SIAF, es importante para el proceso de certificación en el control presupuestal.</p> <p>c. Demostrar si el nivel de registro contable del SIAF, es importante para el control de registro de gastos en el control presupuestal.</p> <p>d. Evaluar de qué manera el registro de ingresos y gastos en el SIAF, es importante para evaluar el nivel de eficiencia y eficacia en la ejecución del presupuesto.</p> | <p>a. El registro administrativo SIAF, es importante en el análisis de la documentación fuente para el control presupuestal.</p> <p>b. El registro presupuestal SIAF, es importante es importante para el proceso de la certificación en el control presupuestal.</p> <p>c. El nivel de registro contable del SIAF, es importante para la ejecución de gastos para el control presupuestal.</p> <p>d. El registro de ingresos y gastos en el SIAF, es importante para evaluar el nivel de eficacia y eficiencia en la ejecución del presupuesto.</p> | <p>X<sub>1</sub>: Registro Administrativo<br/> X<sub>2</sub>: Nivel de registro presupuestal<br/> X<sub>3</sub>: Nivel de registro contable<br/> X<sub>4</sub>: Registro de ingresos y gastos</p> <p><b>Variable Dependiente</b></p> <p>Y: Control Presupuestal</p> <p><b>Indicadores:</b><br/> Y<sub>1</sub>: Análisis de documentación fuente<br/> Y<sub>2</sub>: Nivel de certificación<br/> Y<sub>3</sub>: Nivel ejecución de gastos<br/> Y<sub>4</sub>: Nivel de Eficacia y eficiencia en ejecución presupuestal</p> | <p>servidores que laboran en la Red de salud Conchucos Sur 2018</p> <p><b>3. Muestra = 66</b> personas entre: Autoridades, funcionarios y servidores que laboran directamente en la Red de salud de Conchucos Sur 2018.</p> <p><b>4. Instrumentos de Recolección de datos</b></p> <ul style="list-style-type: none"> <li>○ Ficha Bibliográfica</li> <li>○ Guía de entrevista.</li> <li>○ Ficha de Encuesta.</li> </ul> |
|--|--|--|---|--|

**“EL SIAF Y SU IMPORTANCIA EN EL CONTROL PRESUPUESTAL EN LA RED DE SALUD CONCHUCOS SUR 2018”**

## ANEXO 2

### INSTRUMENTO PARA TOMA DE INFORMACION

#### ENCUESTA:

#### INSTRUCCIONES:

La presente técnica, tiene como fin recoger información sobre la tesis titulada: ***EL SIAF Y SU IMPORTANCIA EN EL CONTROL PRESUPUESTAL EN LA RED DE SALUD CONCHUCOS SUR 2018*** la cual está compuesta por un conjunto de preguntas, donde luego de leer dichas interrogantes, debe elegir la alternativa que considere correcta, marcando para tal fin con un aspa (X). Se le recuerda que es anónima, se agradece su participación.

1. ¿En su opinión considera Usted que se cumple con el registro administrativa del SIAF, en la RED de Salud Conchucos Sur 2018?
  - a. De acuerdo ( )
  - b. En desacuerdo ( )
  - c. Desconoce ( )

¿Porque?

.....  
.....  
.....

2. ¿Considera Usted que se cumple con el registro presupuestal, del Sistema Integrado de Administración Financiera en la Red de Salud Conchucos Sur 2018?

- a. De acuerdo ( )
- b. En desacuerdo ( )
- c. Desonce ( )

¿Porque?

.....  
.....  
.....

3. ¿Considera Usted que se cumple con el registro de ingresos y gastos en el sistema integrado de administración financiera, en la RED de Salud Conchucos Sur 2018?

- a. De acuerdo ( )
- b. En desacuerdo ( )
- c. Desconoce ( )

¿Porque?

.....  
.....  
.....

1. ¿Considera Usted que se cumple correctamente con el registro de las operaciones contables en el sistema Integrado de Administración Financiera en la Red de Salud Conchucos Sur 2018?



- a. De acuerdo ( )
- b. En desacuerdo ( )
- c. Desconoce ( )

¿Porque?

.....

.....

.....

**2.** ¿Considera Usted que la aplicación del sistema Integrado de Administración Financiera es importante para el control presupuestal en la RED de Salud Conchucos Sur 2018?

- a.** De acuerdo ( )
- b.** En desacuerdo ( )
- c.** Desconoce ( )

¿Porque?

.....

.....

.....

**3.** ¿En su opinión se realiza la evaluación de la documentación fuente para el control presupuestal de la RED de Salud Conchucos Sur 2018?

- a. De acuerdo ( )
- b. En desacuerdo ( )
- c. Desconoce ( )

¿Porque?

.....  
.....  
.....

7. ¿Considera usted que se cumple con el nivel de la certificación para el control presupuestal en la RED de Salud de Conchucos Sur 2018?

- a. De acuerdo ( )
- b. En desacuerdo ( )
- c. Desconoce ( )

¿Porque?

.....  
.....  
.....

8. ¿Considera usted que se cumple con el nivel de gestión de gastos para el control presupuestal en la RED de Salud Conchucos Sur 2018?

- a. De acuerdo ( )
- b. En desacuerdo ( )
- c. Desconoce ( )

¿Porque?

.....  
.....  
.....

**9.** ¿En su opinión se cumple con eficiencia y eficacia el control presupuestal en la RED de Salud Conchucos Sur 2018?

- a.** De acuerdo ( )
- b.** En desacuerdo ( )
- c.** Desconoce ( )

¿Porque?

.....

.....

.....

**10.** ¿Considera Usted que la ejecución del control presupuestal es importante para la implementación del sistema integrado de admiración financiera en la Red de Salud de Conchucos Sur 2108?

- a.** De acuerdo ( )
- b.** En desacuerdo ( )
- c.** Desconoce ( )

¿Porque?

.....

.....

.....