

**UNIVERSIDAD NACIONAL JOSE FAUSTINO SANCHEZ  
CARRION**

**FACULTAD DE CIENCIAS ECONOMICAS, CONTABLES Y  
FINANCIERAS**

**ESCUELA PROFESIONAL DE CIENCIAS CONTABLES Y  
FINANCIERAS**

**BORRADOR DE TESIS**

**“LA GESTION DE RIESGOS Y SU IMPORTANCIA EN LA ADQUISICION DE  
BIENES Y SERVICIOS EN LA MUNICIPALIDAD PROVINCIAL DE HUAURA  
2018”**

**PRESENTADO POR BACHILLER:**

**KIMBERLY HITOMI TORRES LA ROSA  
PARA OPTAR TITULO DE CONTADOR PUBLICO**

**ASESOR:**

.....  
**DRA.CPCC. CORALI DE LOS SANTOS RONCEROS**

**HUACHO – PERÙ**

**2019**

**NOMBRE DEL AUTOR:**

**KIMBERLY HITOMI TORRES LA ROSA**

**ASESOR**

.....  
**DRA.CPCC. CORALI DE LOS SANTOS RONCEROS**

**TESIS**

**“LA GESTION DE RIESGOS Y SU IMPORTANCIA EN LA  
ADQUISICION DE BIENES Y SERVICIOS EN LA  
MUNICIPALIDAD PROVINCIAL DE HUAURA 2018”**

**JURADO EVALUADOR**

**Dr. CPCC. MIGUEL ÁNGEL SUAREZ ALMEIRA**

**PRESIDENTE**

**Mg. CPCC. TEODORICO ANGEL VILLANUEVA RODRIGUEZ**

**SECRETARIO**

**Mg. CPCC. FREDY JAVIER HUACHUA HUARANCCA**

**VOCAL**

## **DEDICATORIA:**

A mis padres y hermano, los pilares  
fundamentales en mi vida.

## ***AGRADECIMIENTO:***

A Dios por guiarme día a día para lograr mis objetivos; a mis padres que me inculcaron principios y valores que hoy en día son muy importantes; a mi hermano por su apoyo incondicional y orientarme en la elaboración de mi tesis, metodológicamente hablando. A mis profesores, que han influido en mi formación y me han enseñado con sus experiencias lo bonito que es ejercer esta profesión, me han dado la motivación y me han exigido.

## ÍNDICE

### RESUMEN

### INTRODUCCION

## CAPITULO I: PLANTEAMIENTO DEL PROBLEMA

Página

1.1. Descripción de la Realidad Problemática.....	01
1.2. Formulación del Problema.....	03
1.2.1 Problema General.....	03
1.2.2 Problemas Específicos.....	03
1.3. Objetivos de la Investigación .....	03
1.3.1 Objetivo General.....	03
1.3.2 Objetivos Específicos.....	03

## CAPITULO II: MARCO TEÓRICO

2.1. Antecedentes de la Investigación.....	05
2.2. Bases Teóricas.....	07
2.2.1. Gestión de Riesgos.....	07
2.2.2. Adquisición de bienes y servicios.....	09
2.3. Definiciones Conceptuales.....	10
2.4. Formulación de Hipótesis.....	14
2.4.1. Hipótesis General.....	14
2.4.2. Hipótesis Específicas.....	14

### **CAPITULO III: METODOLOGIA**

<b>3.1. Diseño Metodológico.....</b>	<b>15</b>
<b>3.1.1. Tipo.....</b>	<b>15</b>
<b>3.1.2. Enfoque.....</b>	<b>16</b>
<b>3.2. Población y Muestra.....</b>	<b>18</b>
<b>3.2.1. Población.....</b>	<b>18</b>
<b>3.2.2. Muestra.....</b>	<b>18</b>
<b>3.3. Operacionalización de Variables e Indicadores.....</b>	<b>20</b>
<b>3.4. Técnicas e Instrumentos de Recolección de Datos.....</b>	<b>22</b>
<b>3.4.1. Técnicas a Emplear.....</b>	<b>22</b>
<b>3.4.2. Descripción de los Instrumentos.....</b>	<b>23</b>
<b>3.5. Técnicas para el Procesamiento de la Información.....</b>	<b>24</b>
<b>3.5.1 Técnicas de Análisis.....</b>	<b>24</b>
<b>3.5.2. Técnicas de Procesamiento de Datos.....</b>	<b>25</b>

### **CAPÍTULO IV: RESULTADOS**

<b>4.1. Resultados.....</b>	<b>26</b>
<b>4.2. Contrastación de Hipótesis.....</b>	<b>47</b>

### **CAPITULO V: DISCUSION, CONCLUSIONES Y RECOMENDACIONES**

<b>5.1. Discusión.....</b>	<b>58</b>
<b>5.2. Conclusiones.....</b>	<b>59</b>
<b>5.3. Recomendaciones.....</b>	<b>60</b>

## **CAPITULO VI: FUENTES DE INFORMACION**

<b>6.1.</b> Fuentes Bibliográficas.....	61
<b>6.2.</b> Referencias Electrónicas.....	63

## **ANEXOS**

<b>01</b> MATRIZ DE CONSISTENCIA.....	64
<b>02</b> INSTRUMENTOS PARA LA TOMA DE DATOS.....	66



## INDICE DE TABLAS

Nº	DETALLE	Pág.
1	Se aplica la gestión de riesgos en el proceso de adquisición de bienes y servicios en la Municipalidad provincial de Huaura.	26
2	Se cumple con análisis de riesgos para la realización del proceso de adquisición de bienes y servicios.	28
3	Se cumple con la valoración de riesgos para adquisición de bienes y servicios en la municipalidad provincial de Huaura	30
4	Se desarrolla la respuesta a riesgos que se identifican en los procesos de adquisición de bienes y servicios.	32
5	La gestión de riesgos es importante para la adquisición de bienes y servicios en la Municipalidad Provincial de Huaura.	34
6	La licitación pública que se desarrolla en la municipalidad provincial de Huaura es eficiente.	36
7	Se desarrolla los concursos públicos de acuerdo a lo señalado en la norma legal en la Municipalidad Provincial de Huaura	38
8	Se realiza la adjudicación simplificada para adquirir bienes y servicios en la municipalidad provincial de Huaura	40
9	Se aplica la contratación directa para la adquisición de bienes y servicios en la Municipalidad provincial de Huaura	42
10	La adquisición de bienes y servicios, se desarrolló en cumplimiento a ley de contratación	44
11	La identificación de riesgos, es importante en proceso de licitación publica	47
12	El análisis de riesgo, es importante para los procesos de adquisición de bienes y servicios	49
13	La evaluación de riesgos, es importante para proceso de adquisición simplificada	51
14	La respuesta a los riesgos, es importante para adquisición de bienes y servicios.	53
15	La gestión de riesgos, es importante para adquisición de bienes y servicios.	55

## INDICE DE GRAFICOS

N°	DETALLE	Pág.
1	Se aplica la gestión de riesgos en el proceso de adquisición de bienes y servicios en la Municipalidad provincial de Huaura.	27
2	Se cumple con análisis de riesgos para la realización del proceso de adquisición de bienes y servicios.	29
3	Se cumple con la valoración de riesgos para adquisición de bienes y servicios en la municipalidad provincial de Huaura	31
4	Se desarrolla la respuesta a riesgos que se identifican en los procesos de adquisición de bienes y servicios.	33
5	La gestión de riesgos es importante para la adquisición de bienes y servicios en la Municipalidad Provincial de Huaura.	35
6	La licitación pública que se desarrolla en la municipalidad provincial de Huaura es eficiente.	37
7	Se desarrolla los concursos públicos de acuerdo a lo señalado en la norma legal en la Municipalidad Provincial de Huaura	39
8	Se realiza la adjudicación simplificada para adquirir bienes y servicios en la municipalidad provincial de Huaura	41
9	Se aplica la contratación directa para la adquisición de bienes y servicios en la Municipalidad provincial de Huaura	43
10	La adquisición de bienes y servicios se desarrolló en cumplimiento a ley de contratación	45
11	La identificación de riesgos, es importante en proceso de licitación publica	48
12	El análisis de riesgo, es importante para los procesos de adquisición de bienes y servicios	50
13	La evaluación de riesgos, es importante para proceso de adquisición simplificada	52
14	La respuesta a los riesgos, es importante para adquisición de bienes y servicios.	54
15	La gestión de riesgos, es importante para adquisición de bienes y servicios.	56

## RESUMEN

**Objetivo:** Determinar si la gestión de riesgos es importante para la adquisición de bienes y servicios en la Municipalidad Provincial de Huaura 2018. **Métodos:** La población estuvo constituida por 98 individuos entre: autoridades, funcionarios y servidores, determinadas por muestreo probabilístico, utilizamos como medida de actitud la escala de Likert. Entre dimensiones: Revisión analítica, procedimientos, situación financiera, mejora de calidad. La certeza, fue validada por aplicación de proceso computacional SPSS, Versión 22.0 del molde de correlación de Pearson, de confianza del 95%. La prueba de ji cuadrado. **Resultados:** Los resultados muestran que el mayor porcentaje (51.28%) autoridades, funcionarios y servidores están de acuerdo **que** adquisición de bienes y servicios se realizó en cumplimiento a ley, en cuanto a gestión de riesgos **y** su importancia para **la** adquisición de bienes y servicios (75.64%) están de acuerdo. **Conclusión:** Los resultados muestran la respuesta a riesgos es importante para adquisición de bienes y servicios mediante contratación directa en Municipalidad Provincial de Huaura ( $1.41E-106 < 0.05$ ).

**Palabras Claves:** Gestión de riesgo, Municipalidad, adquisición, contratación.

## ABSTRACT

**Objective:** Determine if risk management is important for the acquisition of goods and services in the Provincial Municipality of Huaura 2018. **Methods:** The population was constituted by 98 individuals among: authorities, officials and servers, determined by probabilistic sampling, we used as a measure of attitude the Likert scale. Between dimensions: Analytical review, procedures, financial situation, quality improvement. The certainty was validated by application of the SPSS computational process, Version 22.0 of the Pearson correlation mold, 95% confidence. The chi-square test. **Results:** The results show that the highest percentage (51.28%) authorities, officials and servers are in agreement acquisition of goods and services was performed in compliance with the law, in terms of risk management its importance for the acquisition of goods and services (75.64%) they agree. **Conclusion:** The results show the response to risks is important for the acquisition of goods and services through direct contracting in the Provincial Municipality of Huaura ( $1.41E-106 < 0.05$ ).

**Key words:** Risk management, Municipality, acquisition, contracting

## INTRODUCCION

La investigación, trata de: ***“LA GESTION DE RIESGOS Y SU IMPORTANCIA EN LA ADQUISICION DE BIENES Y SERVICIOS EN LA MUNICIPALIDAD”***, su desarrollo se ejecutó en concordancia a los procesos normados por la Universidad del cual la facultad de ciencias contables y financieras aplica en forma regular, la estructura utilizada se inicia con la situación problemática, las bases doctrinarias del marco teórico, el método utilizado; resultados; discusión; conclusiones; recomendaciones; de la misma forma se cumple en adjuntar los respectivos anexos como la matriz de consistencia y la encuesta utilizada para la obtención de información, por lo que la estructura fue desarrollada sobre la base de los seis capítulos, por lo que fueron desarrollados de la manera siguiente:

Capítulo I: Planeamiento de la situación problemática, en el cual se desarrolló la metodología de investigación científica, iniciando con el conocimiento de la situación real del problema, verificando el desarrollo de los procesos de adquisición de bienes y servicios, por lo que señalamos su importancia en su aplicación en la Municipalidad Provincial de Huaura, en tal sentido nos permitimos formular el problema general como los específicos respectivos, así mismo producto de ello nos permitimos plantear el objetivo general como los específicos del estudio.

Del Capítulo II: que contiene el Marco Teórico, desarrollando en primer lugar los antecedentes, como se viene desarrollando los procesos licitatorios en otras entidades, productos de investigaciones realizadas por otros profesionales, luego se procedió a desarrollar las bases teóricas, con la finalidad de interpretar correctamente las bases conceptuales para mejor interpretación, que se consideran la gestión de riesgos entendida en el concepto más amplio, y su importancia para la adquisición de bienes y servicios en Municipalidad Provincial de Huaura, luego de la definición y sustentación teórica de ambas variables (independiente y dependiente), para ello hemos recurrido, a la lectura de diferentes autores, normas legales, como especialistas, lo cual ayudo al enriquecimiento de la investigación, seguidamente hemos teorizado cada uno de los indicadores que forman parte de las variables, para la culminación de dicho capítulo, se plantea las propuestas a nivel de hipótesis general y específicas, que luego fueron contrastadas con los resultados de las encuestas.

Para el Capítulo III: que contiene la parte de la Metodología, la constituye el diseño metodológico a realizar, el cual contempla el tipo y enfoque de la investigación; la población a tener en cuenta para la investigación estuvo conformada por 98 individuos entre autoridades, funcionarios y servidores, quienes laboran en forma directa e indirecta en la Municipalidad Provincial de Huaura, luego a partir de la población hemos determinado la muestra por 78 individuos para ello se ha teniendo en cuenta el proceso de selección en forma aleatoria, y se permitió determinar al azar a las persona que se les aplico un cuestionario estructurado por respuestas cerradas en 10 interrogantes , luego tenemos la Operacionalización de las variables, de acuerdo a los índices e

indicadores, teniendo en cuenta las técnicas e instrumentos para la recolección de documentos e información para lo cual con la utilización de instrumentos luego fueron validados.

Por el Capítulo IV: constituido principalmente por resultados, dicho capítulo contiene el tratamiento y procesamiento de la información seleccionada, la cual fue trabajada estadísticamente por las respuestas a cada una de las preguntas formuladas, la misma que respalda la elaboración de las gráficas elaboradas; también se incluye la contrastación a cada una de las propuestas establecidas y con hipótesis, para lo ello se utilizó la distribución de Chi cuadrada, para lo cual los datos utilizados para el análisis se encuentran clasificados en forma categóricas, para cada una de ellas, continuando con el procedimiento estadístico destinado para dichos fines.

Por el Capítulo V: constituido entre ellos por discusión, conclusiones y recomendaciones las mismas que fueron obtenidas como resultado de su desarrollo, se analizó la parte teórico conceptual las conclusiones en concordancia con los resultados de la formulación de las hipótesis, y en cuanto a las recomendaciones, están orientadas al aporte que ofrece la gestión de riesgos, su importancia integral en la entidad y en particular para la adquisición de bienes y servicios para un correcto proceso de adquisición en la Municipalidad Provincial de Huaura.

Al culminar la investigación y en cumplimiento a la estructura, finalmente en el Capítulo VI: denominado referencias bibliográficas en el cual se describe las

referencias bibliográficas que fue necesaria para el desarrollo de nuestro trabajo de investigación, de la misma manera de cumple con adicionar los anexos respectivos.

# **CAPITULO I**

## **PLANTEAMIENTO DEL PROBLEMA**

### **1.1. DESCRIPCIÓN DE LA REALIDAD PROBLEMÁTICA**

La Municipalidad Provincial de Huaura, gobierno local cuenta con autonomía política, económica y administrativa; responde a asuntos de su competencia otorgados por la Ley Orgánica de Municipalidades y a la Constitución Política del Estado.

La Municipalidad Provincial de Huaura, representa a su vecindario, para quienes propicia la generación de adecuados servicios públicos, con la finalidad del desarrollo sostenible e integral de sus ciudadanos.

Para cumplir con dicha labor cuenta con una estructura orgánica funcional dirigida por la Gerencia Municipal, seguido de Gerencias y subgerencias que les permite desarrollar labores articuladas, en la búsqueda de acciones conjunta orientadas siempre hacia el ciudadano, por ello está facultada a contar con un Presupuesto Institucional de Apertura en el cual se concentra los ingresos y egresos, el cual es elaborado a través del Presupuesto Participativo.

En dicho instrumento se consolida las principales necesidades de la ciudadanía en relación, a servicios públicos, como el desarrollo de infraestructura,



transporte, educación, cultura y deporte, entre otros que permite desarrollar acciones armonizadas entre autoridades y ciudadano debidamente organizado y representado en el presupuesto participativo.

La situación problemática se presenta, en la ejecución del presupuesto, principalmente en los procesos de contratación de bienes y servicios; donde como comunidad hemos observado que en muchos casos no se ha implementado la gestión de riesgos dentro de cada proceso, por ejemplo, se realizan adquisiciones directas, sin cumplir con el debido proceso que señala la Ley de Contrataciones.

Otra situación problemática latente es causada por el personal que labora en la institución, debido a la falta de capacitación, especialización y a la rotación inadecuada del personal nombrado. De manera que no les permite desarrollar la función de asesoramiento a integrantes de comités de procesos licitatorios, bajo los principios de transparencia, y así reducir los riesgos de exposición a fraudes.

## **1.2. FORMULACION DEL PROBLEMA**

### **1.2.1. Problema General**

¿En qué medida la gestión de riesgos es importante para la adquisición de bienes y servicios en la Municipalidad Provincial de Huaura 2018?

### **1.2.2. Problemas específicos**

- a. ¿De qué manera la identificación de riesgos es importante para la licitación pública de bienes en la Municipalidad?
- b. ¿En qué medida el análisis de riesgos es importante para el concurso público de servicios en la Municipalidad?
- c. ¿De qué manera la valoración de riesgos es importante para la adjudicación simplificada de bienes y servicios en la Municipalidad?
- d. ¿En qué medida la respuesta a los riesgos, es importante para la adquisición de bienes y servicios por contratación directa en la Municipalidad?

## **1.3. OBJETIVOS DE LA INVESTIGACION**

### **1.3.1. Objetivo General**

Determinar si la gestión de riesgos es importante para la adquisición de bienes y servicios en la Municipalidad Provincial de Huaura 2018.

### **1.3.2. Objetivos Específicos**

- a. Verificar si la identificación de riesgos es importante para la licitación pública de bienes en la Municipalidad.

- b.** Evaluar si el análisis de riesgos, es importante para el concurso público de servicios en la Municipalidad.
- c.** Establecer si la valoración de riesgos, es importante para la adjudicación simplificada de bienes y servicios en la Municipalidad.
- d.** Determinar si la respuesta a los riesgos, es importante para la adquisición de bienes y servicios por contratación directa en la Municipalidad.

## **CAPITULO II**

### **MARCO TEORICO**

#### **2.1. ANTECEDENTES DE LA INVESTIGACION**

Bachilleres: **TATIANA DOMINGUEZ PECHE y NILTON JHON DURAND MIRAVAL, (2015)** en su tesis: Análisis descriptivo de la problemática de las contrataciones estatales en el marco del sistema de abastecimiento público; para optar el grado académico de Magister en Administración pública, en la Universidad Peruana de Ciencias Aplicadas.

El objetivo del estudio fue: Determinar y analizar las causas que originan las deficiencias en la fase de programación y actos preparatorios e identificar cuál es el impacto en los actores del proceso de contrataciones, para fortalecer la capacidad del personal.

Se utilizó la metodología de causa-efecto, que permitió identificar las causas de deficiencias en el proceso de contrataciones, para proponer alternativas de solución.

Finalmente concluyen, sugiriendo dos planes de mejoras de las capacidades de actores que tienen relación directa con el proceso de contratación, que busque mejorar la eficiencia en la programación y actos preparatorios.

El Bachiller **CAMARA GONZALES, LUIS DAVID (2018)** en su tesis: Adquisición de bienes, servicios y obras según percepción del personal de abastecimiento y patrimonio en Agro Rural, 2017; para optar el Grado Académico de Maestro en Gestión Pública, en Universidad Cesar Vallejo.

Dicho estudio tuvo como objetivo, determinar el nivel de adquisición de bienes, servicios y obras en Agro Rural. Fue desarrollado bajo el enfoque cuantitativo, método deductivo, de tipo sustantiva y nivel descriptivo, aplicado a una población de 50 trabajadores, bajo el diseño no experimental.

Finalmente concluye que los trabajadores de abastecimiento y patrimonio, perciben como aceptable el nivel de percepción de la situación actual de las adquisiciones en bienes, servicios y obras.

El Bachiller **VIDAL COLCHADO, FELIPE GUSMAN (2017)** su tesis: Control Interno y contrataciones y adquisiciones en la Municipalidad Los Olivos 2016; para obtener el grado académico de Maestro en Gestión Pública, en la Universidad Cesar Vallejo.

Dicha investigación tuvo como objetivo determinar la relación del control interno y las contrataciones y adquisiciones de la Municipalidad distrital de los Olivos, para lo cual se utilizó las normas respectivas y las técnicas de encuesta a funcionarios y servidores.

La metodología utilizada fue descriptiva correlacional, que permitieron recolectar información, también se utilizó la escala de Likert para desarrollar su muestra a 100 individuos formados por autoridades funcionarios y servidores.

Finalmente llegó a la conclusión que existe relación directa entre el control interno y las contrataciones y adquisiciones en la Municipalidad de los Olivos 2016.

## **2.2. BASES TEORICAS**

### **2.2.1. GESTION DE RIESGOS**

Al respecto Palacios (2014) define Gestión: “proceso que se presenta, en forma integral, unificada, decisiones de manera profesional en el logro de objetivos institucionales” (pág. 69)

Según Palacios (2014) Gestión es “conjunto de acciones dirigidas al logro de objetivos, a partir de experiencias, conocimientos. Las estrategias de gestión se relacionan con la toma decisiones, de solución de conflictos, liderazgo. (pág. 73).

Para Álvaro Soldano (2009) Riesgo “Probabilidad que exista un hecho indeseable” (pág. 2/5).

Mir (1999) indica “Palabra riesgo se utiliza con diversas acepciones: contingencias desfavorables, que está expuesto alguien o alguna cosa,

incertidumbre derivada del ejercicio de una actividad empresarial, peligro incierto”.

Gestión de Riesgos (Risk management), conocida también como Administración de Riesgos, es toda una estructura preparada para prevenir y monitorear la incertidumbre en relación a amenazas, que se desarrollan por acciones del personal, la cual consta tres etapas: Valoración, Respuesta al riesgo e Implementación de acciones de respuesta.

La primera etapa de Valoración de riesgo consiste en:

1. Identificación los riesgos: Identificar qué y cómo determinadas situaciones pueden afectar el cumplimiento y desarrollo de las actividades
2. Análisis de riesgos: Analizar las causas y consecuencias en términos de impacto y probabilidad, mediante el uso de la Matriz de riesgos.
3. Evaluación de riesgos: Determinar el nivel o clasificación que le corresponde al riesgo para así poder hacer más fácil su administración por orden de prioridad.

Cabe señalar que este paso involucra mucho criterio pues en base a este último paso se propondrán las medidas de solución.

La segunda etapa de Definición de respuesta al riesgo, es aquí donde se formulan todas las actividades de respuesta en base a un plan; por ejemplo, se establecerán plazos de ejecución, los responsables o encargados de las tareas, consolidándose así un Plan de Acción o Plan de Gestión de Riesgos que sea sostenible y realista.

La tercera etapa de Implementación de acciones de respuesta, consiste en la Ejecución de las alternativas propuestas y su seguimiento o monitoreo, de manera que sea un proceso continuo, que a la larga permita reducir o eliminar el riesgo existente, ya que el riesgo siempre está y se convive con este elemento.

En otras palabras, la gestión de riesgos deberá de estar estructurado, de manera que pueda valorar dicho riesgo, para poder proponer alternativas que permitan administrar dichos riesgos e incrementar la confianza en la organización. Además de considerarse como parte de la prevención, mitigación, y aceptación.

### **2.2.2. ADQUISICION DE BIENES Y SERVICIOS**

Según Claro (2007) adquisición: “significa contar con un sistema de información, que se ejecute con transparencia en el gasto público, que permita cumplir con la rendición de cuentas”

#### **Según la Ley N°30225 en su artículo 1 .- FINALIDAD**

“La presente Ley tiene por finalidad establecer normas orientadas a maximizar el valor de los recursos públicos que se invierten y a promover la actuación bajo el enfoque de gestión por resultados en las contrataciones de bienes, servicios y obras; de tal manera que estas se efectúen en forma oportuna y bajo las mejores condiciones de precio y calidad, permitan el cumplimiento de los fines públicos y tengan una repercusión positiva en las condiciones de vida de los ciudadanos”



También faculta a cada Entidad poder contratar en cualquiera de los métodos o procedimientos de contratación tales como: - Licitación pública, concurso público, adjudicación simplificada, contratación directa, y otros establecidos en la norma; siempre y cuando se respete los principios que rigen la contratación y en función al Valor Referencial determinado por el órgano encargado de las contrataciones en cada entidad.

- Compras corporativas de acuerdo a Ley 30225 Artículo 7° “varias entidades pueden contratar bienes y servicios, que satisfagan necesidades comunes”
- En relación a fraccionamiento. De acuerdo al artículo N°20° “está prohibido, fraccionar contratar bienes, servicios u obras, que conlleve a incumplir con la norma, o por efectos de evadir el tope de 8 UIT”

### **2.3. DEFINICIONES CONCEPTUALES**

#### **Identificación de Riesgos**

Para Toledano (2003) “Para su identificación es indispensable conocer el motivo, que genera el efecto, y cómo puede repercutir en la entidad”

Según Arce (2005); “Para la identificación es necesario iniciar desde el comienzo, no solo basarse en la estructura”.

## **Análisis de Riesgos**

Para Sequeiros (2002) “comprende diferentes fases que permite identificar y analizar el peligro bajo los controles existentes, evaluar la probabilidad, medir el impacto y la como consecuencia del riesgo, para finalmente proponer acciones que mitiguen dicho riesgo”

## **Valoración de Riesgos**

La valoración del riesgo es el producto de la identificación, análisis y evaluación del riesgo, ya que en este último se mide y cataloga los riesgos como tolerable, moderado e importante, según su impacto y probabilidad de ocurrencia.

Está relacionada a la evaluación del control interno que permita contar con una base real de los controles existentes en las operaciones o procesos de la entidad, como vienen a ser los procesos de contratación.

Dentro de la gestión organizacional, la valoración de riesgos debe ser aplicada a todas las metas operativas y estratégicas con la finalidad de detectar las situaciones de riesgo que afecten el cumplimiento de los objetivos institucionales.

## **Respuesta a los Riesgos**

Las respuestas son las estrategias, preparadas para ser usadas como respuestas a los riesgos detectados, que permita administrar o mitigarlos a fin de evitar que se presenten hechos irreversibles en la entidad.

## **Licitación Pública**

Es una modalidad de proceso de selección, que es convocado por entidades gubernamentales, para contratar bienes u obras. Deberá de cumplir con los requisitos exigidos por la ley para que el postor sea aceptado como tal.

Este tipo de contrato es celebrado por la entidad y un privado, quien puede ser una persona natural, jurídica o consorcio.

## **Concurso Público**

Según Luis Eduardo Morante Guerrero (2015) “Es proceso de selección de contratista, que pretende ser elegido entre los postores, que reúna mayor capacidad técnica”. (pág. 260)

El Reglamento de la LCE nos enmarca tres modalidades de concurso publico para la contratación de servicios (servicios en general, consultorías en general, consultoría de obras) y modalidades mixtas.

El concurso público tiene el mismo procedimiento que la licitación pública consta de 9 etapas, las cuales son:

1. Convocatoria.
2. Registro de participantes.
3. Formulación de consultas y observaciones.
4. Absolución de consultas y observaciones.
5. Integración de bases.
6. Presentación de ofertas.
- 7. Evaluación de ofertas**

## **8. Calificación de ofertas**

### 9. Otorgamiento de la buena pro

El paso 7 y 8 se encuentran sombreados, debido a que estos se verán invertidos, siendo primero la calificación de ofertas, cuando se quiera contratar un servicio especializado, pues como su nombre lo dice lo que se busca es calificar la experiencia, y la preparación de dicho servicio y posteriormente evaluar la oferta que es un tema económico.

## **Adjudicación Simplificada**

Al respecto Luis Eduardo Morante Guerrero (2015) “Es el proceso para contratar bienes, servicios de consultoría, servicio de obra, se realiza de acuerdo a la regla establecida para reducción de plazos” (pág. 357)

Se caracteriza por hacer más corta la duración del procedimiento de contratación.

## **Contratación Directa**

Según Luis Eduardo Morante Guerrero (2015) “Las entidades pueden aplicar el tipo de contratación, sin proceso de selección, cuando exista la necesidad de dicho bien o servicio” (pág. 271)

Este un tipo de proceso de contratación extraordinario, ya que se encuentra fuera del ámbito de la LCE, pero sí bajo la supervisión del OSCE.

Lo característico de esta modalidad es que se puede contratar a un determinado proveedor bienes, servicios u obras, igual o menor a 8UIT, sin que no esté fraccionada la compra.

Asimismo, los proveedores con quienes se realice la contratación deben estar inscritos en el Registro Nacional de Proveedores (RNP)

## **2.4. FORMULACION DE HIPOTESIS**

### **2.4.1. Hipótesis General**

La gestión de riesgos sí es importante para la adquisición de bienes y servicios en la Municipalidad Provincial de Huaura 2018.

### **2.4.2. Hipótesis Específicas**

- a.** La identificación de riesgos es importante en el proceso de licitación pública de bienes en la Municipalidad.
- b.** El análisis de riesgos, es importante para el proceso de concurso público de servicios en la Municipalidad.
- c.** La valoración de riesgos, es importante para el proceso de adjudicación simplificada de bienes y servicios en la Municipalidad.
- d.** La respuesta a los riesgos, es importante para la adquisición de bienes y servicios mediante contratación directa en la Municipalidad.

## **CAPITULO III**

### **METODOLOGIA**

#### **3.1. DISEÑO METODOLOGICO**

##### **3.1.1. Tipo**

De acuerdo a la característica del problema planteado y su relación con los objetivos predeterminados el tipo de investigación fue Aplicada, enfoque cuantitativo-deductivo, con corte transversa-correlacional.

##### **CUANTITATIVO**

Considerando que se trató de medir, para evaluar la gestión de riesgos y su importancia en la adquisición de bienes y servicios en la Municipalidad provincial de Huaura, en tal sentido se aplicó procedimientos de carácter estadísticos para su medición.

##### **DEDUCTIVO**

En la medida que se requirió probar las hipótesis planeadas, de acuerdo a las encuestas que serán aplicadas a las personas que forman parte de la muestra encuesta seleccionada en forma aleatoria.

## **CORRELACIONAL**

En cuanto permitió evaluar la relación entre la gestión de riesgos y la adquisición de bienes y servicios, que se desarrollan en la Municipalidad Provincial de Huaura.

## **DESCRIPTIVO**

Dicho enfoque permitió describir los procedimientos, que se presenta en cada una de las variables determinadas como gestión de riesgos y adquisición de bienes y servicios, como se utilizan en la Municipalidad Provincial de Huaura.

En consecuencia, el diseño será Descriptivo – correlacional, para su ejecución se propone un diagrama a ejecutar:

$$M = O_x I O_y$$

**De donde:**

M = Muestra seleccionada.

O = Observación.

X = Gestión de Riesgos

Y = Adquisición de bienes y servicios

I = Grado de influencia entre causa y efecto

### **3.1.2. Enfoque**

Utilizaremos el cuantitativo, teniendo en cuenta que me permitió opinar sobre hechos reales objetivos, verificables, medibles, tangibles,

observables, y permitirá evaluar el comportamiento en la gestión de riesgos si es importante para la adquisición de bienes y servicios en la Municipalidad Provincial de Huaura.

En el proceso de cumplir con el desarrollo de la investigación, ser necesaria la utilización de diferentes métodos:

### **HISTORICO**

Dicho método, ayudara a conocer los antecedentes sobre gestión de riesgos y su importancia en la adquisición de bienes y servicios en la Municipalidad Provincial de Huaura.

### **DESCRIPTIVO**

Método permitirá analizar y evaluar cada una de las variables, en el proceso de la investigación. El análisis permitirá analizar la documentación y datos que en el transcurso se realiza con la gestión de riesgos, así como su importancia en la adquisición de bienes y servicios en la municipalidad provincial de Huaura.

### **EXPLICATIVO**

Método ayudó a desarrollar la explicación de los diferentes niveles de gestión de riesgos, y si su aplicación es importante en los procesos de adquisición de bienes y servicios en la Municipalidad Provincial de Huaura.



## **ANALITICO**

La aplicación de dicho método implica realizar el análisis objetivo real, si se realiza en la entidad la evaluación a gestión de riesgos a las diversas actividades, como a los procesos de adquisición de bienes y servicios, de manera que el análisis será integral con la finalidad de obtener un análisis real.

### **3.2. POBLACION Y MUESTRA**

#### **3.2.1. Población**

He considerado como población para la investigación, estará constituida por la Municipalidad Provincial de Huaura, en la cual se considera principalmente a las áreas que tienen relación directa con los procesos licitatorios, como Logística, Presupuesto, Contabilidad, Tesorería, Gerencia de Administración y Finanzas, Gerencia Municipal y Autoridades. Por lo señalado, la población estará constituida por 98 personas, dicha información ha sido requerida de la oficina de Recursos Humanos de la municipalidad.

#### **3.2.2. Muestra**

Luego de haber determinado la población, fue necesario definir la muestra, en relación a las áreas determinadas se ha definido que la muestra estará constituida por 78 individuos constituidos por Autoridades, gerentes y servidores de la Municipalidad, teniendo en cuenta aquellas personas que laboran como Autoridades, Gerentes, y Servidores, de las áreas de Logística, Contabilidad, Presupuesto,

Tesorería, Gerente de administración y Finanzas, en tal sentido se aplicara el muestreo aleatorio simple, que permita estimar proporciones, aplicada a una población conocida o finita, la cual señalamos a continuación:

$$n = \frac{Z^2 N p q}{E^2 (N - 1) + Z^2 p q}$$

Dónde:

**n**= Tamaño de la muestra

**Z**= Valor de la abscisa de la curva normal para una probabilidad del 95% de confianza.

**P**= Proporción de Autoridades, funcionarios y servidores quienes manifestaron que la gestión de riesgos es importante para la adquisición de bienes y servicios en la municipalidad Provincial de Huaura 2018. (Se asume P=0.5).

**Q**.= Proporción de Autoridades, funcionarios y servidores quienes manifestaron que la gestión de riesgos no es importante para la adquisición de bienes y servicios en la Municipalidad provincial de Huaura 2018 (Q = 0.5, valor asumido debido al desconocimiento de Q).

**E**= Margen de error 5%

**N**= Población

**n**= Tamaño óptimo de muestra.

Entonces, a un nivel de significancia de 95% y 5% como margen de error

Reemplazando cálculos tenemos

$$n = \frac{(1.96)^2 (0.5) (0.5) (98)}{(0.05)^2 (98-1) + (1.96)^2 (0.5) (0.5)}$$

n= 94.1192

1.2029

n = 78.244

n = 78 (autoridades, funcionarios y servidores)

### **3.3. OPERACIONALIZACION DE VARIABLES E INDICADORES**

#### **VARIABLE INDEPENDIENTE**

#### **GESTION DE RIESGOS**

#### **CONCEPTO OPERATIVO**

Según Ernesto Obando, es un programa detallado de actividades orientadas a disminuir los riesgos, y proponer actos de prevención y mitigación, que permitan hacer frente a riesgos, en las entidades.

#### **DIMENSIONES**

- Revisión analítica

- Procedimientos
- Situación financiera
- Mejora de Calidad

#### **INDICADORES**

- Identificación de riesgos
- Análisis de riesgos
- Valoración de riesgos
- Respuesta a los riesgos

#### **INDICES**

- Cumplimiento de cronograma
- Cumplimiento de procedimientos
- Presentación del trabajo
- Eficiencia de cumplimiento

#### **VARIABLE DEPENDIENTE**

#### **ADQUISICION DE BIENES Y SERVICIOS**

#### **CONCEPTO OPERATIVO**

Luis Eduardo Morante Guerrero (2015) “Las entidades públicas, atienden sus necesidades de bienes y servicios, por medio de procesos licitatorios, permitiendo la selección de la mejor propuesta, con la presencia de postores que transparente dichas acciones” (pág. 421)

## **DIMENSIONES**

- Presupuesto de ingresos
- Plan de recuperación de cobranzas
- Cumplimiento de resultados
- Situación financiera de empresas

## **INDICADORES**

- Licitación pública
- Concurso público
- Adjudicación simplificada
- Contratación directa

## **INDICES**

- Cumplimiento de plan operativo institucional
- Cumplimiento de estrategias
- Plan de evaluación
- Resultados favorables

### **3.4. TÉCNICAS E INSTRUMENTOS DE RECOLECCIÓN DE DATOS**

#### **3.4.1 Técnicas a emplear**

Para el desarrollo de la investigación será necesario la utilización de diversas técnicas entre ellas las más importantes que se utilizaron serán

las siguientes:

**1) Encuestas.**

Dicha técnica permitió obtener información y la opinión verbal y escrita necesaria, en relación a la gestión de riesgos y su importancia en el proceso de adquisición de bienes y servicios en la Municipalidad Provincial de Huaura.

**2) Análisis Documental.**

Dicha técnica permitirá analizar la normativa, así como la información bibliográfica, sobre cómo los temas de Gestión de riesgos son importantes en el proceso de adquisición de bienes y servicios en la Municipalidad Provincial de Huaura.

**3.4.2. DESCRIPCION DE LOS INSTRUMENTOS**

**1. Ficha bibliográfica:**

Dicho instrumento se utilizará para la recopilación de textos, monografías, revistas, periódicos, y trabajos de investigación, así como de Internet que tenga relación con gestión de riesgos, y procesos de adquisición de bienes y servicios en la Municipalidad.

**2. Guía de entrevista:**

Se utilizó para llevar a cabo entrevistas a autoridades, Gerentes, funcionarios y servidores con experiencia y conocimiento sobre los procesos en la gestión de riesgos, y si éstos son importantes en el proceso

de adquisición de bienes y servicios en Municipalidad Provincial de Huaura.

### **3. Ficha de encuesta:**

Instrumento que se aplicará para acopiar información a empresarios, trabajadores y expertos.

Procedimientos de comprobación de la validez y confiabilidad de los instrumentos

Los instrumentos elaborados serán consultados a autoridades, gerentes, funcionarios y servidores con la experiencia requerida, a juicio de expertos. Para comprobar su confiabilidad se realizará la encuesta con diez (10) interrogantes piloto que se aplicará a 78 personas entre autoridades, funcionarios y servidores que laboran directamente en la municipalidad Provincial de Huaura.

## **3.5. TÉCNICAS PARA EL PROCESAMIENTO DE LA INFORMACIÓN**

### **3.5.1 Técnicas de Análisis**

Se aplicaron las siguientes técnicas:

- Análisis documental
- Conciliación de datos
- Indagación
- Rastreo

### **3.5.2 Técnicas de Procesamiento de Datos**

El trabajo de investigación procesara los datos que se obtengan de las diferentes fuentes por medio de las diversas técnicas como:

- Ordenamiento y clasificación
- Registro manual
- Análisis documental
- Tabulación de Cuadros con porcentajes
- Comprensión de gráficos
- Conciliación de datos

Proceso Computarizado con SPSS (Statistical Package for Social Sciences), Versión 21.0 del modelo de correlación de Pearson y nivel de confianza del 95%.



## **CAPÍTULO IV**

### **RESULTADOS**

#### **4.1. RESULTADOS**

El estudio desarrollado culmina con resultados productos del análisis de la información, documentos y otras fuentes como el acceso a las opiniones de diferentes autores, quienes coinciden en relación a la importancia que tienen la gestión de riegos en todo tipo de actividad sea en entidad gubernamental o privada; en este caso sobre los procesos de adquisición de bienes y servicios, procesos hoy tan sensibles que requiere ser evaluado en su integridad, y en muchos casos está relacionado con la debilidad o no implementación del sistema de control interno en las entidades gubernamentales.

En el presente caso, coincide con lo mostrado en la conclusión, se ha obtenido como resultado del análisis a cada pregunta formulada a personas y expertos que colaboraron con nuestro trabajo, en tal sentido cada pregunta formulada a obtenido respuesta y dichas respuestas han sido interpretadas y mostradas en las tablas que nos permitieron evaluar los resultados desde un punto de vista porcentual, de la misma forma se muestran o representan a través de gráficas, situación que nos permite presentar estadísticamente y gráficamente, el resultado de la investigación, realizado en función a las respuesta a las interrogantes planteadas.

#### 4.1.1. A LA PREGUNTA

¿En su opinión se aplica la gestión de riesgos en el proceso de adquisición de bienes y servicios en la Municipalidad provincial de Huaura?

**TABLA N° 01**

<b>ALTERNATIVAS</b>	<b>Frecuencia</b>	<b>Porcentaje</b>	<b>Porcentaje válido</b>	<b>Porcentaje acumulado</b>
<b>a.</b> De acuerdo	28	35.90	35.90	35.90
<b>b.</b> En desacuerdo	44	56.41	56.41	92.31
<b>c.</b> desconoce	06	7.69	7.69	<b>100.00</b>
<b>TOTAL</b>	<b>78</b>	<b>100.00</b>	<b>100.00</b>	

**FUENTE: ELABORACION PROPIA**

#### **INTERPRETACIÓN**

De lo mostrado podemos observar que la respuesta a la pregunta formulada que se evidencia en la tabla precedente, el 35.90% opinaron estar de acuerdo que sí, se aplica la gestión de riesgos en el proceso de adquisición de bienes y servicios en la Municipalidad provincial de Huaura; sin embargo un 56.41% opinaron estar en desacuerdo que se aplique la gestión de riesgos en el proceso de adquisición de bienes y servicios en la Municipalidad provincial de Huaura, y finalmente el 7.69% respondió desconocer sobre la pregunta formulada.

**GRAFICA N° 01**

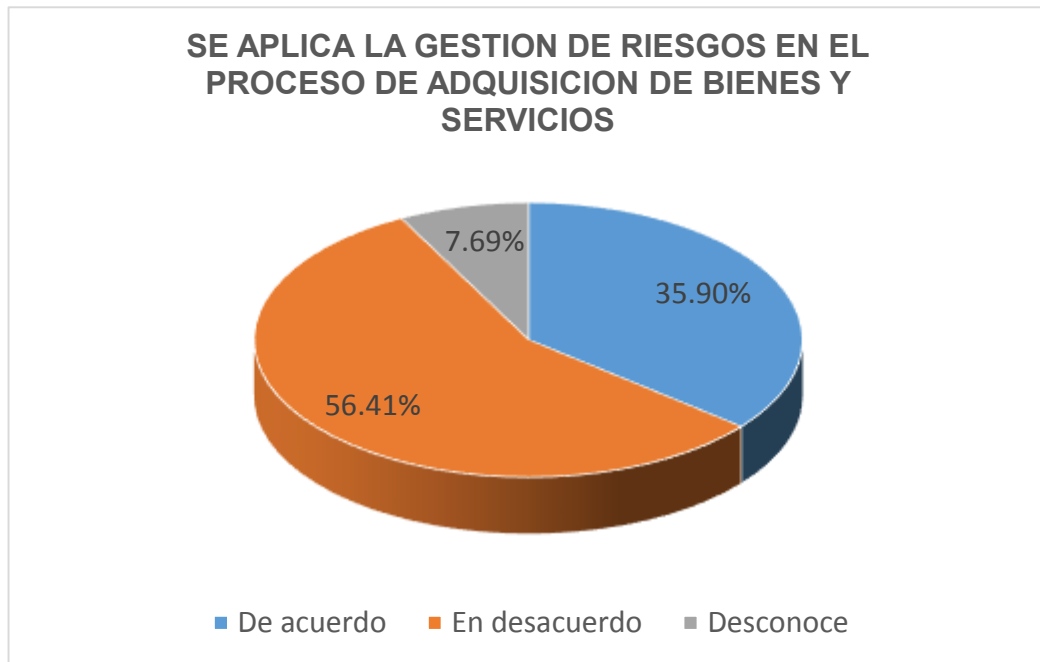

**FUENTE:** AUTORIDADES, FUNCIONARIOS Y SERVIDORES

#### 4.1.2. A LA PREGUNTA

¿En su opinión se cumple con el análisis de riesgos para la realización del proceso de adquisición de bienes y servicios en la Municipalidad Provincial de Huaura?

**TABLA N° 02**

<b>ALTERNATIVAS</b>	<b>Frecuencia</b>	<b>Porcentaje</b>	<b>Porcentaje válido</b>	<b>Porcentaje acumulado</b>
<b>a. De acuerdo</b>	29	37.18	37.18	37.18
<b>b. En desacuerdo</b>	44	56.41	56.41	93.59
<b>c. Desconoce</b>	05	6.41	6.41	<b>100.00</b>
<b>TOTAL</b>	<b>78</b>	<b>100.00</b>	<b>100.00</b>	

**FUENTE: ELABORACION PROPIA**

#### INTERPRETACIÓN

De acuerdo a los resultados que se muestran en la tabla precedente, podemos señalar que, el 37.18% opinaron que se cumple con el análisis de riesgos para la realización del proceso de adquisición de bienes y servicios en la Municipalidad Provincial de Huaura; sin embargo contradictoriamente el 56.41% opinaron que no se cumple el análisis de riesgos para la realización del proceso de adquisición de bienes y servicios en la Municipalidad Provincial de Huaura, finalmente el 6.41% respondió desconocer sobre la pregunta formulada, sumando así el 100% de la muestra.

**GRAFICA N° 02**

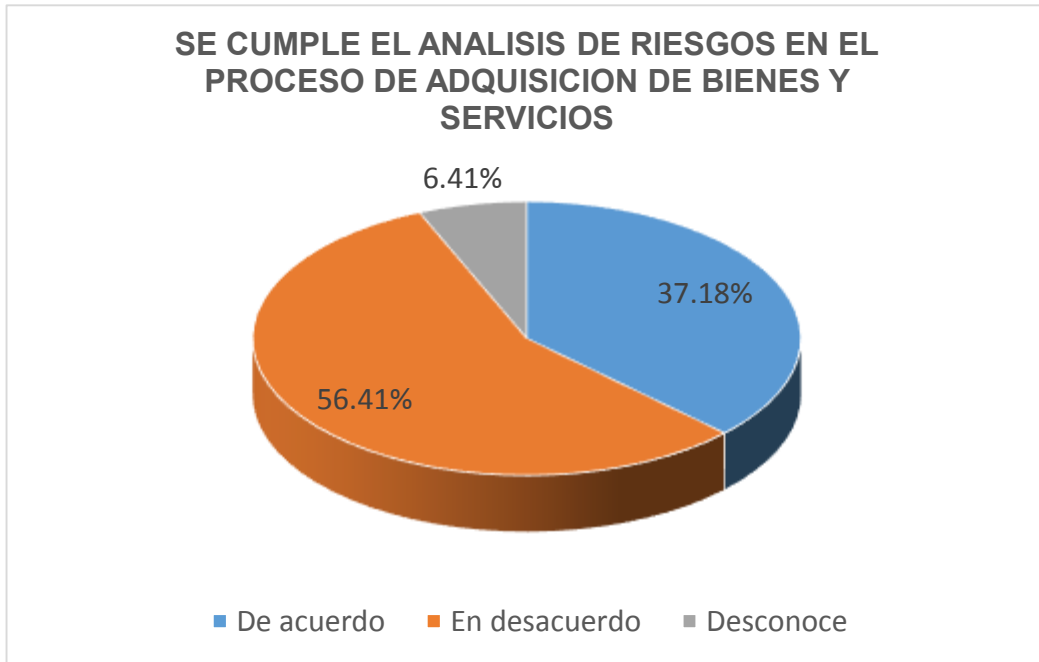

**FUENTE:** AUTORIDADES, FUNCIONARIOS Y SERVIDORES

#### 4.1.3. A LA PREGUNTA

¿Aprecia usted que se cumple con la valoración de riesgos para la adquisición de bienes y servicios en la municipalidad provincial de Huaura?

**TABLA N° 03**

<b>ALTERNATIVAS</b>	<b>Frecuencia</b>	<b>Porcentaje</b>	<b>Porcentaje válido</b>	<b>Porcentaje acumulado</b>
a. De acuerdo	32	41.03	41.03	41.03
b. En desacuerdo	39	50.00	50.00	91.03
c. desconoce	07	8.97	8.97	<b>100.00</b>
<b>TOTAL</b>	<b>78</b>	<b>100.00</b>	<b>100.00</b>	

**FUENTE: ELABORACION PROPIA**

#### INTERPRETACIÓN

Observando los resultados obtenidos a la pregunta formulada que se muestran en la tabla precedente, podemos señalar que el 41.03% están de acuerdo, si se cumple con valoración de riesgos para adquisición de bienes y servicios en la municipalidad provincial de Huaura; pero contradictoriamente el 50.00% respondieron estar en desacuerdo que se cumpla con valoración de riesgos para adquisición de bienes y servicios en municipalidad provincial de Huaura, finalmente el 8.97% respondió desconocer sobre la pregunta formulada, sumando el 100% de la muestra determinada.

**GRAFICA N° 03**

**SE CUMPLE LA VALORACION DE RIESGOS PARA LA  
ADQUISICION DE BIENES Y SERVICIOS**

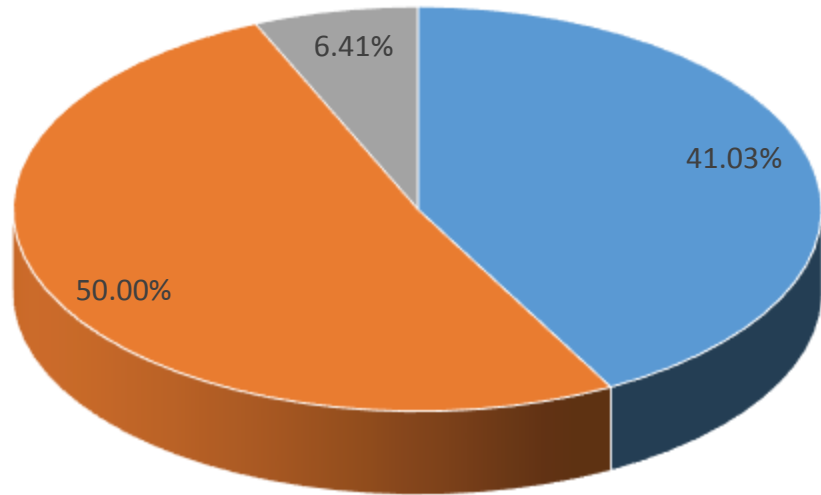

**FUENTE:** AUTORIDADES, FUNCIONARIOS Y SERVIDORES

#### 4.1.4. A LA PREGUNTA

¿En su opinión se desarrolla la respuesta a los riesgos que se identifican en los procesos de adquisición de bienes y servicios en la Municipalidad Provincial de Huaura?

**TABLA N° 04**

<b>ALTERNATIVAS</b>	<b>Frecuencia</b>	<b>Porcentaje</b>	<b>Porcentaje válido</b>	<b>Porcentaje acumulado</b>
a. De acuerdo	34	43.59	43.59	43.59
b. En desacuerdo	40	51.28	51.28	94.87
c. desconoce	04	5.13	5.13	<b>100.00</b>
<b>TOTAL</b>	<b>78</b>	<b>100.00</b>	<b>100.00</b>	

**FUENTE: ELABORACION PROPIA**

#### **INTERPRETACIÓN**

De lo mostrado en la tabla precedente podemos señalar que, el 43.59% opinaron que, si se desarrolla la respuesta a riesgos que se identifican en los procesos de adquisición de bienes y servicios en la Municipalidad Provincial de Huaura; sin embargo el 51.28% opinaron estar en desacuerdo que se desarrolle respuesta a riesgos que se identifican en los procesos de adquisición de bienes y servicios en la Municipalidad Provincial de Huaura, finalmente el 5.13% respondió desconocer sobre la pregunta, sumando el 100% de la muestra.



**GRAFICA N° 04**

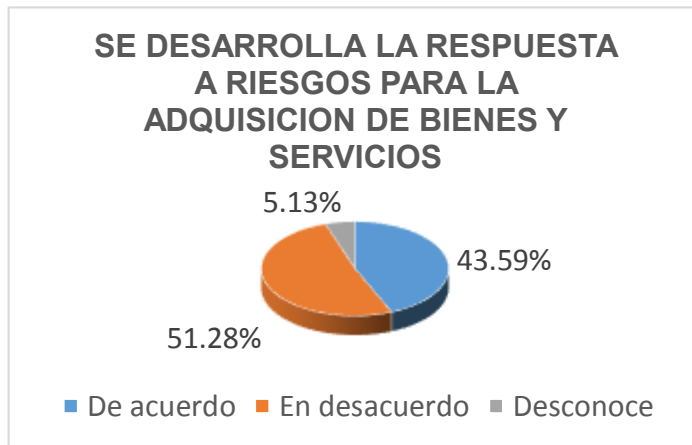

**FUENTE: AUTORIDADES, FUNCIONARIOS Y SERVIDORES**

#### 4.1.5. A LA PREGUNTA

¿En su opinión la gestión de riesgos es importante para la adquisición de bienes y servicios en la Municipalidad Provincial de Huaura?

**TABLA N° 05**

<b>ALTERNATIVAS</b>	<b>Frecuencia</b>	<b>Porcentaje</b>	<b>Porcentaje válido</b>	<b>Porcentaje acumulado</b>
a. De acuerdo	59	75.64	75.64	75.64
b. En desacuerdo	14	17.95	17.95	93.59
c. desconoce	05	6.41	6.41	<b>100.00</b>
<b>TOTAL</b>	<b>78</b>	<b>100.00</b>	<b>100.00</b>	

**FUENTE: ELABORACION PROPIA**

#### **INTERPRETACIÓN**

Observando los resultados obtenidos a la pregunta formulada que se muestran en la tabla precedente, podemos señalar que el 75.64% opinaron que gestión de riesgos es importante para la adquisición de bienes y servicios en Municipalidad Provincial; contradictoriamente el 17.95% opinaron estar en desacuerdo que la gestión de riesgos sea importante para la adquisición de bienes y servicios en la Municipalidad Provincial, y finalmente el 6.41% respondió desconocer sobre la pregunta, sumando el 100% de la muestra.

**GRAFICA N° 05**

**LA GESTION DE RIESGOS ES IMPORTANTE PARA LA  
ADQUISICION DE BIENES Y SERVICIOS**

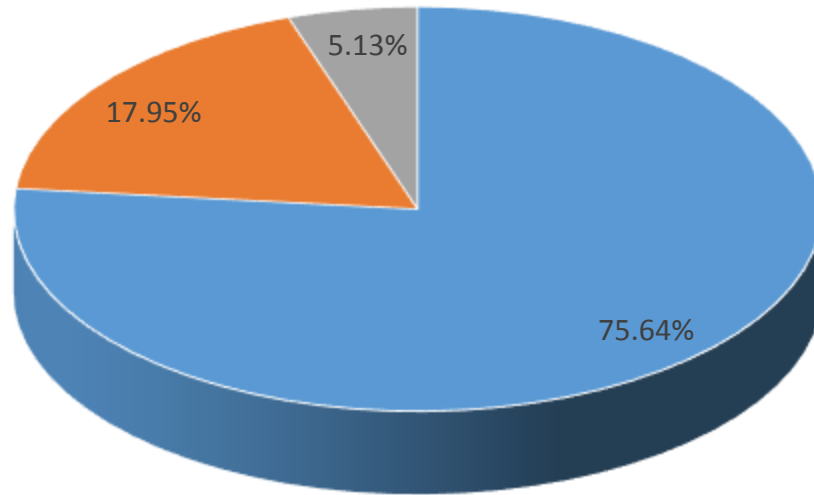

**FUENTE: AUTORIDADES, FUNCIONARIOS Y SERVIDORES**

#### 4.1.6. A LA PREGUNTA

¿En su opinión la licitación pública que se desarrolla en la municipalidad provincial de Huaura es eficiente?

**TABLA N° 06**

<b>ALTERNATIVAS</b>	<b>Frecuencia</b>	<b>Porcentaje</b>	<b>Porcentaje válido</b>	<b>Porcentaje acumulado</b>
a. De acuerdo	34	43.59	43.59	43.59
b. En desacuerdo	39	50.00	50.00	93.59
c. desconoce	05	6.41	6.41	<b>100.00</b>
<b>TOTAL</b>	<b>78</b>	<b>100.00</b>	<b>100.00</b>	

#### **INTERPRETACIÓN**

De los resultados obtenidos que se muestran en la tabla precedente en relación a la pregunta formulada, podemos señalar que el 43.59% opinaron que la licitación pública que se desarrolla en la municipalidad Provincial de Huaura es eficiente; sin embargo el 50.00% opinaron estar en desacuerdo que licitación pública que desarrolla la Municipalidad Provincial de Huaura es eficiente, y finalmente el 6.41% respondió desconocer, sumando el 100% de la muestra.

**GRAFICA N° 06**

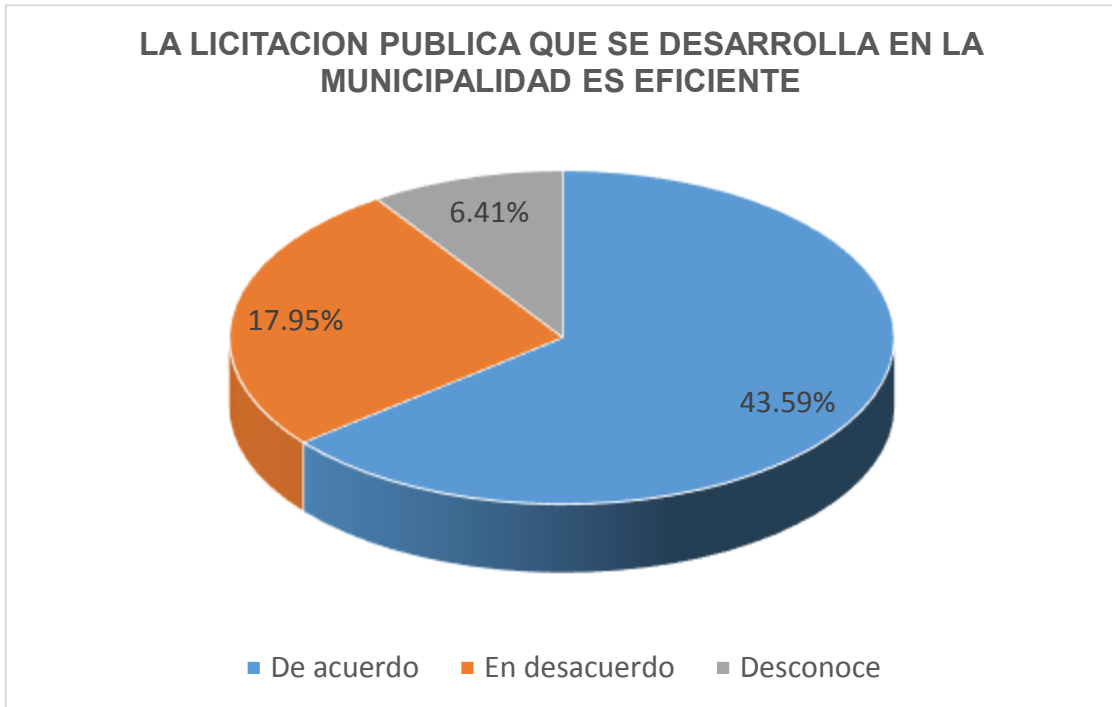

**FUENTE: AUTORIDADES, FUNCIONARIOS Y SERVIDORES**

#### 4.1.7. A LA PREGUNTA

¿Considera Usted que se desarrolla los concursos públicos, de acuerdo a lo señalado en la norma legal en la Municipalidad Provincial de Huaura?

**TABLA N° 07**

<b>ALTERNATIVAS</b>	<b>Frecuencia</b>	<b>Porcentaje</b>	<b>Porcentaje válido</b>	<b>Porcentaje acumulado</b>
a. De acuerdo	34	43.59	43.59	43.59
b. En desacuerdo	39	50.00	50.00	93.59
c. desconoce	05	6.41	6.41	<b>100.00</b>
<b>TOTAL</b>	<b>78</b>	<b>100.00</b>	<b>100.00</b>	

#### **INTERPRETACIÓN**

Observando los resultados obtenidos a la pregunta formulada que se muestran en la tabla precedente, podemos señalar que el 43.59% opinaron estar de acuerdo que se desarrolla los concursos públicos de acuerdo a lo señalado en la norma legal en la Municipalidad Provincial de Huaura; contradictoriamente el 50.00% respondieron estar en desacuerdo que se desarrolle los concursos públicos de acuerdo a lo señalado en norma legal en Municipalidad Provincial de Huaura, y finalmente el 6.41% respondió desconocer, sumando el 100% de la muestra.

**GRAFICA N° 07**

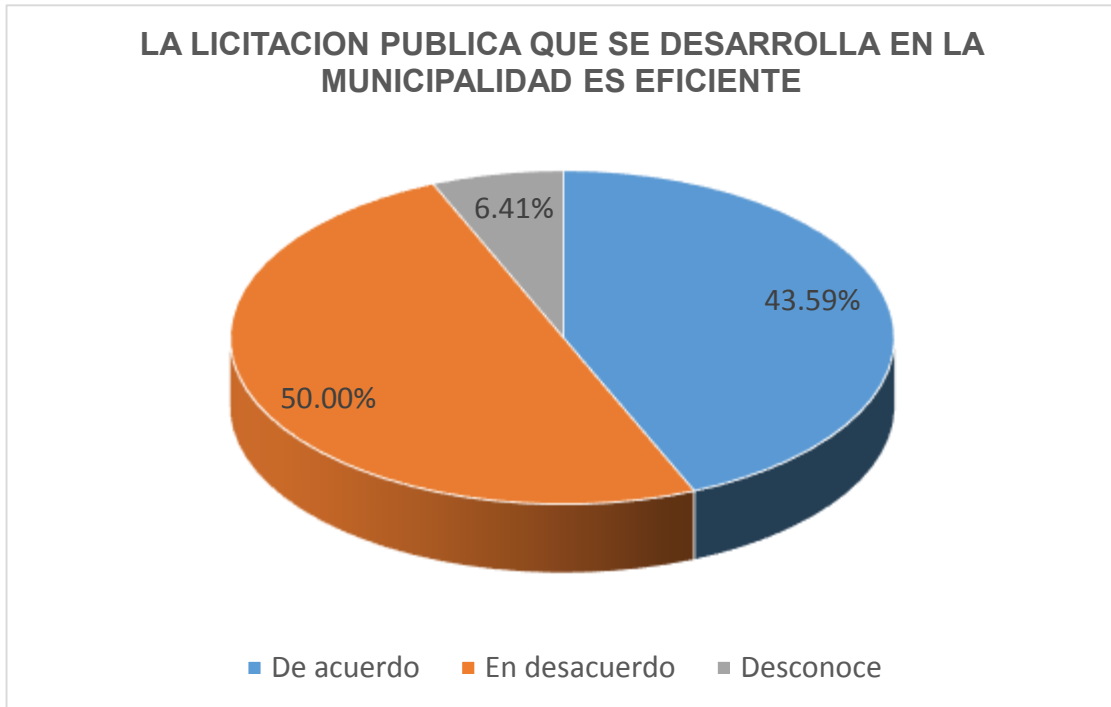

**FUENTE: AUTORIDADES, FUNCIONARIOS Y SERVIDORES**

#### 4.1.8. A LA PREGUNTA

¿En su opinión se realiza la adjudicación simplificada para adquirir bienes y servicios en la municipalidad provincial de Huaura?

**TABLA N° 08**

<b>ALTERNATIVAS</b>	<b>Frecuencia</b>	<b>Porcentaje</b>	<b>Porcentaje válido</b>	<b>Porcentaje acumulado</b>
a. De acuerdo	38	48.72	48.72	48.72
b. En desacuerdo	36	46.15	46.15	94.87
c. desconoce	04	5.13	5.13	<b>100.00</b>
<b>TOTAL</b>	<b>78</b>	<b>100.00</b>	<b>100.00</b>	

#### **INTERPRETACIÓN**

De lo observando a los resultados obtenidos de la pregunta formulada que se muestran en la tabla precedente, podemos señalar que, el 48.72% opinaron estar de acuerdo que, se realiza la adjudicación simplificada para adquirir bienes y servicios en la municipalidad provincial de Huaura; contradictoriamente el 46.15% opinaron estar en desacuerdo que se realice, adjudicación simplificada para adquirir bienes y servicios en la Municipalidad provincial de Huaura; finalmente el 5.13% respondió desconocer, sumando el 100% de la muestra.



**GRAFICA N° 08**

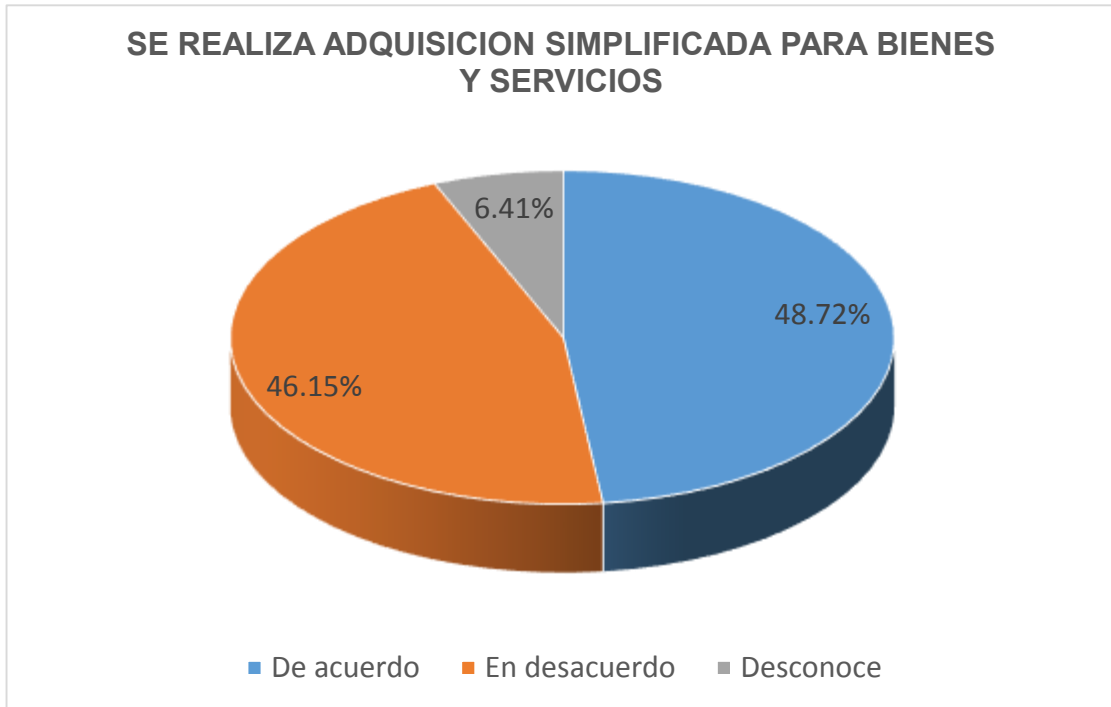

**FUENTE: AUTORIDADES, FUNCIONARIOS Y SERVIDORES**

#### 4.1.09 A LA PREGUNTA

¿Considera Usted que se aplica la contratación directa para la adquisición de bienes y servicios en la Municipalidad provincial de Huaura?

**TABLA N° 09**

<b>ALTERNATIVAS</b>	<b>Frecuencia</b>	<b>Porcentaje</b>	<b>Porcentaje válido</b>	<b>Porcentaje acumulado</b>
a. De acuerdo	39	50.00	50.00	50.00
b. En desacuerdo	35	44.87	44.87	94.87
c. desconoce	04	5.13	5.13	<b>100.00</b>
<b>TOTAL</b>	<b>78</b>	<b>100.00</b>	<b>100.00</b>	

#### **INTERPRETACIÓN**

Observando los resultados obtenidos a la pregunta formulada que se muestran en la tabla precedente, podemos señalar que, el 50.00% están de acuerdo que, si se aplica la contratación directa para adquisición de bienes y servicios en Municipalidad Provincial; pero contradictoriamente el 44.87% respondieron estar en desacuerdo, que se aplique la contratación directa para la adquisición de bienes y servicios en la Municipalidad Provincial de Huaura, finalmente el 5.13% respondió desconocer, sumando el 100% de la muestra.

**GRAFICA N° 09**

**SE APLICA LA CONTRATACION DIRECTA PARA ADQUIRIR BIENES Y SERVICIOS**

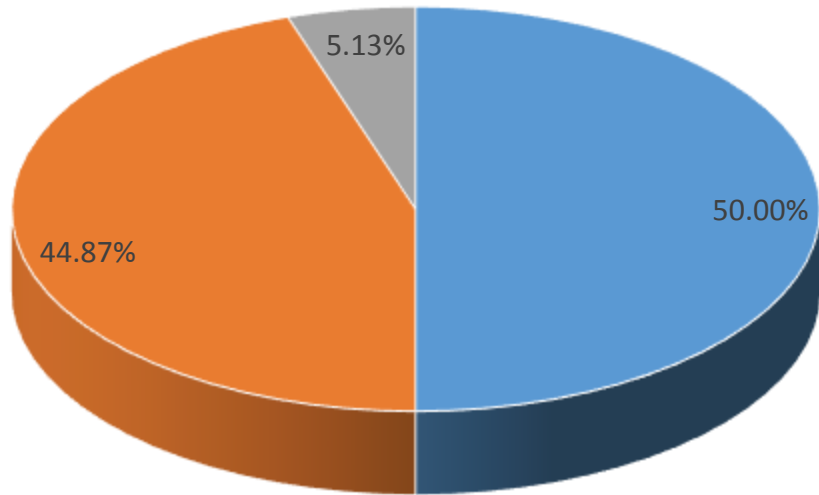

**FUENTE: AUTORIDADES, FUNCIONARIOS Y SERVIDORES**

#### 4.1.10. A LA PREGUNTA

¿En su opinión la adquisición de bienes y servicios se desarrolló en cumplimiento a la Ley de contrataciones en la Municipalidad Provincial de Huaura?

**TABLA N° 10**

<b>ALTERNATIVAS</b>	<b>Frecuencia</b>	<b>Porcentaje</b>	<b>Porcentaje válido</b>	<b>Porcentaje acumulado</b>
<b>a. De acuerdo</b>	40	51.28	51.28	51.28
<b>b. En desacuerdo</b>	35	44.87	44.87	96.15
<b>c. desconoce</b>	03	3.85	3.85	<b>100.00</b>
<b>TOTAL</b>	<b>78</b>	<b>100.00</b>	<b>100.00</b>	

#### **INTERPRETACIÓN**

Observando los resultados obtenidos a la pregunta formulada que se muestran en la tabla precedente, podemos señalar que, el 51.28% opinaron que la adquisición de bienes y servicios, si se desarrolló en cumplimiento a la ley de contratación en la Municipalidad Provincial de Huaura; contrariamente el 44.87% opinaron estar en desacuerdo que la adquisición de bienes y servicios se desarrolle en cumplimiento a la ley de contratación en la Municipalidad Provincial de Huaura, finalmente el 5.80% respondió desconocer, sumando el 100% de la muestra.

**GRAFICA N° 10**

**ADQUISICION DE BIENES Y SERVICIOS SE DESARROLLO DE ACUERDO A LEY**

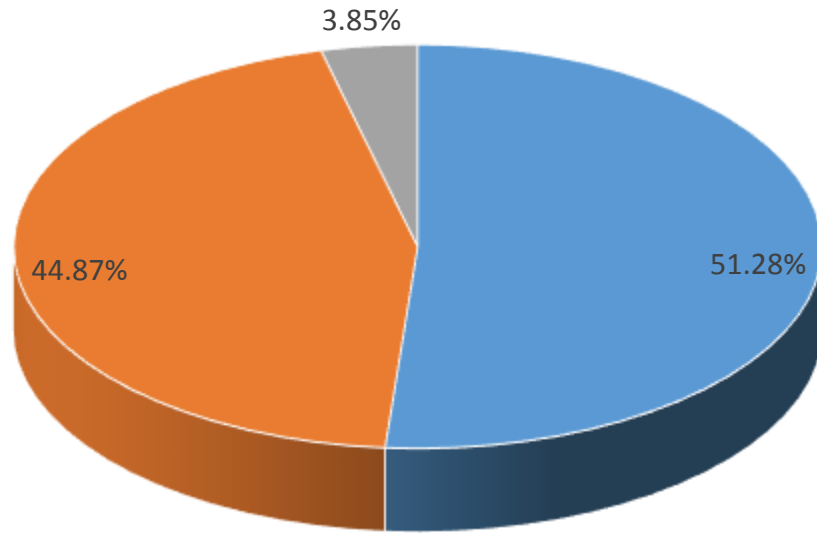

**FUENTE: AUTORIDADES, FUNCIONARIOS Y SERVIDORES**

## 4.2. CONTRASTACION DE HIPÓTESIS

Luego de probar uno a uno la distribución de los datos, de acuerdo a cada hipótesis propuesta, se procedió a elegir la Probabilidad Exacta de Fisher, teniendo en cuenta los siguientes criterios:

1. La muestra es obtenida aleatoriamente.
2. Las variables se encuentran medidas nominalmente.
3. Más del 20% de las celdas que contienen las frecuencias esperadas de la tabla 3x3 tienen valores menores a cinco por lo que se deben unir las celdas adyacentes a estas celdas.
4. Al unir las celdas de la tabla 3x3, se obtuvo una tabla 2x2 la misma que presenta por lo menos una celda con valor esperado menor a cinco.

Entonces, la estadística de prueba a utilizar para contrastar las hipótesis se define de la siguiente manera:

$$p(f) = \frac{(a+b)!(c+d)!(a+c)!(b+d)!}{n!a!b!c!d!}$$

### HIPÓTESIS A:

**H<sub>0</sub>:** La identificación de riesgos, no es importante en el proceso de licitación pública para adquisición de bienes en la Municipalidad

**H<sub>1</sub>:** La identificación de riesgos, si es importante en el proceso de licitación pública para adquisición de bienes en la Municipalidad

**TABLA N° 11**

La identificación de riesgos	Es importante en el proceso de licitación pública			TOTAL
	De Acuerdo	En desacuerdo	Desconoce	
a. De acuerdo	18	10	0	28
b. En desacuerdo	43	01	0	44
c. desconoce	02	02	02	06
<b>TOTAL</b>	<b>63</b>	<b>13</b>	<b>02</b>	<b>78</b>

**1.- Estadística de prueba:**

$$p(f) = \frac{(a + b)!(c + d)!(a + c)!(b + d)!}{n!a!b!c!d!}$$

**2.- Nivel de significancia o error de tipo I:  $\alpha = 0.05$ .**

**3.- Cálculo de la estadística de prueba:** Al desarrollar la fórmula tenemos:

$$p(f) = \frac{(28)!(44)!(61)!(11)!}{78!18!43!10!0!}$$

$$= 1.36E-106$$

**4.- Decisión estadística:** Dado que  $1.36E-106 < 0.05$ , se rechaza **H<sub>0</sub>**.

**GRAFICA N° 11**

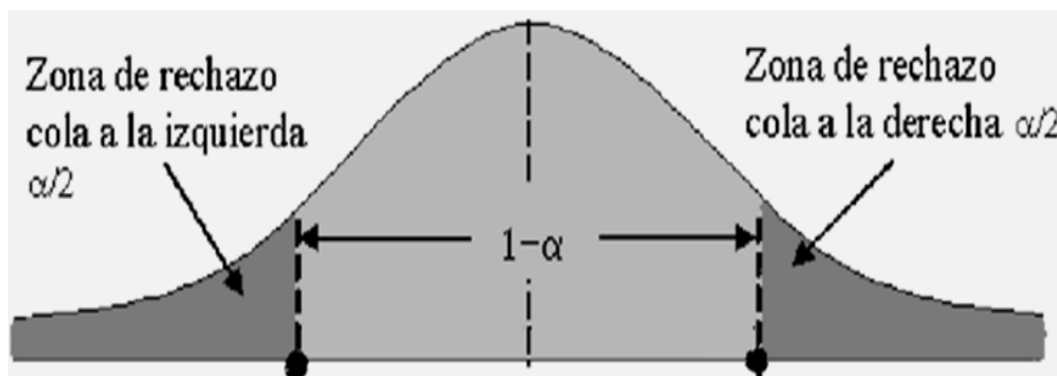

**5.- Conclusión:** Como  $1.36 < 0.05$  se rechaza  $H_0$ . Por lo tanto se concluye que la identificación de riesgos es importantes en el proceso de licitación pública para adquisición de bienes en la Municipalidad.

**HIPÓTESIS B:**

**H<sub>0</sub>:** El análisis de riesgos, no es importante para el proceso de concurso público de servicios en la Municipalidad.

**H<sub>1</sub>:** El análisis de riesgos, si es importante para el proceso de concurso publico de servicios en la Municipalidad.



**TABLA N° 12**

El análisis de riesgos	Es importante para el proceso de concurso publico de servicios			TOTAL
	De Acuerdo	En desacuerdo	Desconoce	
a. De acuerdo	19	10	0	29
b. En desacuerdo	43	01	0	44
c. desconoce	01	01	03	05
<b>TOTAL</b>	<b>63</b>	<b>12</b>	<b>03</b>	<b>78</b>

**1.- Estadística de prueba:**

$$p(f) = \frac{(a+b)!(c+d)!(a+c)!(b+d)!}{n!a!b!c!d!}$$

**2.- Nivel de significancia o error de tipo I:  $\alpha = 0.05$ .**

**3.- Cálculo de la estadística de prueba:** Al desarrollar la fórmula tenemos:

$$p(f) = \frac{(29)!(44)!(62)!(11)!}{78!19!43!10!0!1!}$$

$$= 1.37E-92$$

4.- **Decisión estadística:** Dado que  $1.37E-92 < 0.05$ , se rechaza  $H_0$ .

**GRAFICA N° 12**

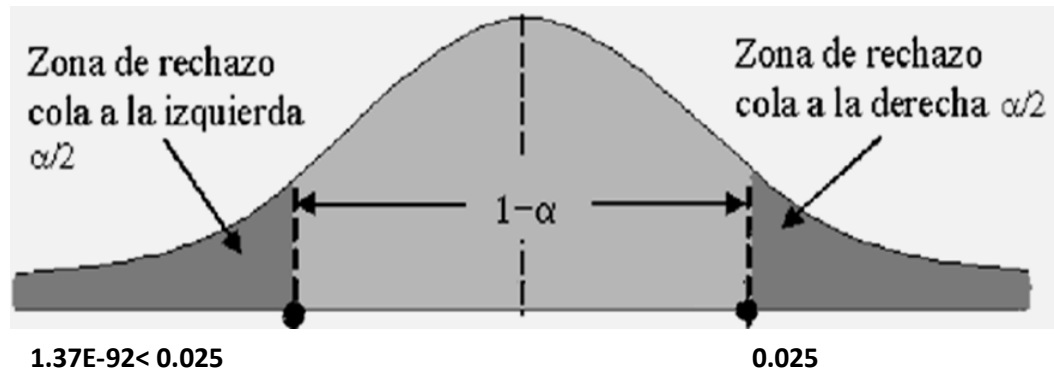

5.- **Conclusión:** Como  $1.37 < 0.05$ , se rechaza  $H_0$ . Por lo tanto se concluye que el análisis de riesgos, es importante para el proceso de concurso publico de servicios en la Municipalidad.

### **HIPÓTESIS C:**

**H<sub>0</sub>:** La valoración de riesgos, no es importante para el proceso de adjudicación simplificada para adquisición de bienes y servicios en la Municipalidad

**H<sub>1</sub>:** La valoración de riesgos, si es importante para el proceso de adjudicación simplificada para adquisición de bienes y servicios en la Municipalidad

**TABLA N° 13**

La valoración de riesgos	Es importante para proceso de adquisición simplificada			TOTAL
	De Acuerdo	En desacuerdo	Desconoce	
a. De acuerdo	22	10	0	32
b. En desacuerdo	38	01	0	39
c. desconoce	01	01	05	07
<b>TOTAL</b>	<b>61</b>	<b>12</b>	<b>05</b>	<b>78</b>

**1.- Estadística de prueba:**

$$p(f) = \frac{(a+b)!(c+d)!(a+c)!(b+d)!}{n!a!b!c!d!}$$

**2.- Nivel de significancia o error de tipo I:  $\alpha = 0.05$ .**

**3.- Cálculo de la estadística de prueba:** Al desarrollar la fórmula tenemos:

$$p(f) = \frac{(32)!(39)!(60)!(11)!}{78!22!38!10!0!}$$

$$= 1.26E-97$$

**4.- Decisión estadística:** Dado que  $1.26E-97 < 0.05$ , se rechaza **H<sub>0</sub>**.

GRAFICA N° 13

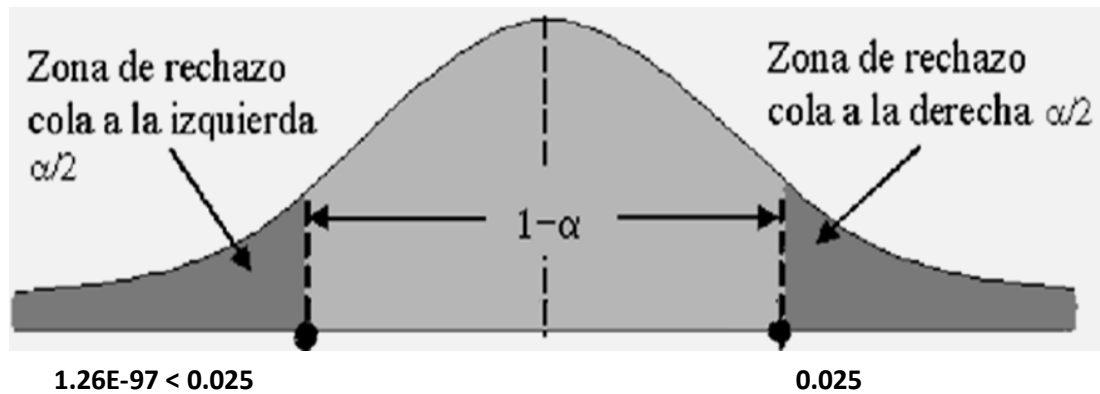

5.- **Conclusión:** Como  $1.26 < 0.05$ , se rechaza  $H_0$ . Por lo tanto se concluye que la valoración de riesgos, es importante para el proceso de adjudicación simplificada para adquisición de bienes y servicios en la Municipalidad

**HIPÓTESIS D:**

**H<sub>0</sub>:** La respuesta a los riesgos, no es importante para la adquisición de bienes y servicios mediante contratación directa en la Municipalidad

**H<sub>1</sub>:** La respuesta a los riesgos, si es importante para la adquisición de bienes y servicios mediante contratación directa en la Municipalidad

**TABLA N° 14**

La respuesta a los riesgos	Es importante para adquisición de bienes y servicios			TOTAL
	De Acuerdo	En desacuerdo	Desconoce	
a. De acuerdo	20	14	0	34
b. En desacuerdo	39	01	0	40
c. desconoce	01	01	02	04
<b>TOTAL</b>	<b>60</b>	<b>16</b>	<b>02</b>	<b>78</b>

**1.- Estadística de prueba:**

$$p(f) = \frac{(a+b)!(c+d)!(a+c)!(b+d)!}{n!a!b!c!d!}$$

**2.- Nivel de significancia o error de tipo I:  $\alpha = 0.05$ .**

**3.- Cálculo de la estadística de prueba:** Al desarrollar la fórmula tenemos:

$$p(f) = \frac{(34)!(40)!(59)!(15)!}{78!20!39!14!0!}$$

$$= 1.41E-108$$

**4.- Decisión estadística:** Dado que  $1.41E-108 < 0.05$ , se rechaza **H<sub>0</sub>**.

GRAFICA N° 14

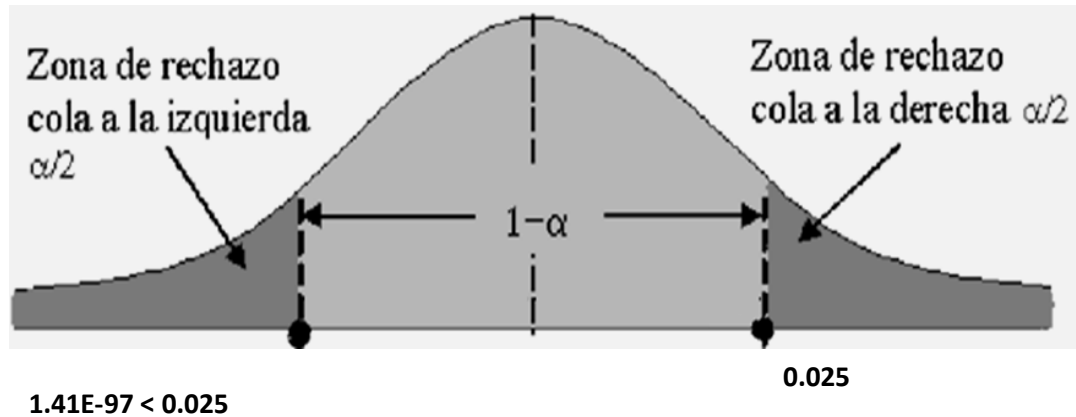

**5.- Conclusión:** Como  $1.41 < 0.05$ . Se rechaza  $H_0$ . Por lo tanto se concluye que la respuesta a los riesgos, es importante para la adquisición de bienes y servicios mediante contratación directa en la Municipalidad

**HIPÓTESIS GENERAL:**

**H<sub>0</sub>:** La gestión de riesgos, no es importante para la adquisición de bienes y servicios en la Municipalidad Provincial de Huaura 2018

**H<sub>1</sub>:** La gestión de riesgos, si es importante para la adquisición de bienes y servicios en la Municipalidad Provincial de Huaura 2018

**TABLA N° 15**

La gestión de riesgos	Es importante para adquisición de bienes y servicios			TOTAL
	De Acuerdo	En desacuerdo	Desconoce	
a. De acuerdo	39	20	0	59
b. En desacuerdo	13	01	0	14
c. desconoce	01	01	03	05
<b>TOTAL</b>	<b>53</b>	<b>22</b>	<b>03</b>	<b>78</b>

**1.- Estadística de prueba:**

$$p(f) = \frac{(a+b)!(c+d)!(a+c)!(b+d)!}{n!a!b!c!d!}$$

**2.- Nivel de significancia o error de tipo I:  $\alpha = 0.05$ .**

**3.- Cálculo de la estadística de prueba:** Al desarrollar la fórmula tenemos:

$$p(f) = \frac{(59)!(14)!(52)!(21)!}{78!39!13!20!0!}$$

$$= 1.14E-106$$

4.- **Decisión estadística:** Dado que  $1.14E-106 < 0.05$ , se rechaza **H<sub>0</sub>**.

*GRAFICA N° 15*

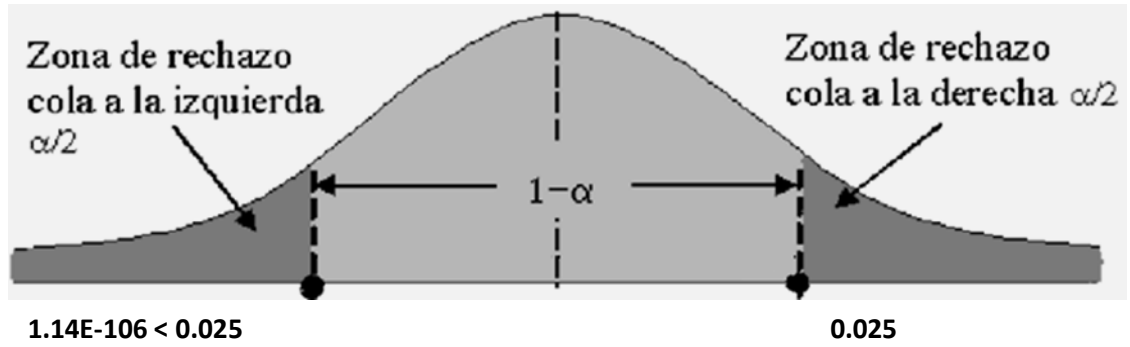

5.- **Conclusión:** Como  $1.14 < 0.05$ , se rechaza **H<sub>0</sub>**. Por lo tanto, se concluye que la gestión de riesgos si es importante para la adquisición de bienes y servicios en la Municipalidad Provincial de Huaura 2018



## **CAPITULO V**

### **DISCUSION, CONCLUSIONES Y RECOMENDACIONES**

#### **5.1. DISCUSIÓN**

De la revisión realizada a diferentes autores, todos coinciden, en que la implementación del sistema de control interno es importante para lograr una eficiente gestión administrativa. Y su deficiencia o no implementación incide en que no logren sus objetivos, tal es el caso de la recaudación de los tributos que forman parte del presupuesto de ingresos, pues tiene como consecuencia el incumplimiento de sus actividades programadas para un mejor servicio a la comunidad.

Por lo que considero que la implementación del sistema de control interno es sumamente importante (siendo uno de sus componentes la evaluación de riesgos), que le permite conocer las causas para que se adopte correctivos y cumplan con sus objetivos.

## **5.2. CONCLUSIONES**

- a.** De la revisión y análisis a documentación y datos obtenidos, se concluye que la identificación de riesgos es importante en el proceso de licitación pública de bienes en la Municipalidad
- b.** La revisión a la documentación y puesta a prueba se determinó que el análisis de riesgos, es importante para el proceso de concurso público de servicios en la Municipalidad
- c.** Del análisis a la documentación y puestas a prueba se determina que la valoración de riesgos, es importante para el proceso de adjudicación simplificada para adquisición de bienes y servicios en la Municipalidad
- d.** De la Contrastación de hipótesis realizada se puede determinar que la respuesta a los riesgos, es importante para la adquisición de bienes y servicios mediante contratación directa en la Municipalidad
- e.** En conclusión de la documentación y prueba realizada se determinó que la gestión de riesgos sí es importante para la adquisición de bienes y servicios en la Municipalidad Provincial de Huaura 2018

### **5.3. RECOMENDACIONES**

- a.** El titular y funcionarios responsables deberán identificar los riesgos más importantes, con la finalidad que los procesos de licitación pública para adquisición de bienes se realicen con transparencia, en beneficio de la ciudadanía.
- b.** Los funcionarios encargados deberán revisar el análisis de riesgos, con el fin de minimizar las deficiencias en el proceso del concurso público de servicios en la Municipalidad
- c.** Los funcionarios y el jefe de Logística deberán valorar los riesgos, con el objetivo de que los procesos de adjudicación simplificada de bienes y servicios sean transparentes.
- d.** Los funcionarios deberán de tener en cuenta la respuesta a los riesgos, a fin de evitar controversias en la adquisición de bienes y servicios por contratación directa.
- e.** Finalmente, el titular y sus funcionarios deberán de liderar la gestión de riesgos ya que es importante para la adquisición de bienes y servicios como en la gestión en general de la Municipalidad Provincial de Huaura 2018.

## CAPITULO VI

### FUENTES DE INFORMACION

#### 5.1. Fuentes Bibliográficas

1. Álvarez Pedroza Alejandro (2014) Manual de Auditoria en las Contrataciones del estado. Primera edición. Editorial Instituto Pacifico Lima Perú.
2. Alvaro Soldano (2009) Conceptos sobre Riesgos. CONAE (comisión Nacional de Actividades Espaciales) y OEA/DSS (Departamento de Desarrollo Sostenible de la Secretaria General de la Organización de los Estados Americanos) Córdoba Argentina.
3. Claro, Jorge (2007); Las compras y contrataciones del estado en Centroamérica y República Dominicana; Serie de Estudios Económicos y Sectoriales, BID; Washington D.C., abril 2010.
4. Mir Soler, Narcis (1999). La importancia del riesgo en la sociedad moderna: La sociedad del riesgo en Revista Medio Ambiente Tecnología y Cultura N° 24 Octubre.
5. Morante Guerrero, Luis Eduardo (2015) Manual de Contrataciones del Estado. Segunda Edición. Ediciones Instituto Pacifico S.A.C. Lima – Perú.
6. Morante Guerrero, Luis Eduardo (2014) Manual de Contrataciones del Estado. Segunda Edición. Ediciones Instituto Pacifico S.A.C. Lima – Perú.

7. Palacios, A.; Ramírez, K & Rodríguez, A (2014) Gestión del proceso de toma de decisiones en Colegio Técnico Profesional de General Viejo. Revista Gestión la educación.
8. Ramírez, C. (2005). Fundamentos de la administración. Editorial Ecoe Ediciones. Santafé de Bogotá
9. Ley 30225 (2014) Ley de Contrataciones del Estado. Diario Oficial el Peruano Lima Perú.
10. Ley N° 27972 (2003) Nueva Ley Orgánica de Municipalidades. Diario el peruano. Lima Perú.
11. Decreto supremo N° 344 (2018) Reglamento de la Ley N° 30225, Ley de Contrataciones del Estado. Diario el peruano. Lima – Perú.

## 5.2. REFERENCIAS ELECTRONICAS

[www.mef.gob.pe](http://www.mef.gob.pe)

[www.dspace.espol.edu.ec/bitstream/.../tesis\\_cpa%20ABRIL2009.doc](http://www.dspace.espol.edu.ec/bitstream/.../tesis_cpa%20ABRIL2009.doc)

<https://www.tec.ac.cr/valoracion-riesgo>

[www.ief.es/contadorDocumentos.aspx?URLDocumento=/...09...](http://www.ief.es/contadorDocumentos.aspx?URLDocumento=/...09...)

<http://contapuntual.files.wordpress.com/2011/02/resumen-nia-700.pdf>

**ANEXO 1**  
**MATRIZ DE CONSISTENCIA**

# MATRIZ DE CONSISTENCIA

## “LA GESTION DE RIESGOS Y SU IMPORTANCIA EN LA ADQUISICION DE BIENES Y SERVICIOS EN LA MUNICIPALIDAD PROVINCIAL DE HUAURA 2018”

PROBLEMA	OBJETIVOS	HIPOTESIS	VARIABLES	METODO
<p><b>Problema General</b> ¿En qué medida la gestión de riesgos es importante para la adquisición de bienes y servicios en la Municipalidad Provincial de Huaura 2018?</p>	<p><b>Objetivo General</b> Determinar si la gestión de riesgos es importante para la adquisición de bienes y servicios en la Municipalidad Provincial de Huaura 2018.</p>	<p><b>Hipótesis General</b> La gestión de riesgos si es importante para la adquisición de bienes y servicios en la Municipalidad Provincial de Huaura 2018.</p>	<p><b>Variable Independiente</b> <b>X</b> : Gestión de Riesgos</p> <p><b>Indicadores:</b> <b>X<sub>1</sub></b> : Identificación de riesgos <b>X<sub>2</sub></b>: Análisis de riesgos <b>X<sub>3</sub></b>: Valoración de riesgos <b>X<sub>4</sub></b>: Respuesta a los riesgos</p> <p><b>Variable Dependiente</b> <b>Y</b>: Adquisición de bienes y servicios</p> <p><b>Indicadores:</b> <b>Y<sub>1</sub></b>: Licitación Publica <b>Y<sub>2</sub></b>: Concurso Publico <b>Y<sub>3</sub></b>:Adjudicación Simplificada <b>Y<sub>4</sub></b>: Contratación Directa</p>	<p><b>1. Tipo de Investigación</b> Aplicada</p> <p><b>2. Población = 98</b> individuos que laboran directamente en la Municipalidad Provincial de Huaura</p> <p><b>3. Muestra = 78</b> individuos entre autoridades, gerentes y servidores que laboran en la Municipalidad Provincial de Huaura.</p> <p><b>4. Instrumentos para recolección de datos</b></p> <ul style="list-style-type: none"> <li>▪ Ficha bibliográfica</li> <li>▪ Guía para entrevistas</li> <li>▪ Ficha de encuesta</li> <li>▪ Cuestionario</li> </ul>
Problemas Específicos	Objetivos Específicos	Hipótesis Especificas		
<p><b>a.</b> ¿De qué manera la identificación de riesgos es importante para la licitación pública de bienes en la Municipalidad?</p> <p><b>b.</b> ¿En qué medida el análisis de riesgos, es importante para el concurso público de servicios en la Municipalidad?</p> <p><b>c.</b> ¿De qué manera la valoración de riesgos, es importante para la adjudicación simplificada de bienes y servicios en la Municipalidad?</p> <p><b>d.</b> ¿En qué medida la respuesta a los riesgos, es importante para la adquisición de bienes y servicios por contratación directa en la Municipalidad?</p>	<p><b>a.</b> Verificar si la identificación de riesgos es importante para la licitación pública de bienes en la Municipalidad.</p> <p><b>b.</b> Evaluar si el análisis de riesgos, es importante para el proceso de concurso público de servicios en la Municipalidad.</p> <p><b>c.</b> Establecer si la valoración de riesgos, es importante para la adjudicación simplificada de bienes y servicios en la Municipalidad.</p> <p><b>d.</b> Determinar si la respuesta a los riesgos, es importante para la adquisición de bienes y servicios por contratación directa en la Municipalidad.</p>	<p><b>a.</b> La identificación de riesgos es importante en el proceso de licitación pública para la adquisición de bienes en la Municipalidad.</p> <p><b>b.</b> El análisis de riesgos, es importante para el proceso de concurso público de servicios en la Municipalidad.</p> <p><b>c.</b> La valoración de riesgos, es importante para el proceso de adjudicación simplificada para adquisición de bienes y servicios en la Municipalidad.</p> <p><b>d.</b> La respuesta a los riesgos, es importante para la adquisición de bienes y servicios mediante contratación directa en la Municipalidad.</p>		



## ANEXO 2

### INSTRUMENTOS PARA LA TOMA DE DATOS

#### ENCUESTA:

La presente técnica que se presenta es el Cuestionario correspondiente al trabajo de investigación denominado: *“LA GESTION DE RIESGOS Y SU IMPORTANCIA EN LA ADQUISICION DE BIENES Y SERVICIOS EN LA MUNICIPALIDAD PROVINCIAL DE HUAURA 2018”* En relación a dicho trabajo se pide que tenga a bien marcar con un aspa (X) la alternativa que según su criterio conteste la pregunta que se formula. Se agradece de antemano por vuestro apoyo.

1. ¿En su opinión se aplica la gestión de riesgos en el proceso de adquisición de bienes y servicios en la Municipalidad provincial de Huaura?
  - a. De acuerdo ( )
  - b. En desacuerdo ( )
  - c. No sabe no responde ( )

2. ¿En su opinión se cumple con el análisis de riesgos para la realización del proceso de adquisición de bienes y servicios en la Municipalidad Provincial de Huaura?

a) De acuerdo ( )

b) En desacuerdo ( )

c) No sabe no responde ( )

3. ¿Aprecia usted que se cumple con la valoración de riesgos para la adquisición de bienes y servicios en la municipalidad provincial de Huaura?

a) De acuerdo ( )

b) En desacuerdo ( )

c) No sabe no responde ( )

4. ¿En su opinión se desarrolla la respuesta a los riesgos que se identifican en los procesos de adquisición de bienes y servicios en la Municipalidad Provincial de Huaura?

a. De acuerdo ( )

b. En desacuerdo ( )

c. No sabe no responde ( )

5. ¿En su opinión la gestión de riesgos es importante para la adquisición de bienes y servicios en la Municipalidad Provincial de Huaura?

a. De acuerdo ( )

b. En desacuerdo ( )

c. No sabe no responde ( )

6. ¿En su opinión la licitación pública que se desarrolla en la municipalidad provincial de Huaura es eficiente?

a. De acuerdo ( )

b. En desacuerdo ( )

c. No sabe no responde ( )

7. ¿Considera Usted que se desarrolla los concursos públicos de acuerdo a lo señalado en la norma legal en la Municipalidad Provincial de Huaura?

a. De acuerdo ( )

b. En desacuerdo ( )

c. No sabe no responde ( )

8. ¿En su opinión se realiza la adjudicación simplificada para adquirir bienes y servicios en la municipalidad provincial de Huaura?

a. De acuerdo ( )

b. En desacuerdo ( )

c. No sabe no responde ( )

9. ¿Considera Usted que se aplica la contratación directa para la adquisición de bienes y servicios en la Municipalidad provincial de Huaura?

a. De acuerdo ( )

- b.** En desacuerdo ( )
- c.** No sabe no responde ( )

**10.** ¿En su opinión la adquisición de bienes y servicios se desarrolló en cumplimiento a la ley de contratación en la Municipalidad Provincial de Huaura?

- a.** De acuerdo ( )
- b.** En desacuerdo ( )
- c.** No sabe no responde ( )

Muchas gracias por su colaboración.