



**UNIVERSIDAD NACIONAL JOSE FAUSTINO SANCHEZ
CARRION**



**FACULTAD DE CIENCIAS ECONOMICAS, CONTABLES Y
FINANCIERAS**

**ESCUELA PROFESIONAL DE CIENCIAS CONTABLES Y
FINANCIERAS**

TESIS

**“LA AUDITORIA ADMINISTRATIVA Y SU IMPORTANCIA EN LA GESTIÓN
ADMINISTRATIVA DE LA UNIVERSIDAD ULADECH CATÓLICA 2018”**

PARA OPTAR TITULO DE CONTADOR PUBLICO

PRESENTADO POR BACHILLER:

SYNDIA KARE TEODORO LUGO

ASESOR:

MG. CPCC. RAUL MANUEL CANO CURIOSO

HUACHO – PERÙ

2019

NOMBRE DEL AUTOR:

SYNDIA KARE TEODORO LUGO

ASESOR

MG. CPCC. RAUL MANUEL CANO CURIOSO

.....
MG. CPCC. RAUL MANUEL CANO CURIOSO

ASESOR

TESIS

**“LA AUDITORIA ADMINISTRATIVA Y SU IMPORTANCIA EN LA
GESTIÓN ADMINISTRATIVA DE LA UNIVERSIDAD ULADECH
CATÓLICA 2018”**

JURADO EVALUADOR

.....
Dr. CPCC. MIGUEL ÁNGEL SUAREZ ALMEIRA

PRESIDENTE

.....
Dr. CPCC. TEODORICO ANGEL VILLANUEVA RODRIGUEZ

SECRETARIO

.....
Mg. CPCC. FREDY JAVIER HUACHUA HUARANCCA

DEDICATORIA:

A mi madre quien me dio la vida, educación, apoyo incondicional, motivación y consejos; quien me brindó aliento desde la elección y a lo largo de toda mi carrera.

AGRADECIMIENTO:

En primera instancia agradezco infinitamente a mi madre, hermano que estando lejos siempre confiaron en mí y me brindaron su apoyo para realizar este trabajo. También agradezco de manera especial a mis profesores que con gran ayuda y amabilidad me guiaron para culminar el trabajo. Gracias por el apoyo.

ÍNDICE**RESUMEN****INTRODUCCION**

CAPITULO I: PLANTEAMIENTO DEL PROBLEMA	Página
1.1. Descripción de la Realidad Problemática.....	01
1.2. Formulación del Problema.....	03
1.2.1 Problema General.....	03
1.2.2 Problemas Específicos.....	03
1.3. Objetivos de la Investigación.....	03
1.3.1 Objetivo General.....	03
1.3.2 Objetivos Específicos.....	04
CAPITULO II: MARCO TEÓRICO	
2.1. Antecedentes de la Investigación.....	05
2.2. Bases Teóricas.....	07
2.2.1. Auditoria Administrativa.....	07
2.2.2. Gestión Administrativa.....	10
2.3. Definiciones Conceptuales.....	12
2.4. Formulación de Hipótesis.....	14
2.4.1. Hipótesis General.....	14
2.4.2. Hipótesis Específicas.....	15

CAPITULO III: METODOLOGIA

3.1. Diseño Metodológico.....	16
3.1.1. Tipo.....	16
3.1.2. Enfoque.....	17
3.2. Población y Muestra.....	19
3.2.1. Población.....	19
3.2.2. Muestra.....	19
3.3. Operacionalización de Variables e Indicadores.....	21
3.4. Técnicas e Instrumentos de Recolección de Datos.....	24
3.4.1. Técnicas a Emplear.....	24
3.4.2. Descripción de los Instrumentos.....	24
3.5. Técnicas para el Procesamiento de la Información.....	26
3.5.1 Técnicas de Análisis.....	26
3.5.2. Técnicas de Procesamiento de Datos.....	26

CAPÍTULO IV: RESULTADOS

4.1. Resultados.....	27
4.2. Contrastación de Hipótesis.....	47

CAPITULO V: DISCUSION, CONCLUSIONES Y RECOMENDACIONES

5.1. Discusión.....	59
5.2. Conclusiones.....	60
5.3. Recomendaciones.....	61

CAPITULO VI: FUENTES DE INFORMACION

6.1. Fuentes Bibliográficas.....	62
6.2. Referencias Electrónicas.....	64

ANEXOS

01 MATRIZ DE CONSISTENCIA.....	66
02 INSTRUMENTOS PARA LA TOMA DE DATOS.....	67

INDICE DE TABLAS

N°	DETALLE	Pág.
1	Se desarrolla auditoria administrativa en la Universidad ULADECH Católica.	28
2	Se aplican las técnicas de auditoria en el desarrollo de la auditoria administrativa en la Universidad ULADECH Católica.	30
3	Se aplica correctamente los procedimientos de auditoria para el desarrollo de auditoria administrativa en la Universidad.	32
4	Se cumple con la presentación oportuna del informe de auditoría administrativa que se realiza en Universidad ULADECH Católica.	34
5	La ejecución de la auditoria administrativa es importante para la gestión administrativa en la Universidad ULADECH Católica.	36
6	Se cumple con el nivel de calidad académica en la Universidad ULADECH Católica.	38
7	En la Universidad ULADECH Católica se han ubicado hallazgos en la organización de la gestión administrativa.	40
8	Considera que se han realizado mejoramiento de la gestión en la administración de la Universidad ULADECH católica	42
9	Se han realizado mejoras en la gestión de la calidad académica en la Universidad ULADECH católica	44
10	La gestión administrativa de la Universidad ULADECH Católica, se mejora con el desarrollo de auditoria administrativa	46
11	La auditoría administrativa, herramienta importante para evaluar calidad administrativa.	49
12	Las técnicas de auditoria, si permiten identificar hallazgos en la organización administrativa.	51
13	Los procedimientos de auditoria, son importante para el mejoramiento de la gestión.	53
14	El informe de auditoría administrativa, es importante para la gestión de calidad académica.	55
15	La auditoría administrativa, es importante para la gestión administrativa.	57

INDICE DE GRAFICOS

N°	DETALLE	Pág.
1	Se desarrolla auditoria administrativa en la Universidad ULADECH Católica.	29
2	Se aplican las técnicas de auditoria en el desarrollo de la auditoria administrativa en la Universidad ULADECH Católica.	31
3	Se aplica correctamente los procedimientos de auditoria para el desarrollo de auditoria administrativa en la Universidad.	33
4	Se cumple con la presentación oportuna del informe de auditoría administrativa que se realiza en Universidad ULADECH Católica.	35
5	La ejecución de la auditoria administrativa es importante para la gestión administrativa en la Universidad ULADECH Católica.	37
6	Se cumple con el nivel de calidad académica en la Universidad ULADECH Católica.	39
7	En la Universidad ULADECH Católica se han ubicado hallazgos en la organización de la gestión administrativa.	41
8	Considera que se han realizado mejoramiento de la gestión en la administración de la Universidad ULADECH católica	43
9	Se han realizado mejoras en la gestión de la calidad académica en la Universidad ULADECH católica	45
10	La gestión administrativa de la Universidad ULADECH Católica, se mejora con el desarrollo de auditoria administrativa	47
11	La auditoría administrativa, herramienta importante para evaluar calidad administrativa.	50
12	Las técnicas de auditoria, si permiten identificar hallazgos en la organización administrativa.	52
13	Los procedimientos de auditoria, son importante para el mejoramiento de la gestión.	54
14	El informe de auditoría administrativa, es importante para la gestión de calidad académica.	56
15	La auditoría administrativa, es importante para la gestión administrativa.	58

RESUMEN

Objetivo: Determinar si la auditoria administrativa es importante en la gestión administrativa de la Universidad ULADECH católica 2018. **Métodos:** La población estuvo constituida por 75 individuos entre: autoridades, docentes, trabajadores administrativos y estudiantes, determinadas por muestreo probabilístico, utilizamos como medida de actitud la escala de Likert. Entre dimensiones: auditoria, ejecución, planeamiento resultados. La certeza, fue validada por aplicación de proceso computacional SPSS, Versión 22.0 del molde de correlación de Pearson, de confianza del 95%. La prueba de ji cuadrada. **Resultados:** Los resultados muestran que el mayor porcentaje (58.73%) autoridades, funcionarios, y trabajadores administrativos están de acuerdo que la gestión administrativa se mejora con la auditoria, en cuanto a ejecución de auditoria administrativa es importante para gestión administrativa de la Universidad (74.61%) están de acuerdo. **Conclusión:** Los resultados muestran que la auditoria administrativa es importante para la gestión administrativa en la Universidad ULADECH Católica ($1.22E-106 < 0.05$).

Palabras Claves: Auditoria Administrativa, Gestión administrativa, Universidad

ABSTRACT

Objective: Determine if the administrative audit is important in the administrative management of the Catholic ULADECH University 2018. **Methods:** The population was constituted by 75 individuals among: authorities, teachers, administrative workers and students, determined by probabilistic sampling, we use as an attitude measure Likert scale. Between dimensions: audit, execution, planning results. The certainty was validated by application of the SPSS computational process, Version 22.0 of the Pearson correlation mold, 95% confidence. The chi-square test. **Results:** The results show that the highest percentage (58.73%) authorities, officials, and administrative workers agree that administrative management is improved with the audit, in terms of execution of administrative audit is important for administrative management of the University (74.61 %) they agree. **Conclusion:** The results show that the administrative audit is important for the administrative management in the UDALECH Catholic University ($1.22E-106 < 0.05$).

Key words: Administrative Audit, Administrative Management, University

INTRODUCCION

La investigación, trata de: **“LA AUDITORIA ADMINISTRATIVA Y SU IMPORTANCIA EN LA GESTIÓN ADMINISTRATIVA DE LA UNIVERSIDAD ULADECH CATÓLICA 2018”**, su desarrollo se ejecutó en concordancia a los procesos aprobados por la Universidad del cual la facultad de ciencias económicas, contables y financieras aplica en forma regular, la estructura utilizada se inicia con la situación problemática, las bases doctrinarias del marco teórico, el método utilizado; resultados; discusión; conclusiones; recomendaciones; de la misma forma se cumple en adjuntar los respectivos anexos como la matriz de consistencia y la encuesta utilizada para la obtención de información, por lo que la estructura fue desarrollada sobre la base de los capítulos aprobados, por lo que fueron desarrollados de la forma siguiente:

Capítulo I: denominado Planeamiento de la situación problemática, en el cual se desarrolló la metodología de investigación científica, iniciando con conocimiento de situación de la realidad problemática, verificando el desarrollo de la auditoria administrativa y su importancia para mejorar la gestión administrativa en la universidad ULADECH Católica, por lo señalado nos permitimos formular el problema general como los específicos respectivos, así mismo producto de ello nos propusimos plantear el objetivo general como los específicos del estudio.

Del Capítulo II: que contiene el Marco Teórico, desarrollamos en primer lugar los antecedentes, como se ejecuta la auditoria administrativa, luego se analiza si ésta es importante para mejorar la gestión administrativo, luego del análisis de investigaciones realizadas por otros profesionales, se procedió a desarrollar las bases teóricas, con la finalidad de interpretar correctamente las bases conceptuales para su mejor interpretación, que se consideran como la auditoria administrativa como gestión administrativo en el concepto más amplio, luego de la definición y sustentación teórica de ambas variables (independiente y dependiente), para lo cual hemos recurrido, a la lectura de diferentes autores, nacionales e internacionales, como la revisión de opiniones de especialistas, lo cual nos ayudó al enriquecimiento de la investigación, seguidamente hemos teorizado a cada uno de los indicadores que forman parte de las variables, para la culminación de dicho capítulo, se plantea las alternativas a nivel de hipótesis general y específicas, que luego fueron contrastadas con los resultados de las encuestas.

Para el Capítulo III: contiene la parte de la Metodológica, la constituida por el diseño metodológico a realizar, el cual contempla el tipo y enfoque de la investigación; la población a tener en cuenta para la investigación estuvo constituida por 75 individuos entre autoridades, funcionarios y trabajadores, quienes laboran en forma directa e indirecta en la Universidad ULADECH Católica, luego a partir de la población hemos determinado la muestra en 63 individuos para ello se ha teniendo en

cuenta el proceso de selección en forma aleatoria, y se permitió identificar en forma del azar a las persona a quienes se les aplico un cuestionario estructurado por respuestas cerradas en 10 interrogantes , luego tenemos la Operacionalización de las variables, de acuerdo a los índices e indicadores, teniendo en cuenta las técnicas e instrumentos para la recolección de documentos e información para lo cual con la utilización de instrumentos luego fueron validados.

Por el Capítulo IV: constituido principalmente por resultados, dicho capitulo contiene el tratamiento y procesamiento de la información seleccionada, la cual fue trabajada estadísticamente con las respuestas aplicadas a cada una de las preguntas formuladas, la misma que respalda la elaboración de las gráficas elaboradas; también se incluye la contrastación a cada una de las propuestas establecidas y con hipótesis, para lo cual se utilizó la distribución de Chi cuadrada, los datos utilizados para el análisis se encuentran clasificados en forma categóricas, para cada una de ellas, continuando con el procedimiento estadístico destinado para dichos fines.

Por el Capítulo V: constituido entre ellos por la discusión, conclusiones y recomendaciones las cuales fueron obtenidas como resultado de su desarrollo, se analizó la parte teórico conceptual las conclusiones en concordancia con los resultados de la formulación de las hipótesis, y en cuanto a las recomendaciones, están orientadas a los aportes que ofrece la aplicación de la auditoria administrativa, así como su importancia que

significa para la gestión administrativa en la gestión de la Universidad ULADECH Católica.

Al culminar la investigación y en cumplimiento a la estructura, finalmente en el Capítulo VI: denominado referencias bibliográficas en el cual se describe las referencias bibliográficas que fue necesaria para el desarrollo de nuestro trabajo de investigación, de la misma manera de cumple con adicionar los anexos respectivos.

CAPITULO I

PLANTEAMIENTO DEL PROBLEMA

1.1. DESCRIPCIÓN DE LA REALIDAD PROBLEMÁTICA

El centro universitario Universidad Católica de los Ángeles de Chimbote, funciona desde el año 1985, creado con la finalidad de aportar en el desarrollo de la formación de profesionales, en el país con capacidad de competencias y asumir los retos que los cambios globales así lo exigen, con el transcurrir del tiempo la universidad ha logrado una ubicación importante, por ello su posicionamiento en el mercado laboral, por cuanto los costos por la formación de profesionales, es más accesible a los alumnos que desean continuar en el camino por obtener una profesión.

La dirección universitaria ha desarrollado una relación entre Universidad ciudadanía, por lo que le ha permitido, contribuir a la misión evangelizadora por la iglesia católica, lo cual le permite tener una mejor relación con instituciones públicas y privadas en el contexto nacional donde se encuentra alguna sede de la universidad.

Entre las carreras profesionales pioneras podemos señalar la Facultades de Ciencias de la Salud en la cual se encuentran las escuelas de

enfermería, farmacia y bioquímica; obstetricia, odontología y psicología; así mismo cuenta con la facultad de Educación y Humanidades con las escuelas profesionales de Educación Inicial y primaria; Facultad de Derecho y Ciencias Políticas, con la escuela profesional de derecho; Facultad de Ciencias Contables, Financieras y Administración, con las escuelas profesionales de Administración, Administración Turística y Contabilidad y la Facultad de Ingeniería, con las escuelas profesionales de Ingeniería Civil, e Ingeniería de sistemas.

Si bien es cierto se trata de un Centro Universitario con capacidad de crecimiento y desarrollo en la formación de profesionales, podemos indicar que se presentan dificultades en cuanto a la aplicación de auditoría administrativa que permita examinar la situación de la gestión administrativa de manera que dichas recomendaciones estarán orientadas a mejorar el nivel administrativo.

Por lo expresado la situación problemática se manifiesta, en la carencia de controles administrativos, como carencia en conducción y dirección del funcionamiento, entendiéndose que para cumplir con el objetivo, viene hacer la participación en la gestión administrativa, el nivel docente y estudiantes, de acuerdo a las exigencias que para dicho efecto exige la Superintendencia Nacional de Educación Superior Universitaria, en dicho contexto consideramos importante, que en la universidad se desarrolle la auditoría administrativa, que permita evaluar la gestión operativa de cada una de los procedimientos a la cual se desarrollan en la Universidad.

1.2. FORMULACIÓN DEL PROBLEMA

1.2.1 Problema General

¿En qué medida la auditoría administrativa es importante en la gestión administrativa de la Universidad ULADECH católica 2018?

1.2.2 Problemas Específicos

- a. ¿De qué manera el planeamiento de auditoría es importante para evaluar la calidad administrativa en la Universidad ULADECH?
- b. ¿En qué medida las técnicas de auditoría, permite determinar los hallazgos en la organización administrativa de la Universidad ULADECH?
- c. ¿De qué manera Los procedimientos de auditoría son importantes para el mejoramiento de la gestión en la universidad ULADECH?
- d. ¿El informe de auditoría administrativa, es importante para la gestión de calidad académica en la Universidad ULADECH?

1.3. OBJETIVOS DE LA INVESTIGACIÓN

1.3.1 Objetivo General

Determinar si la auditoría administrativa es importante en la gestión administrativa de la Universidad ULADECH católica 2018.

1.3.2 Objetivos Específicos

- a.** Determinar si el planeamiento de auditoría, es importante para evaluar la calidad administrativa en la Universidad ULADECH.
- b.** Evaluar si las técnicas de auditoria, permite identificar los hallazgos en la organización administrativa de la Universidad ULALECH.
- c.** Establecer si los procedimientos de auditoria son importantes para el mejoramiento de la gestión en la Universidad ULADECH.
- d.** Evaluar si el informe de la auditoria administrativa, es importante para la gestión de calidad académica en la Universidad ULADECH.

CAPITULO II

MARCO TEÓRICO

2.1. ANTECEDENTES DE LA INVESTIGACIÓN

Los Bachilleres **IPANAQUE MELENDEZ, Renato André y NEYRA OCAÑA, Jhesenia Beatriz** (2016) en su estudio “Auditoria administrativa Instrumento de Control para evaluación de procesos de selección de personal del centro de gestión Tributario Chiclayo” para Contadores en Universidad Señor de Sipan

La investigación tuvo como objeto principal proponer la auditoria Administrativa, como instrumento de control para evaluación de procesos de selección de personal del centro de gestión tributario, la investigación tipo descriptivo – propositiva que permite conocer la situación problemática.

Para el trabajo de campo aplico el cuestionario procesado y dado fiabilidad a través de la prueba de cronbach.

Finalmente, los autores llegan a determinar resultados La auditoría administrativa como instrumento de control para la evaluación de procesos de selección de personal en el centro de gestión tributario. Chiclayo.

Las Bachilleres **CHUQUIRUNA CHOLAN, Lizbeth Graciela y HUAMAN OCAMPO. Diana Isabel (2015)** en su estudio: Auditoria Administrativa como herramienta para evaluar la gestión de empresa decórate S.R.L. ciudad de Trujillo, de la Universidad Privada Antenor Orrego.

La investigación se propuso evaluar la posibilidad de que la auditoria administrativa, pueda proponer alternativas a los problemas que se presentan en la empresa, de tal manera que en su ejecución utilizo el cuestionado como herramienta que fue aplicado a 22 empleados de la empresa, para ello utilizo la estadística descriptiva.

Finalmente, las investigadoras concluyen determinando que la aplicación de la auditoria admirativa ha permitido evaluar de manera integral la gestión de la empresa DECORATE S.R.L. de la ciudad de Trujillo

El bachiller **CHAVEZ ALEJO, Luis Felipe (2018)** su estudio La auditoría administrativa como herramienta para la mejora de gestión en agencias de Aduana. Para obtener título de Contador en la Universidad San Agustín de Arequipa

La investigación se inicia con la situación problemática que se manifiesta en carencia de planeación, organización, dirección y control en actividades procedimientos orientados al desarrollo de sus actividades, con el objetivo de mejorar la calidad de servicios, eficiencia y eficacia. El tipo de investigación fue descriptiva, se utilizó los instrumentos para recolección de datos, como el cuestionario, además de entrevistas y encuestas.

Finalmente, el Bachiller llega a la conclusión que la aplicación de la auditoría administrativa constituye una herramienta importante en la mejora de gestión agencia de aduanas, debido a su importancia en el mejoramiento de gestión y controles en las entidades.

2.2. BASES TEÓRICAS

2.2.1. AUDITORIA ADMINISTRATIVA

En antecedentes Auditoría Suarez (1992) lo considera que nació en Inglaterra Europa, con postrimerías a la revolución industrial, en albores del siglo XIX, e forma insipiente y desigual.

Suarez (1993) precisa vocablo auditoría se origina del inglés: to audit, quiere decir examinar, ver. El termino en inglés, proviene del latín, audire, quiere decir oír, audición, o sea la capacidad de oír.

En tal sentido

Al respecto Leonard W. (1957) "Examen constructivo sobre la estructura organizacional de la entidad gubernamental o privada, los planes de diferentes áreas en relación a objetivos aprobados y en resguardo de sus recursos"

Al respecto Leonard W. opina “auditoria administrativa, evaluación y análisis de métodos de cumplimiento con eficiencia administrativa”

En el mismo orden Fernández (1991) señala “Es la revisión metódica y objetiva que permite verificar si se cumple con metas y objetivos en los niveles directrices, de acuerdo a su estructura orgánica

Según Leonard W. (1998) “Examen íntegro y constructivo para estructura orgánica de empresa, entidad gubernamental o privada, su método de control, operación empleo de recursos humanos”

Según Rodríguez (2003) “Examen íntegro ejecutado por profesional independiente sobre gestión de la entidad orientada a evaluar la eficiencia en los recursos humanos, operativos, organización utilización de dichos recursos”

Los autores precedentes coinciden en que la auditoria administrativa es un examen realizado por un profesional independiente, en la que aplica sus técnicas para identificar las deficiencias operativas, en cumplimiento a sus metas y objetivos aprobados por el directorio.

En opinión de López (2005) la auditoria es evaluación de registros, verificación de documentación fuente que forman parte de actividad empresarial.

Dicha labor era entendida con la finalidad de verificar la fiabilidad y exactitud de las operaciones que se realizaban en las empresas, para su registro contable y posterior exposición y presentación en estados financieros de las empresas

Sin embargo, para Yarasca P. (2006) afirma auditoria administrativa analiza el comportamiento opresivo, gerencial, operacional, gestión, rendimiento, integral, de las entidades.

En cuanto a fraudes Estupiñan (2006) considera acción premeditada por individuos de la entidad con terceros, generando acción ilícita, para registros contables no fiable, defraudando los activos de la empresa.

Es necesario indicar que dichas acciones fraudulentas que se generan en la distorsión de estados financieros, son producto de una gestión administrativa incorrecta, de personas de la entidad para beneficios propios o de terceros y con controles débiles, posibilitando la presencia de actos desleales fraudulentos en perjuicio de la entidad gubernamental o privada.

Al respecto Clavo (2007) define como fraude a acción de mala fe que genera problema económico por persona, a través de mentira, estafa, encubrimiento para beneficio económico propio y de terceros.

En el mismo orden Price Watherhouse Coopers (2015) señala como triangulo de estafa se sustenta en componentes, que se presentan en acción de comisión de fraude como presión, ocasión, racionalización.

En cuanto a los objetivos de la Auditoria Administrativa, Gonzales A. (2002) afirma el objetivo es comprobar, examinar, promover cumplir correctamente las etapas del procedimiento administrativo así como revisar le calidad administrativa en su integridad.

En tal sentido para Gonzales A. (2002) la auditoria administrativa es un aval para cualquier entidad. Otra virtud es que la empresa pueda desarrollar el uso de sus recursos humanos, compatible con sus políticas que generen rentabilidad empresarial.

2.2.2. GESTION ADMINISTRATIVA

Al respecto López (2015) describe como gestión, al empleo justo de recursos que dispone la entidad. A ello adiciona que gestión considera las diferentes acciones, con el uso adecuado y justo para mejorar resultados.

Según Franklin (2007) opina sobre gestión; cantidad de acciones de plan, control y desarrollo, los que tienen como finalidad determinar elementos del procedimiento de la entidad.

Sobre gestión administrativa Terry (1993) define, es un desarrollo singular como planificar, estructurar, desarrollo, control, orientado al logro de metas expresadas por los directivos.

Sobre gestión empresarial Canela (2004) indica; curso para proyectar, estructurar, verificar y valorar una institución, que se convierte en como requerimiento para permanencia y competencia de las empresas en su futuro.

Sobre otras funciones de gestión Rubio (2006) indica que entre otras actividades como: Proyecto de comercio, organización del comercio, administración contable, registro comprobado de las actividades de la empresa.

Así mismo sobre planeación Chiavenato (2001) precisa. Es saber que se va realizar, adelantar conocimiento de objetivos a cumplir en el periodo previsto en forma correcta. También se conoce como una herramienta para mitigar inseguridad, para mejorar la empresa.

Como podemos ver todos los autores señalan la importancia de la gestión administrativa, los niveles de cumplimiento con la finalidad de generar gestión de calidad, a nivel interno principalmente contar con una estructura orgánica al tamaño de la entidad, que le permita contar con los recursos financieros adecuados para el logro de sus objetivos en el tiempo previsto.

2.3. DEFINICIONES CONCEPTUALES

Para el desarrollo del presente trabajo de investigación, nos será útil el uso de los siguientes términos conceptuales:

PLANEAMIENTO DE LA AUDITORIA

Es la etapa en la cual el equipo auditor debe de conocer la empresa por dentro, como aquellas normas de carácter general y específicas que son aplicable, de la misma forma deberá de realizarse la evaluación de control interno con la finalidad de identificar áreas de alto riesgo, las cuales serán consideradas en el programa de auditoria.

TÉCNICAS DE AUDITORIA

Son las herramientas sobre las cuales el auditor se sustentará para ejecutar el trabajo en la búsqueda de hallazgos o desviaciones, dichas técnicas nos permitirán evaluar la evidencia que corresponda con los indicadores de suficiencia, competencia y relevancia, para luego ser evidenciados en los respectivos papeles de trabajo.

PROCEDIMIENTOS DE AUDITORIA

Los procedimientos de auditoria son las acciones que realiza el auditor para ejecutar cada una de las tareas propuestas que permitan determinar si se cumplen con las normas interna y generales de la empresa, en el contexto de la administración como de recursos humanos e instrumentos orientados a la eficiencia en la dirección de la empresa

INFORME DE AUDITORIA

Culminado el trabajo de campo para el cierre de auditoria, se cumple con la presentación del informe, el cual contiene los resultados en cuanto al propósito, los hechos más relevantes de la empresa que han sido materia de auditoria, con las referencias precisadas, así mismo deberá de incluir las conclusiones que son el resumen de cada una de las observaciones, las recomendaciones tendientes a mejorar la administración de la empresa y lo anexos respectivos.

CALIDAD ADMINISTRATIVA

Esta referida a la evaluación de cada una de las actividades de la entidad orientadas en la formación o fabricación de productos, que cada uno de los procedimientos orientados a dicha formación, cuenten con mecanismos de evaluación, lo cual les permita contar con un plan de mejora con el objetivo de hacer más eficiente la dirección y consecuentemente los bienes o productos producidos.

HALLAZGOS EN LA ORGANIZACIÓN

Se deberá de tener en cuenta que toda organización, para su conducción administrativa procesa todo tipo de información, operativa, de gestión, financiera a nivel interno y externo, sin embargo, será necesario que la gerencia cuente con un mapeo de riesgos que permita, contar con instrumento de gestión el plan de mejora continua, para su mejoramiento periódico y permita mitigar los riesgos.

MEJORAMIENTO DE LA GESTIÓN

Actividad que contiene en forma integral las áreas o unidades de administración de empresas, para lo cual deberán de evaluar en forma periódica con la finalidad de contar con el instrumento de mejora continua, orientada mejorar los niveles de eficiencia, eficacia y economía en gerenciamiento de las entidades.

GESTIÓN CALIDAD ACADÉMICA

Sistema orientado a desarrollar capacidades de gestión sistemática, a la formación de profesionales competentes, para lo cual se requiere con una infraestructura integral; personal administrativo comprometido en el desarrollo de instrumentos de gestión adecuada, que con participación del docente debidamente capacitado en licenciamiento y acreditación, de la institución universitaria y carreras profesionales.

2.4. FORMULACIÓN DE HIPÓTESIS

2.4.1. Hipótesis General

La auditoría administrativa es importante para la gestión administrativa de la Universidad ULADECH católica 2018.

2.4.2. Hipótesis Específicas

- a.** La auditoría administrativa es una herramienta importante para evaluar la calidad administrativa de la Universidad ULADECH.
- b.** Las técnicas de auditoría, permite identificar los hallazgos en la organización administrativa de la Universidad ULADECH.
- c.** Los procedimientos de auditoría son importantes para el mejoramiento de la gestión en la Universidad ULADECH
- d.** El informe de auditoría administrativa es importante para la gestión de calidad académica en la Universidad ULADECH.

CAPITULO III

METODOLOGIA

3.1. DISEÑO METODOLÓGICO

3.1.1. Tipo

Por la naturaleza del problema determinado y de acuerdo con los objetivos planteados el tipo de Investigación será aplicada con enfoque cuantitativo-deductivo, de corte transversal – correlacional.

Cuantitativo, enfoque que permitirá medir y evaluar en qué medida la auditoria administrativa se convierte en herramienta importante que permita mejorar la gestión administrativa en la búsqueda de la gestión académica de calidad en la Universidad ULADECH católica.

Deductivo, porque necesariamente se plantearán hipótesis, que para su explicación deberán ser probadas a través de la aplicación de encuestas que se realicen en el trabajo de campo.

Correlacional, porque trata de evaluar la relación entre la auditoría administrativa y su importancia para la gestión administrativa en las Universidades en la búsqueda de la gestión de calidad universitaria.

Descriptivo, teniendo en cuenta que para el presente caso se tendrá en cuenta la descripción de características de variables determinadas para la presente investigación.

El diseño específico de la investigación es Descriptivo Correlacional, para la cual se plantea el diagrama siguiente:

M = ox I oy

Dónde:

M = Muestra seleccionada.

O = Observación.

X = Auditoría Administrativa

Y = Gestión administrativa

I = Grado de influencia entre la causa y el efecto.

3.1.2. Enfoque

Nuestro enfoque será cuantitativo, considerando que se aportará sobre las actividades reales como actos tangibles, observables, medibles, ya que permitirá examinar si la auditoría administrativa

será una herramienta importante para la gestión administrativa en la Universidad ULADECH católica.

Para cumplir con el desarrollo de la investigación consideramos que será necesaria la utilización de los siguientes métodos:

HISTORICO

Método que nos permitirá conocer los antecedentes de la aplicación de la auditoria administrativa en el Perú y en particular en las Universidades particulares y como se convierte en una herramienta importante con la finalidad de mejorar la gestión de calidad académica en la Universidad ULADECH católica.

DESCRIPTIVO

Método que nos permitirá describir las variables estudiadas en el desarrollo del trabajo de campo. De la misma forma nos permitirá analizar y describir la información y documentos que se obtengan en relación a la auditoria administrativa su aplicación e importancia para determinar si es una herramienta importante para la gestión administrativa en la universidad ULADECH católica.

EXPLICATIVO

Dicho método permitirá explicar los inicios de la auditoria administrativa, su campo de actividades en las entidades privadas, como se desarrolla en las Universidades y si su

ejecución es importante para la gestión administrativa en la universidad ULADECH católica.

ANALITICO

Método que nos permitirá analizar los procedimientos que se utilizan en el desarrollo de la auditoria administrativa, como se aplica y si es posible considerarlo como una herramienta importante para el mejoramiento de la gestión administrativa en la Universidad ULADECH católica.

3.2. POBLACIÓN Y MUESTRA

3.2.1. Población

Para la presente investigación consideramos que la población estará constituida por 75 personas que desarrollan actividades directamente en la Universidad ULADECH católica, entre ellos autoridades, docentes, funcionarios y servidores; para la obtención de la información hemos recurrido a la fuente que se ubica en oficina de Recursos Humanos de la referida Universidad.

3.2.2. Muestra

Habiendo definido nuestra población de investigación por un grupo de personas. Por lo que el tamaño de la muestra, estará constituida por 63 personas entre Autoridades, funcionarios, docentes y servidores, para ello utilizaremos la fórmula del muestreo aleatorio simple para estimar proporciones, para una

población finita o conocida, la misma que se detalla a continuación:

$$n = \frac{Z^2 N p q}{E^2 (N - 1) + Z^2 p q}$$

Dónde:

n= Tamaño de la muestra

Z= Valor de la abscisa de la curva normal para una probabilidad del 95% de confianza.

P= Proporción de Autoridades, docentes, trabajadores administrativos y estudiantes quienes expresaron que la auditoria administrativa es importante para la gestión administrativa en la Universidad ULADECH católica. (Se asume $P=0.5$).

Q.= Proporción de Autoridades, docentes funcionarios, trabajadores administrativos y estudiantes quienes expresaron que la auditoria administrativa es importante para la gestión administrativa en la Universidad ULADECH católica ($Q = 0.5$, valor asumido debido al desconocimiento de Q).

E= Margen de error 5%

N= Población

n= Tamaño óptimo de muestra.

Entonces, a un nivel de significancia de 95% y 5% como margen

de error

Remplazando cálculos tenemos

$$n = \frac{(1.96)^2 (0.5) (0.5) (75)}{(0.05)^2 (200-1) + (1.96)^2 (0.5) (0.5)}$$

$$n = \frac{72.03}{1.1454}$$

$$n = 62.88$$

$$n = 63$$

Personas (autoridades, docentes, trabajadores administrativos y estudiantes)

3.3. OPERACIONALIZACIÓN DE VARIABLES E INDICADORES

VARIABLE INDEPENDIENTE

AUDITORIA ADMINISTRATIVA

CONCEPTO OPERACIONAL

Es un examen detallado, metódico y completo practicado por un profesional de la administración sobre la gestión de un organismo social. Consiste en la aplicación de diversos procedimientos, con el fin de evaluar la eficiencia de sus resultados en relación con las medidas fijadas; los recursos humanos, financieros y materiales empleados; la organización, utilización y coordinación de dichos recursos; los métodos y controles establecidos y su forma de operar

DIMENSIONES

- Importancia de auditoria administrativa
- Ejecución de auditoria
- Planeamiento de auditoria
- Resultados de auditoria

INDICADORES:

- Planeamiento de auditoria administrativa
- Técnicas de auditoria
- Procedimientos de auditoria
- Informe de auditoria

INDICES

- Cumplimiento de cronograma de auditoria
- Cumplimiento de herramientas de auditoria
- Cronograma de cumplimiento acciones de auditoria
- Presentación oportuna de resultados de auditoria

VARIABLE DEPENDIENTE (VD)**GESTION ADMINISTRATIVA****CONCEPTO OPERACIONAL**

Según Terry explica que la administración es un proceso distintivo que consiste en planear, organizar, ejecutar y controlar, desempeñada para determinar y lograr objetivos manifestados mediante el uso de seres humanos y de otros recursos.

Partiendo de los conceptos antes señalados podemos decir que gestión administrativa es el proceso de diseñar y mantener un entorno en el que trabajando en grupos los individuos cumplen eficientemente objetivos específicos.

DIMENSIONES

- Capacidad orgánica administrativa
- Cumplimiento de metas y objetivos institucionales
- Implementación de recomendaciones administrativas
- Rendimiento de capacidad profesional

INDICADORES

- Nivel de Calidad administrativa
- Nivel de Hallazgos en la organización
- Mejoramiento de la gestión
- Nivel de gestión de calidad académica

INDICES

- Cumplimiento de gestión administrativa

- Cumplimiento de estrategias académicas
- Evaluación de gestión académica
- Evaluación de resultados en nivel académico

3.4. TÉCNICAS E INSTRUMENTOS DE RECOLECCIÓN DE DATOS

3.4.1 Técnicas a emplear

En el trabajo de campo para la investigación será necesario la utilización de diversas técnicas entre ellas las más importantes se utilizarán las siguientes:

1) Encuestas.

Técnica que permitirá obtener opinión de cada una de las personas determinadas aleatoriamente de la muestra, que permita obtener resultados sobre la auditoria administrativa y su importancia en la gestión administrativa en la Universidad ULADECH católica.

2) Análisis Documental.

Técnica que permitirá realizar el análisis de la documentación que se ubique en la entidad, que formará parte de la información bibliográfica, en relación al conocimiento sobre la auditoria administrativa y su importancia en el mejoramiento de la gestión administrativa en la Universidad ULADECH católica.

3.4.2. DESCRIPCION DE LOS INSTRUMENTOS

1. Ficha bibliográfica:

Instrumento que se empleara en la selección de libros, trabajos monográficos, revistas, diarios, y antecedentes de investigación, así como de Internet que tenga relación con la auditoria administrativa como la gestión administrativa su importancia en la gestión empresarial educativa.

2. Guía de entrevista:

Instrumento que se aplicara para las entrevistas autoridades, docentes, trabajadores administrativos y estudiantes que tengan conocimiento sobre la auditoria administrativa y los niveles de participación en la gestión administrativa en la Universidad ULADECH católica.

3. Ficha de encuesta:

Dicha ficha se utilizará para acopiar información a autoridades, docentes, trabajadores administrativos y estudiantes.

Procedimientos de comprobación de la validez y confiabilidad de los instrumentos

Dichos instrumentos serán consultados a autoridades, auditores, funcionarios y servidores que cuenten experiencia requerida, a juicio de expertos. Para comprobar su confiabilidad se aplicará encuesta (10) interrogantes piloto que se aplicara a 63 personas

entre quienes laboran en Universidad ULADECH católica con la finalidad de probar la fiabilidad de la información obtenida.

3.5. TÉCNICAS PARA EL PROCESAMIENTO DE LA INFORMACIÓN

3.5.1 Técnicas de Análisis

Utilizaremos las siguientes técnicas:

- Análisis documental
- Conciliación de datos
- Indagación
- Rastreo

3.5.2 Técnicas de Procesamiento de Datos

Para el procesamiento de datos que se obtengan de las diferentes fuentes por medio de las diversas técnicas como:

- Ordenamiento y clasificación
- Registro manual
- Análisis documental
- Tabulación de Cuadros con porcentajes
- Comprensión de gráficos
- Conciliación de datos

Se utilizará el proceso Computarizado con SPSS (Statistical Package for Social Sciences), Versión 21.0 del modelo de correlación de Pearson y nivel de confianza del 95%.

CAPÍTULO IV

RESULTADOS

4.1. RESULTADOS

La culminación de nuestro trabajo como toda exploración debe de finalizar resultados, que permite determinar las conclusiones y así poder dar los aportes necesarios, para ello hemos recurrido a diferentes textos de autores especializados en los temas de auditoria administrativa así como de gestión administrativa, adicionalmente hemos podido analizar la información y documentación obtenida en el trabajo de campo realizado, de lo cual podemos valorar que existe coincidencia en cuanto a la importancia que significa la implementación de la auditoria administrativa, como herramienta de control posterior, para mejorar la gestión administrativa en la Universidad ULADECH, Católica, con el entendido que se trata de un Centro superior de estudios, además que permite revisar los instrumentos de gestión, como parte de la gestión de calidad en el contexto universitario, lo cual se encuentra debidamente documentado, de las opiniones de los funcionarios en actividades de tal manera que nuestros aportes estarán orientados en función de los aportes mostrados.

4.1.1. A la Pregunta

¿Considera Usted que se desarrolla auditoria administrativa en la Universidad ULADECH Católica?

TABLA N° 01

ALTERNATIVAS	Frecuencia	Porcentaje	Porcentaje válido	Porcentaje acumulado
a. De acuerdo	29	47.54	47.54	47.54
b. En desacuerdo	28	40.98	40.98	88.52
c. Desconoce	06	11.48	11.48	100.00
TOTAL	63	100.00	100.00	

FUENTE: ELABORACION PROPIA

INTERPRETACIÓN

De lo mostrado en la tabla precedente y en relación a respuestas absueltas, se evidencia que el 47.54% respondieron que, si se desarrolla auditoria administrativa en la Universidad ULADECH Católica; contrariamente un 40.98% consideraron, estar en desacuerdo que se desarrolle auditoria administrativa en la Universidad ULADECH Católica; y un 11.48% respondieron desconocer sobre la pregunta formulada.

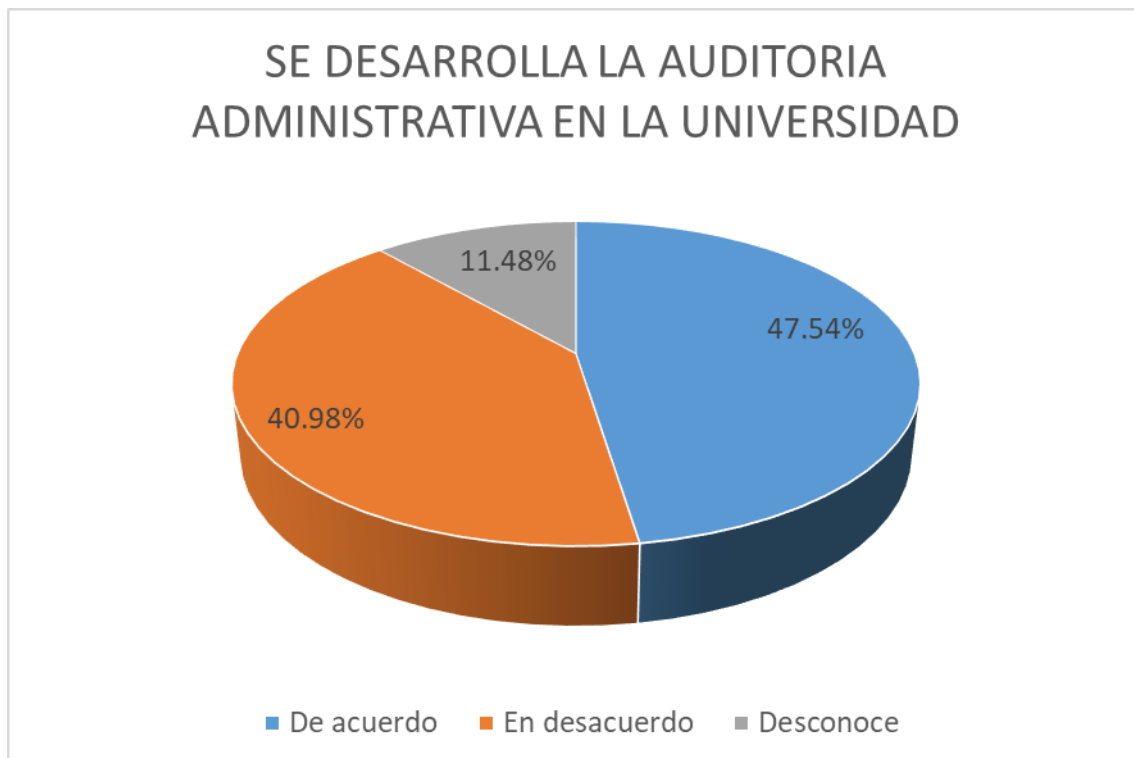
GRAFICA N° 01

FUENTE: AUTORIDADES, FUNCIONARIOS Y TRABAJADORES

4.1.2. A la Pregunta

¿En su opinión se aplican las técnicas de auditoría en el desarrollo de la auditoría administrativa en la Universidad ULADECH Católica?

TABLA N° 02

ALTERNATIVAS	Frecuencia	Porcentaje	Porcentaje válido	Porcentaje acumulado
a. De acuerdo	33	52.38	52.38	52.38
b. En desacuerdo	25	39.68	39.68	92.06
c. Desconoce	05	7.94	7.94	100.00
TOTAL	63	100.00	100.00	

FUENTE: ELABORACION PROPIA

INTERPRETACIÓN

Como podemos observar en la tabla precedente la cual muestra resultados, que un 52.38% opinaron estar de acuerdo que sí, se aplican las técnicas de auditoria en el desarrollo de la auditoria administrativa en la Universidad ULADECH Católica; contradictoriamente el 39.68% opinaron estar en desacuerdo que se apliquen las técnicas de auditoria en el desarrollo de la auditoria administrativa en la Universidad ULADECH Católica, finalmente el 7.94% respondió desconocer sobre la pregunta formulada.

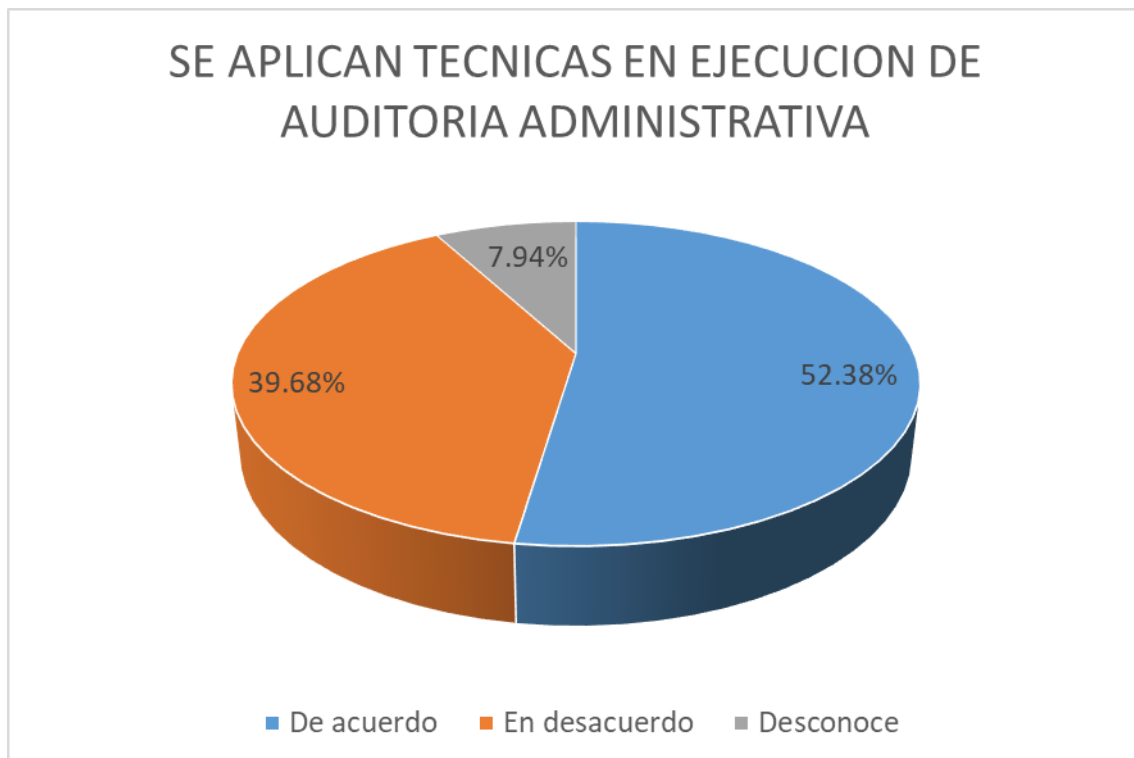
GRAFICA N° 02

FUENTE: AUTORIDADES, FUNCIONARIOS Y TRABAJADORES

4.1.3. A la Pregunta

¿Considera Usted que se aplica correctamente los procedimientos de auditoria para el desarrollo de la auditoria administrativa en la Universidad ULADECH Católica?

TABLA N° 03

ALTERNATIVAS	Frecuencia	Porcentaje	Porcentaje válido	Porcentaje acumulado
a. De acuerdo	35	55.55	55.55	55.55
b. En desacuerdo	24	38.10	38.10	93.65
c. Desconoce	04	6.35	6.35	100.00
TOTAL	63	100.00	100.00	

FUENTE: ELABORACION PROPIA

INTERPRETACIÓN

Observando los resultados obtenidos a la pregunta formulada que se muestran en la tabla precedente, podemos señalar que el 55.55% consideraron estar de acuerdo que, si se aplica correctamente los procedimientos de auditoria para el desarrollo de la auditoria administrativa en la Universidad ULADECH Católica; sin embargo contrariamente un 38.10% respondieron estar en desacuerdo que se aplique correctamente los procedimientos de auditoria para el desarrollo de la auditoria administrativa en la Universidad ULADECH Católica, finalmente el 6.35% respondió desconocer sobre la pregunta formulada.

GRAFICA N° 03

FUENTE: AUTORIDADES, FUNCIONARIOS Y TRABAJADORES

4.1.4. A la Pregunta

¿En su opinión se cumple con la presentación oportuna del informe de auditoría administrativa que se realiza en Universidad ULADECH Católica?

TABLA N° 04

ALTERNATIVAS	Frecuencia	Porcentaje	Porcentaje válido	Porcentaje acumulado
a. De acuerdo	32	50.79	50.79	50.79
b. En desacuerdo	28	44.45	44.45	95.24
c. Desconoce	03	4.76	4.76	100.00
TOTAL	63	100.00	100.00	

FUENTE: ELABORACION PROPIA

INTERPRETACIÓN

De acuerdo a lo mostrado en la tabla precedente podemos señalar que, un 50.79% respondieron opinando estar de acuerdo, que se cumple con la presentación oportuna del informe de auditoría administrativa que se realiza en Universidad ULADECH Católica; sin embargo el 44.45% respondieron opinando estar en desacuerdo, que se cumpla con la presentación oportuna del informe de auditoría administrativa que se realiza en Universidad ULADECH Católica, finalmente el 4.76% respondió desconocer sobre la pregunta, sumando el 100% de la muestra.

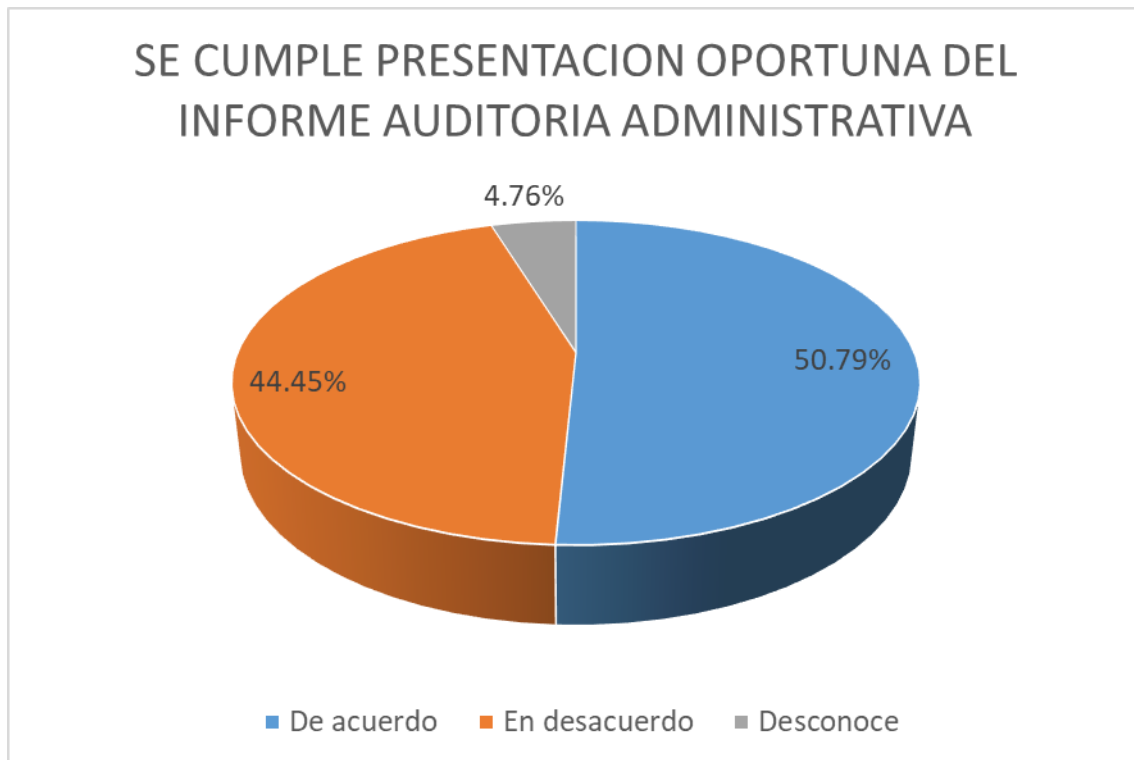
GRAFICA N° 04

FUENTE: AUTORIDADES, FUNCIONARIOS Y TRABAJADORES

4.1.5. A la Pregunta

¿Considera usted que la ejecución de la auditoría administrativa es importante para la gestión administrativa en la Universidad ULADECH Católica?

TABLA N° 05

ALTERNATIVAS	Frecuencia	Porcentaje	Porcentaje válido	Porcentaje acumulado
a. De acuerdo	47	74.61	74.61	74.61
b. En desacuerdo	13	20.63	20.63	95.24
c. Desconoce	03	4.76	4.76	100.00
TOTAL	63	100.00	100.00	

FUENTE: ELABORACION PROPIA

INTERPRETACIÓN

De la observación a resultados obtenidos de pregunta formulada que se muestran en la tabla precedente, podemos señalar que el 74.61%, respondieron considerando, estar de acuerdo que la ejecución de la auditoria administrativa es importante para la gestión administrativa en la Universidad ULADECH Católica; contrariamente el 20.63% respondieron opinando, estar en desacuerdo que la ejecución de la auditoria administrativa sea importante para la gestión administrativa en la Universidad ULADECH Católica, finalmente 4.76% respondieron desconocer sobre la pregunta formulada.

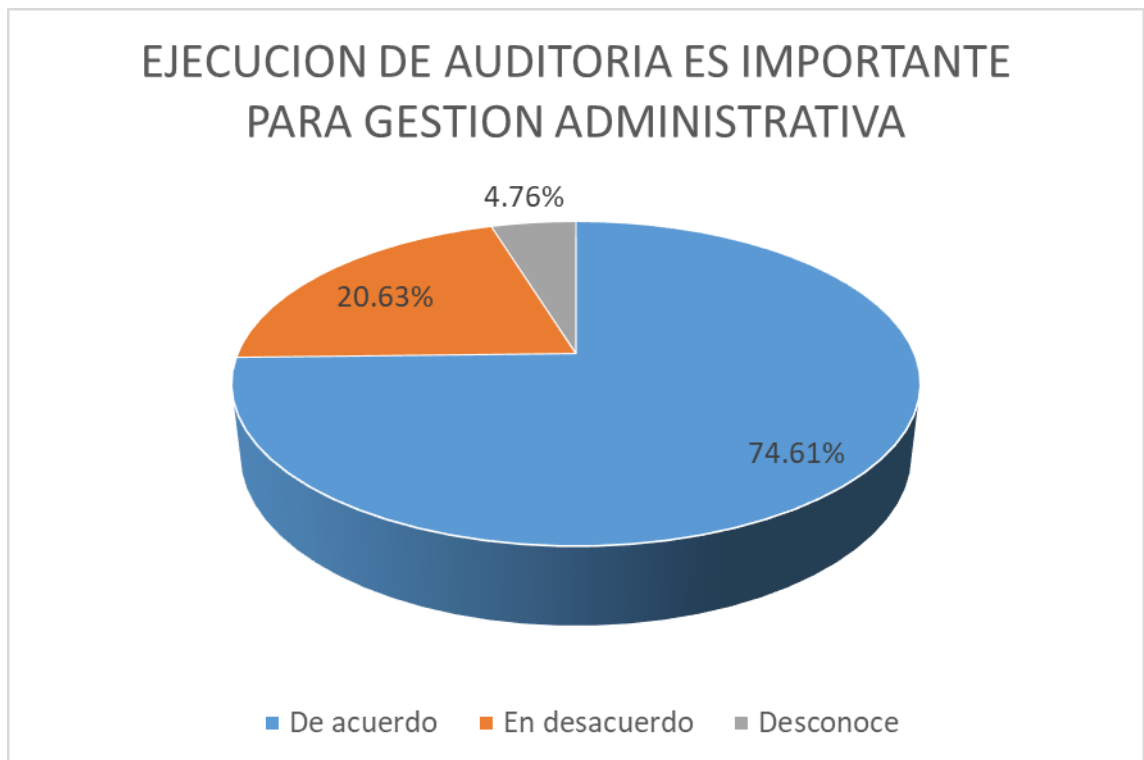
GRAFICA N° 05

FUENTE: AUTORIDADES, FUNCIONARIOS Y TRABAJADORES

4.1.6. A la Pregunta

¿En su opinión se cumple con el nivel de calidad académica en la Universidad ULADECH Católica?

TABLA N° 06

LTERNATIVAS	Frecuencia	Porcentaje	Porcentaje válido	Porcentaje acumulado
a. De acuerdo	33	52.38	52.38	52.38
b. En desacuerdo	26	41.27	41.27	93.65
c. Desconoce	04	6.35	6.35	100.00
TOTAL	63	100.00	100.00	

INTERPRETACIÓN

Como vemos resultados obtenidos que se muestran en la tabla precedente en relación con pregunta formulada, podemos señalar que 52.38% respondieron opinando estar de acuerdo que sí, se cumple con el nivel de calidad académica en la Universidad ULADECH Católica; sin embargo el 41.27% respondieron opinando estar en desacuerdo que se cumpla con el nivel de calidad académica en la Universidad ULADECH Católica, finalmente el 6.35% respondieron desconocer en relación a la pregunta formulada.

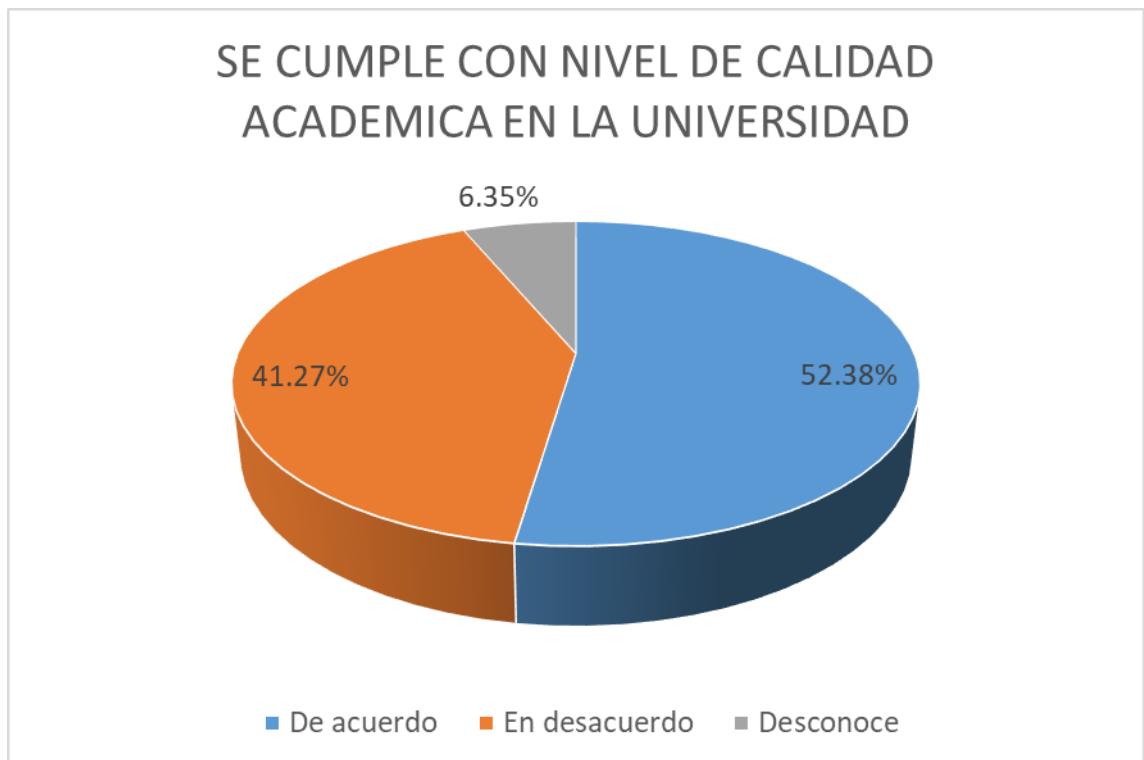
GRAFICA N° 06

FUENTE: AUTORIDADES, FUNCIONARIOS Y TRABAJADORES

4.1.7. A la Pregunta

¿Considera Usted que en la Universidad ULADECH Católica se han ubicado hallazgos en la organización de la gestión administrativa?

TABLA N° 07

ALTERNATIVAS	Frecuencia	Porcentaje	Porcentaje válido	Porcentaje acumulado
a. De acuerdo	32	50.79	50.79	50.79
b. En desacuerdo	27	42.86	42.86	93.65
c. Desconoce	04	6.35	6.35	100.00
TOTAL	63	100.00	100.00	

FUENTE: ELABORACION PROPIA

INTERPRETACIÓN

De acuerdo a lo observado y que se explica en la tabla precedente los resultados muestran que un 50.79% respondieron consideraron estar de acuerdo que en la Universidad ULADECH Católica, si se han ubicado hallazgos en la organización de la gestión administrativa, sin embargo contradictoriamente el 42.86% respondieron señalando, estar en desacuerdo, que en la Universidad ULADECH Católica se haya ubicado hallazgos en la organización de la gestión administrativa, finalmente el 6.56% respondieron desconocer sobre el contenido de la pregunta formulada.

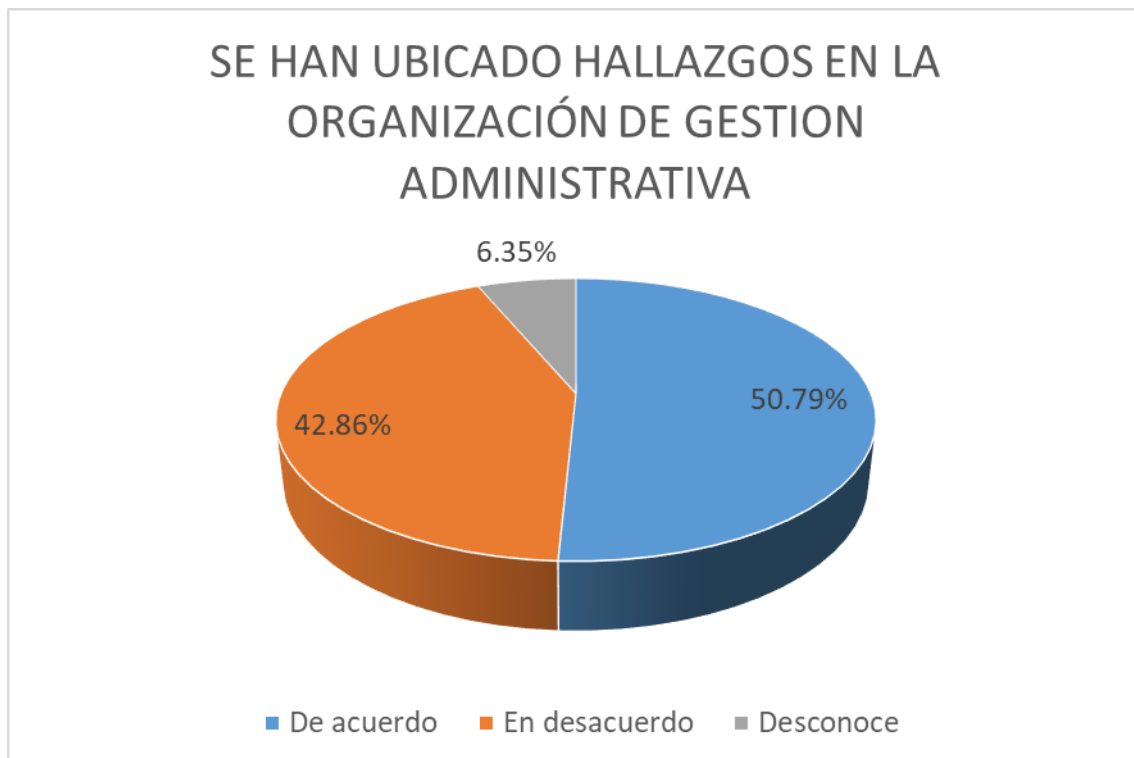
GRAFICA N° 07

FUENTE: AUTORIDADES, FUNCIONARIOS Y TRABAJADORES

4.1.8. A la Pregunta

¿En su opinión considera Usted que se han realizado mejoramiento de la gestión en la administración de la Universidad ULADECH católica?

TABLA N° 08

ALTERNATIVAS	Frecuencia	Porcentaje	Porcentaje válido	Porcentaje acumulado
a. De acuerdo	34	53.96	53.96	53.96
b. En desacuerdo	24	38.10	38.10	92.06
c. Desconoce	05	7.94	7.94	100.00
TOTAL	63	100.00	100.00	

INTERPRETACIÓN

Como podemos ver los resultados que se muestran en la tabla precedente, de acuerdo a pregunta formulada, el 53.96% respondieron opinando estar de acuerdo que, si se han realizado mejoramiento de la gestión en la administración de la Universidad ULADECH católica, sin embargo contradictoriamente el 38.10% respondieron opinando estar en desacuerdo que se haya realizado el mejoramiento de la gestión en la administración de la Universidad ULADECH católica, finalmente el 7.94% respondió desconocer, sumando el 100% de la muestra.

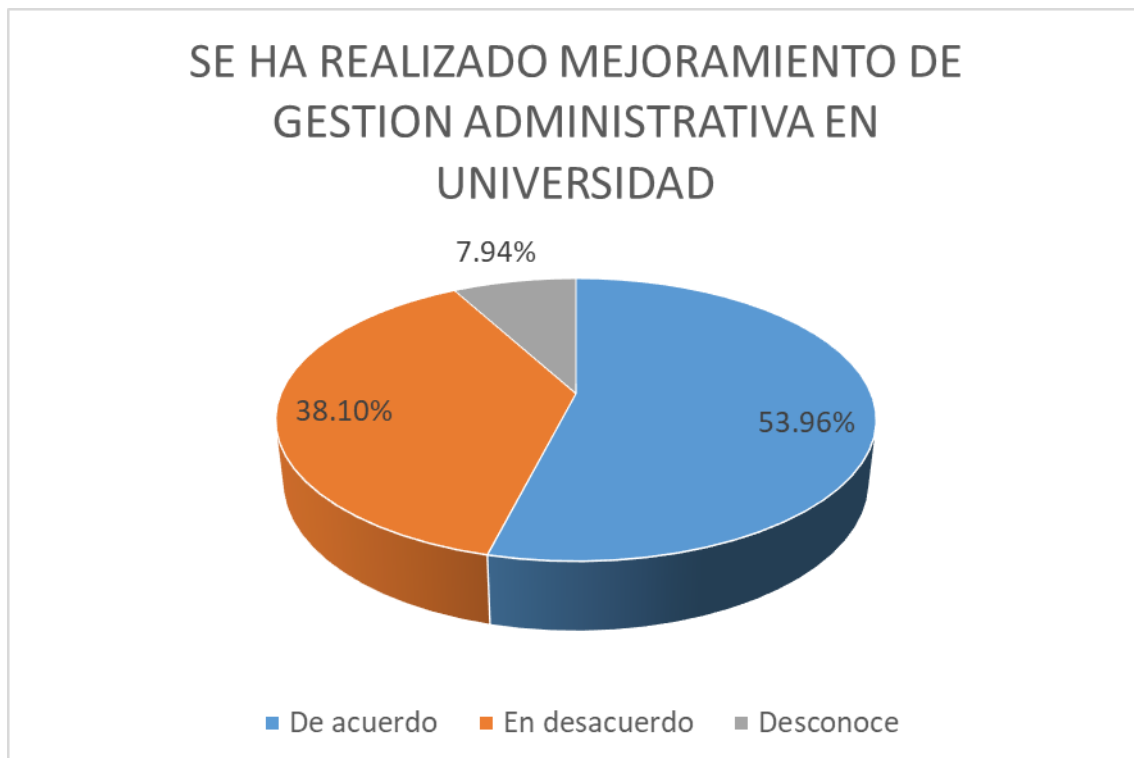
GRAFICA N° 08

FUENTE: AUTORIDADES, FUNCIONARIOS Y TRABAJADORES

4.1.9. A la Pregunta

¿Considera Usted que se han realizado mejoras en la gestión de la calidad académica en la Universidad ULADECH católica?

TABLA N° 09

ALTERNATIVAS	Frecuencia	Porcentaje	Porcentaje válido	Porcentaje acumulado
a. De acuerdo	34	55.73	55.73	55.73
b. En desacuerdo	21	34.43	34.43	90.16
c. Desconoce	06	9.84	9.84	100.00
TOTAL	63	100.00	100.00	

INTERPRETACIÓN

De acuerdo a los resultados obtenidos a la pregunta formulada que se muestran en la tabla precedente, podemos señalar que, el 55.73% respondieron opinando, estar de acuerdo que se han realizado mejoras en la gestión de la calidad académica en la Universidad ULADECH católica; sin embargo un 34.43% respondieron opinando, estar en desacuerdo que se haya realizado mejoras en la gestión de la calidad académica en la Universidad ULADECH católica, y finalmente el 9.84% respondió desconocer, sobre la pregunta formulada sumando el 100% de la muestra.

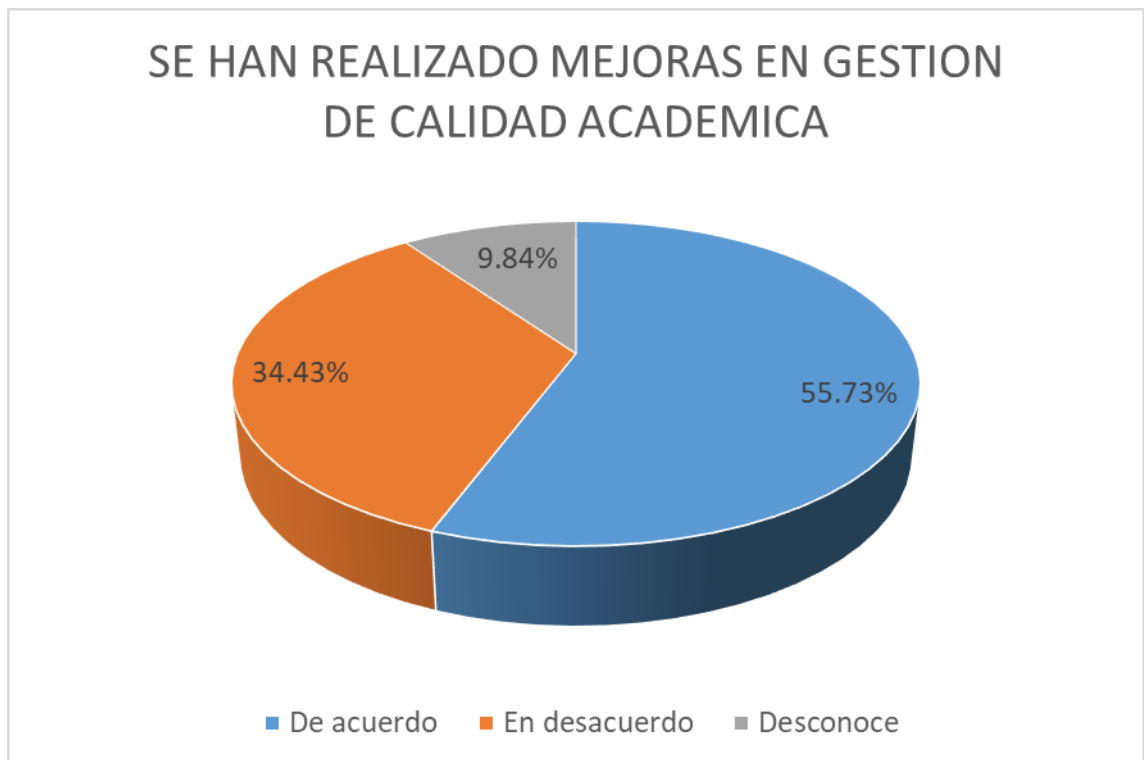
GRAFICA N° 09

FUENTE: AUTORIDADES, FUNCIONARIOS Y TRABAJADORES

4.1.10. A la Pregunta

¿En su opinión la gestión administrativa de la Universidad ULADECH Católica, se mejora con el desarrollo de auditoría administrativa?

TABLA N° 10

ALTERNATIVAS	Frecuencia	Porcentaje	Porcentaje válido	Porcentaje acumulado
a. De acuerdo	37	58.73	58.73	58.73
b. En desacuerdo	22	34.92	34.92	93.65
c. Desconoce	04	6.35	6.35	100.00
TOTAL	63	100.00	100.00	

INTERPRETACIÓN

Como podemos observar de resultados obtenidos a pregunta formulada que se muestran en la tabla precedente, podemos señalar que, el 58.73% respondieron, opinando estar de acuerdo que la gestión administrativa de la Universidad ULADECH Católica, sin se mejora con el desarrollo de auditoria administrativa; contradictoriamente un 34.92% respondieron opinando estar en desacuerdo que la gestión administrativa de la Universidad ULADECH Católica, se mejore con el desarrollo de la auditoria administrativa, finalmente el 6.35% respondió desconocer sobre la pregunta formulada.

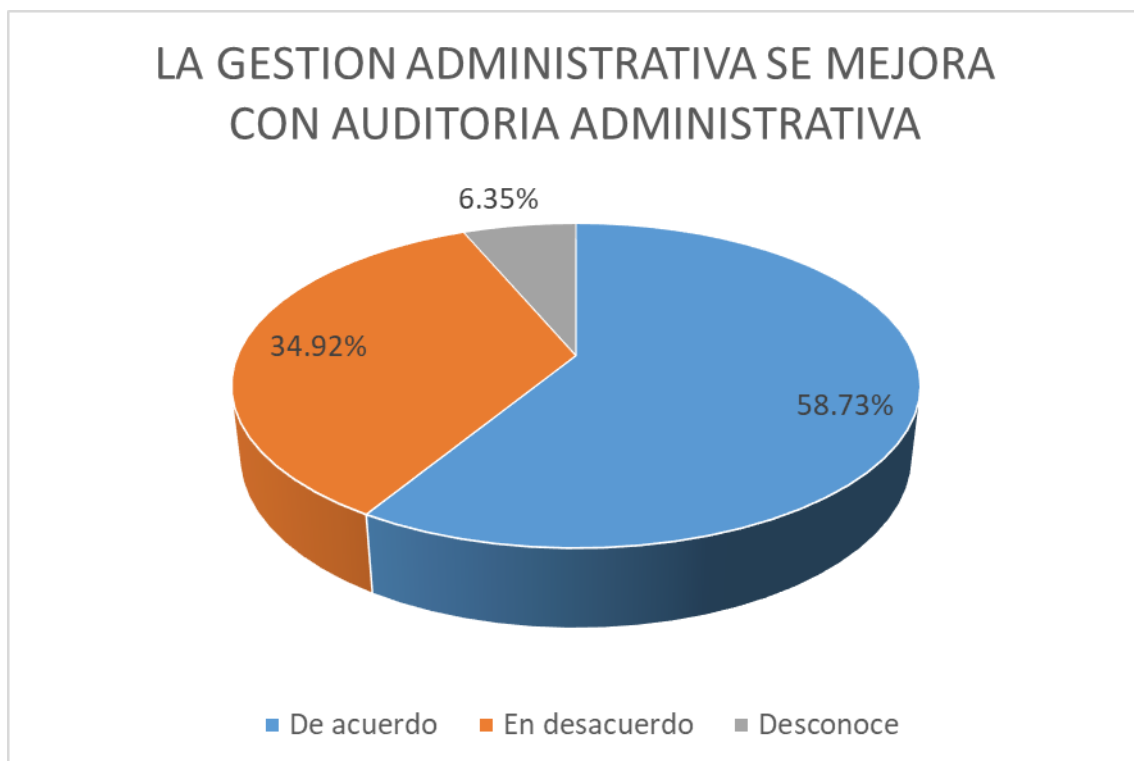
GRAFICA N° 10

FUENTE: AUTORIDADES, FUNCIONARIOS Y TRABAJADORES

4.2. CONTRASTACION DE HIPÓTESIS

Luego de probar uno a uno la distribución de los datos, de acuerdo a cada hipótesis propuesta, se procedió a elegir la Probabilidad Exacta de Fisher, teniendo en cuenta los siguientes criterios:

1. La muestra es obtenida aleatoriamente.
2. Las variables se encuentran medidas nominalmente.

3. Más del 20% de las celdas que contienen las frecuencias esperadas de la tabla 3x3 tienen valores menores a cinco por lo que se deben unir las celdas adyacentes a estas celdas.
4. Al unir las celdas de la tabla 3x3, se obtuvo una tabla 2x2 la misma que presenta por lo menos una celda con valor esperado menor a cinco.

Entonces, la estadística de prueba a utilizar para contrastar las hipótesis se define de la siguiente manera:

$$p(f) = \frac{(a+b)!(c+d)!(a+c)!(b+d)!}{n!a!b!c!d!}$$

HIPÓTESIS A:

- H₀:** La auditoría administrativa, no es una herramienta importante para evaluar la calidad administrativa de la Universidad ULADECH
- H₁:** La auditoría administrativa, si es una herramienta importante para evaluar la calidad administrativa de la Universidad ULADECH

TABLA N° 11

La auditoría administrativa	Herramienta importante para evaluar calidad administrativa			TOTAL
	De Acuerdo	En desacuerdo	Desconoce	
a. De acuerdo	19	10	0	29
b. En desacuerdo	27	01	0	28
c. desconoce	02	02	02	06
TOTAL	48	13	02	63

1.- Estadística de prueba:

$$p(f) = \frac{(a+b)!(c+d)!(a+c)!(b+d)!}{n!a!b!c!d!}$$

2.- Nivel de significancia o error de tipo I: $\alpha = 0.05$.

3.- Cálculo de la estadística de prueba: Al desarrollar la fórmula tenemos:

$$p(f) = \frac{(29)!(28)!(46)!(11)!}{63!19!27!10!0!}$$

$$= 1.27E-106$$

4.- Decisión estadística: Dado que $1.27E-106 < 0.05$, no acepta **H₀**.

GRAFICA N° 11

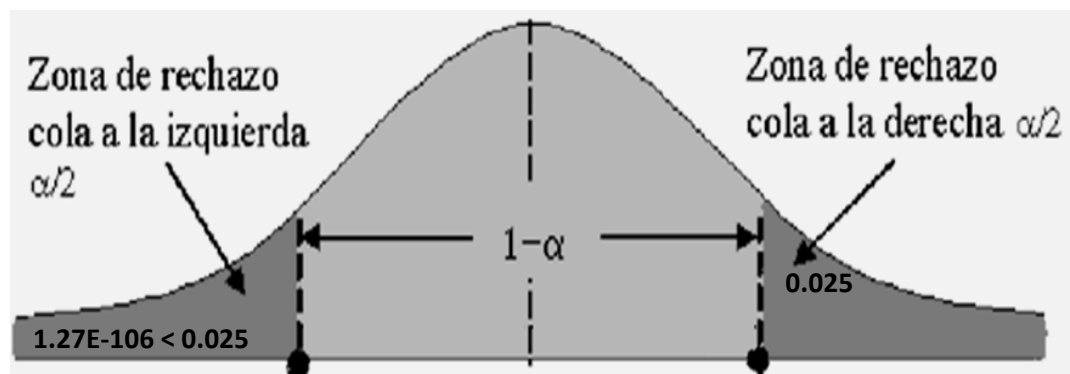

5.- Conclusión: Como $1.27 < 0.05$, no se acepta H_0 . Por lo que se concluye, que la auditoría administrativa es una herramienta importante para evaluar la calidad administrativa de la Universidad ULADECH

HIPÓTESIS B:

H_0 : Las técnicas de auditoría, no permiten identificar los hallazgos en la organización administrativa de la Universidad ULADECH

H_1 : Las técnicas de auditoría, si permiten identificar los hallazgos en la organización administrativa de la Universidad ULADECH

TABLA N° 12

Las técnicas de auditoría	Si permiten identificar hallazgos en la organización administrativa			TOTAL
	De Acuerdo	En desacuerdo	Desconoce	
a. De acuerdo	23	10	0	33
b. En desacuerdo	24	01	0	25
c. desconoce	01	01	03	05
TOTAL	46	12	03	63

1.- Estadística de prueba:

$$p(f) = \frac{(a+b)!(c+d)!(a+c)!(b+d)!}{n!a!b!c!d!}$$

2.- Nivel de significancia o error de tipo I: $\alpha = 0.05$.

3.- Cálculo de la estadística de prueba: Al desarrollar la fórmula

tenemos:

$$p(f) = \frac{(33)!(25)!(47)!(11)!}{63!23!24!10!0!}$$

$$= 1.22E-92$$

4.- Decisión estadística: Dado que $1.22E-92 < 0.05$, no se acepta H_0 .

GRAFICA N° 12

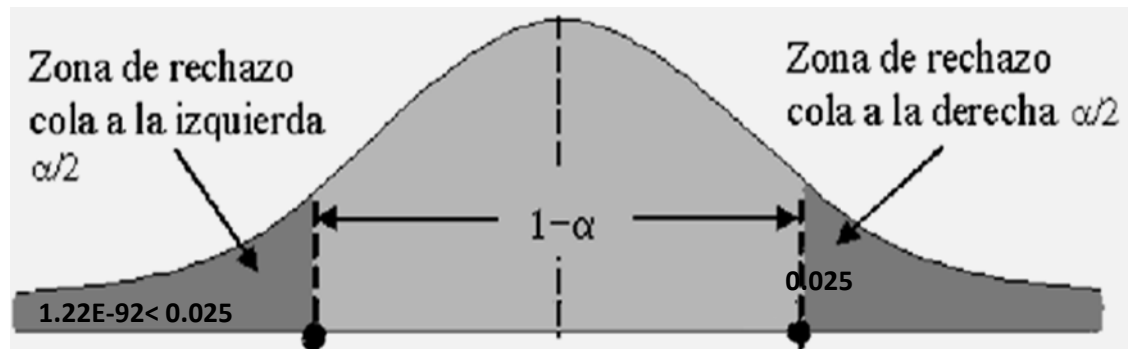

5.- Conclusión: Como $1.22 < 0.05$, se rechaza H_0 . En tal sentido se concluye que las técnicas de auditoría, permite identificar los hallazgos en la organización administrativa de la Universidad ULADECH

HIPÓTESIS C:

H_0 : Los procedimientos de auditoría, no son importantes para el mejoramiento de la gestión en la Universidad ULADECH

H_1 : Los procedimientos de auditoría, si son importantes para el mejoramiento de la gestión en la Universidad ULADECH

TABLA N° 13

Los procedimientos de auditoria	Su importancia para el mejoramiento de la gestión			TOTAL
	De Acuerdo	En desacuerdo	Desconoce	
a. De acuerdo	25	10	0	35
b. En desacuerdo	23	01	0	24
c. desconoce	01	01	02	04
TOTAL	49	12	02	63

1.- Estadística de prueba:

$$p(f) = \frac{(a+b)!(c+d)!(a+c)!(b+d)!}{n!a!b!c!d!}$$

2.- Nivel de significancia o error de tipo I: $\alpha = 0.05$.

3.- Cálculo de la estadística de prueba: Al desarrollar la fórmula tenemos:

$$p(f) = \frac{(36)!(24)!(48)!(11)!}{63!25!23!10!0!}$$

$$= 1.25E-97$$

4.- Decisión estadística: Dado que $1.25E-97 < 0.05$, no se acepta **H₀**.

GRAFICA N° 13

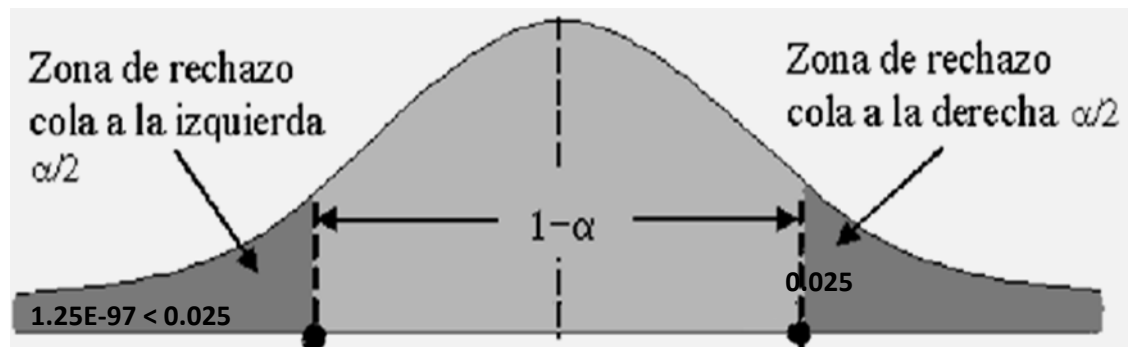

5.- Conclusión: Como $1.25 < 0.05$, se rechaza H_0 . En consecuencia se concluye que los procedimientos de auditoría son importantes para el mejoramiento de la gestión en la Universidad ULADECH

HIPÓTESIS D:

H_0 : El informe de auditoría administrativa, no es importante para la gestión de calidad académica en la Universidad ULADECH

H_1 : El informe de auditoría administrativa, si es importante para la gestión de calidad académica en la Universidad ULADECH

TABLA N° 14

El informe de auditoría administrativa	Es importante para la gestión de calidad académica			TOTAL
	De Acuerdo	En desacuerdo	Desconoce	
a. De acuerdo	22	10	0	32
b. En desacuerdo	27	01	0	28
c. desconoce	00	01	02	03
TOTAL	49	12	02	63

1.- Estadística de prueba:

$$p(f) = \frac{(a+b)!(c+d)!(a+c)!(b+d)!}{n!a!b!c!d!}$$

2.- Nivel de significancia o error de tipo I: $\alpha = 0.05$.

3.- Cálculo de la estadística de prueba: Al desarrollar la fórmula tenemos:

$$p(f) = \frac{(32)!(28)!(47)!(11)!}{63!22!27!10!0!}$$

$$= 1.23E-108$$

4.- **Decisión estadística:** Dado que $1.23E-108 < 0.05$, no se acepta **H₀**.

GRAFICA N° 14

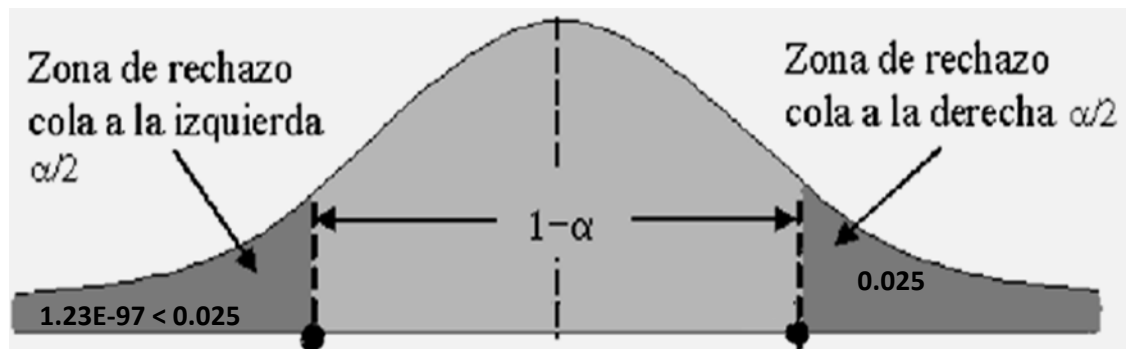

5.- **Conclusión:** Como $1.23 < 0.05$. Se rechaza **H₀**. En tal sentido se concluye, el informe de auditoría administrativa es importante para la gestión de calidad académica en la Universidad ULADECH

HIPÓTESIS GENERAL:

H₀: La auditoría administrativa, no es importante para la gestión administrativa de la Universidad ULADECH católica 2018

H₁: La auditoría administrativa, si es importante para la gestión administrativa de la Universidad ULADECH católica 2018

TABLA N° 15

La auditoría administrativa	Es importante para la gestión administrativa			TOTAL
	De Acuerdo	En desacuerdo	Desconoce	
a. De acuerdo	27	20	0	47
b. En desacuerdo	12	01	0	13
c. desconoce	01	01	01	03
TOTAL	40	22	01	63

1.- Estadística de prueba:

$$p(f) = \frac{(a+b)!(c+d)!(a+c)!(b+d)!}{n!a!b!c!d!}$$

2.- Nivel de significancia o error de tipo I: $\alpha = 0.05$.

3.- Cálculo de la estadística de prueba: Al desarrollar la fórmula tenemos:

$$p(f) = \frac{(47)!(13)!(39)!(21)!}{63!27!12!20!0!}$$

$$= 1.22E-106$$

4.- **Decisión estadística:** Dado que $1.22E-106 < 0.05$, se rechaza H_0 .

GRAFICA N° 15

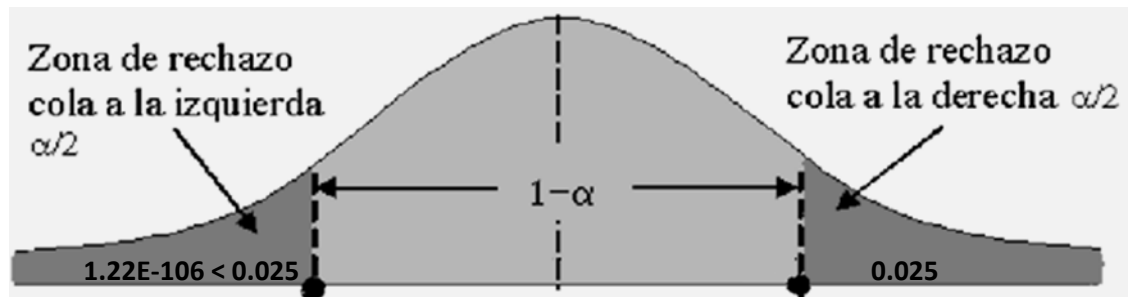

5.- **Conclusión:** Como $1.22 < 0.05$, se rechaza H_0 . En consecuencia, se concluye la auditoría administrativa es importante para la gestión administrativa de la Universidad ULADECH católica 2018

CAPITULO V

DISCUSION, CONCLUSIONES Y RECOMENDACIONES

5.1. DISCUSIÓN

Para el desarrollo así como para llegar a la conclusión de nuestra investigación, recurrimos a revisar diferentes textos de autores nacionales e internacionales con relación a temas sobre la auditoria administrativa y su importancia en la gestión administrativa, lo cual nos muestra que dicha acción de control, es necesaria para el mejoramiento de la gestión en todo tipo de entidad y con mayor razón en una entidad académica universitaria, lo cual permite mejorar el aspecto orgánico administrativo, para una atención de calidad en la formación de profesionales, en dicha línea se enmarca el control posterior que busca detectar desviación con la finalidad que la organización, pueda realizar los correctivos necesarios para su mejoramiento y así mejorar los niveles de eficiencia, eficacia, economía y por ende la calidad académica, en tal sentido hemos realizado la exploración de ambas variables que nos ha llevado a consolidar nuestra opinión en cuanto a su importancia en su aplicación de la auditoria, los autores como expertos coinciden en la necesidad de su implementación en las organizaciones, en tal sentido para ser congruente con la opinión de los autores, es necesario que las autoridades de las entidad puedan liderar la implementación de las recomendaciones que

emergen de cada auditorio, por cuanto será la única garantía de mejorar la gestión y dirección de la entidad, de manera que la auditoría por sí sola no será importante si no se implementan dichas acciones recomendadas para una gestión eficiente.

5.2. CONCLUSIONES

- a.** De la revisión y análisis a la documentación y datos obtenidos, se concluye, que la auditoría administrativa es una herramienta importante para evaluar la calidad administrativa de la Universidad ULADECH.
- b.** De la revisión a la documentación y puestas a prueba se determinó, que las técnicas de auditoría, permiten identificar los hallazgos en la organización administrativa de la Universidad ULADECH.
- c.** De la Contrastación de hipótesis realizada se pudo determinar, que la aplicación de procedimientos de auditoría administrativa son importantes para el mejoramiento de gestión en la Universidad ULADECH
- d.** De la revisión y Contrastación con las propuestas, se concluye, que el informe de auditoría administrativa es importante para mejorar la gestión de calidad académica en la Universidad ULADECH.
- e.** En conclusión de la documentación y prueba realizada se determinó, que la auditoría administrativa es importante para la gestión administrativa de la Universidad ULADECH católica 2018.

5.3. RECOMENDACIONES

- a. Que autoridades y funcionarios deberán de liderar la aplicación de la auditoría administrativa, teniendo en cuenta que es una herramienta importante para evaluar la calidad administrativa y de gestión de la Universidad ULADECH.
- b. Que autoridades y funcionarios deberán de tener en cuenta, que en la ejecución de la auditoria se apliquen las técnicas de auditoría, que permita identificar los hallazgos en la organización administrativa de la Universidad ULADECH.
- c. Que funcionarios deberán de verificar que en la ejecución de auditoria, se apliquen todos los procedimientos de auditoría, lo cual será importante para el mejoramiento de la gestión en la Universidad ULADECH.
- d. Que autoridades y funcionarios deberán de revisar el informe de auditoría administrativa, considerando que en él se encuentran las recomendaciones más importantes para mejorar la gestión de calidad académica en la Universidad ULADECH.
- e. Finalmente, autoridades y funcionarios deberán de tener en cuenta la planificación de la auditoria administrativa en forma anual considerando que es importante para mejorar gestión administrativa de la Universidad ULADECH católica 2018.

CAPITULO VI

FUENTES DE INFORMACION

6.1. Fuentes Bibliográficas

1. Arens, A. (2007). Auditoría: un enfoque integral. México: Pearson Prentice Hall.
2. Arias, Alberto (2009): La tributación directa en América Latina: equidad y desafíos. El caso Perú; Chile, CEPAL-GTZ.
3. Bergman, Marcelo; Carreón, Víctor y Hernández, Fausto (2006): Evasión fiscal del Impuesto sobre la Renta de Personas Morales; México, Centro de Investigación y Docencia Económicas.
4. Canela, (2004). Canela. (2004) "La gestión por calidad total en la empresa moderna". España: Alfaomega.
5. CHIAVENATO Idalberto (2001) Administración de recursos humanos (Quinta edición). Colombia, McGraw-Hill Interamericana editores S.A.
6. Franklin, E. B. (2007). Auditoría administrativa: gestión estratégica del cambio. México: Pearson Prentice Hall.
7. Fernández (1991) Fernández. (1991). "El proceso Administrativo". México: Diana.

8. GONZALEZ MONDRAGON, Armando (2002) Auditoria administrativa. México. Editorial Trillas.
9. Leonard. (1991). "La Auditoria Administrativa, Evaluación de los métodos y eficiencia administrativa". México: Diana
10. Mancillas (2009). Mancillas. (2009). "La auditoría administrativa un enfoque científico". México: Trillas. 2 a ed.
11. Mendivil, V. M. (2010). Elementos de auditoría. México: Cengage Learning
12. Rodríguez Valencia, Joaquín. "Sinopsis de auditoría administrativa", trillas, México, 2003.
13. Tanzi, Vito (2001): La globalización y la acción de las termitas fiscales; Revista FINANZAS & DESARROLLO, Washington D.C., FMI, marzo, pp.34-37. 27. T
14. Terry. (1993) "Principios de administración". Buenos Aires: El Ateneo
15. Urrunaga, Roberto; Hiraoka, Tami y Risso, Antonio (2004): Fundamentos de economía pública; Perú, Universidad del Pacífico.
16. YARASCA, Pedro y ALVAREZ Emma (2006). Auditoria. Fundamentos con un enfoque moderno. Editorial Santa Rosa.
17. William, L. (1991). Auditoria administrativa: evaluación de los métodos y eficiencia administrativos. México: Diana

6.2. REFERENCIAS ELECTRONICAS

www.mef.gob.pe

www.dspace.espol.edu.ec/bitstream/.../tesis_cpa%20ABRIL2009.doc

www.ief.es/contadorDocumentos.aspx?URLDocumento=/...09...

<http://contapuntual.files.wordpress.com/2011/02/resumen-nia-700.pdf>

ANEXO 1

MATRIZ DE CONSISTENCIA

PROBLEMA	OBJETIVOS	HIPÓTESIS	VARIABLES	METODOLOGÍA
Problema General ¿En qué medida la auditoría administrativa es importante en la gestión administrativa de la Universidad UDALECH Católica 2018?	Objetivo General Determinar si la auditoría administrativa es importante en la gestión administrativa de la Universidad UDALECH Católica 2018.	Hipótesis General La auditoría administrativa es importante para la gestión administrativa de la Universidad UDALECH Católica 2018.	Variable Independiente X : La Auditoría Administrativa Indicadores: X ₁ : Planeamiento de la auditoría	1. Tipo de Investigación Aplicada 2. Población = 75 personas que laboran en la Universidad
Problemas Específicos	Objetivos Específicos	Hipótesis Específicas		

MATRIZ DE CONSISTENCIA

<p>a. ¿De qué manera el planeamiento de auditoria es importante para evaluar la calidad administrativa en la Universidad UDALECH?</p> <p>b. ¿En qué medida las técnicas de auditoria, permite determinar los hallazgos en la organización administrativa de la Universidad UDALECH?</p> <p>c. ¿De qué manera Los procedimientos de auditoria son importantes para el mejoramiento de la gestión en la universidad UDALECH?</p> <p>d. ¿El informe de auditoría administrativa, es importante para la gestión de calidad académica en la Universidad UDALECH?</p>	<p>a. Determinar si el planeamiento de auditoría, es importante para evaluar la calidad administrativa en la Universidad UDALECH.</p> <p>b. Evaluar si las técnicas de auditoria, permite identificar los hallazgos en la organización administrativa de la Universidad UDALECH.</p> <p>c. Establecer si los procedimientos de auditoria son importantes para el mejoramiento de la gestión en la Universidad UDALECH.</p> <p>d. Evaluar si el informe de la auditoria administrativa , es importante para la gestión de calidad académica en la Universidad UDALECH</p>	<p>a. La auditoría administrativa es una herramienta importante para evaluar la calidad administrativa de la Universidad UDALECH.</p> <p>b. Las técnicas de auditoría, permite identificar los hallazgos en la organización administrativa de la Universidad UDALECH.</p> <p>c. Los procedimientos de auditoría son importantes para el mejoramiento de la gestión en la Universidad UDALECH</p> <p>d. El informe de auditoría administrativa es importante para la gestión de calidad académica en la Universidad UDALECH.</p>	<p>X₂: Técnicas de auditoria X₃: Procedimientos de auditoria X₄: Informe de auditoria</p> <p>Variable Dependiente Y: Gestión Administrativa</p> <p>Indicadores: Y₁: Nivel de Calidad administrativa Y₂: Nivel hallazgos en la Organización Y₃: Mejoramiento de la gestión Y₄: Nivel de Gestión Calidad Académica</p>	<p>UDALECH católica</p> <p>3. Muestra = 63 personas entre Autoridades, docentes, trabajadores administrativos y estudiantes</p> <p>4. Instrumentos de Recolección de datos</p> <ul style="list-style-type: none"> - Ficha Bibliográfica - Guía de entrevista. - Ficha de Encuesta.
---	--	---	--	---

“LA AUDITORIA ADMINISTRATIVA Y SU IMPORTANCIA EN LA GESTIÓN ADMINISTRATIVA DE LA UNIVERSIDAD ULADECH CATÓLICA 2018”

ANEXO 2

INSTRUMENTOS PARA LA TOMA DE DATOS

ENCUESTA:

La presente técnica que se presenta es el Cuestionario correspondiente al trabajo de investigación denominado: ***“LA AUDITORIA ADMINISTRATIVA Y SU IMPORTANCIA EN LA GESTIÓN ADMINISTRATIVA DE LA UNIVERSIDAD ULADECH CATÓLICA 2018”*** En relación a dicho trabajo se pide que tenga a bien marcar con un aspa (X) la alternativa que según su criterio conteste la pregunta que se formula. Se agradece de antemano por vuestro apoyo.

1. ¿Considera Usted que se desarrolla auditoria administrativa en la Universidad ULADECH Católica?
 - a. De acuerdo ()
 - b. En desacuerdo ()
 - c. No sabe no responde ()

2. ¿En su opinión se aplican las técnicas de auditoria en el desarrollo de la auditoria administrativa en la Universidad ULADECH Católica?
 - a) De acuerdo ()

- b)** En desacuerdo ()
- c)** No sabe no responde ()

3. ¿Considera Usted que se aplica correctamente los procedimientos de auditoria para el desarrollo de la auditoria administrativa en la Universidad ULADECH Católica?

- a)** De acuerdo ()
- b)** En desacuerdo ()
- c)** No sabe no responde ()

4. ¿En su opinión se cumple con la presentación oportuna del informe de auditoria administrativa que se realiza en Universidad ULADECH Católica?

- a.** De acuerdo ()
- b.** En desacuerdo ()
- c.** No sabe no responde ()

5. ¿Considera usted que la ejecución de la auditoria administrativa es importante para la gestión administrativa en la Universidad ULADECH Católica?

- a.** De acuerdo ()
- b.** En desacuerdo ()
- c.** No sabe no responde ()

6. ¿En su opinión se cumple con el nivel de calidad académica en la Universidad ULADECH Católica?
- a. De acuerdo ()
 - b. En desacuerdo ()
 - c. No sabe no responde ()
7. ¿Considera Usted que en la Universidad ULADECH Católica se han ubicado hallazgos en la organización de la gestión administrativa?
- a. De acuerdo ()
 - b. En desacuerdo ()
 - c. No sabe no responde ()
8. ¿En su opinión considera Usted que se han realizado mejoramiento de la gestión en la administración de la Universidad ULADECH católica?
- a. De acuerdo ()
 - b. En desacuerdo ()
 - c. No sabe no responde ()
9. ¿Considera Usted que se han realizado mejoras en la gestión de la calidad académica en la Universidad ULADECH católica?
- a. De acuerdo ()
 - b. En desacuerdo ()
 - c. No sabe no responde ()

10. ¿En su opinión la gestión administrativa de la Universidad ULADECH

Católica, se mejora con el desarrollo de auditoría administrativa?

- a.** De acuerdo ()
- b.** En desacuerdo ()
- c.** No sabe no responde ()

Muchas gracias por su colaboración.