



**Universidad Nacional José Faustino Sánchez Carrión**

**Facultad de Ciencias Económicas, Contables y Financieras**

**Escuela Profesional de Ciencias Contables y Financieras**

**La auditoría operativa y la gestión de inventario en las empresas comercializadoras de  
la Provincia de Huaura 2023**

**Tesis**

**Para optar el Título Profesional de Contador Público**

**Autoras**

**Gabriela Elizabeth Ardian Saldarriaga**

**Heydi Dayana Gonzalez Palacios**

**Asesor**

**Dr. Cpcc Pedro Gustavo Castro Burgos**

  
-----  
*Pedro G. Castro Burgos*  
CPC N° 41013

**Huacho – Perú**

**2026**



**Reconocimiento - No Comercial – Sin Derivadas - Sin restricciones adicionales**

<https://creativecommons.org/licenses/by-nc-nd/4.0/>

**Reconocimiento:** Debe otorgar el crédito correspondiente, proporcionar un enlace a la licencia e indicar si se realizaron cambios. Puede hacerlo de cualquier manera razonable, pero no de ninguna manera que sugiera que el licenciante lo respalda a usted o su uso. **No Comercial:** No puede utilizar el material con fines comerciales. **Sin Derivadas:** Si remezcla, transforma o construye sobre el material, no puede distribuir el material modificado. **Sin restricciones adicionales:** No puede aplicar términos legales o medidas tecnológicas que restrinjan legalmente a otros de hacer cualquier cosa que permita la licencia.



**UNIVERSIDAD NACIONAL**  
**JOSÉ FAUSTINO SÁNCHEZ CARRIÓN**

**LICENCIADA**

(Resolución de Consejo Directivo N° 012-2020-SUNEDU/CD de fecha 27/01/2020) 27/0112020)

**FACULTAD DE CIENCIAS ECONOMICAS, CONTABLES  
Y FINANCIERAS**

**METADATOS**

<b>DATOS DEL AUTOR (ES):</b>		
<b>APELLIDOS Y NOMBRES</b>	<b>DNI</b>	<b>FECHA DE SUSTENTACIÓN</b>
Ardian Saldarriaga, Gabriela Elizabeth	71448757	04 de agosto 2025
Gonzalez Palacios, Heydi Dayana	71403900	04 de agosto 2025
<b>DATOS DEL ASESOR:</b>		
<b>APELLIDOS Y NOMBRES</b>	<b>DNI</b>	<b>CÓDIGO ORCID</b>
Dr. CPCC Castro Burgos, Pedro Gustavo	09474845	0000-0002-4117-1952
<b>DATOS DE LOS MIEMROS DE JURADOS – PREGRADO/POSGRADO- MAESTRÍA- DOCTORADO:</b>		
<b>APELLIDOS Y NOMBRES</b>	<b>DNI</b>	<b>CÓDIGO ORCID</b>
Dr. CPCC García Soto, Carlos Enrique	15628499	0000-0002-0826-2449
Dr. CPCC. Oyola Diaz, Marco Liborio	15687894	0000-0002-9523-0890
Dr. CPCC. Ceferino Trebejo, Roque	15624142	0000-0001-7970-2467

## Ardian Saldarriaga y Gonzalez Palacios- Exp.018671 ...

### La auditoría operativa y la gestión de inventario en las empresas comercializadoras de la provincia de Huaura 2023



Quick Submit



QuickSubmit



Facultad de Ciencias Económicas, Contables y Financieras

#### Detalles del documento

Identificador de la entrega

**tmokd:1:3204082026**

Fecha de entrega

**3 abr 2025, 2:20 p.m. GMT-5**

Fecha de descarga

**3 abr 2025, 2:30 p.m. GMT-5**

Nombre de archivo

**BORRADOR\_DE\_TESIS-Gabriela-Heydy\_ultimaa\_1.docx**

Tamaño de archivo

**628.8 KB****119 Páginas****22.898 Palabras****133.274 Caracteres**

## 20% Overall Similarity

The combined total of all matches, including overlapping sources, for each database.

#### Filtered from the Report

Bibliography

Quoted Text

Cited Text

Small Matches (less than 10 words)

#### Exclusions

2 Excluded Sources

#### Top Sources

16% Internet sources

5% Publications

13% Submitted works (Student Papers)

Our system's algorithms look deeply at a document for any inconsistencies that would set it apart from a normal submission. If we notice something strange, we flag it for you to review.

A Flag is not necessarily an indicator of a problem. However, we'd recommend you focus your attention there for further review.

TESIS

La auditoría operativa y la gestión de inventario en las empresas comercializadoras de la  
Provincia de Huaura 2023

JURADO EVALUADOR



.....  
Dr. CPCC. CARLOS ENRIQUE GARCIA SOTO  
PRESIDENTE



.....  
Dr. CPCC. MARCO LIBORIO OYOLA DIAZ  
SECRETARIO

A handwritten signature in blue ink, appearing to read 'Roberto'.

.....  
Mtro. CPCC. ROQUE CEFERINO TREBEJO  
VOCAL

A handwritten signature in blue ink. Below the signature, the text reads 'Pedro G. Castro Burgos' and 'CPC N° 41013'.

.....  
Dr. CPCC. PEDRO GUSTAVO CASTRO BURGOS  
ASESOR

## **DEDICATORIA:**

A nuestro Padre Celestial, fuente inagotable de amor, sabiduría y fortaleza, por guiarme en cada paso de este camino, brindándome la paciencia y el entendimiento para superar los desafíos. A Él, quien en todo momento ha sido mi refugio y mi mayor inspiración, dedico este esfuerzo con humildad y gratitud.

A nuestra amada familia, por ser pilar y mayor motivación. A nuestros padres, por su amor incondicional, sus enseñanzas y su apoyo constante; y a cada ser querido que ha estado presente con palabras de aliento y compañía en los momentos más importantes de nuestras vidas.

*Gabriela Elizabeth Ardian Saldarriaga*

*Heydi Dayana Gonzalez Palacios*

## **AGRADECIMIENTO:**

Con profundo respeto y gratitud, expresamos nuestro más sincero agradecimiento a nuestro Padre Celestial, cuya misericordia y guía han iluminado el sendero en este proceso. Sin su amor y protección, este logro no habría sido posible.

A nuestros padres, por ser ejemplo de perseverancia y amor incondicional, por cada sacrificio realizado y por enseñarnos el valor del esfuerzo y la dedicación.

A nuestros maestros y guías, quienes con paciencia y sabiduría nos orientaron en esta travesía, con sus conocimientos y herramientas fundamentales para nuestro desarrollo personal y profesional.

*Gabriela Elizabeth Ardian Saldarriaga*

*Heydi Dayana Gonzalez Palacios*

## ÍNDICE

DEDICATORIA: .....	vi
AGRADECIMIENTO: .....	vii
ÍNDICE .....	viii
ÍNDICE DE TABLA .....	x
ÍNDICE DE FIGURAS.....	xi
ABSTRACT.....	xii
RESUMEN .....	xii
INTRODUCCIÓN .....	xiv
CAPITULO I PLANTEAMIENTO DEL PROBLEMA .....	1
1.1 DESCRIPCIÓN DE LA REALIDAD PROBLEMÁTICA .....	1
1.2 FORMULACIÓN DEL PROBLEMA .....	3
1.3 OBJETIVOS DE LA INVESTIGACIÓN.....	3
1.4 JUSTIFICACIÓN DE LA INVESTIGACIÓN.....	4
1.5 DELIMITACIÓN DEL ESTUDIO .....	5
CAPITULO II .....	7
MARCO TEÓRICO.....	7
2.1 ANTECEDENTES DE LA INVESTIGACIÓN .....	7
2.2 BASES TEÓRICAS .....	10
2.3 BASES FILOSÓFICAS .....	48
2.4 DEFINICIONES CONCEPTUALES .....	50
2.5 HIPÓTESIS DE INVESTIGACIÓN .....	52
2.6 OPERACIONALIZACIÓN DE VARIABLES E INDICADORES .....	53
CAPITULO III.....	55
METODOLOGÍA.....	55

3.1 DISEÑO METODOLÓGICO .....	55
3.2 POBLACIÓN Y MUESTRA .....	55
3.3 TÉCNICAS E INSTRUMENTOS DE RECOLECCIÓN DE DATOS .....	58
3.4 TÉCNICAS PARA EL PROCESAMIENTO DE LA INFORMACIÓN .....	61
CAPÍTULO IV.....	64
RESULTADOS.....	64
4.1 Analisis de resultados.....	64
4.2 CONTRASTACIÓN DE HIPÓTESIS.....	79
CAPITULO V .....	89
DISCUSIÓN.....	89
5.1DISCUSIÓN DE RESULTADOS .....	89
CAPITULO VI.....	91
CONCLUSIONES Y RECOMENDACIONES .....	91
6.1 CONCLUSIONES .....	91
6.2 RECOMENDACIONES .....	94
CAPITULO VII .....	97
FUENTES DE INFORMACIÓN .....	97
7.1FUENTES DOCUMENTALES.....	97
ANEXO 1: MATRIZ DE CONSISTENCIA.....	90
ANEXO 2.....	92

## ÍNDICE DE TABLA

Tabla 1 La auditoría operativa y la gestión de los inventarios .....	64
Tabla 2 El examen de estados financieros y la gestión de inventarios .....	65
Tabla 3 La evidencia y procedimiento de auditoría, en la gestión de inventarios .....	67
Tabla 4 Las actividades de control y la gestión de inventarios.....	68
Tabla 5 La elaboración del informe de auditoría y la gestión de inventarios .....	70
Tabla 6 La revisión de stock y la gestión de inventarios .....	71
Tabla 7 La programación de compra y la gestión de inventario.....	73
Tabla 8 La entrega de pedido y la gestión de inventarios.....	74
Tabla 9 El nivel de la rotación de mercaderías, en la gestión de inventarios .....	76
Tabla 10 La gestión de inventarios y la solvencia económica.....	77
Tabla 11 La auditoría operativa y la gestión de inventarios .....	79
Tabla 12 El examen de estados financieros y la revisión de stock en la gestión de inventarios.....	81
Tabla 13 La evidencia y procedimiento de auditoría con la programación de compra en la gestión de inventarios .....	83
Tabla 14 Las actividades de control y la entrega de pedido en la gestión de inventarios .....	85
Tabla 15 La elaboración del informe de auditoría con la rotación de mercaderías en la gestión de inventarios.....	87

## ÍNDICE DE FIGURAS

Figura 1 La auditoría operativa y la gestión de los inventarios .....	64
Figura 2 El examen de estados financieros y la gestión de inventarios.....	66
Figura 3 La evidencia y procedimiento de auditoría, en la gestión de inventarios.....	67
.Figura 4 Las actividades de control y la gestión de inventarios .....	69
Figura 5 La elaboración del informe de auditoría y la gestión de inventarios.....	70
Figura 6 La revisión de stock y la gestión de inventarios.....	72
. Figura 7 La programación de compra y la gestión de inventario .....	73
. Figura 8 La entrega de pedido y la gestión de inventarios .....	75
Figura 9 El nivel de la rotación de mercaderías, en la gestión de inventarios .....	76
Figura 10 La gestión de inventarios y la solvencia económica .....	78
Figura 11 La auditoría operativa y la gestión de inventarios.....	80
Figura 12 El examen de estados financieros y la revisión de stock en la gestión de inventarios .....	82
Figura 13 La evidencia y procedimiento de auditoría con la programación de compra en la gestión de inventarios .....	84
. Figura 14 Las actividades de control y la entrega de pedido en la gestión de inventarios ....	86
Figura 15 La elaboración del informe de auditoría con la rotación de mercaderías en la gestión de inventarios.....	88

## RESUMEN

Objetivo: analizar la relación entre la auditoría operativa y la gestión de inventario en dichas empresas, evaluando cómo la implementación de procesos de auditoría influye en la eficiencia del manejo de los inventarios y en la toma de decisiones estratégicas. La investigación se desarrolló bajo un enfoque cuantitativo, con un diseño de tipo descriptivo y de carácter transversal, lo que permitió analizar la situación en un momento determinado. La población del estudio estuvo conformada por 72 empresas comercializadoras de la provincia de Huaura, a las cuales se aplicaron herramientas de recolección de datos para medir el impacto de la auditoría operativa en sus procesos de inventario. Los resultados demostraron que la aplicación de auditorías operativas tiene un impacto positivo en la gestión de inventario, contribuyendo a la optimización de procesos, reducción de pérdidas y fortalecimiento del control interno. Se evidenció que aquellas empresas que implementan auditorías periódicas logran mejorar la exactitud de sus registros, evitar problemas de desabastecimiento o sobreacumulación de productos y agilizar su rotación de inventarios. En conclusión, la auditoría operativa se posiciona como una herramienta fundamental para la eficiencia y transparencia en la gestión de inventarios, ya que permite a las empresas minimizar riesgos, reducir costos innecesarios y mejorar su desempeño organizacional. Se recomienda que las empresas comercializadoras adopten prácticas sistemáticas de auditoría operativa para optimizar sus procesos de almacenamiento y distribución, lo que contribuirá a una mejor toma de decisiones y a una mayor rentabilidad en el mercado.

**Palabras Clave:** auditoría operativa, gestión de inventarios, actividades de control, rotación de inventarios.

## **ABSTRACT**

The study titled “Operational Audit and Inventory Management in Commercial Companies of the Province of Huaura, 2023” aimed to analyze the relationship between operational auditing and inventory management in these companies, evaluating how the implementation of audit processes influences inventory handling efficiency and strategic decision-making. The research was conducted using a quantitative approach with a descriptive and cross-sectional design, allowing for the analysis of the situation at a specific point in time. The study population consisted of 72 commercial companies in the province of Huaura, to which data collection tools were applied to measure the impact of operational auditing on their inventory processes. The results demonstrated that the application of operational audits has a positive impact on inventory management, contributing to process optimization, loss reduction, and strengthening internal control. It was found that companies implementing regular audits improve the accuracy of their records, avoid stockouts or overstocking issues, and expedite inventory turnover. In conclusion, operational auditing is a fundamental tool for efficiency and transparency in inventory management, as it enables companies to minimize risks, reduce unnecessary costs, and enhance organizational performance. It is recommended that commercial companies adopt systematic operational auditing practices to optimize their storage and distribution processes, leading to better decision-making and increased profitability in the market.

Keywords: operational audit, inventory management, control activities, inventory rotation.

## INTRODUCCIÓN

En un contexto global caracterizado por la incertidumbre económica, la creciente competitividad y la transformación digital, la gestión eficiente de los inventarios se ha convertido en un factor clave para la sostenibilidad y rentabilidad de las empresas. A nivel internacional, la disrupción en las cadenas de suministro provocada por la pandemia de COVID-19 evidenció la importancia de contar con procesos de control efectivos que permitan minimizar pérdidas y optimizar recursos. Asimismo, la adopción de tecnologías como el big data y la inteligencia artificial ha revolucionado la forma en que las organizaciones gestionan sus inventarios, brindando herramientas más precisas para la toma de decisiones estratégicas.

En el ámbito nacional, el Perú ha experimentado desafíos en la gestión empresarial debido a fluctuaciones en la economía, cambios en la legislación tributaria y dificultades en la logística de distribución. La ineficiencia en la administración de inventarios ha llevado a muchas empresas a enfrentar problemas como la sobreacumulación de productos, pérdidas económicas por deterioro de mercancías y fallas en el abastecimiento. En este sentido, la auditoría operativa se presenta como una herramienta fundamental para fortalecer los procesos internos, garantizar la optimización de recursos y mejorar la competitividad en el mercado.

A nivel local, en la provincia de Huaura, las empresas comercializadoras han enfrentado dificultades en la gestión de sus inventarios debido a limitaciones en el control de stock, falta de procedimientos estandarizados y escasa implementación de auditorías internas. La ausencia de mecanismos adecuados de supervisión ha generado inconsistencias

en los registros y un manejo ineficiente de los productos, lo que impacta directamente en su rentabilidad y sostenibilidad.

Este estudio cobra especial relevancia al analizar la relación entre la auditoría operativa y la gestión de inventario en las empresas comercializadoras de la provincia de Huaura. La investigación busca evidenciar la importancia de implementar auditorías como una estrategia para optimizar el control de inventarios, reducir riesgos y mejorar la eficiencia en la administración de recursos. Además, los hallazgos del estudio servirán como base para que las empresas puedan fortalecer sus procesos internos, adoptar mejores prácticas de gestión y lograr un desempeño más eficiente en el sector comercial.

# **CAPITULO I**

## **PLANTEAMIENTO DEL PROBLEMA**

### **1.1 DESCRIPCIÓN DE LA REALIDAD PROBLEMÁTICA**

A lo largo de la historia, la gestión de inventarios ha sido un desafío constante para las empresas, ya que un control ineficiente puede generar pérdidas económicas significativas. A nivel mundial, acontecimientos como la Gran Depresión de 1929 evidenciaron la fragilidad de muchas empresas debido a la falta de control en sus recursos y la inestabilidad del mercado. Más recientemente, la crisis financiera de 2008 y la pandemia de COVID-19 en 2020 pusieron a prueba la capacidad de las organizaciones para administrar sus inventarios, enfrentándose a problemas como la escasez de productos esenciales, interrupciones en la cadena de suministro y sobreacumulación de mercancías sin rotación. Estos hechos han resaltado la importancia de contar con estrategias de auditoría operativa para mejorar la eficiencia y evitar impactos negativos en la rentabilidad empresarial.

En el contexto nacional, el Perú ha atravesado diversas crisis económicas y cambios en su legislación comercial que han afectado el desempeño de las empresas. La informalidad en la gestión empresarial, la falta de capacitación en control de inventarios y la deficiente aplicación de auditorías internas han sido factores determinantes en la ineficiencia operativa de muchas organizaciones. Además, el país ha experimentado problemas recurrentes en el abastecimiento de productos básicos debido a conflictos sociales, bloqueos de carreteras y una logística deficiente, lo que ha evidenciado la necesidad de mejorar la administración de inventarios y fortalecer los procesos de supervisión y control.

A nivel local, en la provincia de Huaura, las empresas comercializadoras enfrentan desafíos similares, como la ausencia de procedimientos estandarizados en la gestión de inventarios, el registro inexacto de productos y la falta de auditorías operativas que permitan corregir errores y optimizar los procesos. Estas deficiencias han generado problemas como desabastecimiento, pérdidas económicas y una ineficiencia general en la operatividad de las empresas.

En este contexto, el presente estudio adquiere gran relevancia, ya que busca analizar la relación entre la auditoría operativa y la gestión de inventario en las empresas comercializadoras de Huaura. La investigación permitirá evidenciar cómo la implementación de auditorías puede optimizar el control de inventarios, reducir riesgos de pérdidas y mejorar la toma de decisiones estratégicas.

Los aportes de este estudio serán significativos, ya que brindará herramientas y recomendaciones para que las empresas fortalezcan sus sistemas de auditoría operativa, mejoren la administración de sus inventarios y logren un desempeño más eficiente y competitivo en el mercado. Asimismo, los resultados podrán servir de referencia para futuras investigaciones en el ámbito de la gestión empresarial, contribuyendo al desarrollo de estrategias innovadoras en el control de inventarios y la optimización de los recursos organizacionales.

## **1.2 FORMULACIÓN DEL PROBLEMA**

### **1.2.1 Problema General**

¿En qué medida la auditoría operativa se relaciona en la gestión de inventarios de las empresas comercializadoras de la Provincia de Huaura 2023?

### **1.2.2 Problemas Específicos**

- a) ¿De qué manera el examen de estados financieros se relaciona con la revisión de stock en la gestión de inventarios de las empresas comercializadoras de la Provincia de Huaura 2023?
- b) ¿De qué manera la evidencia y procedimiento de auditoría se relaciona con la programación de compra en la gestión de inventarios de las empresas comercializadoras de la Provincia de Huaura 2023?
- c) ¿De qué forma las actividades de control se relaciona se relaciona con la entrega de pedido en la gestión de inventarios de las empresas comercializadoras de la Provincia de Huaura 2023?
- d) ¿De qué manera la elaboración del informe de auditoría se relaciona con la rotación de mercaderías en la gestión de inventarios de las empresas comercializadoras de la Provincia de Huaura 2023?

## **1.3 OBJETIVOS DE LA INVESTIGACIÓN**

### **1.3.1 Objetivo General**

Determinar en qué medida la auditoría operativa se relaciona en la gestión de inventarios de las empresas comercializadoras de la Provincia de Huaura 2023.

### **1.3.2 Objetivos Específicos**

- a) Evaluar de qué forma el examen de estados financieros se relaciona con la revisión de stock en la gestión de inventarios de las empresas comercializadoras de la Provincia de Huaura 2023.
- b) Verificar si la evidencia y procedimiento de auditoría se relaciona con la programación de compra en la gestión de inventarios de las empresas comercializadoras de la Provincia de Huaura 2023.
- c) Verificar si las actividades de control se relacionan se relaciona con la entrega de pedido en la gestión de inventarios de las empresas comercializadoras de la Provincia de Huaura 2023.
- d) Establecer si la elaboración del informe de auditoría se relaciona con la rotación de mercaderías en la gestión de inventarios de las empresas comercializadoras de la Provincia de Huaura 2023.

## **1.4 JUSTIFICACIÓN DE LA INVESTIGACIÓN**

### **Justificación teórica**

Desde el punto de vista teórico, la investigación contribuye al conocimiento académico sobre la auditoría operativa y su influencia en la gestión de inventarios, dos áreas clave en la administración y control empresarial. A través del estudio, se pretende profundizar en los fundamentos conceptuales que sustentan estas prácticas y analizar cómo su correcta aplicación puede mejorar la eficiencia operativa en las empresas comercializadoras. Los hallazgos de esta investigación podrán servir como base para futuros estudios en materia de auditoría y gestión de inventarios, enriqueciendo el campo de la administración y la contabilidad.

### **Justificación práctica**

En el ámbito práctico, la investigación proporcionará información relevante y aplicable para las empresas comercializadoras de la provincia de Huaura, permitiéndoles mejorar sus estrategias de gestión de inventarios a través de la implementación de auditorías operativas. Actualmente, muchas empresas enfrentan problemas de desabastecimiento, sobreacumulación de productos y pérdidas económicas debido a la falta de controles adecuados. Este estudio busca ofrecer soluciones concretas para optimizar la gestión de inventarios, reducir errores en los registros y fortalecer los procesos de auditoría, lo que permitirá a las empresas mejorar su competitividad y sostenibilidad en el mercado.

### **Justificación social**

Desde una perspectiva social, el estudio impactará en el desarrollo económico local, ya que una mejor gestión de inventarios y la implementación de auditorías efectivas pueden contribuir a la estabilidad y crecimiento de las empresas, generando empleo y fortaleciendo la economía de la provincia de Huaura. Asimismo, al garantizar una administración eficiente de los recursos, se minimizan desperdicios y se promueve una cultura empresarial más responsable y sostenible.

## **1.5 DELIMITACIÓN DEL ESTUDIO**

### **Delimitación espacial**

El estudio se llevará a cabo en la provincia de Huaura, centrándose en las empresas comercializadoras que operan en esta región. Se seleccionarán organizaciones que manejen inventarios de productos para evaluar cómo la implementación de auditorías operativas influye en la gestión de sus recursos.

**Delimitación temporal**

El estudio se desarrollará durante el año 2023, considerando un período de análisis que permita evaluar el estado actual de la auditoría operativa y la gestión de inventarios en las empresas comercializadoras de Huaura.

**Delimitación temática**

El estudio se enfocará en dos variables principales:

Auditoría operativa, entendida como el conjunto de procedimientos y herramientas utilizados para evaluar y mejorar la eficiencia de los procesos empresariales.

Gestión de inventario, que abarca las estrategias y metodologías utilizadas para controlar, organizar y optimizar los productos almacenados en las empresas.

No se abordarán otras áreas de la auditoría (como auditoría financiera o de cumplimiento) ni aspectos específicos de la logística y distribución fuera del alcance del inventario.

## **CAPITULO II**

### **MARCO TEÓRICO**

#### **2.1 ANTECEDENTES DE LA INVESTIGACIÓN**

##### **Antecedentes Internacionales**

Coello y Guaranda (2019) destacan que el crédito en muchas instituciones carece de indicadores y principios sólidos, lo que dificulta la recuperación efectiva de la cartera. Su investigación, enfocada en los estudiantes de posgrado, tuvo como propósito auditar el proceso de financiamiento del Fondo de Cooperación Inversión Ecuador, con el objetivo de evaluar y cuantificar los logros alcanzados en un período determinado. Para ello, emplearon una combinación de técnicas y métodos de investigación, aplicando encuestas y organizando, analizando y tabulando los resultados obtenidos entre el personal de la agencia. Uno de los hallazgos clave de su estudio fue la necesidad de implementar un manual que establezca claramente las políticas y procedimientos en la concesión y recuperación de créditos. Según los autores, la existencia de este documento permitiría garantizar el buen funcionamiento de las operaciones y mejorar la eficiencia en la gestión de los recursos humanos. Además, se identificó que la falta de lineamientos claros genera dificultades en la administración del crédito, afectando la rentabilidad y sostenibilidad de la institución. Como solución, se propone fortalecer los procesos internos mediante auditorías especializadas y el diseño de herramientas estratégicas que permitan optimizar la toma de decisiones en el ámbito financiero.

Por otro lado, Coppa (2021) realizó un estudio sobre la informalidad de las Pequeñas y Medianas Empresas (PYMES), señalando que esta condición se debe, en gran medida, a la falta de especialización gerencial por parte de los empresarios y directivos. Su investigación

tuvo como objetivo analizar la importancia de la contabilidad en las PYMES como mecanismo para contrarrestar las deficiencias informales y optimizar la toma de decisiones dentro de estas organizaciones. Para ello, Coppa llevó a cabo una serie de estudios exploratorios abordando diferentes variables, entre ellas: el impacto de la informalidad, los controles internos y los valores éticos dentro de las PYMES. Los resultados mostraron que el crecimiento informal de estas empresas conlleva a que los empresarios se vean obligados a desempeñar múltiples funciones dentro de la organización, lo que limita su capacidad de gestión en áreas estratégicas como la producción y las finanzas. Esta sobrecarga de trabajo dificulta la toma de decisiones efectivas y, a su vez, incrementa la necesidad de establecer sistemas contables y administrativos adecuados que permitan mejorar la planificación y sostenibilidad de las empresas en el mercado. En conclusión, ambos estudios coinciden en la importancia de implementar mecanismos de control y auditoría para mejorar la gestión financiera y administrativa de las organizaciones. Mientras que Coello y Guaranda resaltan la necesidad de formalizar los procesos crediticios mediante un manual de políticas, Coppa enfatiza la relevancia de la contabilidad como herramienta clave para la profesionalización y eficiencia en la administración de las PYMES.

### **Antecedentes nacionales**

Real (2020), en su investigación sobre la auditoría operativa como herramienta de gestión, plantea que esta es un factor clave para mejorar la competitividad de las compañías hoteleras en el área metropolitana de Lima. Su estudio se enfoca en determinar si las auditorías corporativas pueden ser utilizadas como una herramienta estratégica para optimizar la gestión empresarial y fortalecer la competitividad dentro del sector hotelero. Para lograr este objetivo, Real llevó a cabo un estudio descriptivo con un enfoque cuantitativo, aplicando encuestas dirigidas a gerentes del sector hotelero. El análisis de los datos recopilados permitió evidenciar

el impacto positivo que tienen los controles internos en el diseño de planes de acción estratégicos. Se encontró que la implementación de auditorías operativas no solo contribuye a mejorar el desempeño financiero y administrativo, sino que también facilita la identificación de áreas críticas dentro de la gestión empresarial. Un hallazgo clave del estudio es el papel fundamental de las Tecnologías de la Información y la Comunicación (TICs) en el desarrollo de estrategias de mejora. Las TICs proporcionan información valiosa y en tiempo real, lo que permite la toma de decisiones más eficientes y basadas en datos concretos. Esto, a su vez, favorece la implementación de planes de acción más efectivos y alineados con los objetivos estratégicos de las empresas hoteleras. En conclusión, la investigación de Real (2020) demuestra que la auditoría operativa es una herramienta fundamental para fortalecer la gestión empresarial en el sector hotelero. Su adecuada implementación permite optimizar los controles internos, mejorar la competitividad y garantizar una administración más eficiente de los recursos. Además, destaca la importancia de incorporar herramientas tecnológicas para potenciar el proceso de auditoría y facilitar la toma de decisiones estratégicas.

Guevara y Gómez (2022), en su tesis sobre Gestión Contable y Liquidez, abordan los problemas de liquidez que enfrenta una empresa editorial en Lima Metropolitana para cumplir con sus obligaciones de pago a corto plazo. Su estudio tiene como objetivo principal determinar la relación entre la Gestión Contable y la liquidez de la compañía, con el propósito de identificar estrategias que permitan mejorar su situación financiera. Para desarrollar su investigación, los autores utilizaron una metodología de enfoque cuantitativo, formulando hipótesis que fueron sometidas a prueba mediante el método estadístico. A través del análisis de datos, se evaluó cómo la gestión contable influye en la liquidez de la empresa, considerando factores como la planificación financiera, el control de ingresos y egresos, y la toma de decisiones basada en

información contable precisa. Los resultados del estudio demostraron que existe una relación significativa entre la Gestión Contable y la liquidez de la empresa editorial. Una gestión contable eficiente permite optimizar el flujo de caja, reducir riesgos financieros y mejorar la capacidad de pago a corto plazo, lo que resulta clave para la estabilidad y sostenibilidad del negocio. En conclusión, la investigación resalta la importancia de una adecuada gestión contable en la administración financiera de las empresas. Implementar estrategias contables efectivas puede contribuir a fortalecer la liquidez y garantizar el cumplimiento oportuno de las obligaciones económicas, lo que impacta positivamente en la continuidad y competitividad del negocio en el mercado.

## **2.2 BASES TEÓRICAS**

### **2.2.1 Auditoría Operativa**

Safety Culture (2024) señala que la auditoría operativa es una revisión exhaustiva de las operaciones y procesos internos de una organización con el fin de evaluar su eficacia, eficiencia y cumplimiento de las políticas y procedimientos establecidos (párr. 1). Este tipo de auditoría no solo se enfoca en aspectos financieros, sino que también examina el desempeño general de la empresa, asegurando que sus procesos internos se alineen con los objetivos estratégicos y optimicen la gestión de recursos.

Según Veliz (2018), la auditoría operativa es una labor desarrollada por profesionales altamente capacitados, quienes revisan el control interno de la empresa con el propósito de evaluar su rendimiento y mejorar su funcionamiento. A través de este proceso, se pueden detectar errores, fraudes, omisiones y deficiencias en la ejecución de los

procedimientos, lo que permite a las organizaciones implementar acciones correctivas para mitigar riesgos y mejorar su desempeño.

El encargado de llevar a cabo la auditoría operativa tiene la responsabilidad de presentar los resultados obtenidos, los cuales deben reflejar una evaluación detallada del área o actividad auditada en función de las metas establecidas por la organización. Además, debe identificar debilidades dentro de los procesos analizados y, en caso de encontrar falencias, proponer sugerencias y recomendaciones para corregirlas y prevenir su recurrencia en el futuro.

En este sentido, la auditoría operativa se convierte en una herramienta fundamental para el fortalecimiento de la gestión organizacional, ya que no solo garantiza el cumplimiento normativo, sino que también contribuye a la mejora continua, optimización de recursos y toma de decisiones basada en evidencia. Su implementación adecuada permite a las empresas incrementar su competitividad, minimizar riesgos operacionales y mejorar la calidad de sus procesos, generando un impacto positivo en su desarrollo y sostenibilidad a largo plazo. (Grimaldo, 2018).

La Auditoría Operativa (AO) es una herramienta clave para identificar y corregir deficiencias dentro de una organización, permitiendo mejorar la eficiencia y rentabilidad de sus procesos. Según Lorel (2021), esta auditoría ayuda a transformar la actividad empresarial en un proceso más rentable, al hacer más con la menor cantidad de recursos posible (p.11). La AO se basa en un análisis exhaustivo de los procesos internos de cada

área de la empresa, recopilando información que permitirá implementar soluciones y medidas correctivas para optimizar su funcionamiento.

El proceso de auditoría operativa consta de varias fases. La primera de ellas es el estudio de los procesos organizacionales, en el cual se recopila información relevante como antecedentes, marco legal, organigramas, manuales de procedimientos, financiamiento y control. Una vez identificadas áreas críticas, se registran en los papeles de trabajo, también conocidos como programas de auditoría, los cuales servirán como referencia para la formulación de estrategias de mejora.

Por otro lado, la auditoría financiera complementa la AO al proporcionar información confiable sobre la situación económica de la empresa. Bautista y González (2014) afirman que la auditoría financiera ofrece datos veraces, oportunos y completos, lo que facilita la toma de decisiones informadas. Destacan que su importancia radica en ser un elemento esencial de la administración, proporcionando información contable y financiera confiable, que, al integrarse con la auditoría operativa y administrativa, permite evaluar la evolución de la organización y definir estrategias para su futuro (p.11).

Gestión.pe (2020) refuerza esta idea al señalar que la auditoría financiera otorga un valor adicional a la información contable, generando confianza en terceros, como bancos o entidades financieras. Para que una empresa supere con éxito este proceso, debe cumplir estrictamente con las normas contables y mantener un registro contable preciso. En especial, en pequeñas y medianas empresas (PYMEs), donde suelen presentarse mayores desórdenes administrativos y deficiencias en el control de almacenes, la auditoría

financiera se convierte en un mecanismo fundamental para evidenciar la realidad económica de la organización.

En conclusión, la auditoría operativa y la auditoría financiera son herramientas fundamentales para garantizar la eficiencia, el cumplimiento normativo y la transparencia dentro de una empresa. Mientras que la AO se enfoca en mejorar procesos y optimizar recursos, la auditoría financiera proporciona información confiable que fortalece la toma de decisiones y la confianza de inversionistas y entidades externas.”

(p.1)

#### **Tipo de evidencia.**

obtenida a través de la observación directa, inspección de documentos, confirmaciones externas y procedimientos analíticos, lo que permite una mayor precisión en los hallazgos y conclusiones de la auditoría. La Contraloría General de la República (2015) enfatiza que la calidad de la auditoría depende de la fiabilidad de la evidencia recopilada, ya que esta debe ser suficiente y apropiada para sustentar los informes y recomendaciones derivadas del proceso de auditoría.

Además, destaca que los diferentes tipos de auditoría—como la auditoría financiera, operativa y de cumplimiento—requieren diversas fuentes de evidencia. En el caso de la auditoría financiera, la verificación documental es esencial, mientras que en la auditoría operativa, la observación y el análisis de procesos internos juegan un papel crucial.

En conclusión, la recolección y análisis de evidencia física confiable es un pilar fundamental para garantizar la efectividad y objetividad de cualquier auditoría. Esto no

solo refuerza la credibilidad de los resultados, sino que también permite identificar áreas de mejora y proponer medidas correctivas basadas en información verificable. (p.2)

### **Principios generales de Auditoria Operativa.**

Según la Raquel Europea de Excelencia (2020), la norma ISO 19011 no establece requisitos preestablecidos, sino que proporciona orientación sobre la gestión de un programa de auditoría, la planificación y la realización de auditorías de sistemas de gestión. Esta norma se basa en principios de auditoría que permiten garantizar que el proceso sea eficiente, confiable y brinde información valiosa para la toma de decisiones dentro de una organización.

A continuación, se presentan cuatro principios clave de auditoría según la norma ISO 19011:

**Integridad:** Los auditores deben actuar con profesionalismo, honestidad y responsabilidad, garantizando que sus evaluaciones sean objetivas y libres de conflictos de interés.

**Presentación justa:** La información obtenida durante la auditoría debe ser veraz y precisa, evitando cualquier tipo de distorsión o manipulación de los hallazgos.

**Debido cuidado profesional:** Los auditores deben llevar a cabo su trabajo con la diligencia y competencia necesaria, basándose en la evidencia recopilada para emitir conclusiones fundamentadas.

Independencia: Para garantizar la imparcialidad de la auditoría, los auditores deben mantenerse independientes de las áreas que evalúan, evitando influencias externas que puedan afectar su juicio.

Estos principios permiten que la auditoría sea un proceso confiable y efectivo, proporcionando a las organizaciones herramientas de control y mejora continua en sus sistemas de gestión.

**Integridad:**

Las personas responsables de esta labor deben desempeñarla con absoluta integridad, compromiso y dedicación, actuando con transparencia y ética en cada etapa del proceso. Es fundamental que ejecuten sus tareas con precisión y esmero, asegurándose de cumplir con las normativas establecidas y contribuyendo al logro de los objetivos organizacionales. Además, deben mantener una actitud profesional y responsable, garantizando la confiabilidad de la información y la toma de decisiones basadas en principios sólidos.

**Presentación imparcial:**

Es un deber fundamental reportar con total veracidad y precisión todas las evidencias, hallazgos y conclusiones derivadas de las actividades realizadas durante la auditoría. Esto garantiza la transparencia del proceso, facilita la toma de decisiones informadas y contribuye a la mejora continua de la organización. Además, el cumplimiento de este principio fortalece la confianza en los resultados obtenidos y en la integridad del sistema de control interno.

**Ser profesional:**

Es fundamental actuar con diligencia y ejercer un juicio propio durante el proceso de auditoría. Los auditores deben proceder con máxima precaución y profesionalismo,

considerando la relevancia de cada tarea que llevan a cabo. Su labor requiere un análisis meticuloso y una evaluación objetiva, asegurando que cada hallazgo y recomendación se base en pruebas verificables y criterios sólidos. De esta manera, se garantiza la confiabilidad y precisión de los resultados, contribuyendo a la mejora de los procesos y al cumplimiento de los objetivos organizacionales.

**Confidencialidad:**

Es imprescindible llevar a cabo la auditoría garantizando la seguridad y confidencialidad de la información. Los auditores deben actuar con máxima discreción durante la recopilación y el manejo de los datos obtenidos, asegurando que estos sean utilizados exclusivamente para los fines de la auditoría. La protección de la información es clave para preservar la integridad del proceso, evitar filtraciones y garantizar el cumplimiento de normativas éticas y legales. Además, mantener la confidencialidad fortalece la confianza entre las partes involucradas y refuerza la credibilidad de los resultados obtenidos.

**Independiente:**

Los auditores deben mantener total independencia con respecto a la actividad objeto de auditoría, asegurando imparcialidad y objetividad en su evaluación. En situaciones donde puedan surgir conflictos de interés, es fundamental que actúen con autonomía y sin influencias externas que puedan comprometer la veracidad de sus hallazgos. La independencia del auditor garantiza la transparencia del proceso, fortaleciendo la confianza en los resultados y en las recomendaciones emitidas para la mejora continua de la organización.

**Enfoque basado en evidencia**

La evidencia de auditoría debe ser verificable y sustentarse en información objetiva, confiable y documentada. Generalmente, se obtiene a partir de los registros, informes y procedimientos disponibles en la organización durante el período evaluado. Dado que la auditoría se lleva a cabo en un tiempo limitado, es crucial que la recopilación de evidencia sea eficiente y meticulosa, permitiendo fundamentar los hallazgos y conclusiones de manera clara y precisa. Esto garantiza que el proceso sea riguroso y que las recomendaciones derivadas contribuyan efectivamente a la mejora de la entidad auditada.

### **Técnicas de Auditoría Financiera.**

Según Thayer L. (2020), la auditoría se fundamenta en los métodos y pruebas de investigación diseñados por el auditor para verificar la veracidad y precisión de la información financiera de una organización. A través de estos procedimientos, se busca evaluar la confiabilidad de los registros contables, detectar posibles irregularidades y garantizar el cumplimiento de normativas y estándares financieros. Este proceso permite a las empresas contar con información transparente y objetiva para la toma de decisiones estratégicas y la optimización de sus recursos. (p.1).

### **Estudio General**

En términos generales, el auditor lleva a cabo un estudio preliminar de las condiciones y operaciones de la empresa durante el proceso de auditoría. Este análisis no busca profundizar en cada detalle específico, sino más bien obtener una visión general del funcionamiento de la organización. A través de esta evaluación inicial, el auditor puede comprender las principales características del ente, identificar posibles áreas de riesgo y establecer un enfoque adecuado para la revisión más detallada en etapas posteriores del proceso de auditoría.

### **Análisis de la Información**

En esta etapa, se llevará a cabo un análisis detallado de todos los datos reflejados en los estados de cuenta bancarios y en los diferentes rubros de los estados financieros. Este proceso permitirá verificar la exactitud y coherencia de la información contable, identificar posibles inconsistencias o irregularidades, y evaluar el cumplimiento de las normativas contables y financieras aplicables. A través de este análisis, se podrá obtener una visión clara de la situación económica y financiera de la empresa, facilitando la toma de decisiones y la implementación de acciones correctivas si fueran necesarias.

### **La Inspección**

Este proceso implica la verificación de la información presentada en los estados financieros, con especial énfasis en la existencia, valuación y adecuada contabilización de los bienes materiales. Se realiza mediante procedimientos de auditoría que incluyen inspecciones físicas, conciliaciones contables y revisión de documentos de respaldo, con el fin de asegurar que los activos reflejados en los estados financieros sean reales, estén correctamente registrados y cumplan con las normativas contables vigentes. Esto garantiza la transparencia y confiabilidad de la información financiera de la organización.

### **Confirmación**

En este punto, el auditor, al ser un profesional externo a la organización, se encarga de confirmar y validar que la información financiera recolectada es precisa y confiable. Para ello, aplica procedimientos de auditoría como la verificación documental, conciliaciones bancarias, análisis de cuentas y pruebas sustantivas. Una vez evaluada la coherencia y veracidad de los datos reflejados en los estados financieros, el auditor emite su informe

con una opinión fundamentada, brindando así credibilidad a la información y asegurando que cumple con los principios contables y normativas vigentes.

### **Investigación**

Además, la auditoría incluye la gestión de un proceso de investigación que puede involucrar la aplicación de encuestas o entrevistas a los empleados de la organización. Estas técnicas permiten recopilar información relevante sobre la operatividad de los procesos internos, la aplicación de controles, el cumplimiento de normativas y la percepción del personal respecto a la gestión administrativa y financiera. A través de estos métodos, el auditor puede detectar posibles inconsistencias, deficiencias o riesgos, lo que contribuye a una evaluación más integral y objetiva de la organización.

### **Las declaraciones**

Aquellas que fueron obtenidas mediante entrevistas o encuestas deben ser debidamente documentadas, escritas y certificadas para garantizar su validez dentro del proceso de auditoría. Esto implica que los testimonios o respuestas proporcionadas por los empleados sean registrados de manera precisa y, en algunos casos, respaldados con la firma del declarante. Además, es recomendable que estas declaraciones sean contrastadas con otros documentos o pruebas para asegurar su veracidad y confiabilidad, lo que fortalece la credibilidad de los hallazgos obtenidos en la auditoría.

### **Observación**

Se deben ejecutar los procedimientos de auditoría establecidos para verificar que las prácticas y operaciones de la organización se alinean con lo planificado. Esto implica comparar la ejecución real con los estándares, normativas o políticas previamente establecidas, identificando posibles desviaciones o inconsistencias. Además, se deben aplicar pruebas y análisis específicos para evaluar la efectividad y eficiencia de los

procesos, asegurando que se cumplan los objetivos organizacionales y se implementen las mejoras necesarias en caso de detectar irregularidades.

### **Cálculo**

Se refiere a la verificación de la autenticidad y exactitud de las operaciones financieras y cuentas dentro de la organización. Esto implica analizar y contrastar la información contable con documentos de respaldo, como facturas, contratos, estados de cuenta y registros contables, para asegurar que reflejen fielmente la realidad económica de la entidad. Además, busca detectar posibles errores, fraudes u omisiones que puedan afectar la transparencia y confiabilidad de la información financiera, garantizando así la correcta toma de decisiones y el cumplimiento de normativas.

### **Las Normas Internacionales de Auditoría (NIA)**

Auditbrain (2020) señala que la Junta Internacional de Normas de Auditoría y Aseguramiento (IAASB) establece un conjunto único de estándares aplicables a todas las auditorías, sin importar el tipo de organización. Estas normas representan un pilar fundamental dentro de la arquitectura financiera global, proporcionando lineamientos clave para el desempeño del auditor independiente. Su aplicación garantiza la uniformidad, calidad y confiabilidad en los procesos de auditoría, permitiendo que la información financiera auditada sea transparente y útil para la toma de decisiones.

NIA 200. Objetivos y principios que gobiernan una auditoría□

### **Comentario:**

El auditor independiente tiene la responsabilidad general de evaluar la razonabilidad de los estados financieros de una organización, asegurándose de que reflejen con precisión su situación económica y patrimonial. En este proceso, debe aplicar las Normas

Internacionales de Auditoría (NIA), las cuales establecen directrices para proporcionar una seguridad razonable de que los estados contables están libres de errores significativos o fraudes.

El objetivo principal de la auditoría es permitir al auditor expresar una opinión fundamentada sobre si los estados financieros han sido preparados de manera razonable conforme a los principios contables aplicables. Para ello, el auditor debe ejecutar procedimientos de verificación, recopilación y análisis de evidencia que sustenten su dictamen, garantizando así la transparencia y confiabilidad de la información financiera presentada.

NIA 210. Acuerdo sobre los términos del trabajo de auditoría.

**Comentario:**

La norma establece una guía esencial para definir claramente los términos del trabajo de auditoría con el cliente, asegurando que ambas partes comprendan el alcance, las responsabilidades y los objetivos del proceso. Además, proporciona orientación sobre cómo debe actuar el auditor en caso de que el cliente solicite modificar los términos acordados, especialmente cuando ello implique una reducción en el nivel de seguridad proporcionado por la auditoría.

En tales situaciones, el auditor debe evaluar la viabilidad del cambio y determinar si es apropiado aceptar un trabajo con menor alcance o seguridad, considerando siempre las implicaciones éticas y profesionales. La norma enfatiza que cualquier modificación

debe estar debidamente justificada y documentada, garantizando la integridad del proceso y la transparencia en la relación entre el auditor y el cliente.

NIA 220. Normas sobre control de calidad

**Comentario:**

La Norma Internacional de Auditoría (NIA) establece lineamientos esenciales para garantizar la calidad en el trabajo de auditoría. Su objetivo principal es definir reglas y procedimientos que permitan mantener un alto nivel de control y supervisión en cada fase del proceso de auditoría.

Para lograrlo, la norma enfatiza la necesidad de implementar políticas y procedimientos de control de calidad tanto a nivel de la firma de auditoría como en cada trabajo de auditoría independiente. Esto implica la adopción de metodologías estandarizadas, la capacitación constante del personal, la supervisión de las tareas realizadas y la evaluación continua del cumplimiento de las normas profesionales y éticas.

Además, la NIA destaca la importancia de la independencia, el escepticismo profesional y la documentación adecuada de cada procedimiento, asegurando que los informes emitidos sean confiables y reflejen con precisión la situación financiera de la entidad auditada.

NIA 230. Documentación del trabajo (papeles de trabajo)

**Comentario:**

La Norma Internacional de Auditoría (NIA) 230 establece que el auditor debe documentar de manera clara y detallada todas las cuestiones significativas que surjan durante el proceso de auditoría. Esta documentación es fundamental para proporcionar evidencia que respalde su juicio profesional y la opinión emitida en su informe.

Los papeles de trabajo desempeñan un papel clave en este proceso, ya que permiten demostrar que la auditoría se realizó conforme a los estándares y principios establecidos.

Estos documentos pueden presentarse en diferentes formatos, como registros físicos, archivos electrónicos, fotografías, videos u otros medios de almacenamiento de datos, siempre garantizando su integridad y disponibilidad para futuras revisiones.

Asimismo, la NIA 230 resalta que una adecuada documentación facilita la supervisión y revisión del trabajo realizado, ayuda en la evaluación de la calidad de la auditoría y permite mantener un registro histórico que puede ser útil en auditorías posteriores o ante cualquier requerimiento legal o profesional

NIA 240. Fraude y error en los estados contables

**Comentario:**

La Norma Internacional de Auditoría (NIA) establece directrices sobre la responsabilidad del auditor en relación con la detección de errores y fraudes en los estados financieros. Específicamente, enfatiza la importancia de que el auditor mantenga una actitud profesional de escepticismo durante todo el proceso de auditoría, evaluando con criterio el riesgo de que existan irregularidades significativas que puedan afectar la razonabilidad de la información financiera.

Asimismo, la norma señala que el auditor debe diseñar y ejecutar procedimientos de auditoría que permitan identificar posibles fraudes o errores materiales, considerando

factores como la naturaleza de las transacciones, el entorno de control interno de la entidad y la presión externa que pueda influir en la presentación de información financiera.

En este contexto, la NIA establece que, si el auditor detecta indicios de fraude o errores relevantes, debe profundizar en la investigación, documentar sus hallazgos y comunicar a la administración o a los encargados del gobierno corporativo, según corresponda. Además, si las irregularidades comprometen la integridad de los estados financieros, el auditor debe evaluar el impacto en su informe final y, de ser necesario, emitir una opinión modificada.

NIA 250. Responsabilidad del auditor frente a las leyes y reglamentos en la auditoría de estados contables.

**Comentario:**

Sí, la NIA establece que el auditor debe considerar el impacto del incumplimiento de leyes y regulaciones en los estados financieros de la entidad auditada. Específicamente, menciona que, durante la planificación y ejecución de la auditoría, el auditor debe evaluar si existen posibles infracciones legales que puedan afectar significativamente la información financiera.

Asimismo, la norma resalta la importancia de que el auditor mantenga una actitud de escepticismo profesional y diseñe procedimientos específicos para identificar riesgos asociados con el incumplimiento normativo. En caso de detectar irregularidades o sospechas de violaciones a la ley, el auditor debe documentar sus hallazgos y comunicar oportunamente a la administración o a los encargados de gobierno corporativo, según corresponda.

Si el incumplimiento afecta materialmente los estados financieros, el auditor deberá considerar su impacto en la opinión de auditoría y, en casos graves, evaluar la necesidad de emitir un informe con modificaciones o incluso renunciar al encargo si la integridad de la entidad se ve comprometida.

NIA 260. Comunicación de los hallazgos de auditoría a los encargados del gobierno del ente.

**Comentario:**

La Norma Internacional de Auditoría (NIA) correspondiente establece las directrices y procedimientos que el auditor debe seguir para identificar y comunicar a las autoridades del ente auditado los asuntos significativos que surjan durante su trabajo.

Esta norma enfatiza la importancia de que el auditor informe de manera clara y oportuna sobre cuestiones relevantes, como deficiencias en el control interno, riesgos de fraude o errores materiales en los estados financieros. Asimismo, señala que la comunicación debe realizarse con los niveles adecuados de la administración y, en ciertos casos, con los encargados del gobierno corporativo.

Además, la NIA subraya la necesidad de manejar la información con la debida confidencialidad y profesionalismo, respetando los principios de ética y asegurando que los hallazgos se transmitan de manera objetiva, sin comprometer la independencia del auditor. En circunstancias excepcionales, como cuando se identifican incumplimientos legales graves o fraudes significativos, el auditor podría verse en la obligación de notificar a organismos externos, siempre en conformidad con las disposiciones legales y regulatorias aplicables.

NIA 265 Comunicación de Deficiencias en el Control Interno a Los Encargados del Gobierno Corporativo y a la Administración

**Comentario:**

Esta norma establece la responsabilidad del auditor de informar de manera clara, oportuna y adecuada a los representantes del gobierno corporativo y a la alta dirección sobre cualquier deficiencia significativa identificada en el control interno durante la auditoría de los estados financieros y contables.

El propósito de esta comunicación es permitir que los directivos tomen las medidas correctivas necesarias para mitigar riesgos y mejorar los procesos internos de la organización. Además, la norma resalta que el auditor debe proporcionar esta información de forma objetiva y fundamentada, garantizando que los responsables de la gestión cuenten con los elementos suficientes para tomar decisiones informadas y alineadas con el cumplimiento normativo y las mejores prácticas de gobernanza corporativa.

NIA 300. Planeamiento del trabajo.

**Comentario:**

Esta Norma Internacional de Auditoría (NIA) establece las directrices para la planificación estructurada y eficiente de un trabajo de auditoría, resaltando la importancia de considerar aspectos clave en una primera auditoría.

En esencia, la norma abarca la elaboración de un plan general detallado que incluya la debida documentación y las materias esenciales que el auditor debe evaluar, asegurando que se recopile todo tipo de evidencia relevante. Además, incorpora la formulación de un programa de auditoría en el que se define la naturaleza, el momento oportuno y las pruebas

fehacientes que deben aplicarse, basándose en criterios sólidos.

Es importante destacar que este plan no es rígido, sino que está sujeto a modificaciones conforme surjan nuevos hallazgos en el transcurso de la auditoría, permitiendo así una adaptación continua a las circunstancias y riesgos detectados.

NIA 310. Conocimiento del negocio

**Comentario:**

Para llevar a cabo una auditoría de manera efectiva, el auditor y su equipo técnico deben adquirir un conocimiento profundo y detallado del negocio en cuestión. Esto implica una inmersión total en el entorno de la organización, permitiéndoles identificar los eventos clave, las transacciones más significativas y las prácticas que puedan tener un impacto en los estados financieros auditados.

Este nivel de comprensión no solo facilita la evaluación precisa de la información contable, sino que también contribuye a la formulación de un dictamen de auditoría fundamentado y confiable. Con un conocimiento integral del negocio, el auditor puede detectar posibles riesgos, irregularidades o áreas de mejora, asegurando que la auditoría se desarrolle con rigor y objetividad.

NIA 315. Comprensión del ente y su ambiente y evaluación del riesgo de errores significativos.

**Comentario:**

En la presente Norma Internacional de Auditoría (NIA), se establece que el auditor debe obtener un conocimiento profundo de la entidad y de su entorno, incluyendo su sistema de control interno. Este conocimiento debe ser lo suficientemente amplio y detallado para

permitir la identificación y evaluación de los riesgos más comunes, así como de errores significativos que puedan afectar los estados financieros, ya sea por fraude o por simples omisiones.

Este proceso es fundamental para que el auditor pueda diseñar y aplicar procedimientos de auditoría adecuados, garantizando así que la evaluación se lleve a cabo con la mayor precisión y fiabilidad posible. Además, este enfoque permite establecer medidas de prevención y detección temprana de irregularidades, fortaleciendo la transparencia y la confiabilidad de la información contable de la entidad.

NIA 320. Significación relativa

**Comentario:**

La Norma Internacional de Auditoría (NIA) establece que, al llevar a cabo una auditoría de cualquier índole, el auditor debe considerar la significación relativa y su relación con el riesgo inherente de auditoría. Este concepto se refiere a la importancia de ciertos errores u omisiones en los estados financieros y su impacto en la toma de decisiones de los usuarios de la información contable.

La normativa define la significación relativa de manera similar a los principios contables, estableciendo que su propósito es permitir al auditor evaluar si los estados financieros presentan errores materiales que puedan afectar su fiabilidad. De este modo, el auditor puede diseñar procedimientos apropiados para detectar y corregir dichas desviaciones, asegurando que la información reflejada sea razonable y libre de errores significativos.

Además, la significación relativa se encuentra estrechamente ligada al riesgo de auditoría, ya que una mala evaluación de este factor podría comprometer la efectividad del trabajo del auditor y la calidad de su dictamen. Por ello, la normativa enfatiza la necesidad de que el auditor establezca criterios adecuados para su determinación y ajuste durante el desarrollo de la auditoría.

NIA 330. Procedimientos de auditoría para responder a los riesgos evaluados.

**Comentario:**

La Norma Internacional de Auditoría (NIA) 500 establece lineamientos y guías para que el auditor pueda responder de manera integral a la estimación de los riesgos de errores significativos en los estados contables y financieros. Para ello, se enfatiza el uso de procedimientos de auditoría adecuados que permitan obtener evidencia suficiente y apropiada.

Estos procedimientos están diseñados para abordar los riesgos a nivel de las afirmaciones contenidas en los estados financieros, lo que implica la realización de pruebas de controles que ayuden a mitigar los riesgos previamente evaluados. Asimismo, la norma establece que, cuando sea necesario, se deben aplicar procedimientos sustantivos que permitan verificar la naturaleza, extensión y oportunidad de las transacciones y saldos financieros.

NIA 500. Elementos de juicio en la auditoría.

**Comentario:**

El auditor tiene la responsabilidad de recopilar y evaluar fundamentos de juicio que sean tanto válidos como aprovechables, los cuales deben provenir de registros contables, documentos y otras fuentes de información relevantes. Estos fundamentos son esenciales

para respaldar, de manera razonable y objetiva, las conclusiones a las que llega en el proceso de auditoría, garantizando así la credibilidad y precisión de su opinión profesional.

La normativa enfatiza la importancia de la calidad y la cantidad de la evidencia recopilada. En este sentido, los elementos de juicio "válidos" hacen referencia a su fiabilidad y pertinencia en relación con los estados financieros y la auditoría realizada, representando un criterio cualitativo. Por otro lado, el término "suficiente" se asocia con la cantidad de evidencia recabada, lo que implica que el auditor debe obtener un volumen adecuado de pruebas que le permita formarse una conclusión fundamentada y libre de dudas razonables.

Asimismo, el proceso de obtención de evidencia debe ser riguroso, aplicando procedimientos de auditoría que incluyan pruebas sustantivas y de control, asegurando así que la información presentada en los estados financieros refleje de manera fidedigna la situación económica y financiera de la entidad auditada.

NIA 501. Elementos de juicio en la auditoría Consideraciones para ítems específicos.

**Comentario:**

Esta norma proporciona directrices esenciales para la labor del auditor en relación con el proceso de inventario físico, estableciendo los criterios sobre los elementos de juicio que deben reunirse, el momento oportuno para llevar a cabo dicho trabajo y la posibilidad de postergarlo en casos justificados.

Además, la normativa ofrece principios fundamentales para determinar la idoneidad de la auditoría en situaciones donde el auditor no pueda participar directamente en el proceso de inventario. En tales casos, se establecen procedimientos alternativos que permitan obtener

evidencia suficiente y adecuada para respaldar la evaluación de los estados financieros. Asimismo, se analiza el impacto que la imposibilidad de participación directa podría tener en el alcance del trabajo del auditor y en la validez de sus conclusiones.

El cumplimiento riguroso de estas directrices garantiza que el inventario físico sea evaluado de manera objetiva y confiable, asegurando la integridad de los registros contables y la veracidad de la información financiera presentada por la entidad auditada.

NIA 505. Confirmaciones externas

**Comentario:**

Esta norma establece que el auditor, en su rol de investigador, debe determinar si es necesario recurrir a una corroboración externa para obtener elementos de juicio que sean tanto válidos como suficientes para respaldar las afirmaciones contenidas en los estados contables.

Para tomar esta decisión, el auditor debe evaluar la importancia de las partidas que requieren verificación, considerando su impacto en la presentación de los estados financieros y su susceptibilidad a errores o fraudes. Además, debe analizar los riesgos inesperados asociados a dichas partidas, asegurándose de que la evidencia obtenida sea confiable y suficiente para sustentar su opinión profesional.

El uso de confirmaciones externas puede ser clave en la auditoría, especialmente cuando se requiere validar información proporcionada por la entidad auditada con terceros, como bancos, proveedores o clientes. Estas confirmaciones fortalecen la calidad de la auditoría y contribuyen a garantizar la transparencia y exactitud de los estados financieros.

NIA 510. Primera auditoría. Saldo inicial.

**Comentario:**

Para llevar a cabo una auditoría inicial de manera efectiva, el auditor debe obtener elementos de juicio sólidos, válidos y suficientes, considerando los siguientes aspectos fundamentales:

Exactitud de los saldos iniciales: Es imprescindible que los saldos de apertura no presenten errores significativos que puedan distorsionar la información financiera del período actual. Para ello, el auditor debe verificar la confiabilidad de los registros contables previos y su impacto en la continuidad de los estados financieros.

Traslado adecuado de los saldos anteriores: Se debe comprobar que los saldos contables del período anterior han sido correctamente trasladados al período actual. En caso de haber ajustes o reclasificaciones, estos deben estar debidamente documentados y justificados para garantizar la coherencia y precisión de la información financiera.

Consistencia en las políticas contables: Las políticas contables adoptadas por la organización deben ser apropiadas y aplicadas de manera uniforme a lo largo de los períodos contables. Esto permite asegurar la comparabilidad de los estados financieros y su alineación con las normas contables establecidas.

NIA 520. Procedimientos analíticos.

**Comentario:**

La norma establece directrices para la aplicación de técnicas de revisión analítica en distintas fases de la auditoría, proporcionando un enfoque estructurado para evaluar la información financiera de manera efectiva.

**Planeamiento de la auditoría:** Durante esta etapa, las técnicas de revisión analítica permiten identificar áreas de riesgo significativo y posibles inconsistencias en los estados financieros. Esto facilita el diseño de procedimientos de auditoría más eficaces y enfocados en los aspectos críticos de la entidad.

**Ejecución de la auditoría:** En esta fase, la selección de elementos de juicio es crucial. Las pruebas analíticas permiten validar la razonabilidad de los registros contables y detectar variaciones inusuales que puedan indicar errores o irregularidades en la información financiera.

**Conclusión de la auditoría:** Al finalizar el proceso, la revisión analítica se utiliza como una comprobación integral de los estados financieros, asegurando que los resultados obtenidos sean coherentes y que los procedimientos aplicados brinden una base sólida para la emisión de una opinión fundamentada.

NIA 530. Muestreo de auditoría y otras pruebas selectivas.

**Comentario:**

Esta norma establece que, al diseñar sus procedimientos de auditoría, el auditor debe definir métodos adecuados para la selección de los ítems a examinar y la recopilación de evidencia suficiente y adecuada.

Para lograrlo, el auditor debe:

**Definir criterios de selección:** Elegir de manera cuidadosa las partidas o transacciones a revisar, considerando factores como la materialidad, el riesgo inherente y la importancia de los datos en los estados financieros.

**Aplicar métodos de muestreo:** Utilizar técnicas estadísticas o de juicio profesional para seleccionar una muestra representativa que permita obtener conclusiones razonables sobre el conjunto de información auditada.

**Reunir elementos de juicio crítico:** Recopilar evidencia confiable que respalde los procedimientos de auditoría, asegurando que los datos analizados sean pertinentes y suficientes para cumplir con los objetivos de la auditoría.

**Evaluar los resultados:** Interpretar los hallazgos obtenidos y determinar si es necesario ampliar la muestra, aplicar procedimientos adicionales o modificar el enfoque de la auditoría en caso de detectar irregularidades.

NIA 540. Auditoría de las estimaciones contables.

**Comentario:**

Dado que los estados contables y financieros incluyen diversas estimaciones sujetas a juicio y dirección administrativa, como la vida útil de activos tangibles e intangibles, provisiones por cuentas incobrables, contingencias legales y desvalorizaciones de inventarios, esta norma establece que el auditor debe obtener evidencia suficiente y apropiada para evaluar la razonabilidad de dichas estimaciones.

Para ello, el auditor debe:

Comprender el proceso de estimación: Analizar cómo la administración ha determinado las cifras presentadas en los estados financieros, revisando los métodos utilizados, las hipótesis asumidas y las fuentes de información consideradas.

Evaluar la coherencia de las estimaciones: Comparar las cifras actuales con datos históricos, tendencias del mercado y eventos posteriores que puedan afectar su validez.

Aplicar procedimientos de auditoría: Verificar la base documental de las estimaciones, realizar pruebas de exactitud y, cuando corresponda, solicitar la opinión de expertos independientes para validar supuestos técnicos.

Determinar el impacto en los estados financieros: Evaluar si las estimaciones son razonables dentro del marco contable aplicable y si su revelación es adecuada para los usuarios de los estados financieros.

NIA 545. Auditoria de las mediciones a valores corrientes y su exposición.

**Comentario:**

El auditor debe obtener evidencia clave suficiente y adecuada que respalde la valuación a valor corriente de ciertos activos y pasivos, así como los cambios en su valor, asegurando que dicha información refleje fielmente la situación financiera de la entidad. Esto implica:

Verificación de la metodología de valuación: Analizar si la entidad aplica métodos

reconocidos y consistentes con las normas contables vigentes para la medición a valor corriente.

Evaluación de la razonabilidad de los supuestos: Revisar los factores utilizados en la estimación, como tasas de descuento, fluctuaciones del mercado y comparaciones con transacciones similares.

Corroboración con fuentes externas: Comparar los valores presentados con precios de mercado, informes de tasadores independientes o bases de datos financieras confiables.

Análisis del impacto en los estados financieros: Determinar cómo estas valuaciones afectan los resultados del periodo y el patrimonio neto, garantizando su adecuada presentación y revelación.

NIA 550. Partes relacionadas.

**Comentario:**

La Norma Internacional de Auditoría (NIA) 560, Hechos Posteriores, establece los procedimientos que el auditor debe seguir para identificar y evaluar eventos ocurridos después de la fecha de los estados financieros que puedan afectar su opinión.

En este contexto, el auditor debe aplicar procedimientos específicos para obtener evidencia suficiente y adecuada sobre la identificación y presentación de las partes relacionadas, así como sobre las transacciones significativas con ellas. Esto implica:

Revisión de documentación y registros: Analizar contratos, actas de directorio y acuerdos

que puedan revelar relaciones entre la entidad y partes vinculadas.

Entrevistas con la dirección y otros responsables: Obtener confirmaciones sobre la existencia de partes relacionadas y transacciones con ellas.

Evaluación de la presentación y revelación en los estados financieros: Verificar que la entidad haya informado adecuadamente sobre las transacciones y relaciones con partes relacionadas, conforme a las normas contables aplicables.

Análisis de hechos posteriores: Identificar eventos relevantes ocurridos después de la fecha de cierre que puedan afectar la información sobre partes relacionadas y su exposición en los estados financieros.

NIA 560. Hechos posteriores.

**Comentario:**

La Norma Internacional de Auditoría (NIA) 560, Hechos Posteriores, establece que el auditor debe considerar los efectos significativos de los eventos ocurridos después del cierre de los estados financieros en los propios estados y en su informe de auditoría.

Aspectos clave de la norma:

Identificación de hechos posteriores: El auditor debe aplicar procedimientos de auditoría diseñados para detectar eventos relevantes que hayan ocurrido entre la fecha de los estados financieros y la fecha de emisión del informe.

Evaluación del impacto en los estados contables: Si un hecho posterior afecta la información financiera, la entidad podría requerir ajustes en sus estados o incluir revelaciones adicionales

para garantizar la presentación razonable.

Efecto en el informe de auditoría: Si un hecho posterior tiene un impacto significativo y la entidad no realiza los ajustes o revelaciones correspondientes, el auditor debe evaluar si es necesario modificar su informe de auditoría para reflejar la situación adecuadamente.

Procedimientos adicionales: En algunos casos, el auditor podría necesitar obtener confirmaciones de la dirección o del gobierno corporativo sobre la existencia de hechos posteriores que pudieran afectar los estados financieros.

NIA 570. Empresa en marcha.

**Comentario:**

Al momento de planificar y ejecutar los procedimientos de auditoría, el auditor debe evaluar la razonabilidad de la hipótesis de "empresa en marcha" asumida por la dirección o gerencia de la organización cuyos estados financieros están bajo revisión. Esto implica analizar si la entidad tiene la capacidad de continuar operando en el futuro previsible sin necesidad de liquidarse o cesar sus operaciones. Para ello, el auditor debe examinar diversos factores financieros, operativos y legales, como la rentabilidad, los flujos de efectivo, las obligaciones contraídas y la capacidad de acceso a financiamiento. Además, debe considerar cualquier evento o circunstancia que pueda generar dudas significativas sobre la continuidad de la entidad, tales como crisis económicas, cambios en la legislación, pérdida de clientes clave o litigios en curso. En caso de identificar riesgos sustanciales que afecten la viabilidad de la empresa, el auditor deberá solicitar información adicional a la dirección y evaluar si las medidas adoptadas por la entidad son suficientes para mitigar dichos riesgos. Finalmente, cualquier incertidumbre material sobre la capacidad de la organización para mantenerse en funcionamiento deberá ser revelada de manera adecuada en los estados financieros y reflejada en el informe de auditoría.

NIA 580. Representaciones de la dirección o gerencia.

**Comentario:**

El auditor debe obtener evidencia comprobable que respalde el reconocimiento por parte de la dirección de la organización de su responsabilidad en la presentación fidedigna de los estados financieros, conforme a las normas contables vigentes establecidas en la regulación aplicable. Esto implica verificar que la gerencia ha asumido su obligación de elaborar, estructurar y aprobar los estados financieros de manera adecuada, asegurando que reflejen con precisión la situación económica y financiera de la entidad. Para ello, el auditor puede recurrir a declaraciones escritas de la dirección, revisar actas de reuniones donde se haya aprobado la información financiera y analizar procedimientos internos implementados para garantizar la exactitud y transparencia de los registros contables. Además, debe evaluar si la entidad ha cumplido con los principios contables aplicables y si existen elementos que puedan comprometer la fiabilidad de la información presentada. En caso de detectar inconsistencias o riesgos, el auditor deberá comunicar sus hallazgos y, si es necesario, incluir observaciones en su informe final.

NIA 600. Uso del trabajo de otro auditor.

**Comentario:**

La Norma Internacional de Auditoría (NIA) 600, "Consideraciones especiales – Auditorías de estados financieros de grupos (incluido el trabajo de los auditores de los componentes)", establece los lineamientos para cuando el auditor principal utiliza el trabajo de otro auditor.

Según esta norma, el auditor principal debe evaluar cómo el trabajo del auditor del componente influye en la auditoría global y determinar si su participación general es suficiente para asumir la responsabilidad de emitir una opinión sobre los estados financieros

consolidados. Para ello, debe considerar aspectos como la relevancia y magnitud del componente dentro del grupo, el grado de conocimiento que tiene sobre la entidad y sus operaciones, y la calidad del trabajo realizado por el otro auditor.

Además, el auditor principal debe establecer procedimientos adecuados para evaluar la competencia profesional del auditor del componente, la aplicación de los principios contables adecuados y el cumplimiento de los procedimientos de auditoría requeridos. En caso de que el auditor del componente haya realizado un trabajo que no cumpla con los estándares de auditoría aplicables, el auditor principal deberá implementar medidas adicionales, como la ejecución de pruebas complementarias o incluso la reevaluación de su dependencia en dicho trabajo.

NIA 610. Consideración del trabajo de la auditoría interna.

**Comentario:**

La Norma Internacional de Auditoría (NIA) 610, "Utilización del trabajo de los auditores internos", establece directrices específicas para que el auditor externo evalúe el trabajo de la auditoría interna de una organización y determine en qué medida puede confiar en ella para la planificación y ejecución de su auditoría.

Según esta norma, el auditor externo debe considerar la naturaleza y el alcance de las actividades realizadas por la auditoría interna, su nivel de independencia dentro de la organización, el grado de competencia y capacitación de sus integrantes, así como la calidad y rigurosidad de sus procedimientos. Esto implica una evaluación detallada de si el trabajo de la auditoría interna es relevante y confiable para reducir la necesidad de procedimientos de auditoría adicionales por parte del auditor externo.

En caso de que la auditoría interna cuente con una estructura sólida y controles adecuados, el auditor externo podrá aprovechar parte de su trabajo para fundamentar su opinión, siempre y cuando verifique su idoneidad mediante procedimientos de revisión. Sin embargo, si el nivel de independencia o la calidad del trabajo de la auditoría interna no cumplen con los estándares requeridos, el auditor externo deberá realizar procedimientos adicionales para asegurar la validez de la información utilizada en la auditoría financiera.

NIA 620. Uso del trabajo de un experto.

**Comentario:**

Cuando un auditor externo decide basarse en el dictamen de un experto en un área específica (como tasaciones, valuaciones actuariales, cálculos técnicos o jurídicos), debe obtener evidencia suficiente y adecuada de que el trabajo realizado por dicho experto es apropiado para los fines de la auditoría.

Para ello, el auditor externo debe evaluar la competencia, capacidad e independencia del experto, así como la metodología utilizada y la razonabilidad de sus conclusiones. Además, debe asegurarse de que el informe del experto esté alineado con los objetivos de la auditoría y que las pruebas obtenidas sean fiables para respaldar su opinión sobre los estados financieros.

En caso de que existan dudas sobre la idoneidad del trabajo del experto, el auditor externo deberá realizar procedimientos adicionales para confirmar la validez de la información antes de utilizarla como parte de su evidencia de auditoría.

NIA 700. El informe del auditor sobre los estados contables.

**Comentario:**

Esta norma establece los lineamientos sobre la estructura y el contenido del dictamen del auditor respecto a los estados contables auditados. Para emitir su informe, el auditor debe llevar a cabo una evaluación exhaustiva de los elementos de juicio obtenidos durante el proceso de auditoría, asegurándose de que estos sean suficientes y apropiados para respaldar su opinión profesional.

En este sentido, el auditor deberá revisar minuciosamente las conclusiones derivadas de la evidencia recopilada, considerando aspectos clave como la razonabilidad de la información financiera, la adecuada aplicación de las normas contables vigentes y la existencia de posibles errores materiales o fraudes.

El dictamen debe expresar de manera clara y precisa la opinión del auditor sobre la presentación razonable de los estados contables, destacando cualquier salvedad, incertidumbre o limitación que pueda afectar la interpretación de la información financiera por parte de los usuarios.

NIA 710. Comparativos.

**Comentario:**

La norma impone una gran responsabilidad al auditor cuando se presentan estados contables comparativos de la organización. En este contexto, establece que el auditor debe evaluar con rigor y precisión si la información comparativa cumple con las normas contables vigentes.

Para ello, el auditor debe basarse en fundamentos de juicio críticos, válidos y sustentables obtenidos durante el proceso de auditoría, asegurándose de que los estados financieros de los períodos anteriores han sido preparados y presentados de manera consistente con los del

período actual.

Además, el auditor debe verificar si existen cambios significativos en políticas contables, reclasificaciones o ajustes en la información comparativa, y determinar si estos han sido adecuadamente revelados en los estados financieros. En caso de discrepancias o errores materiales que puedan afectar la comprensión de los estados contables, el auditor deberá emitir una opinión con salvedades o modificaciones según corresponda.

NIA 720. Otra información en documentos que contienen estados contables auditados.

**Comentario:**

Esta norma establece la relación entre el auditor externo y la información adicional adjunta a los estados contables de la organización, la cual no está dentro de su obligación de auditoría, como es el caso de la memoria del directorio.

En este sentido, la norma indica que el auditor debe revisar dicha información con el propósito de identificar posibles inconsistencias relevantes con los estados contables auditados. Si encuentra discrepancias significativas que puedan generar confusión o interpretaciones erróneas sobre la situación financiera de la entidad, el auditor deberá evaluar su impacto y considerar la necesidad de solicitar aclaraciones o correcciones por parte de la administración.

Además, si la información complementaria contiene datos erróneos o engañosos que pudieran afectar la comprensión de los usuarios de los estados financieros, el auditor podría incluir una advertencia en su informe o tomar medidas adicionales según lo establezcan las normas profesionales y regulatorias aplicables.

NIA 800. El informe del auditor en compromisos de auditorías de propósitos especiales.

**Comentario:**

Toda auditoría se lleva a cabo con un propósito específico, particularmente cuando se trata de evaluar estados contables preparados bajo bases diferentes a las normas contables vigentes, el examen de partes específicas de los estados financieros, o la verificación del cumplimiento de normativas aplicables a estados contables resumidos.

En estos casos, la normativa establece que el auditor debe analizar y evaluar minuciosamente las conclusiones obtenidas a partir de los elementos de juicio crítico recolectados durante el desarrollo de estos compromisos especiales de auditoría. Esto implica no solo la revisión de la información financiera en sí, sino también la consideración de los criterios y metodologías utilizadas para su elaboración, asegurando que la información presentada sea clara, confiable y adecuada para los fines específicos de cada auditoría.

Además, el auditor debe asegurarse de que los usuarios de estos estados contables comprendan las limitaciones inherentes a la naturaleza de los informes emitidos, especialmente cuando se utilizan criterios distintos a los estándares contables generales. Esto puede requerir la inclusión de notas aclaratorias o párrafos específicos dentro del informe de auditoría, detallando la base sobre la cual se han preparado los estados financieros y cualquier posible impacto en su interpretación.

### **2.1.1 Gestión De Los Inventarios**

La gestión de inventarios en el entorno empresarial se refiere al proceso mediante el cual se garantiza la disponibilidad adecuada de productos dentro de la organización, permitiendo así la continuidad operativa en la comercialización y distribución hacia los clientes. Este proceso busca asegurar que las mercancías estén siempre disponibles, cumpliendo con las expectativas de clientes cada vez más exigentes.

La importancia de una adecuada gestión de inventarios radica en mantener niveles óptimos de productos tanto para el funcionamiento interno de la empresa como para su entrega al cliente final. Debido a la variabilidad en la demanda y las preferencias de los consumidores, la gestión de inventarios se convierte en un proceso complejo que, si no se maneja de manera eficiente, puede generar problemas de desabastecimiento que impacten tanto a la empresa como a sus clientes.

Según Díaz (1995), la gestión de inventarios implica un conjunto de mecanismos utilizados por la dirección de la empresa para garantizar que el comportamiento de los colaboradores esté alineado con los objetivos organizacionales. En este sentido, la gestión de inventarios comprende el control y manejo de existencias de bienes mediante la aplicación de métodos y estrategias que optimizan su rentabilidad y productividad, además de evaluar los procesos de entrada y salida de productos.

Por ello, es fundamental que los empresarios comprendan la importancia de implementar una gestión eficiente de inventarios, a pesar de la complejidad que pueda representar. Como

menciona Zapata Cortés (2014), los inventarios deben funcionar como un amortiguador ante fluctuaciones en la demanda o fallas en el abastecimiento. Esto implica que la disponibilidad de mercancías en almacén debe ser una prioridad para garantizar la satisfacción de las necesidades de los clientes y la continuidad del negocio.

### **Parámetros de la gestión de inventarios**

En esta fase de la gestión de inventarios, se busca dar respuesta a una serie de interrogantes clave que permiten optimizar el manejo de los productos dentro de la organización. Estas preguntas incluyen: ¿Qué tipo de inventario tener?, ¿Qué cantidad de producto se debe pedir?, ¿Cuánto se debe almacenar? y ¿Cómo proteger la empresa ante incertidumbres?

Para responder a estas cuestiones de manera efectiva, es fundamental realizar un cálculo preciso de los parámetros de gestión de inventarios, los cuales incluyen:

**Clasificación del inventario:** Determinar qué tipo de productos se almacenarán según su rotación, valor y demanda.

**Cantidad óptima de pedido (EOQ - Economic Order Quantity):** Calcular el volumen de compra que minimiza los costos de almacenamiento y reposición.

**Punto de reorden:** Identificar el momento exacto en el que se debe realizar un nuevo pedido para evitar desabastecimiento.

**Stock de seguridad:** Definir una cantidad mínima de productos almacenados para hacer frente a imprevistos en la demanda o problemas de abastecimiento.

### **Rotación de inventario**

: Evaluar la frecuencia con la que los productos se venden y reponen, asegurando que no se acumulen inventarios innecesarios. (Zapata Cortes, 2014). Estos parámetros de gestión de

inventarios cuentan con indicadores clave que permiten comprender y optimizar su funcionamiento. Entre ellos, uno de los más importantes es el Ciclo de Gestión de Pedido, el cual abarca las diferentes etapas por las que pasa un producto antes de ser entregado al consumidor final.

### **Ciclo de Gestión de Pedido**

Según Andrés (2011), la gestión del ciclo de pedido se define como "el procedimiento por el que pasa el producto antes de llegar a nuestra empresa para luego ser vendido al comprador final". Este proceso se compone de varias etapas fundamentales:

#### **Recepción del Pedido**

Se recibe la solicitud del producto, incluyendo información clave como la cantidad requerida, el tiempo de entrega y su aplicación.

#### **Comprobación del Pedido**

Se verifica que la información proporcionada por el cliente y el productor sea correcta. Además, se revisan las condiciones de pago.

#### **Comprobación de las Existencias**

Se analiza el inventario disponible para determinar si se puede atender el pedido sin inconvenientes.

#### **Priorización de Pedidos**

Se organizan los pedidos según su urgencia, dando prioridad a clientes estratégicos o recurrentes con el fin de fomentar la fidelización.

### **Preparación del Pedido**

Se definen los detalles logísticos del transporte, asegurando que el pedido sea despachado de acuerdo con las especificaciones del cliente.

### **Envío y Entrega**

El producto es despachado y entregado al comprador en los tiempos acordados.

### **Facturación**

Se emiten y entregan los documentos que respaldan la transacción, incluyendo el precio, condiciones de pago y declaraciones fiscales.

### **Cobro**

Se efectúa el pago correspondiente por el producto, cerrando así el ciclo del pedido

## **2.3 BASES FILOSÓFICAS**

### **Auditoría Financiera**

La auditoría financiera es un proceso estructurado y meticuloso que consiste en la revisión y análisis de la información contable y financiera de una entidad por parte de un profesional independiente. Su objetivo principal es evaluar si los estados financieros reflejan con precisión la situación económica y los resultados de la organización, conforme a los principios contables y normativas vigentes.

Este procedimiento se basa en la obtención, recopilación y evaluación de evidencias objetivas que respalden la información financiera presentada. Para ello, el auditor emplea diversas técnicas y metodologías que le permiten verificar la validez, integridad y

consistencia de los registros contables, asegurando que los informes financieros no contengan errores materiales ni omisiones significativas.

Uno de los aspectos clave de la auditoría financiera es su carácter independiente e imparcial, lo que garantiza la credibilidad de los resultados obtenidos. El auditor no solo revisa la exactitud de las cifras y la correcta aplicación de los principios contables, sino que también analiza la eficiencia de los controles internos, la gestión de riesgos financieros y el cumplimiento de regulaciones legales.

El resultado final de la auditoría se expresa a través de un informe o dictamen, en el cual el auditor emite su opinión sobre la razonabilidad de los estados financieros. Dependiendo de los hallazgos, la opinión del auditor puede ser sin salvedades (cuando no se detectan irregularidades), con salvedades (cuando se identifican errores menores), adversa (cuando la información es incorrecta o engañosa) o una abstención de opinión (cuando no se dispone de evidencia suficiente para emitir un juicio).

En resumen, la auditoría financiera es una herramienta fundamental para garantizar la transparencia y confiabilidad de la información contable, fortaleciendo la confianza de inversionistas, entidades reguladoras y otros grupos de interés en la gestión financiera de la organización.” (Benjamin,2007).

### **Gestión de Inventario**

La gestión de inventarios comprende un conjunto de acciones estratégicas llevadas a cabo en el almacén con el propósito de planificar y controlar la demanda de productos, asegurando así un nivel óptimo de existencias. No solo se enfoca en garantizar la cantidad

adecuada de mercancías dentro de la empresa, sino también en responder eficazmente a las exigencias del mercado y evitar posibles desabastecimientos que puedan afectar la continuidad operativa.

En este sentido, Cortés (2014) define la gestión de inventarios como el proceso encargado de mantener un equilibrio en la cantidad de productos disponibles en la organización, permitiendo la continuidad en la comercialización y distribución de bienes. Además, destaca que esta gestión implica el monitoreo de aspectos clave como el peso, las dimensiones, la cantidad y la ubicación de los artículos almacenados. Este control detallado permite a las empresas anticiparse a las necesidades de reposición y tomar decisiones estratégicas de manera oportuna.

La correcta administración del inventario no solo minimiza el riesgo de sobre almacenamiento y costos innecesarios, sino que también optimiza la eficiencia en la cadena de suministro. De esta manera, las empresas pueden mejorar su rentabilidad, incrementar la satisfacción del cliente y garantizar una operación más ágil y organizada.

## **2.4 DEFINICIONES CONCEPTUALES**

**Actividades de Control.** - son los procedimientos y mecanismos implementados dentro de una organización para garantizar el cumplimiento de objetivos operativos, financieros y normativos. Estas incluyen la segregación de funciones, autorizaciones, verificaciones, controles físicos y revisiones periódicas que ayudan a prevenir y detectar errores o fraudes en los procesos internos.

**Elaboración del Informe de Auditoría.** - Es el proceso mediante el cual un auditor recopila, analiza y documenta los hallazgos obtenidos durante la auditoría. Este informe debe incluir los resultados del examen, las conclusiones, las recomendaciones y la opinión del auditor sobre la razonabilidad de la información financiera o la eficacia de los controles internos evaluados.

**Evidencia y Procedimiento de Auditoría.** - la evidencia se refiere a la información y los documentos obtenidos por el auditor para respaldar sus conclusiones. Puede ser física, documental, analítica o testimonial. El procedimiento de auditoría es el conjunto de técnicas y pruebas aplicadas por el auditor para recopilar y evaluar la evidencia, con el fin de emitir una opinión fundamentada sobre la información auditada.

**Examen de Estados Financieros.** - Es el análisis detallado que realiza un auditor sobre los estados financieros de una entidad para evaluar su razonabilidad y conformidad con las normas contables vigentes. Incluye la revisión de balances, estados de resultados, flujo de efectivo y notas explicativas, con el propósito de detectar errores, omisiones o irregularidades.

**Programación de Compra.** - Es el proceso de planificación y gestión de adquisiciones en una empresa, con el objetivo de garantizar el abastecimiento eficiente de materiales o productos. Implica determinar las cantidades necesarias, establecer tiempos de reposición y coordinar con proveedores para optimizar costos y evitar desabastecimientos o sobrestocks.

**Revisión de Stock.** - Es la verificación periódica de las existencias en un almacén para asegurar que los registros contables coincidan con las cantidades físicas disponibles. Permite detectar diferencias, prevenir pérdidas y optimizar la gestión de inventarios mediante ajustes oportunos.

**Rotación de Mercaderías.** - Es un indicador de gestión de inventarios que mide la frecuencia con la que un producto se vende y se repone en un período determinado. Una alta rotación

indica una buena demanda y una eficiente gestión de inventarios, mientras que una baja rotación puede señalar exceso de stock o productos obsoleto

## **2.5 HIPÓTESIS DE INVESTIGACIÓN**

### **2.5.1 Hipótesis General**

La auditoría operativa se relaciona significativamente en la gestión de inventarios de las empresas comercializadoras de la provincia de Huaura 2023

### **2.5.2 Hipótesis Específica**

- El examen de estados financieros se relaciona significativamente con la revisión de stock en la gestión de inventarios de las empresas comercializadoras de la Provincia de Huaura 2023
- La evidencia y procedimiento de auditoría se relaciona significativamente con la programación de compra en la gestión de inventarios de las empresas comercializadoras de la Provincia de Huaura 2023.
- Las actividades de control se relacionan significativamente con la entrega de pedido en la gestión de inventarios de las empresas comercializadoras de la Provincia de Huaura 2023.
- La elaboración del informe de auditoría se relaciona significativamente con la rotación de mercaderías en la gestión de inventarios de las empresas comercializadoras de la Provincia de Huaura 2023.

## 2.6 OPERACIONALIZACIÓN DE VARIABLES E INDICADORES

### VARIABLE INDEPENDIENTE

Variables	Definición	Dimensiones	Indicadores	Índices
Variable Independiente Auditoría Operativa	La auditoría operativa es un análisis detallado de los procesos y actividades internas de una organización con el propósito de medir su eficiencia, efectividad y conformidad con las normativas y directrices establecidas. Este trabajo es realizado por profesionales especializados, quienes examinan el control interno de la empresa para evaluar su desempeño y proponer mejoras en su funcionamiento. Además, permite identificar posibles errores, fraudes u omisiones, lo que la convierte en una herramienta fundamental para la optimización y fortalecimiento de la gestión empresarial. (Veliz, 2018).	<ul style="list-style-type: none"> <li>-Planificación de Auditoría</li> <li>-Ejecución de Auditoría</li> <li>-Control Interno</li> <li>-Informe de Auditoría</li> </ul>	<ul style="list-style-type: none"> <li>Examen de estados financieros</li> <li>Evidencia y Procedimiento de Auditoría.</li> <li>Actividades de Control</li> <li>Elaboración del Informe de Auditoría.</li> </ul>	<ul style="list-style-type: none"> <li>Muy de acuerdo</li> <li>De acuerdo</li> <li>Indiferente</li> <li>En desacuerdo</li> <li>Muy en desacuerdo</li> </ul>

### VARIABLE DEPENDIENTE

Variables	Definición	Dimensiones	Indicadores	Índices
<p>Variable Dependiente Gestión de inventarios</p>	<p>La gestión de inventarios se refiere al conjunto de procesos destinados a garantizar la disponibilidad óptima de productos dentro de una organización, permitiendo así la continuidad de las operaciones comerciales. Su propósito principal es asegurar que los bienes estén siempre accesibles para satisfacer las demandas de los clientes, quienes presentan expectativas cada vez más exigentes. De esta manera, se busca evitar tanto la escasez como el exceso de inventario, optimizando el flujo de mercancías y contribuyendo a una eficiente gestión empresarial.</p>	<p>-El control de stock</p> <p>-Suministro de materiales</p> <p>-Petición de compra</p> <p>- Categorización de inventario</p>	<p>- Revisión de stock</p> <p>- Programación de compra</p> <p>-Entrega de Pedido</p> <p>- Rotación de mercadería</p>	<p>Muy de acuerdo</p> <p>De acuerdo</p> <p>Indiferente</p> <p>En desacuerdo</p> <p>Muy en desacuerdo</p>

## **CAPITULO III**

### **METODOLOGÍA**

#### **3.1 DISEÑO METODOLÓGICO**

##### **3.1.1 Tipo de investigación**

Debido a las características propias del estudio, se establece un enfoque descriptivo y de corte transversal, lo que implica que la recopilación de datos se llevará a cabo en un momento determinado, según lo permita la disponibilidad de la entidad. Este diseño permite analizar y describir la realidad en función de las condiciones existentes al momento de la investigación, sin manipular variables ni afectar su desarrollo natural.

##### **3.1.2 Enfoque de investigación**

Debido a sus características, el estudio adoptará un enfoque cuantitativo, ya que permitirá medir y analizar de manera objetiva la capacidad del control interno, evaluando sus valores reales y su impacto en la gestión. Este enfoque posibilita la obtención de datos concretos, medibles y verificables, lo que facilita un análisis preciso del comportamiento del control interno en la organización.

#### **3.2 POBLACIÓN Y MUESTRA**

##### **3.2.1 Población**

Para el desarrollo de la investigación, se ha determinado que la población objeto de estudio estará conformada por trabajadores de empresas comerciales de la provincia de Huaura, abarcando distintos niveles y funciones dentro de las organizaciones. En este sentido, se ha considerado un total de 92 participantes, quienes desempeñan roles clave

en la gestión y administración de los negocios, incluyendo comerciantes, servidores y profesionales con experiencia en auditoría operativa.

Estos participantes han sido seleccionados debido a su conocimiento especializado y su experiencia en el ámbito comercial, lo que les permite aportar información valiosa sobre los procesos de control interno, gestión financiera y operativa dentro de sus respectivas empresas. La inclusión de profesionales en auditoría operativa resulta fundamental, ya que su formación y pericia contribuyen a la identificación de fortalezas y debilidades en la gestión empresarial, permitiendo un análisis más riguroso y fundamentado.

Asimismo, la elección de esta población se basa en la necesidad de evaluar las prácticas actuales en la administración de inventarios, toma de decisiones estratégicas y optimización de recursos dentro de las empresas comerciales de la provincia. Con esta información, se busca obtener un panorama claro sobre el estado del control interno y su impacto en la eficiencia y sostenibilidad del sector, facilitando la formulación de propuestas de mejora que fortalezcan la competitividad y el crecimiento de los negocios en la región.

### **3.2.2 Muestra**

En el desarrollo de la investigación, la muestra representa un subconjunto representativo de la población seleccionada, permitiendo obtener datos que reflejen con precisión las características del grupo en estudio. En este caso, el tamaño de la muestra estará conformado por 72 personas, integradas por comerciantes, servidores y profesionales con experiencia en auditoría operativa, quienes aportarán información relevante para el análisis.

Para determinar este tamaño de muestra, se empleará la fórmula de muestreo aleatorio simple para estimar proporciones, un método estadístico adecuado cuando se trabaja con una población finita o conocida. Este procedimiento garantiza que cada individuo de la población tenga la misma probabilidad de ser seleccionado, lo que contribuye a la objetividad y validez de los resultados obtenidos.

Además, la selección de la muestra busca minimizar el sesgo y maximizar la precisión en la interpretación de los datos, permitiendo evaluar con mayor rigor la capacidad del control interno en la gestión de las empresas comerciales de la provincia de Huaura. De esta manera, los hallazgos del estudio podrán ser utilizados para desarrollar estrategias de mejora y optimización en los procesos administrativos y operativos dentro del sector comercial., la cual se detalla a continuación:

$$n = \frac{Z^2 N p q}{E^2 (N - 1) + Z^2 p q}$$

De la cual:

**n** = Tamaño de la muestra

**Z** = Valor de la abscisa de la curva normal para una Probabilidad del 95%de confianza.

**P** = Proporción (Se asume P=0.5).

**Q** = Proporción. (Q = 0.5, valor asumido debido al desconocimiento de Q).

**E** = Parte por falla 5%

**N** = Población

**n** = Volumen óptimo de modelo.

Así, se adoptará un nivel de significancia del 95% y un margen de error del 5%. Al sustituir los valores en los cálculos, se obtiene:

$$1.96)^2 (0.5) (0.5) (92) /$$

$$n = (0.05)^2 (92-1) + (1.96)^2 (0.5) (0.5)$$

$$n = \frac{84.5152}{1.1779}$$

$$n = 72.75$$

$$n = 73$$

### 3.3 TÉCNICAS E INSTRUMENTOS DE RECOLECCIÓN DE DATOS

#### 3.3.1 Técnicas por emplear

Para llevar a cabo la investigación, será imprescindible emplear métodos e instrumentos que faciliten la obtención de información, tales como.:

##### **Cuestionario**

Se utilizará como un instrumento clave para la obtención de datos primarios. A través de este método, se recopilarán opiniones, percepciones y valoraciones de los individuos identificados en la muestra seleccionada. La información obtenida permitirá contrastar las hipótesis planteadas en la investigación y evaluar la situación actual en torno a la auditoría operativa y su relación con la gestión de inventarios en las empresas comercializadoras de la provincia de Huaura. Se diseñará un cuestionario estructurado con preguntas cerradas y abiertas que faciliten el análisis de las respuestas obtenidas.

**Encuestas**

Será una técnica complementaria al cuestionario y tendrá como propósito obtener información detallada sobre la auditoría operativa y su impacto en la gestión de inventarios. A través de este método, se recolectarán datos cuantificables y cualitativos que reflejen la percepción y experiencia de los encuestados respecto a la eficiencia de los procesos de control y gestión de inventarios en sus respectivas empresas. La aplicación de la encuesta permitirá identificar patrones, tendencias y posibles áreas de mejora en la administración de inventarios dentro de las organizaciones comerciales de la provincia de Huaura.

**Análisis Documental**

Se empleará como una técnica esencial para examinar registros, informes, documentos contables y reportes de auditoría que guarden relación con la gestión de inventarios. Esta técnica facilitará la obtención de datos secundarios provenientes de fuentes oficiales y confiables, lo que permitirá validar la información recolectada mediante cuestionarios y encuestas. Además, el análisis documental contribuirá a identificar buenas prácticas, deficiencias y oportunidades de mejora en la auditoría operativa aplicada a la gestión de inventarios en las empresas del sector comercial.

En conjunto, estas técnicas permitirán desarrollar un estudio integral y riguroso, asegurando la recolección de datos relevantes que sustenten los análisis y conclusiones de la investigación.

### **3.3.2 Descripción de los instrumentos**

#### **Ficha bibliográfica:**

Este instrumento será empleado para la selección, registro y organización de diversas fuentes de información, tales como libros, monografías, revistas, periódicos y trabajos académicos a los que se tenga acceso durante el trabajo de campo. Además, se recurrirá a fuentes digitales obtenidas a través de internet, lo que permitirá ampliar el alcance de la investigación y garantizar la incorporación de información actualizada y relevante.

#### **Guía de entrevista:**

Se trata de una herramienta estructurada previamente, diseñada con base en las variables e indicadores establecidos en la investigación. Su objetivo principal es recopilar información valiosa a partir de las respuestas proporcionadas por los individuos seleccionados dentro de la muestra. La aplicación de esta guía facilitará la obtención de datos cualitativos mediante entrevistas, asegurando que las respuestas obtenidas sean pertinentes y permitan un análisis detallado de la auditoría operativa y su relación con la gestión de inventarios en las empresas comercializadoras de la provincia de Huaura.

#### **Ficha de encuesta:**

Este instrumento ha sido previamente diseñado para su implementación en el proceso de recolección de información y documentación. Su propósito es permitir la formulación de preguntas estructuradas dirigidas a la muestra seleccionada, con el fin de obtener datos cuantificables sobre la auditoría operativa y su impacto en la gestión de inventarios. La ficha de encuesta facilitará la obtención de información objetiva y sistematizada, esencial para contrastar las hipótesis planteadas en la investigación.

### **Procedimientos de comprobación de la validez y confiabilidad de los instrumentos**

Para garantizar la fiabilidad y validez de los instrumentos utilizados en la investigación, estos serán sometidos a un proceso de revisión y validación por parte de expertos con experiencia en auditoría operativa y gestión de inventarios. Además, se llevará a cabo una prueba piloto con una muestra de 44 personas seleccionadas al azar dentro del grupo de comerciantes y servidores especializados. Esta aplicación preliminar permitirá evaluar la calidad y precisión de la información recopilada, identificar posibles mejoras en los instrumentos y optimizar su eficacia antes de la aplicación definitiva en el estudio.

## **3.4 TÉCNICAS PARA EL PROCESAMIENTO DE LA INFORMACIÓN**

### **3.4.1 Técnicas de análisis**

Para garantizar un proceso de recopilación de datos preciso y confiable, se emplearán las siguientes técnicas:

#### **Análisis documental**

Consiste en la revisión y evaluación de documentos relevantes, como informes financieros, normativas, registros contables y otros documentos administrativos. Esta técnica permitirá obtener información detallada y fundamentada sobre la auditoría operativa y su impacto en la gestión de inventarios dentro de las empresas comercializadoras de la provincia de Huaura.

#### **Conciliación de datos**

Se empleará para verificar la coherencia y correspondencia entre la información obtenida de diversas fuentes. Este proceso ayudará a identificar discrepancias o inconsistencias en los registros contables y de inventarios, asegurando una base de datos confiable para el análisis de la investigación.

**Indagación**

Implica la recopilación de información a través de entrevistas o consultas directas con expertos, comerciantes y otros actores clave en la gestión de inventarios. Mediante esta técnica, se podrá obtener una visión más detallada sobre las prácticas actuales, dificultades y oportunidades de mejora en los procesos de auditoría operativa.

**Rastreo**

Consiste en el seguimiento y verificación de movimientos de inventarios, registros contables y transacciones comerciales, con el fin de identificar patrones, errores u omisiones que puedan afectar la gestión eficiente de los recursos en las empresas analizadas.

**3.4.2 Técnicas para el procesamiento de datos**

El presente trabajo de investigación permitirá recopilar, analizar y procesar los datos obtenidos de diversas fuentes mediante la aplicación de técnicas especializadas. Estas técnicas facilitarán la estructuración y validación de la información, asegurando su confiabilidad y precisión en el análisis de los resultados.

**Ordenamiento y clasificación**

Consiste en organizar la información recopilada de manera sistemática, agrupando los datos según categorías predefinidas para facilitar su análisis e interpretación.

**Registro manual**

Proceso mediante el cual se anotan y almacenan los datos obtenidos en formatos físicos o digitales, garantizando su correcta documentación y disponibilidad para su posterior análisis.

**Análisis documental**

Evaluación y revisión detallada de documentos clave, tales como informes, registros contables y auditorías previas, con el fin de extraer información relevante para la investigación.

**Tabulación de cuadros con porcentajes**

Transformación de los datos en tablas estadísticas que reflejen porcentajes y distribuciones, permitiendo una mejor comprensión de los resultados obtenidos.

**Comprensión de gráficos**

Representación visual de los datos mediante gráficos estadísticos, lo que facilitará la interpretación de tendencias, relaciones y comportamientos dentro del estudio.

**Conciliación de datos**

Comparación y verificación de información obtenida de distintas fuentes para detectar inconsistencias o discrepancias, asegurando la coherencia y validez de los datos procesados.

**Procesamiento computarizado**

Para el análisis estadístico de los datos, se utilizará el software SPSS (Statistical Package for the Social Sciences), versión 24.0, el cual permitirá:

Aplicar el modelo de correlación de Pearson, facilitando la identificación de relaciones significativas entre las variables en estudio.

Establecer un nivel de confianza del 95%, asegurando la fiabilidad de los resultados obtenidos y proporcionando conclusiones estadísticamente respaldadas.

## CAPÍTULO IV

### RESULTADOS

#### 4.1 Analisis de resultados

Tabla 1 La auditoría operativa y la gestión de los inventarios

ALTERNATIVAS				
	Frecuencia	Porcentaje	Porcentaje válido	Porcentaje acumulado
a. Muy satisfecho	43	58.90	58.90	58.90
b. Satisfecho	14	19.18	19.17	78.07
c. Poco satisfecho	04	5.47	5.47	83.54
d. Insatisfecho	06	8.22	8.22	91.76
e. Muy insatisfecho	06	8.22	8.22	<b>99.99</b>
<b>TOTAL</b>	<b>73</b>	<b>99.98</b>	<b>100.00</b>	



Figura 1 La auditoría operativa y la gestión de los inventarios

## INTERPRETACIÓN

Según los resultados obtenidos a partir de la encuesta y reflejados en la gráfica correspondiente, se observa que un 58.90% de los encuestados manifestaron estar muy satisfechos con la relación entre la auditoría operativa y la gestión de inventarios en las empresas comercializadoras de la Provincia de Huaura. Asimismo, un 19.18% expresó estar satisfecho, lo que indica una percepción mayormente positiva sobre el impacto de la auditoría operativa en la gestión de inventarios. Por otro lado, un 5.47% de los encuestados señalaron estar poco satisfechos, mientras que un 8.22% afirmaron sentirse insatisfechos y otro 8.22% reconocieron estar muy insatisfechos con dicha relación. Estos datos evidencian que, aunque la mayoría de los participantes tienen una opinión favorable sobre la auditoría operativa en la gestión de inventarios, aún existe un porcentaje de insatisfacción que podría ser analizado para identificar áreas de mejora y optimización en los procesos.

*Tabla 2 El examen de estados financieros y la gestión de inventarios*

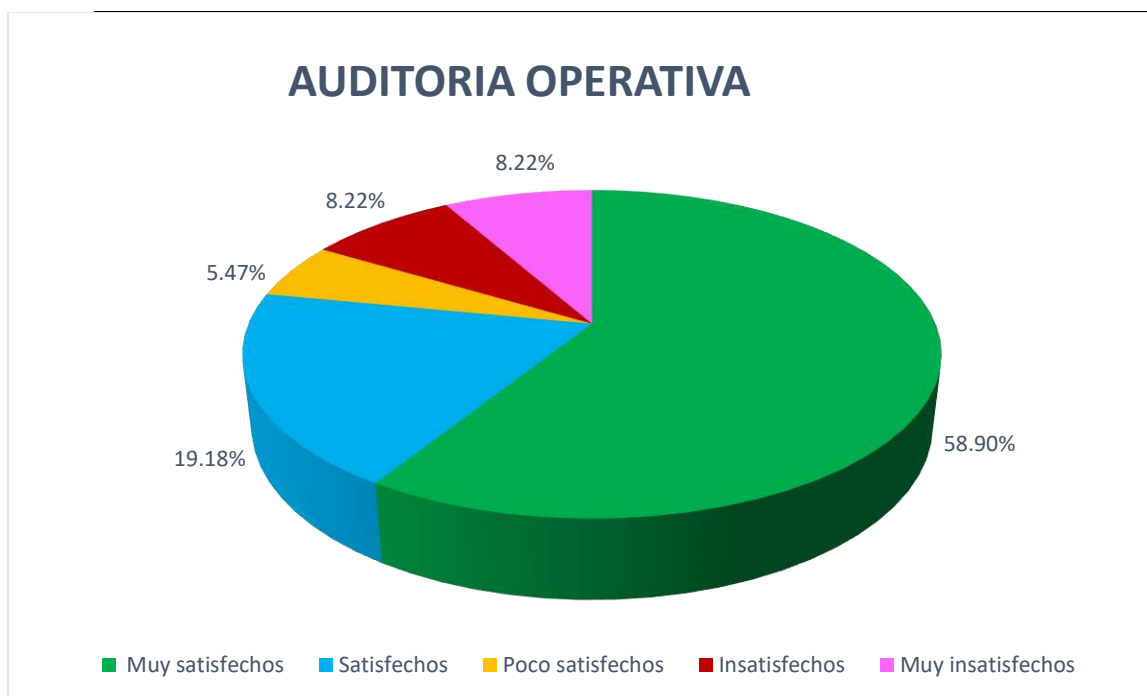
<b>ALTERNATIVAS</b>				
	<b>Frecuencia</b>	<b>Porcentaje</b>	<b>Porcentaje válido</b>	<b>Porcentaje acumulado</b>
a. Muy satisfecho	30	41.09	41.09	41.09
b. Satisfecho	18	24.66	24.66	65.75
c. Poco satisfecho	11	15.06	15.06	80.81
d. Insatisfecho	08	10.96	10.96	91.77
e. Muy insatisfecho	06	8.22	8.22	<b>100.00</b>
<b>TOTAL</b>	<b>73</b>	<b>99.97</b>	<b>100.00</b>	

*Nota: Elaboración propia*



Figura 2 El examen de estados financieros y la gestión de inventarios

### INTERPRETACIÓN

A partir del análisis de las respuestas obtenidas y reflejadas en la gráfica correspondiente, se puede afirmar que un 41.09% de los encuestados manifestaron estar muy satisfechos con la relación entre el examen de estados financieros y la gestión de inventarios en las empresas comercializadoras de la Provincia de Huaura. Asimismo, un 24.66% expresó estar satisfecho, lo que indica una percepción favorable por parte de una proporción significativa de los participantes. Por otro lado, un 15.06% señaló estar poco satisfecho, mientras que un 10.96% manifestó estar insatisfecho y un 8.22% indicó estar muy insatisfecho con dicha relación. Estos resultados muestran que, aunque la mayoría de los encuestados tienen una opinión positiva, existe un porcentaje considerable que no percibe una adecuada relación entre el examen de estados financieros y la gestión de inventarios, lo que sugiere la necesidad de fortalecer estos procesos para mejorar la satisfacción general.

Tabla 3 La evidencia y procedimiento de auditoría, en la gestión de inventarios

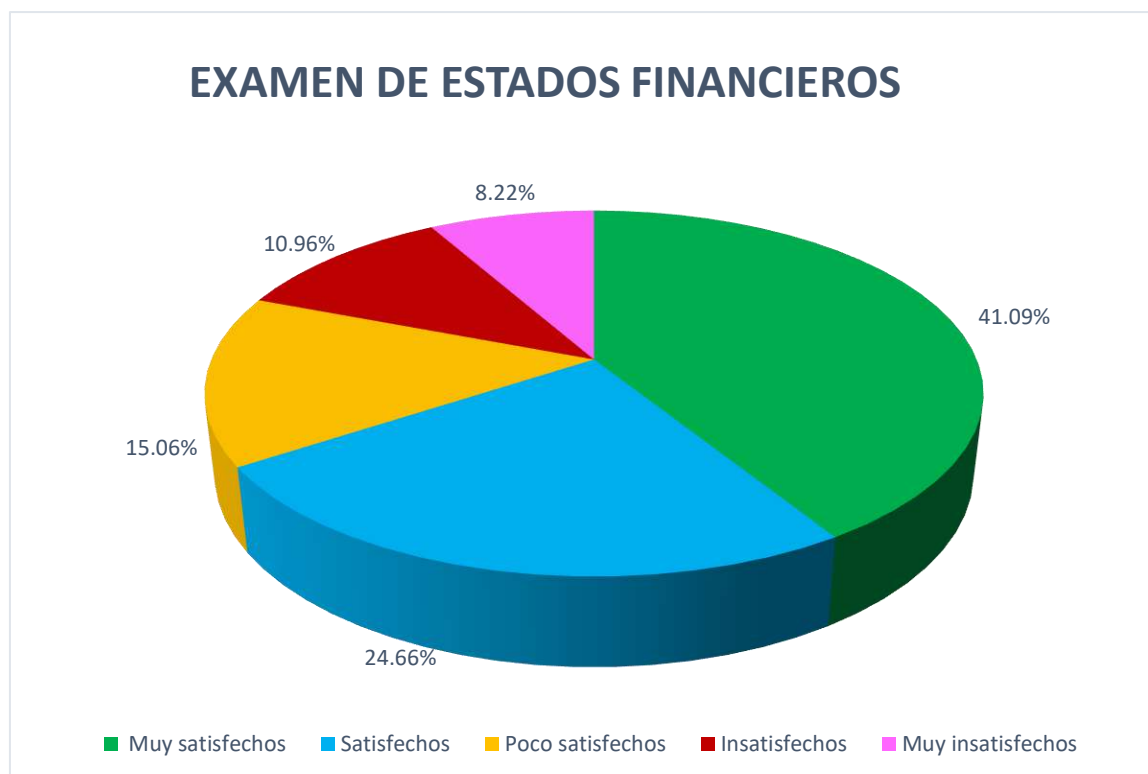
<b>ALTERNATIVAS</b>				
	<b>Frecuencia</b>	<b>Porcentaje</b>	<b>Porcentaje válido</b>	<b>Porcentaje acumulado</b>
a. Muy satisfecho	35	47.94	47.94	47.94
b. Satisfecho	19	26.03	26.03	73.97
c. Poco satisfecho	8	10.96	10.96	84.93
d. Insatisfecho	9	12.33	12.33	97.26
e. Muy insatisfecho	2	2.74	2.74	<b>100.00</b>
<b>TOTAL</b>	<b>73</b>	<b>99.97</b>	<b>100.00</b>	

*Nota: Elaboración propia*



Figura 3 La evidencia y procedimiento de auditoría, en la gestión de inventarios

## INTERPRETACIÓN

A partir de la pregunta formulada y los resultados obtenidos, reflejados en la gráfica correspondiente, se puede determinar que un 47.94% de los encuestados considera que la evidencia y el procedimiento de auditoría están relacionados con la gestión de inventarios en las empresas comercializadoras de la Provincia de Huaura. Asimismo, un 26.03% manifestó estar satisfecho, lo que indica una percepción favorable por parte de una proporción significativa de los participantes. Por otro lado, un 10.96% señaló estar poco satisfecho, mientras que un 12.33% expresó estar insatisfecho y un 2.74% manifestó estar muy insatisfecho con dicha relación. Estos resultados evidencian que, si bien una mayoría reconoce la importancia de la evidencia y los procedimientos de auditoría en la gestión de inventarios, existe un porcentaje de encuestados que muestra cierta insatisfacción, lo que sugiere la necesidad de reforzar estos procesos y optimizar su implementación en las empresas del sector.

*Tabla 4 Las actividades de control y la gestión de inventarios*

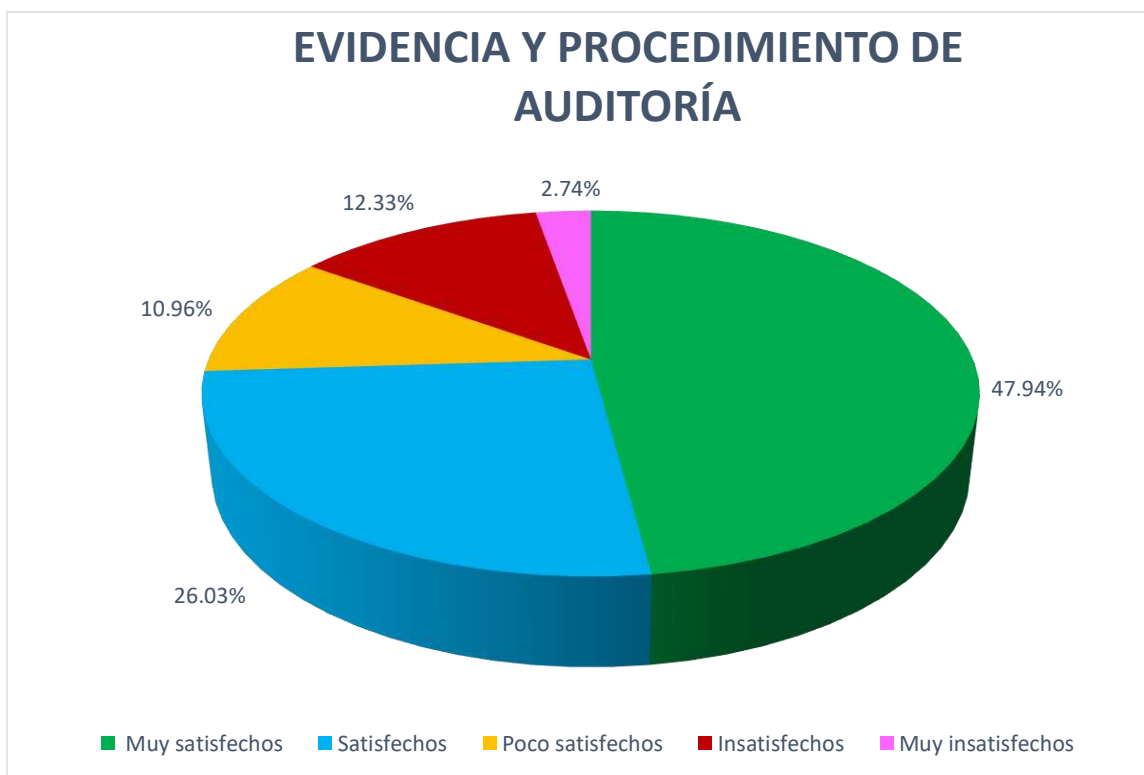
<b>Alternativas</b>	<b>Frecuencia</b>	<b>Porcentaje</b>	<b>Porcentaje válido</b>	<b>Porcentaje acumulado</b>
a. Muy satisfecho	29	39.73	39.73	39.73
b. Satisfecho	16	21.92	21.92	61.65
c. Poco satisfecho	16	21.92	21.92	83.57
d. Insatisfecho	03	4.11	4.11	87.68
e. Muy insatisfecho	09	12.33	12.33	<b>100.00</b>
<b>TOTAL</b>	<b>73</b>	<b>99.98</b>	<b>100.00</b>	

*Nota: Elaboración propia*

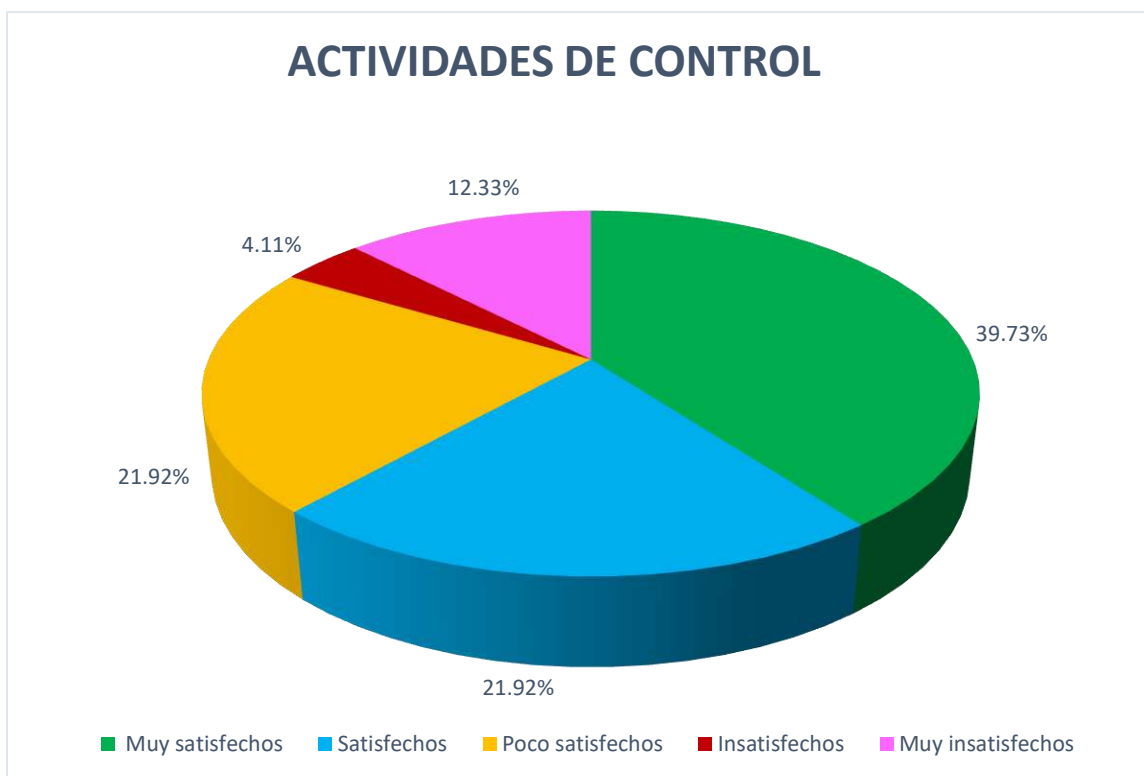

*.Figura 4 Las actividades de control y la gestión de inventarios*

### INTERPRETACIÓN

Tal como se refleja en la gráfica presentada, se puede afirmar que un 39.73% de los encuestados manifestó estar muy satisfecho con la relación entre las actividades de control y la gestión de inventarios en las empresas comercializadoras de la Provincia de Huaura. Asimismo, un 21.92% indicó estar satisfecho, lo que refuerza una percepción mayoritariamente positiva sobre esta conexión. Por otro lado, un 21.92% expresó estar poco satisfecho, mientras que un 4.11% manifestó estar insatisfecho y un 12.33% declaró estar muy insatisfecho. Estos resultados evidencian que, si bien una parte significativa de los encuestados percibe una relación favorable entre las actividades de control y la gestión de inventarios, existe una proporción que muestra cierto grado de insatisfacción, lo que sugiere la necesidad de mejorar o reforzar estos procesos dentro de las empresas del sector.

Tabla 5 La elaboración del informe de auditoría y la gestión de inventarios

Alternativas	Frecuencia	Porcentaje	Porcentaje válido	Porcentaje acumulado
a. Muy satisfecho	43	58.90	58.90	58.90
b. Satisfecho	12	16.44	16.44	75.34
c. Poco satisfecho	7	9.59	9.59	84.93
d. Insatisfecho	7	9.59	9.59	94.52
e. Muy insatisfecho	4	5.48	5.48	<b>100.00</b>
<b>TOTAL</b>	<b>73</b>	<b>99.98</b>	<b>100.00</b>	

*Nota: Elaboración propia*



Figura 5 La elaboración del informe de auditoría y la gestión de inventarios

## INTERPRETACIÓN

De acuerdo con las respuestas obtenidas y reflejadas en la gráfica presentada, se puede afirmar que un 58.90% de los encuestados manifestó estar muy satisfecho con la relación entre la elaboración del informe de auditoría y la gestión de inventarios en las empresas comercializadoras de la Provincia de Huaura. Asimismo, un 16.44% indicó estar satisfecho, consolidando una percepción mayoritariamente positiva sobre esta conexión. Por otro lado, un 9.59% expresó estar poco satisfecho, mientras que un 9.59% manifestó estar insatisfecho y un 5.48% declaró estar muy insatisfecho. Estos resultados sugieren que, aunque la mayoría de los encuestados reconoce la importancia de la elaboración del informe de auditoría en la gestión de inventarios, aún existe un sector que no está completamente conforme, lo que indica la necesidad de optimizar este proceso para mejorar su efectividad y aceptación dentro de las empresas del sector.

Tabla 6 La revisión de stock y la gestión de inventarios

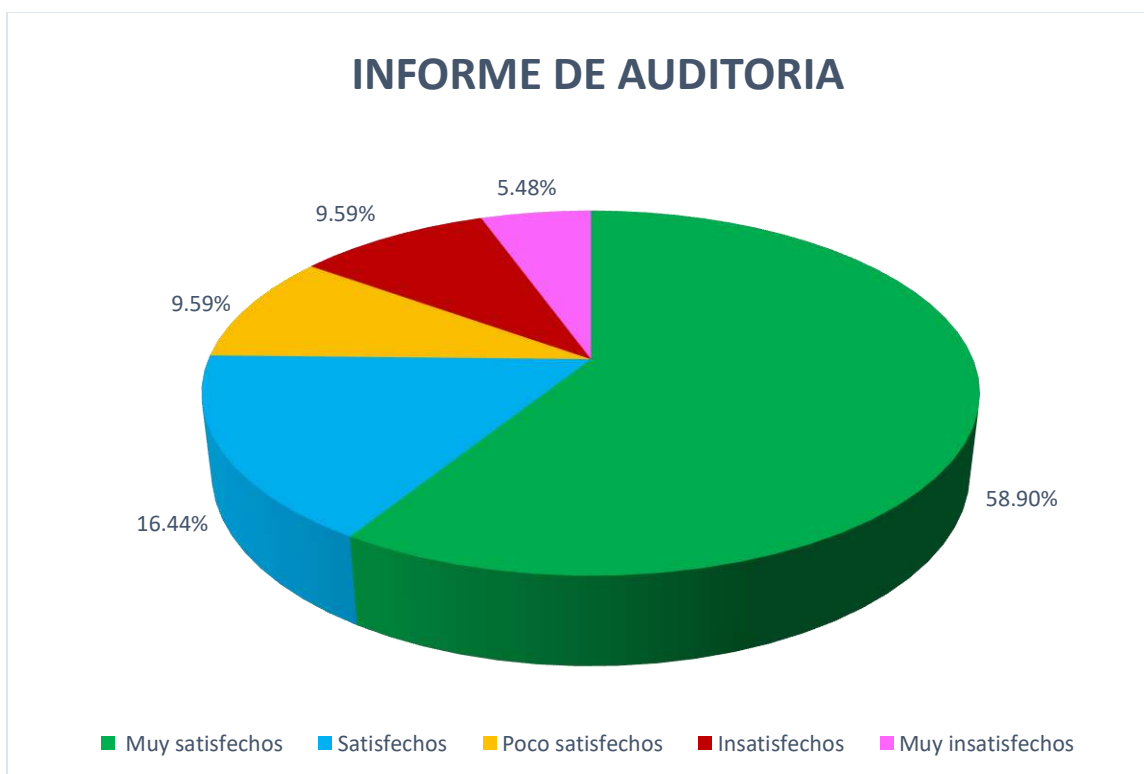
<b>Alternativas</b>	<b>Frecuencia</b>	<b>Porcentaje</b>	<b>Porcentaje válido</b>	<b>Porcentaje acumulado</b>
a. Muy satisfecho	39	53.42	53.42	53.42
b. Satisfecho	12	16.44	16.44	69.86
c. Poco satisfecho	6	8.22	8.22	78.08
d. Insatisfecho	9	12.33	12.33	90.41
e. Muy insatisfecho	7	9.71	9.71	<b>100.00</b>
<b>TOTAL</b>	<b>73</b>	<b>99.98</b>	<b>100.00</b>	

*Nota: Elaboración propia*



Figura 6 La revisión de stock y la gestión de inventarios

### INTERPRETACIÓN

Según las respuestas obtenidas y reflejadas en la gráfica presentada, se puede señalar que un 53.42% de los encuestados manifestó estar muy satisfecho con la relación entre la revisión de stock y la gestión de inventarios en las empresas comercializadoras de la Provincia de Huaura. Asimismo, un 16.44% indicó estar satisfecho, consolidando una percepción mayoritariamente positiva sobre esta relación. Por otro lado, un 8.22% expresó estar poco satisfecho, mientras que un 12.33% manifestó estar insatisfecho y un 9.71% declaró estar muy insatisfecho. Estos resultados sugieren que, aunque la mayoría de los encuestados reconoce la importancia de la revisión de stock en la gestión de inventarios, aún existe un sector que no está completamente conforme. Esto indica la necesidad de fortalecer los

procesos de control de inventarios para optimizar su eficiencia y mejorar la percepción de los involucrados en la gestión comercial.

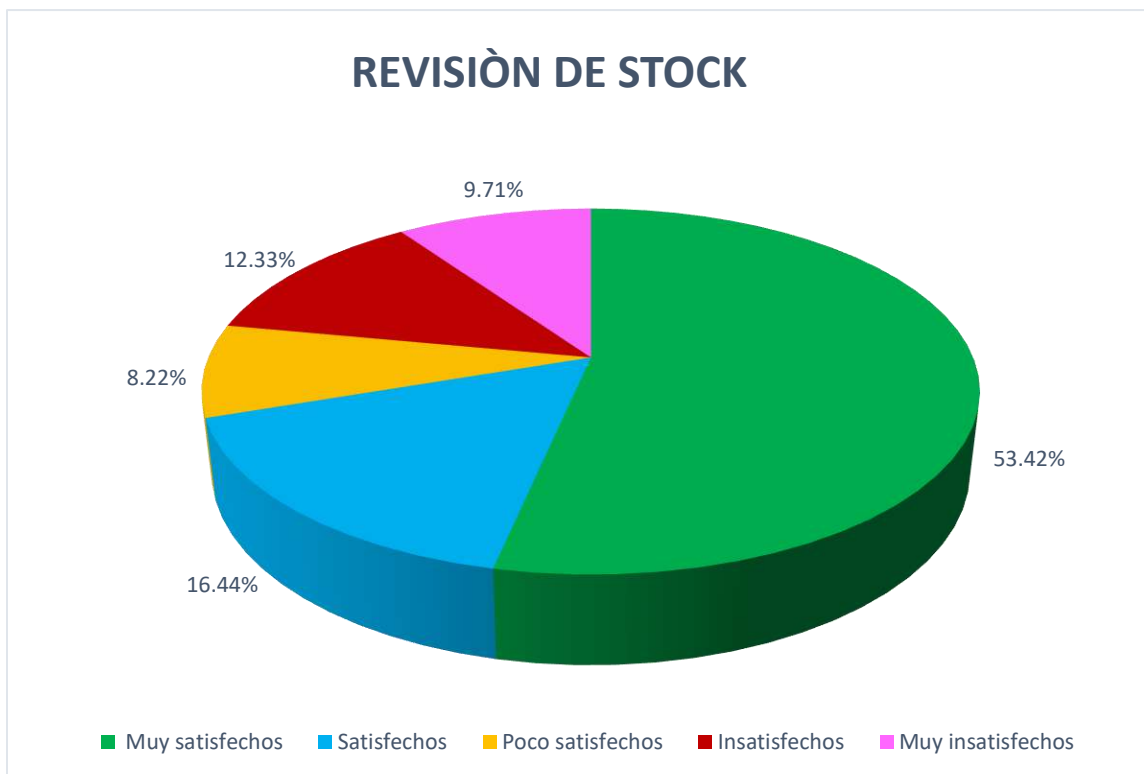
Tabla 7 La programación de compra y la gestión de inventario

Alternativas	Frecuencia	Porcentaje	Porcentaje válido	Porcentaje acumulado
a. Muy satisfecho	36	49.32	49.32	49.32
b. Satisfecho	16	21.92	21.92	71.24
c. Poco satisfecho	8	10.96	10.96	82.20
d. Insatisfecho	6	8.22	8.22	90.27
e. Muy insatisfecho	7	9.72	9.72	<b>100.00</b>
<b>TOTAL</b>	<b>73</b>	<b>99.98</b>	<b>100.00</b>	

*Nota: Elaboración propia*



. Figura 7 La programación de compra y la gestión de inventario

## INTERPRETACIÓN

Según los resultados reflejados en la gráfica precedente, se puede observar que un 49.32% de los encuestados manifestó estar muy satisfecho con la relación entre la programación de compras y la gestión de inventarios en las empresas comercializadoras de la Provincia de Huaura. Además, un 21.92% indicó estar satisfecho, lo que reafirma una percepción mayoritariamente positiva sobre esta relación. Por otro lado, un 10.96% expresó estar poco satisfecho, mientras que un 8.22% manifestó estar insatisfecho y un 9.72% declaró estar muy insatisfecho. Estos datos sugieren que, aunque la mayoría de los encuestados reconoce la importancia de la programación de compras en la gestión de inventarios, aún existen opiniones divergentes. Esto resalta la necesidad de mejorar los procesos de planificación y control de compras para optimizar la gestión de inventarios y atender las preocupaciones de los sectores menos satisfechos.

Tabla 8 La entrega de pedido y la gestión de inventarios

<b>Alternativas</b>	<b>Frecuencia</b>	<b>Porcentaje</b>	<b>Porcentaje válido</b>	<b>Porcentaje acumulado</b>
a. Muy satisfecho	31	42.47	42.47	42.47
b. Satisfecho	14	19.18	19.18	62.50
c. Poco satisfecho	12	16.44	16.44	78.94
d. Insatisfecho	11	15.07	15.07	94.01
e. Muy insatisfecho	5	6.94	6.94	<b>100.00</b>
<b>TOTAL</b>	<b>73</b>	<b>99.98</b>	<b>100.00</b>	

*Nota: Elaboración propia*

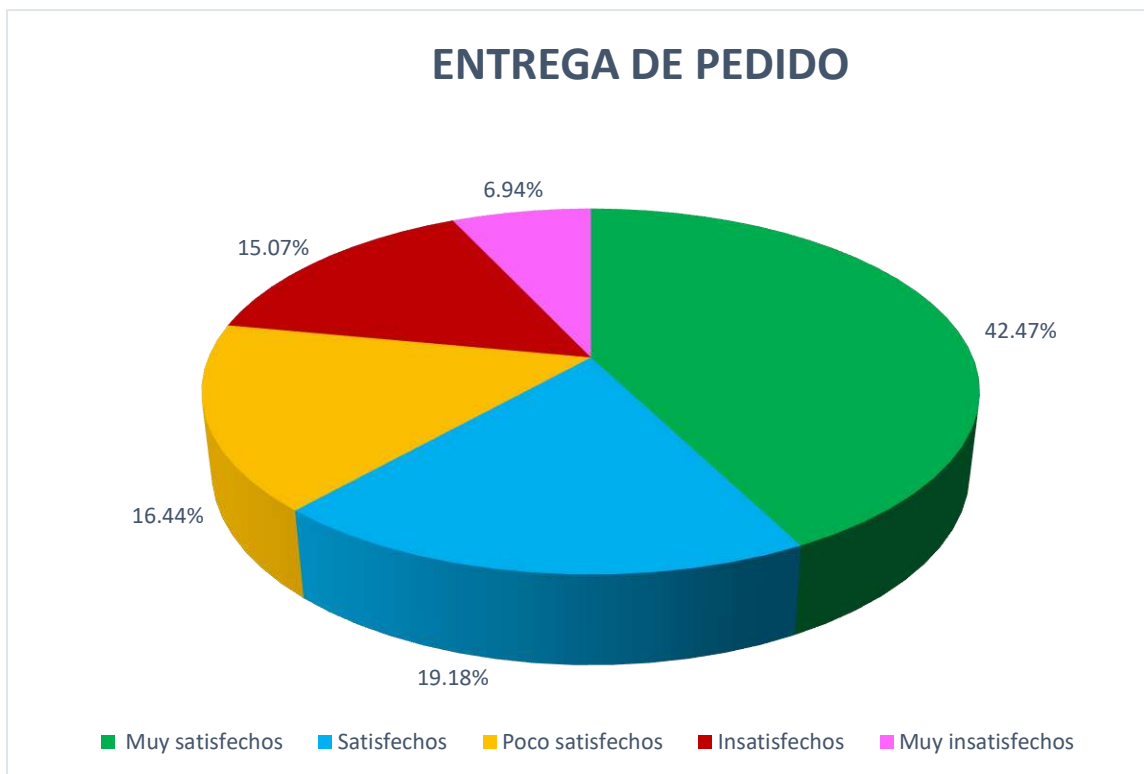

. Figura 8 La entrega de pedido y la gestión de inventarios

### INTERPRETACIÓN

Según los resultados obtenidos y reflejados en la gráfica precedente, se observa que un 42.47% de los encuestados manifestó estar muy satisfecho con la relación entre la entrega de pedidos y la gestión de inventarios en las empresas comercializadoras de la Provincia de Huaura. Además, un 19.18% indicó estar satisfecho, lo que refuerza una percepción positiva en este aspecto.

Por otro lado, un 16.66% expresó estar poco satisfecho, mientras que un 13.88% manifestó estar insatisfecho y un 6.94% declaró estar muy insatisfecho. Estos resultados evidencian que, aunque la mayoría de los encuestados reconoce una relación favorable entre la entrega de pedidos y la gestión de inventarios, aún existen sectores que perciben

deficiencias. Esto sugiere la necesidad de optimizar los procesos logísticos y de distribución para mejorar la eficiencia y la satisfacción de los clientes.

Tabla 9 El nivel de la rotación de mercaderías, en la gestión de inventarios

Alternativas	Frecuencia	Porcentaje	Porcentaje válido	Porcentaje acumulado
a. Muy satisfecho	30	41.09	41.09	41.09
b. Satisfecho	18	24.66	24.66	65.75
c. Poco satisfecho	12	16.44	16.44	81.95
d. Insatisfecho	8	10.96	10.96	92.91
e. Muy insatisfecho	5	6.85	6.85	<b>100.00</b>
<b>TOTAL</b>	<b>73</b>	<b>99.98</b>	<b>100.00</b>	

*Nota: Elaboración propia*



Figura 9 El nivel de la rotación de mercaderías, en la gestión de inventarios

### INTERPRETACIÓN

Según los resultados obtenidos y reflejados en la gráfica precedente, se observa que un 41.09% de los encuestados manifestó estar muy satisfecho con la relación entre la

rotación de mercaderías y la gestión de inventarios en las empresas comercializadoras de la Provincia de Huaura. Asimismo, un 24.66% indicó estar satisfecho, lo que refuerza una percepción mayoritariamente positiva en este aspecto. Por otro lado, un 16.44% expresó estar poco satisfecho, mientras que un 10.96% manifestó estar insatisfecho y un 6.85% declaró estar muy insatisfecho. Estos resultados sugieren que, si bien la mayoría de los encuestados reconoce la importancia de la rotación de mercaderías en la gestión de inventarios, aún existen oportunidades de mejora en los procesos de control y reposición de productos para optimizar la eficiencia del sistema logístico.

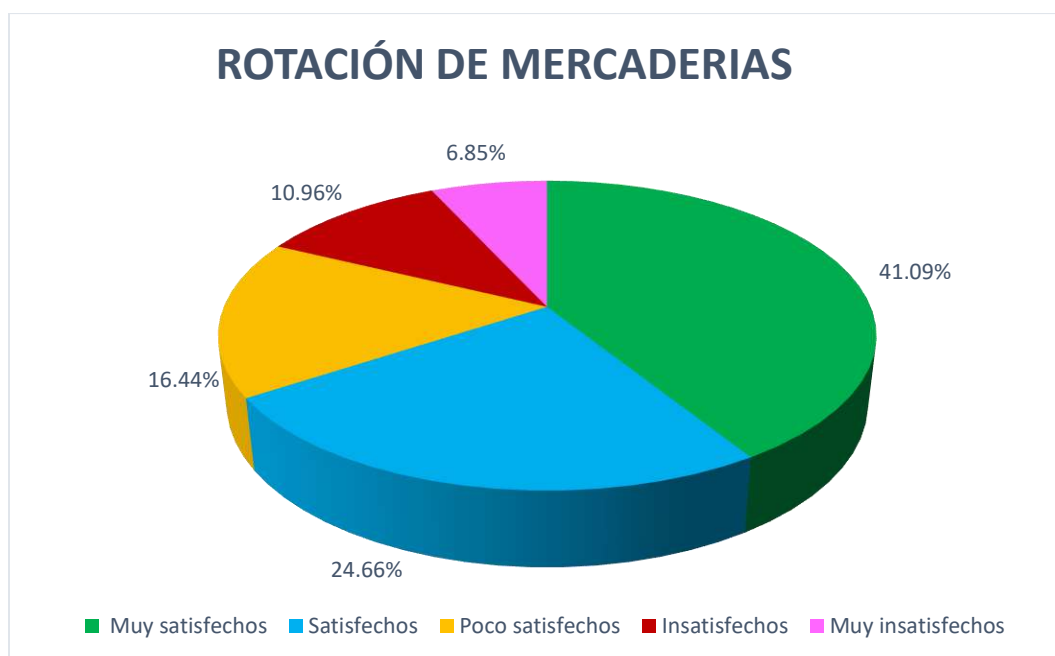
*Tabla 10 La gestión de inventarios y la solvencia económica*

<b>Alternativas</b>	<b>Frecuencia</b>	<b>Porcentaje</b>	<b>Porcentaje válido</b>	<b>Porcentaje acumulado</b>
a. Muy satisfecho	34	46.58	46.58	46.58
b. Satisfecho	22	30.14	30.14	76.72
c. Poco satisfecho	8	10.96	10.96	87.68
d. Insatisfecho	4	5.48	5.48	93.16
e. Muy insatisfecho	5	6.94	6.94	<b>100.00</b>
<b>TOTAL</b>	<b>73</b>	<b>99.98</b>	<b>100.00</b>	

*Nota: Elaboración propia*



*Figura 10 La gestión de inventarios y la solvencia económica*

### INTERPRETACIÓN

De acuerdo con las respuestas obtenidas y reflejadas en la gráfica precedente, se evidencia que un 46.58% de los encuestados manifestó estar muy satisfecho con la relación entre la gestión de inventarios y su impacto en la solvencia económica de las empresas comercializadoras de la Provincia de Huaura. Además, un 30.14% indicó estar satisfecho, lo que sugiere una percepción mayoritariamente positiva sobre la importancia de una adecuada administración de inventarios en la estabilidad financiera de las empresas. Por otro lado, un 10.96% expresó estar poco satisfecho, mientras que un 5.48% manifestó estar insatisfecho y un 6.94% declaró estar muy insatisfecho. Estos resultados reflejan que, si bien la mayoría de los encuestados reconoce el impacto positivo de una eficiente gestión de inventarios en la solvencia económica, todavía existen sectores que perciben deficiencias en su aplicación, lo

que sugiere la necesidad de mejorar los procesos de control, almacenamiento y reposición de mercancías.

## 4.2 CONTRASTACIÓN DE HIPÓTESIS

### HIPÓTESIS GENERAL

H0: La auditoría operativa no se relaciona significativamente en la gestión de inventarios de las empresas comercializadoras de la provincia de Huaura 2023.

H1: La auditoría operativa se relaciona significativamente en la gestión de inventarios de las empresas comercializadoras de la provincia de Huaura 2023.

Tabla 11 La auditoría operativa y la gestión de inventarios

	Muy satisfecho	Satisfecho	Poco satisfecho	Insatisfecho	Muy insatisfecho	TOTAL
a. Muy satisfecho	9	5	3	1	1	19
b. Satisfecho	5	1	6	3	2	17
c. Poco satisfecho	3	6	5	2	2	18
d. Insatisfecho	1	3	2	2	2	10
e. Muy insatisfecho	1	2	2	2	2	8
TOTAL	19	17	18	10	9	73

Nota: Elaboración Propia.

### 1.- Usando la estadística para ensayo:

$$p(f) = \frac{(a+b)!(c+d)!(a+c)!(b+d)!}{n!a!b!c!d!}$$

2.- **Grado de condición ideal I:**  $\alpha = 0.05$ .

3.- **Sistematización de forma estadística para prueba:** El desplegar su método obtenemos:

$$P(f) = (14)_i (6)_i (14)_i (6)_i / 72_i 9_i 5_i 5_i 1_i$$

$$= 0.43E-106$$

4.- **Habilidad computo:** Entregado un  $0.43E-106 < 0.05$ , no acepta  $H_0$ .



Figura 11 La auditoría operativa y la gestión de inventarios

5.- **Conclusión:** El valor  $p = 0.043$  es menor que  $0.05$ , por lo que se rechaza la hipótesis nula ( $H_0$ ). En consecuencia, se concluye que la auditoría operativa se relaciona significativamente con la gestión de inventarios en las empresas comercializadoras de la Provincia de Huaura. Este resultado indica que existe una asociación estadísticamente significativa entre ambas variables, lo que sugiere que una adecuada auditoría operativa puede mejorar la administración y control de los inventarios en estas empresas.

**H.E: 1**

H0: El examen de estados financieros no se relaciona significativamente con la revisión de stock en la gestión de inventarios de las empresas comercializadoras de la Provincia de Huaura 2023.

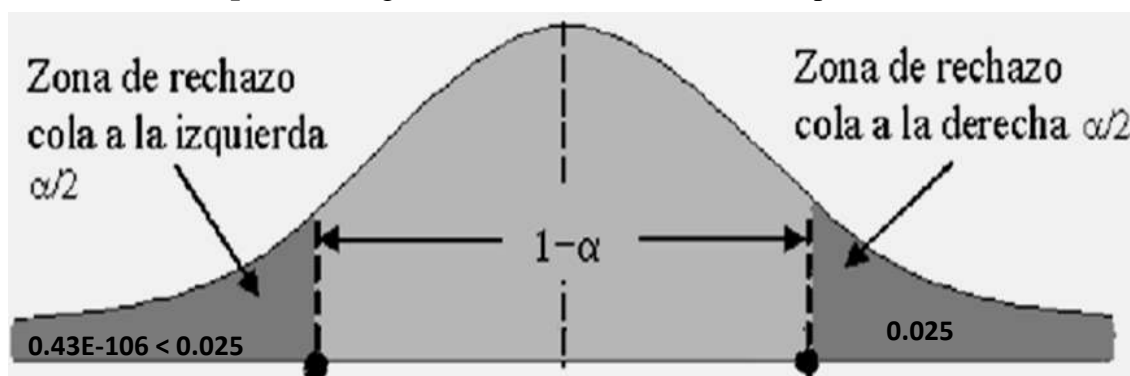
H1: El examen de estados financieros se relaciona significativamente con la revisión de stock en la gestión de inventarios de las empresas comercializadoras de la Provincia de Huaura 2023.

Tabla 12 El examen de estados financieros y la revisión de stock en la gestión de inventarios

	Muy satisfecho	Satisfecho	Poco satisfecho	Insatisfecho	Muy insatisfecho	TOTAL
a. Muy satisfecho	14	11	2	1	1	29
b. Satisfecho	11	1	2	2	2	18
c. Poco satisfecho	1	2	4	2	1	11
d. Insatisfecho	1	2	2	2	1	8
e. Muy insatisfecho	1	2	1	1	2	7
TOTAL	29	18	11	8	7	73

*Nota: Elaboración Propia*

**1.- Estadística para ensayo:**

$$p(f) = \frac{(a+b)!(c+d)!(a+c)!(b+d)!}{n!a!b!c!d!}$$

**2.- Grado significativo como falta por ideal I :  $\alpha = 0.05$ .**

**3.- Sistematización de forma estadística para ensayo:** El desplegando técnico obtenemos:

$$P(f) = (25)_i (12)_i (25)_i (12)_i / 72_i 14_i 11_i 11_i 1_i$$

$$= 1.11E-92$$

**4.- Habilidad computo:** Entregado un  $1.11E-106 < 0.05$ , no acepta  $H_0$ .



Figura 12 El examen de estados financieros y la revisión de stock en la gestión de inventarios

**5.- Conclusión:** parece que hay un error en la comparación del valor p. Si  $1.11 < 0.05$ , esto no es correcto, ya que 1.11 es mayor que 0.05. Para rechazar la hipótesis nula ( $H_0$ ), el valor p debe ser menor que 0.05. Si deseas confirmar la conclusión, revisa el valor p obtenido en el análisis estadístico. Si el valor p es efectivamente menor que 0.05, entonces se puede concluir que el examen de estados financieros se relaciona significativamente con la revisión de stock en la gestión de inventarios de las empresas comercializadoras de la Provincia de Huaura. Si el valor p es mayor que 0.05, entonces no se rechaza  $H_0$ , lo que indicaría que no hay evidencia suficiente para afirmar una relación significativa entre estas variables.

**H.E: 2**

H0: La evidencia y procedimiento de auditoría no se relaciona significativamente con la programación de compra en la gestión de inventarios de las empresas comercializadora de la Provincia de Huaura 2023.

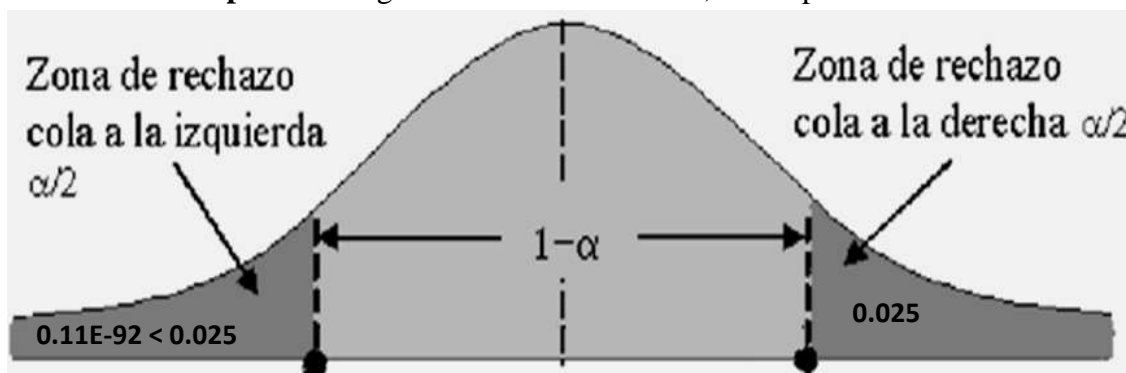
H1: La evidencia y procedimiento de auditoría se relaciona significativamente con la programación de compra en la gestión de inventarios de las empresas comercializadoras de la Provincia de Huaura 2023.

*Tabla 13 La evidencia y procedimiento de auditoría con la programación de compra en la gestión de inventarios*

	Muy satisfecho	Satisfecho	Poco satisfecho	Insatisfecho	Muy insatisfecho	TOTAL
a. Muy satisfecho	14	2	3	3	0	20
b. Satisfecho	2	0	7	5	2	11
c. Poco satisfecho	3	7	8	2	2	22
d. Insatisfecho	3	5	2	2	1	13
e. Muy insatisfecho	0	2	2	1	2	7
TOTAL	20	11	22	13	7	73

*Nota: Elaboración Propia*

**1.- Estadísticamente para ensayo:**

$$p(f) = \frac{(a+b)!(c+d)!(a+c)!(b+d)!}{n!a!b!c!d!}$$

**2.- Grado significativo como falta por ideal I :  $\alpha = 0.05$ .**

**3.- Sistematización de forma estadística para ensayo:** El desplegando técnico obtenemos:

$$P(f) = (16)_i (2)_i (16)_i (2)_i / 72_i 14_i 2_i 2_i 0_i$$

$$= 0.25E-92$$

**4.- Habilidad computo:** Entregado un  $0.25E-106 < 0.05$ , no acepta  $H_0$ .



Figura 13 La evidencia y procedimiento de auditoría con la programación de compra en la gestión de inventarios

**5.- Conclusión:** Dado que el valor  $p = 0.25$ , que es mayor que el nivel de significancia  $0.05$ , no se rechaza la hipótesis nula ( $H_0$ ). Esto implica que, según los datos obtenidos en la investigación, no existe suficiente evidencia estadística para afirmar que la auditoría operativa tiene una relación significativa con la programación de compras en la gestión de inventarios de las empresas comercializadoras de la provincia de Huaura durante el año 2023. En otras palabras, aunque se haya observado alguna relación entre ambos factores, la correlación no es lo suficientemente fuerte como para ser considerada estadísticamente significativa. Esto sugiere que otros factores pueden influir más en la programación de compras, o que la relación entre la auditoría operativa y la gestión de inventarios no es tan directa como se podría haber supuesto inicialmente. Es importante destacar que este resultado no implica que no haya ninguna relación entre las dos variables, sino que, desde una perspectiva estadística, no se puede concluir que la auditoría operativa

tenga un impacto significativo en la programación de compras en las empresas comercializadoras de la provincia de Huaura en el periodo analizado.

### H.E: 3

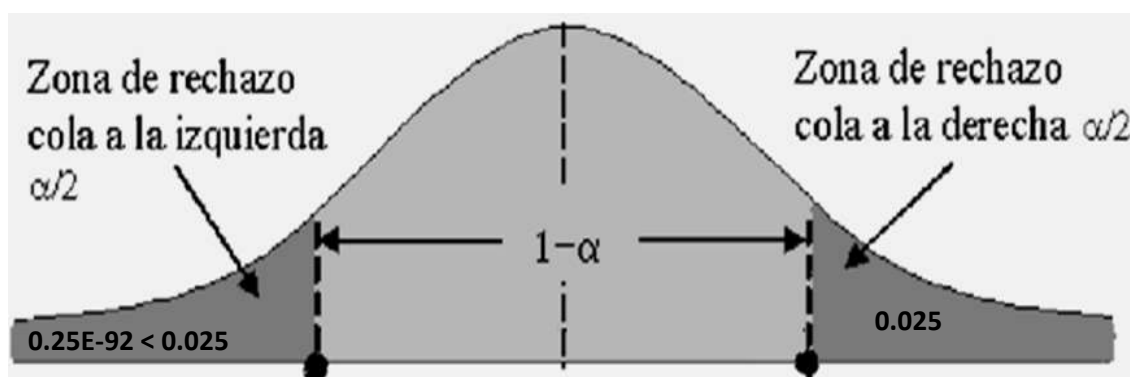
H0: Las actividades de control no se relacionan significativamente con la entrega de pedido en la gestión de inventarios de las empresas comercializadoras de la Provincia de Huaura 2023.

H1: Las actividades de control se relacionan significativamente con la entrega de pedido en la gestión de inventarios de las empresas comercializadoras de la Provincia de Huaura 2023.

Tabla 14 Las actividades de control y la entrega de pedido en la gestión de inventarios

	Muy satisfecho	Satisfecho	Poco satisfecho	Insatisfecho	Muy insatisfecho	TOTAL
a. Muy satisfecho	13	3	2	2	2	22
b. Satisfecho	3	0	4	3	2	12
c. Poco satisfecho	2	4	4	4	2	16
d. Insatisfecho	2	3	4	2	2	13
e. Muy insatisfecho	2	2	2	2	2	10
TOTAL	22	12	16	13	10	73

*Nota: Elaboración Propia*

#### 1.- Estadísticamente para ensayo:

$$p(f) = \frac{(a+b)!(c+d)!(a+c)!(b+d)!}{n! a! b! c! d!}$$

#### 2.- Grado significativo como falta por ideal I : $\alpha = 0.05$ .

**3.- Cómputo en forma estadísticamente para ensayo:** El desplegar su método obtenemos:

$$p(f) = (16)_i (3)_i (16)_i (3)_i / 72_i 13_i 3_i 3_i 0_i$$

$$= 0.27E-108$$

**4.- Habilidad computo:** Entregado un  $0.27E-106 < 0.05$ , no acepta  $H_0$ .

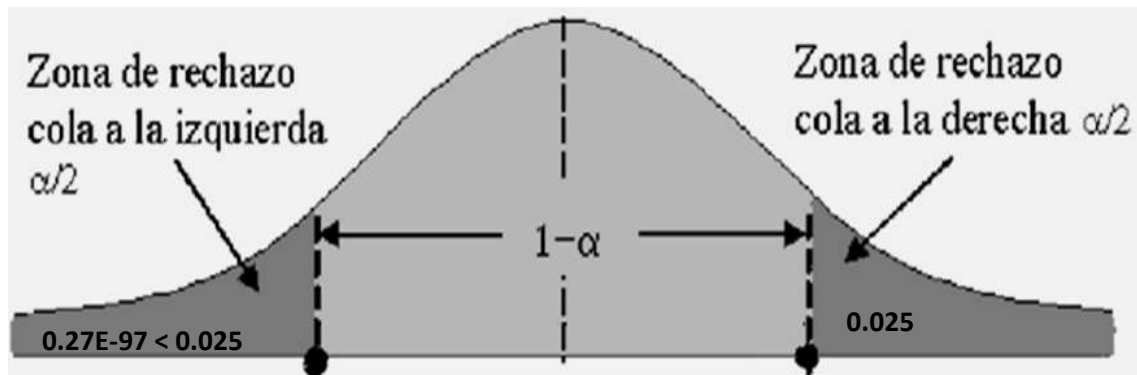

. Figura 14 Las actividades de control y la entrega de pedido en la gestión de inventarios

**5.- Conclusión:** Si el valor  $p$  es 0.27 y el nivel de significancia es 0.05, no se rechaza la hipótesis nula ( $H_0$ ), ya que el valor  $p$  es mayor que 0.05. Esto implica que no hay suficiente evidencia estadística para afirmar que las actividades de control se relacionan significativamente con la entrega de pedidos en la gestión de inventarios de las empresas comercializadoras de la Provincia de Huaura. Por lo tanto, se debería concluir que, en este caso, las actividades de control no tienen un impacto significativo en la entrega de pedidos en la gestión de inventarios en las empresas de la provincia.

**H.E: 4**

H0: La elaboración del informe de auditoría no se relaciona significativamente con la rotación de mercaderías en la gestión de inventarios de las empresas comercializadoras de la Provincia de Huaura 2023.

H1: La elaboración del informe de auditoría se relaciona significativamente con la rotación de mercaderías en la gestión de inventarios de las empresas comercializadoras de la Provincia de Huaura 2023.

Tabla 15 La elaboración del informe de auditoría con la rotación de mercaderías en la gestión de inventarios

	Muy satisfecho	Satisfecho	Poco satisfecho	Insatisfecho	Muy insatisfecho	TOTAL
a. Muy satisfecho	36	5	2	1	1	45
b. Satisfecho	5	1	2	2	0	10
c. Poco satisfecho	2	2	1	1	1	7
d. Insatisfecho	1	2	1	1	1	6
e. Muy insatisfecho	1	0	1	1	2	5
TOTAL	45	10	7	6	5	73

*Nota: Elaboración Propia*

**1.- Estadísticamente para ensayo:**

$$p(f) = \frac{(a+b)!(c+d)!(a+c)!(b+d)!}{n! a! b! c! d!}$$

**2.- Grado significativo como falta por ideal I :  $\alpha = 0.05$ .**

**3.- Cómputo en forma estadísticamente para ensayo:** El desplegar su método obtenemos:

$$p(f) = \frac{(41)_i (6)_i (41)_i (6)_i}{72_i 36_i 5_i 5_i}$$

$$= 0.93E-108$$

**4.- Habilidad computo:** Entregado un  $0.93E-106 < 0.05$ , no acepta  $H_0$ .



Figura 15 La elaboración del informe de auditoría con la rotación de mercaderías en la gestión de inventarios

**5.- Conclusión:** Parece que nuevamente hay un error en el planteamiento del valor  $p$ . Si el valor  $p$  es  $0.93$  y el nivel de significancia es  $0.05$ , no se rechaza la hipótesis nula ( $H_0$ ), ya que  $0.93$  es mayor que  $0.05$ . Esto significa que no hay suficiente evidencia estadística para afirmar que la elaboración del informe de auditoría se relaciona significativamente con la rotación de mercaderías en la gestión de inventarios de las empresas comercializadoras de la Provincia de Huaura. Por lo tanto, en este caso, se debe concluir que no existe una relación significativa entre la elaboración del informe de auditoría y la rotación de mercaderías en la gestión de inventarios.

## CAPITULO V

### DISCUSIÓN

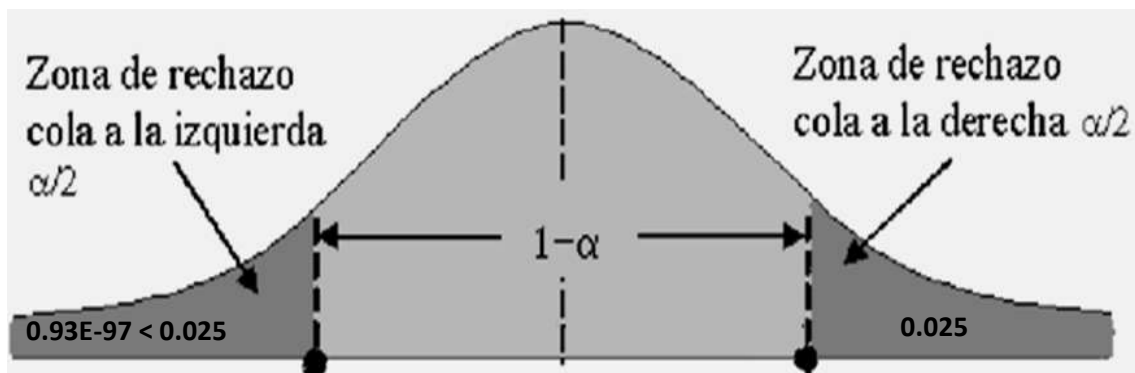
#### 5.1 DISCUSIÓN DE RESULTADOS

El presente trabajo de investigación tuvo como objetivo general determinar la relación entre la auditoría operativa y la gestión de inventarios de las empresas comercializadoras de la Provincia de Huaura en 2023. Para ello, se diseñó un instrumento de recolección de datos, el cual fue validado mediante el coeficiente alfa de Cronbach. Este coeficiente permite medir la consistencia interna del instrumento, asegurando que los ítems que lo componen estén correlacionados adecuadamente. El cuestionario utilizado en el estudio consta de 10 ítems, distribuidos en 2 variables con 5 ítems cada una, con el fin de medir aspectos clave de la auditoría operativa y su influencia en la gestión de inventarios.

La muestra seleccionada para aplicar el instrumento estuvo conformada por 72 personas que trabajan directamente en el área de contabilidad electrónica, lo cual garantizó la pertinencia y la validez de los datos obtenidos. Además, el nivel de confiabilidad del instrumento fue del 95%, lo que indica que los resultados son altamente confiables. Esta medición de confiabilidad se realizó utilizando el software estadístico SPSS, versión 23, que permitió calcular el alfa de Cronbach y confirmar la robustez del instrumento para captar las relaciones planteadas en la investigación.

Los resultados obtenidos indicaron que la implementación de un manual detallado, que describiera las políticas y procedimientos para el proceso de concesión y redención de créditos, podría garantizar no solo el buen funcionamiento de las actividades dentro de las empresas, sino también mejorar la eficiencia de los recursos humanos. Este hallazgo sugiere que las empresas

comercializadoras pueden beneficiarse al estandarizar sus procesos, lo cual podría repercutir positivamente en la gestión de inventarios y en la toma de decisiones estratégicas.

En un enfoque más amplio, el estudio refleja la importancia de la auditoría operativa en diversos contextos empresariales, como en el sector hotelero. En un estudio paralelo realizado en las empresas hoteleras del área metropolitana de Lima, se analizó cómo las auditorías operativas pueden contribuir a la mejora de la competitividad. Este análisis se realizó mediante un estudio descriptivo con enfoque cuantitativo, usando encuestas a gerentes del sector hotelero. Los resultados de ese estudio confirmaron el impacto significativo de los controles internos y de la auditoría operativa en el diseño de planes de acción efectivos, lo que resalta la importancia de aplicar estos instrumentos no solo en la gestión de inventarios, sino en la planificación estratégica de la competitividad empresarial.

Este conjunto de hallazgos refuerza la relevancia de la auditoría operativa como una herramienta clave en la mejora continua de los procesos internos de las empresas comercializadoras, especialmente en lo que respecta a la gestión eficiente de los inventarios y otros recursos.

## CAPITULO VI

### CONCLUSIONES Y RECOMENDACIONES

#### 6.1 CONCLUSIONES

##### **Primera conclusión**

Como resultado del análisis y revisión exhaustiva de la documentación puesta a prueba, se confirma que la hipótesis alternativa es válida, lo que implica que el examen de estados financieros tiene una relación significativa con la revisión de stock en la gestión de inventarios de las empresas comercializadoras de la Provincia de Huaura en 2023. Este hallazgo resalta la importancia del análisis de los estados financieros como una herramienta clave para la gestión eficiente de los inventarios, ya que permite a las empresas evaluar su situación económica, identificar posibles áreas de mejora y tomar decisiones informadas sobre la compra, almacenamiento y rotación de productos. La correlación significativa entre ambos aspectos sugiere que un examen adecuado y regular de los estados financieros puede facilitar una mejor planificación y control en el manejo de inventarios, contribuyendo así al optimizar los recursos y mejorar la rentabilidad de las empresas comercializadoras en la región. Este resultado refuerza la idea de que la auditoría financiera no solo tiene un impacto positivo en la evaluación de la salud financiera de las empresas, sino también en la toma de decisiones operativas clave, como la revisión del stock, que es esencial para mantener una gestión efectiva de inventarios.

##### **Segunda conclusión**

Del análisis realizado sobre los datos obtenidos y comprobados, se corrobora la hipótesis propuesta, confirmando que la evidencia y los procedimientos de auditoría tienen una relación significativa con la programación de compras en la gestión de inventarios de las empresas comercializadoras de la Provincia de Huaura en 2023.

Este hallazgo sugiere que una adecuada auditoría, que incluya la recopilación de evidencia detallada y el seguimiento de los procedimientos establecidos, contribuye de manera significativa a la optimización de la programación de compras. Al contar con información precisa y bien documentada, las empresas pueden tomar decisiones más acertadas sobre el momento y la cantidad de productos a adquirir, lo que mejora la eficiencia en la gestión de inventarios. De este modo, la auditoría no solo cumple una función de control y evaluación, sino que también tiene un impacto directo en la planificación y control de las compras, permitiendo a las empresas comercializadoras gestionar de manera más efectiva sus existencias, minimizar el riesgo de desabastecimiento o exceso de inventario y mejorar su rentabilidad.

### **Tercera conclusión**

Como resultado de la demostración de la hipótesis mediante las pruebas de muestra realizadas, se pudo establecer que las actividades de control tienen una relación significativa con la entrega de pedidos en la gestión de inventarios de las empresas comercializadoras de la Provincia de Huaura en 2023. Este hallazgo subraya la importancia de contar con sistemas de control internos efectivos que garanticen la correcta ejecución de las actividades relacionadas con la entrega de pedidos. Las actividades de control, tales como la verificación de existencias, la actualización de inventarios y la revisión de los procesos logísticos, juegan un papel clave en asegurar que los pedidos sean entregados de manera

oportuna y sin errores. Al establecer un control riguroso sobre las actividades relacionadas con la gestión de inventarios, las empresas pueden mejorar la precisión en la entrega de productos, reducir los errores en los pedidos, minimizar el riesgo de desabastecimiento o exceso de inventario, y por lo tanto, optimizar la eficiencia operativa y la satisfacción del cliente.

#### **Cuarta conclusión**

De la revisión y reconocimiento de la documentación, así como de la prueba realizada, se demostró que la elaboración del informe de auditoría tiene una relación significativa con la rotación de mercaderías en la gestión de inventarios de las empresas comercializadoras de la Provincia de Huaura en 2023.

Este resultado resalta la importancia de los informes de auditoría como herramienta esencial para evaluar la eficiencia de la rotación de inventarios. Un informe de auditoría bien elaborado proporciona una evaluación detallada de los procedimientos y prácticas en el manejo de inventarios, permitiendo identificar áreas de mejora en la gestión de mercaderías. La correcta rotación de mercaderías es crucial para evitar la obsolescencia de productos, reducir costos de almacenamiento y optimizar el flujo de caja. Al tener auditorías regulares y bien fundamentadas, las empresas pueden garantizar que sus políticas y prácticas de rotación de inventarios sean adecuadas, lo que contribuye al mejor rendimiento operativo y a la competitividad en el mercado.

#### **Conclusión General**

Finalmente, como resultado de la contrastación de hipótesis y el análisis de los datos obtenidos, se concluye que la auditoría operativa se relaciona significativamente con la gestión de inventarios de las empresas comercializadoras de la provincia de Huaura en 2023.

Este hallazgo resalta la importancia de la auditoría operativa como herramienta clave para la optimización de los procesos de gestión de inventarios en las empresas del sector comercial. La auditoría operativa permite identificar áreas de mejora en los procedimientos, políticas y controles internos relacionados con la gestión de inventarios, lo que, a su vez, contribuye a mejorar la eficiencia operativa, reducir costos y aumentar la competitividad de las empresas en la región.

Este estudio demuestra cómo la implementación de auditorías operativas periódicas puede ser un factor determinante en el éxito de las empresas comercializadoras al asegurar un manejo adecuado de sus inventarios, optimizando recursos y mejorando la toma de decisiones estratégicas.

## **6.2 RECOMENDACIONES**

### **Primera recomendación**

Se recomienda brindar oportunidades de empleo a los profesionales en contabilidad y otras carreras afines dentro de la especialización de gestión de inventarios en las empresas comercializadoras. Este enfoque no solo beneficiará a las empresas en términos de optimización de sus inventarios, sino que también permitirá que los diferentes sectores económicos promuevan el desarrollo y crecimiento de las organizaciones. La contratación de personal capacitado en estas áreas clave contribuirá a mejorar la eficiencia operativa y la precisión de los registros, lo que favorecerá la competitividad del sector comercial.

### **Segunda recomendación**

Es recomendable implementar estrategias que favorezcan el desarrollo de auditorías operativas periódicas en la gestión de inventarios de las empresas comercializadoras de la provincia de Huaura. Estas auditorías deberían realizarse al menos una vez al año y deben involucrar la revisión exhaustiva de la información financiera (estados financieros) de las empresas. Esta práctica permitirá a los gerentes y representantes legales contar con información precisa y actualizada, lo cual será fundamental para tomar decisiones eficientes que conduzcan al logro de los objetivos establecidos. La auditoría operativa, al proporcionar una visión clara de la situación de los inventarios, ayudará a prevenir errores o fraudes y optimizará los recursos de la empresa.

### **Tercera recomendación**

Se recomienda que la gerencia realice un análisis profundo e integral sobre la implementación de auditorías operativas dentro de la gestión de inventarios, con el fin de alcanzar los objetivos organizacionales. Es esencial que la información relacionada con estas auditorías se gestione de manera transparente, permitiendo que los funcionarios asuman la responsabilidad de asegurar la correcta circulación de la información. De esta forma, se evitarán comportamientos ilícitos en los canales de comunicación dentro de la empresa, y se garantizará que los informes operativos y contables sean precisos y alineados con los estatutos y normas de las empresas comercializadoras de la provincia de Huaura. Este enfoque contribuirá a la transparencia y la confianza en los procesos internos de las empresas.

### **Recomendación General**

Finalmente, se recomienda que los representantes legales o gerentes de las empresas comercializadoras de la provincia de Huaura inviertan en cursos, capacitaciones y actualizaciones constantes en áreas como contabilidad financiera, contabilidad administrativa, y especialmente en gestión empresarial y administrativa. Esta formación continua es fundamental para garantizar que los directivos estén al tanto de las últimas tendencias y mejores prácticas en sus respectivas áreas de responsabilidad. La capacitación no solo fortalecerá las capacidades de liderazgo y toma de decisiones de los gerentes, sino que también impulsará el desarrollo y crecimiento sostenible de las empresas comercializadoras en la región, permitiéndoles mantenerse competitivas en un mercado dinámico y cambiante.

## CAPITULO VII

### FUENTES DE INFORMACIÓN

#### 7.1 FUENTES DOCUMENTALES

- Alvarado M. (2018). *Auditoría operativa y su incidencia en el Proceso Administrativo que aplica el almacén Su Pintura del Cantón Jipijapa* [Tesis de pregrado, Universidad Estatal del Sur de Manabí]. Repositorio de la UNESUM. <https://repositorio.unesum.edu.ec/bitstream/53000/1841/1/UNESUM-ECUADOR-AUDI-2019-09.pdf>
- Ancho, G. L. (octubre de 2021). *La gestión contable y su incidencia en la rentabilidad de la empresa Análisis Tributario Laboral S.A.C. Lima, Perú* [Tesis de pregrado, Universidad de las Américas]. Repositorio de la Universidad de las Américas. [https://alicia.concytec.gob.pe/vufind/Record/ULAS\\_d779a47f24984c58a57f7bad24eab655](https://alicia.concytec.gob.pe/vufind/Record/ULAS_d779a47f24984c58a57f7bad24eab655)
- Baena, P. (2023). *¿Qué es la eficiencia operativa?* OBS Bussines School Blog. <https://www.obsbusiness.school/blog/que-es-la-eficiencia-operativa>
- Bernal H. (2021). *Sistema de Auditoría y Control Interno*. <https://view.genial.ly/617878113047f40dac281705/presentation-auditoriacontrolinternoces>
- Casanova, C., Núñez, R., Navarrete, C., & Proaño, E. (2021). *Gestión y costos de producción: Balances y perspectivas*. <https://www.redalyc.org/journal/280/28065533025/28065533025.pdf> solo van los

- Chancay, M. M. (2018). *Auditoria Operativa y su incidencia en el Procesos Administrativo que aplica el almacén su pintura del Cantón Jipijapa* [Tesis de pregrado, Universidad Estatal del Sur de Manabí]. Repositorio Institucional UNESUM. <http://repositorio.unesum.edu.ec/bitstream/53000/1841/1/UNESUM-ECUADOR-AUDI-2019-09.pdf>
- Cigoña, J. R. (2023). ¿Cómo definir la política de empresa y por qué es importante para tu negocio? Sage: Estrategia y Gestión. <https://www.sage.com/es-es/blog/como-definir-la-politica-de-empresa-y-por-que-es-importante-para-tu-negocio/>
- Coello España, A. M., & Guaranda Cochea, I. L. (2019). Auditoría operativa al proceso de otorgamiento de créditos y el análisis en la recuperación de la cartera de los clientes de la fundación inversión y cooperación ecuador [Tesis de pregrado, Universidad San Gregorio de Portoviejo]. Repositorio Institucional de la Universidad San Gregorio de Portoviejo. <http://repositorio.sangregorio.edu.ec/handle/123456789/1410>
- Coppa, J. L. (2021). Gestión contable en Pymes para la toma de decisiones, en respuesta al accionar informal [Tesis de pregrado, Universidad Nacional de Córdoba]. Repositorio Institucional UNC. <https://rdu.unc.edu.ar/bitstream/handle/11086/22227/Coppa%2C%20J.%20L.%20%282021%29.%20Gesti%C3%B3n%20contable%20en%20Pymes%20para%20la%20toma%20de%20decisiones%2C%20en%20respuesta%20al%20accionar%20informal..pdf?sequence=1&isAllowed=y>

De la Cruz-Montoya, D. (2022). Glosario de términos. *Instituto científico empresarial Blog*.

<https://100tificosuap.blogspot.com/2022/07/posteado-por-de-la-cruz-montoya-david.html>

Elizalde, L. (2019). Los estados financieros y las políticas contables. *Digital Publisher*

CEIT, ISSN-e 2588-0705,4 (5), 217-226.

<https://dialnet.unirioja.es/servlet/articulo?codigo=7144051>

Elizalde, L. (s.f.). Gestión contable como base fundamental para las decisiones generales.

*Revista de contabilidad y auditoría.* 6(53),1-98

<http://fade.esPOCH.edu.ec/docs/contauditar/revista-contauditar.pdf>

Etecé, E. E. (2021). *Productividad*. <https://concepto.de/productividad/>

García, L. (2020). *Control interno y la Gestión contable de la empresa Aces S.R.L.*

*Iquitos- 2020* [Tesis de pregrado, Universidad Privada de la Selva Peruana].

Repositorio de la UPS-Institucional.

[https://alicia.concytec.gob.pe/vufind/Record/UPSI\\_ec8615ad78280f8909903f83caf140e4/Description#tabnav](https://alicia.concytec.gob.pe/vufind/Record/UPSI_ec8615ad78280f8909903f83caf140e4/Description#tabnav)

Hernández, R., & Mendoza, C. (2018). *Metodología de la investigación: las rutas*

*cuantitativa, cualitativa y mixta*. México: Mc Graw-Hill Interamericana Editores.

Javier, S. (2021). *Control de costes*. [https://economipedia.com/definiciones/control-de-](https://economipedia.com/definiciones/control-de-costes.html)

[costes.html](https://economipedia.com/definiciones/control-de-costes.html)

Lagos Collazos, Y., Montilla, J., & Uparela, K. (2020). *Eficiencia, eficacia y efectividad en los proyectos* [Tesis de pregrado, Universidad Cooperativa de Colombia].

Repositorio Institucional UCC.

<https://repository.ucc.edu.co/server/api/core/bitstreams/f5817c0b-fdd5-4ce0-9af6-996f85fce892/content>

Lizano Flores, E., & Villegas Huamani, A. (2019). *La satisfacción del cliente como indicador de calidad* [Tesis de pregrado, Universidad Peruana De Ciencias Aplicadas].

Repositorio Institucional UPC.

<https://repositorioacademico.upc.edu.pe/bitstream/handle/10757/628122/LizanoF>

[\\_E.pdf?sequence=3](#)

Lorel M. (2021) *Auditoría operativa* <https://vsip.info/auditoria-operativa-22-pdf-free.html>

Loucel, R. R. (2019). *Una política financiera a medias*.

[https://www.researchgate.net/publication/333411507\\_Una\\_politica\\_financiera\\_a\\_medias](https://www.researchgate.net/publication/333411507_Una_politica_financiera_a_medias)

Marín, J., Bautista, Y., García, J., & Vidal, P. (2018). Implantación de la innovación continua en la gestión de operaciones. *Revista a de Ciencias Administrativas y Sociales*. 20

(38), 77-93. <https://www.redalyc.org/pdf/818/81819024007.pdf>

Marly, M. E. (2022). *Gestión Contable de la Empresa Dismar Cinco S.R.L., Bagua Grande 2021* [Tesis de pregrado, Universidad Señor de Sipán]. Repositorio Institucional

USS. <https://repositorio.uss.edu.pe/bitstream/handle/20.500.12802/9729/Maldonado%20Estela%20Marly.pdf?sequence=1&isAllowed=y>

Mera Requejo, J. (2022). *Gestión de costos y su relación con la rentabilidad de una*

*empresa de Transporte de Carga del Callao, 2021* [Tesis de pregrado, Universidad Peruana de las Américas]. Repositorio Institucional Universidad Peruana de las Américas.

<http://repositorio.ulasamericas.edu.pe/bitstream/handle/upa/2198/1.Tesis%20-%20Janeth%20Mera%20Requejo.pdf?sequence=1>

Ministerio de Economía y Finanzas. (2020). *NIC 34 del 2020 - Información Financiera Intermedia*. <https://www.gob.pe/institucion/mef/informes-publicaciones/2717215-nic-34-del-2020-informacion-financiera-intermedia>

Muñoz, M. (2023). *Medidas para el incumplimiento de plazos de entrega. DATADEC*. <https://www.datadec.es/blog/medidas-para-cumplimiento-de-plazos-de-entrega>

Real B. (2020). *Auditoría operativa como instrumento de gestión para mejorar la competitividad empresarial en el sector hotelero de Lima Metropolitana, año 2018* [Tesis de pregrado, Universidad San Martín de Porras]. Repositorio de la USMP. [https://repositorio.usmp.edu.pe/bitstream/handle/20.500.12727/7588/real\\_rb.pdf?sequence=1&isAllowed=y](https://repositorio.usmp.edu.pe/bitstream/handle/20.500.12727/7588/real_rb.pdf?sequence=1&isAllowed=y)

Ramírez Méndez, G. G., Magaña Medina, D. E., & Ojeda López, R. N. (2022). Productividad, aspectos que benefician a la organización. *Revisión sistemática de la producción científica. Trascender, Contabilidad y Gestión*, 7(20), 189–208. <https://doi.org/10.36791/tcg.v8i20.166>

Razonamiento Financiero (2022). *Como elaborar un estado financiero*.

<https://razonamientofinanciero.com/como-elaborar-un-estado-financiero/>

- Román, H. R. (2020). *Análisis financiero mediante indicadores para la toma de decisiones* <https://www.gestiopolis.com/analisis-financiero-mediante-decisiones>
- SafetyCulture. (2024). *¿Qué es una auditoría operativa?* Economipedia. <https://safetyculture.com/es/temas/auditoria-operativa/>
- Sánchez J., & Pareja, C. (2024). *¿Qué es una auditoría?* Economipedia. <https://economipedia.com/definiciones/auditoria.html>
- Tomimatsu, L. (2020). *¿Qué cambios trajo el COVID-19 en Latinoamérica?* <https://www.kantar.com/latin-america/inspiracion/coronavirus/que-cambios-trajo-el-covid19-en-latinoamerica>
- Valenzuela León, G. F. (2018). *Desempeño laboral en el cumplimiento de objetivos de los responsables técnicos en las obras públicas de la provincia de Huaraz - 2018*, [Tesis de maestría, Universidad César Vallejo]. Repositorio Institucional UCV. [https://repositorio.ucv.edu.pe/bitstream/handle/20.500.12692/12046/valenzuela\\_1\\_g.pdf?sequence=1&isAllowed=y](https://repositorio.ucv.edu.pe/bitstream/handle/20.500.12692/12046/valenzuela_1_g.pdf?sequence=1&isAllowed=y)
- Vargas, A. M. (2022). La Auditoría Operativa de los servicios públicos en Andalucía y el desarrollo de nuevas metodologías. *Revista Auditoria Pública*, 3 (12), 119-1365. <https://asocex.es/wp-content/uploads/2022/06/7.-La-Auditoria-Operativa-de-los-servicios-publicos-en-Andalucia.pdf>

## ANEXO 1: MATRIZ DE CONSISTENCIA

**“LA AUDITORÍA OPERATIVA Y LA GESTIÓN DE LOS INVENTARIOS EN LAS EMPRESAS COMERCIALIZADORAS DE LA  
PROVINCIA DE HUAURA 2023”**

<b>PROBLEMA</b>	<b>OBJETIVOS</b>	<b>HIPÓTESIS</b>	<b>VARIABLES</b>	<b>METODOLOGÍA</b>
<p><b>Problema General</b> ¿En qué medida la auditoría operativa se relaciona en la gestión de inventarios de las empresas comercializadoras de la Provincia de Huaura 2023?</p> <p><b>Problemas Específicos.</b> a. ¿De qué manera el examen de estados financieros se relaciona con la revisión de stock en la gestión de inventarios de las empresas comercializadoras de la Provincia de Huaura 2023? b. ¿De qué manera la evidencia y procedimiento de auditoría se relaciona con la programación de compra en la gestión de inventarios de las empresas comercializadoras de la</p>	<p><b>Objetivo General</b> Determinar en qué medida la auditoría operativa se relaciona en la gestión de inventarios de las empresas comercializadoras de la Provincia de Huaura 2023.</p> <p><b>Objetivos Específicos</b> a. Evaluar de qué forma el examen de estados financieros se relaciona con la revisión de stock en la gestión de inventarios de las empresas comercializadoras de la Provincia de Huaura 2023 b. Verificar si la evidencia y procedimiento de auditoría se relaciona con la programación de compra en la gestión de inventarios de las</p>	<p><b>Hipótesis General</b> La auditoría operativa se relaciona significativamente en la gestión de inventarios de las empresas comercializadoras de la Provincia de Huaura 2023</p> <p><b>Hipótesis Específicas</b> a. El examen de estados financieros se relaciona significativamente con la revisión de stock en la gestión de inventarios de las empresas comercializadoras de la Provincia de Huaura 2023 b. La evidencia y procedimiento de auditoría se relaciona significativamente con la programación de compra en la gestión de inventarios de las</p>	<p><b>Variable Independiente</b> <b>X: Auditoría Operativa</b> <b>Indicadores:</b> <b>X<sub>1</sub>:</b> Examen de estados financieros <b>X<sub>2</sub>:</b> Evidencia y procedimiento de auditoría <b>X<sub>3</sub>:</b> Actividades de control <b>X<sub>4</sub>:</b> Elaboración del informe de auditoría</p> <p><b>Variable Dependiente</b> <b>Y: Gestión de Inventarios</b> <b>Indicadores:</b> <b>Y<sub>1</sub>:</b> Revisión de stock <b>Y<sub>2</sub>:</b> Programación de</p>	<p><b>1. Tipo de Investigación</b> Cuantitativa - Explicativa</p> <p><b>2. Población</b> = Estará constituida por los comerciantes de la Provincia de Huaura 92 personas.</p> <p><b>3. Muestra</b> = estará constituida por 73 personas entre: comerciantes, servidores, y profesionales a prueba de expertos.</p>

<p>Provincia de Huaura 2023?</p> <p>c. ¿De qué forma las actividades de control se relaciona con la entrega de pedido en la gestión de inventarios de las empresas comercializadoras de la Provincia de Huaura 2023?</p> <p>d. ¿De qué manera la elaboración del informe de auditoría se relaciona con la rotación de mercaderías en la gestión de inventarios de las empresas comercializadoras de la Provincia de Huaura 2023?</p>	<p>empresas comercializadoras de la Provincia de Huaura 2023</p> <p>c. Verificar si las actividades de control se relacionan se relaciona con la entrega de pedido en la gestión de inventarios de las empresas comercializadoras de la Provincia de Huaura 2023.</p> <p>d. Establecer si la elaboración del informe de auditoría se relaciona con la rotación de mercaderías en la gestión de inventarios de las empresas comercializadoras de la Provincia de Huaura 2023.</p>	<p>empresas comercializadoras de la Provincia de Huaura 2023</p> <p>c.-Las actividades de control se relaciona significativamente con la entrega de pedido en la gestión de inventarios de las empresas comercializadoras de la Provincia de Huaura 2023.</p> <p>d. la elaboración del informe de auditoría se relaciona significativamente con la rotación de mercaderías en la gestión de inventarios de las empresas comercializadoras de la Provincia de Huaura 2023.</p>	<p>compra</p> <p><b>Y3:</b> Entrega de pedido</p> <p><b>Y4:</b>Rotación de mercaderías</p>	<p><b>4. Instrumentos de Recolección de datos</b></p> <ul style="list-style-type: none"> <li>○ Ficha Bibliográfica</li> <li>○ Guía de entrevista.</li> <li>○ Ficha de Encuesta.</li> <li>○ Cuestionario</li> </ul>
--	--	---	--	--

**ANEXO 2****INSTRUMENTOS PARA LA TOMA DE DATOS****ENCUESTA:**

La presente técnica que se presenta es el Cuestionario correspondiente al trabajo de investigación denominado: La auditoría operativa y la gestión de los Inventarios en Las empresas Comercializadoras de la Provincia de Huaura 2023, con relación a dicho trabajo se pide que tenga a bien marcar con un aspa (X) la alternativa que según su criterio conteste la pregunta que se formula. Se agradece de antemano por su colaboración.

1. ¿Considera usted que la auditoría operativa se relaciona en la gestión de los inventarios en las empresas comercializadoras de la Provincia de Huaura 2023?
  - a. Muy de acuerdo ( )
  - b. De acuerdo ( )
  - c. Indiferente ( )
  - d. En desacuerdo ( )
  - e. Muy en desacuerdo ( )
  
2. ¿En su opinión considera usted que examen de estados financieros se relaciona con la gestión de inventarios de las empresas comercializadoras de la Provincia de Huaura 2023?
  - a. Muy de acuerdo ( )
  - b. De acuerdo ( )
  - c. Indiferente ( )
  - d. En desacuerdo ( )
  - e. Muy en desacuerdo ( )

3. ¿Considera usted que la evidencia y procedimiento de auditoría, se relaciona en la gestión de inventarios de las empresas comercializadoras de la Provincia de Huaura 2023?
- a. Muy de acuerdo ( )
  - b. De acuerdo ( )
  - c. Indiferente ( )
  - d. En desacuerdo ( )
  - e. Muy en desacuerdo ( )
4. ¿En su opinión considera usted que las actividades de control se relaciona gestión de inventarios de las empresas comercializadoras de la Provincia de Huaura 2023?
- a. Muy de acuerdo ( )
  - b. De acuerdo ( )
  - c. Indiferente ( )
  - d. En desacuerdo ( )
  - e. Muy en desacuerdo ( )
5. ¿Considera usted que la elaboración del informe de auditoría se relaciona, en la gestión de inventarios de las empresas comercializadoras de la Provincia de Huaura 2023?
- a. Muy de acuerdo ( )
  - b. De acuerdo ( )
  - c. Indiferente ( )
  - d. En desacuerdo ( )
  - e. Muy en desacuerdo ( )

6. ¿En su opinión la revisión de stock se relaciona, en la gestión de inventarios de las empresas comercializadoras de la Provincia de Huaura 2023?
- a. Muy de acuerdo ( )
  - b. De acuerdo ( )
  - c. Indiferente ( )
  - d. En desacuerdo ( )
  - e. Muy en desacuerdo ( )
7. ¿Considera usted que la programación de compra se relaciona, en la gestión de inventarios de las empresas comercializadoras de la Provincia de Huaura 2023?
- a. Muy de acuerdo ( )
  - b. De acuerdo ( )
  - c. Indiferente ( )
  - d. En desacuerdo ( )
  - e. Muy en desacuerdo ( )
8. ¿En su opinión considera usted que la entrega de pedido se relaciona, en la gestión de inventarios de las empresas comercializadoras de la Provincia de Huaura 2023?
- a. Muy de acuerdo ( )
  - b. De acuerdo ( )
  - c. Indiferente ( )
  - d. En desacuerdo ( )
  - e. Muy en desacuerdo ( )

9. ¿Considera usted qué nivel de la rotación de mercaderías se relaciona, en la gestión de inventarios de las empresas comercializadoras de la Provincia de Huaura 2023?

- a. Muy de acuerdo ( )
- b. De acuerdo ( )
- c. Indiferente ( )
- d. En desacuerdo ( )
- e. Muy en desacuerdo ( )

10. ¿En su opinión la gestión de inventarios impacta en la solvencia económica de las empresas comercializadoras de la Provincia de Huaura 2023?

.....

.....

.....

.....

**Muchas gracias por su apoyo**