



**Universidad Nacional José Faustino Sánchez Carrión**

**Facultad de Ciencias Económicas, Contables y Financieras  
Escuela Profesional de Ciencias Contables y Financieras**

**Gestión financiera su incidencia en la rentabilidad de las empresas comerciales  
Distrito San Juan de Lurigancho Provincia de Lima 2023**

**Tesis**

**Para optar Título Profesional de Contador Público**

**Autora**

**Marianela Lisbeth Diaz La Rosa**

**Asesora**

**Mg. Cpcc. Vilma Gladys Romero Aranda**

**Huacho – Perú**

**2024**



**Reconocimiento - No Comercial – Sin Derivadas - Sin restricciones adicionales**

<https://creativecommons.org/licenses/by-nc-nd/4.0/>

**Reconocimiento:** Debe otorgar el crédito correspondiente, proporcionar un enlace a la licencia e indicar si se realizaron cambios. Puede hacerlo de cualquier manera razonable, pero no de ninguna manera que sugiera que el licenciante lo respalda a usted o su uso. **No Comercial:** No puede utilizar el material con fines comerciales. **Sin Derivadas:** Si remezcla, transforma o construye sobre el material, no puede distribuir el material modificado. **Sin restricciones adicionales:** No puede aplicar términos legales o medidas tecnológicas que restrinjan legalmente a otros de hacer cualquier cosa que permita la licencia.



**UNIVERSIDAD NACIONAL**  
**JOSÉ FAUSTINO SÁNCHEZ CARRIÓN**  
**LICENCIADA**

*(Resolución de Consejo Directivo N° 012-2020-SUNEDU/CD de fecha 27/01/2020)*

Universidad Nacional José Faustino Sánchez Carrión

**Facultad de Ciencias Económicas, Contables y Financieras**  
**Escuela Profesional de Ciencias Contables y Financieras**

**METADATOS**

<b>DATOS DEL AUTOR (ES):</b>		
<b>APELLIDOS Y NOMBRES</b>	<b>DNI</b>	<b>FECHA DE SUSTENTACIÓN</b>
Marianela Lisbeth Diaz La Rosa	45031453	21/11/2024
<b>DATOS DEL ASESOR:</b>		
<b>APELLIDOS Y NOMBRES</b>	<b>DNI</b>	<b>CÓDIGO ORCID</b>
Mg. Cpcc. Romero Aranda, Vilma Gladys	15699663	0000-0002-1267-768X
<b>DATOS DE LOS MIEMBROS DE JURADOS – PREGRADO:</b>		
<b>APELLIDOS Y NOMBRES</b>	<b>DNI</b>	<b>CÓDIGO ORCID</b>
Dr. Cpcc. García Soto, Carlos Enrique	15628499	0000-0002-0826-2449
Dra. Cpcc. Espinoza De Sánchez, Silvia Marianella	15758120	0000-0002-2513-5273
Mg. Cpcc. Mendoza Cayetano, Félix Pele	15614797	0000-0003-2809-2798

# Marianela Lisbeth Díaz La Rosa Expediente N° 2024...

## Gestión financiera su incidencia en la rentabilidad de las empresas comerciales distrito San Juan de Lurigancho Provin...

 Quick Submit

 Quick Submit

 Facultad de Ciencias Económicas, Contables y Financieras

### Detalles del documento

Identificador de la entrega

trn:coid:::1:3045896226

Fecha de entrega

17 oct 2024, 11:49 p.m. GMT-5

Fecha de descarga

22 oct 2024, 8:37 a.m. GMT-5

Nombre de archivo

BORRADOR\_DE\_TESIS-Marianella\_diaz\_1.docx

Tamaño de archivo

1.4 MB

86 Páginas

15,203 Palabras

85,988 Caracteres



Página 2 of 93 - Descripción general de integridad

Identificador de la entrega trn:coid:::1:3045896226

## 19% Similitud general

El total combinado de todas las coincidencias, incluidas las fuentes superpuestas, para ca...

### Filtrado desde el informe

- Bibliografía
- Texto citado
- Texto mencionado
- Coincidencias menores (menos de 10 palabras)

### Exclusiones

- N.º de fuente excluida

### Fuentes principales

18%  Fuentes de Internet

2%  Publicaciones

12%  Trabajos entregados (trabajos del estudiante)

### Marcas de integridad

N.º de alertas de integridad para revisión

No se han detectado manipulaciones de texto sospechosas.

Los algoritmos de nuestro sistema analizan un documento en profundidad para buscar inconsistencias que permitirían distinguirlo de una entrega normal. Si advertimos algo extraño, lo marcamos como una alerta para que pueda revisarlo.

Una marca de alerta no es necesariamente un indicador de problemas. Sin embargo, recomendamos que preste atención y la revise.

Gestión financiera su incidencia en la rentabilidad de las empresas comerciales distrito  
San Juan de Lurigancho Provincia de Lima 2023

JURADO EVALUADOR

.....

Dr. CPCC. CARLOS ENRIQUE GARCIA SOTO

PRESIDENTE

.....

Dra. CPCC. SILVIA MARIANELLA ESPINOZA DE SÁNCHEZ

SECRETARIO

.....

Mg. CPCC. FELIX PELE MENDOZA CAYETANO

VOCAL

-----

Mg. CPCC. VILMA GLADYS ROMERO ARANDA

ASESOR

## **DEDICATORIA:**

A nuestro Padre Celestial, cuya luz y guía me han acompañado en cada paso de este camino. A Ti, que me has dotado de la fuerza y la sabiduría para enfrentar los desafíos que se han presentado en mi vida. Gracias por tu amor incondicional y por enseñarme el valor de la fe en momentos de incertidumbre. Tu apoyo ha sido el pilar fundamental en el que me he sostenido, y mi gratitud hacia Ti es infinita.

A mi familia, a quienes debo todo. A mis padres, por sus sacrificios, enseñanzas y por inculcarme los valores que han forjado mi carácter. Su amor y apoyo incondicional me han impulsado a superarme y a nunca rendirme. Cada consejo, cada palabra de aliento y cada abrazo han sido un bálsamo en mis momentos de duda.

A cada uno de ustedes, por ser mi refugio, mi motivación y mi fuerza. Esta obra es un testimonio de lo que he aprendido y crecido gracias a su amor y apoyo constante. Estoy eternamente agradecido por tenerlos a mi lado en este viaje.

*Marianela Lisbeth Díaz La Rosa*

## **AGRADECIMIENTO:**

A Ti, Señor, elevo mi gratitud por darme la sabiduría y la paciencia necesarias para superar cada obstáculo y avanzar con determinación. Gracias por tu constante protección y por llenar mi vida de bendiciones que me han permitido llegar hasta aquí.

A mi familia, mi más grande apoyo y motivación. A mis padres, por su amor incondicional, por enseñarme con su ejemplo el valor del esfuerzo y la perseverancia, y por estar siempre a mi lado en cada paso de mi camino.

Finalmente, a mi Alma Mater, por haberme brindado las herramientas y el conocimiento para crecer personal y profesionalmente.

A mis maestros y compañeros, por sus enseñanzas, apoyo y colaboración durante este proceso de formación. Este logro es el fruto de la dedicación y el esfuerzo compartido, y siempre llevaré con orgullo el sello de esta institución que me ha permitido alcanzar mis metas.

*Marianela Lisbeth Díaz La Rosa*

## ÍNDICE

CAPITULO I PLANTEAMIENTO DEL PROBLEMA .....	12
1.1 DESCRIPCIÓN DE LA REALIDAD PROBLEMÁTICA .....	12
1.2 FORMULACIÓN DEL PROBLEMA .....	16
1.2.1 Problema General.....	16
1.2.2 Problemas Específicos .....	16
1.3 OBJETIVOS DE LA INVESTIGACIÓN .....	16
1.3.1 Objetivo General .....	16
1.3.2 Objetivos Específicos.....	17
1.4 JUSTIFICACIÓN DE LA INVESTIGACIÓN .....	17
1.5 DELIMITACIÓN DEL ESTUDIO .....	18
CAPITULO II.....	19
MARCO TEÓRICO .....	19
2.1 ANTECEDENTES DE LA INVESTIGACIÓN .....	19
2.2 BASES TEÓRICAS .....	23
2.2.1 Gestión financiera.....	23
2.2.2 Rentabilidad.....	25
2.3 BASES FILOSÓFICAS .....	28
2.4 DEFINICIONES CONCEPTUALES .....	30
2.5 HIPÓTESIS DE INVESTIGACIÓN.....	32
2.5.1 Hipótesis General.....	32
2.5.2 Hipótesis Específica.....	32
2.6 OPERACIONALIZACIÓN DE VARIABLES E INDICADORES .....	33
CAPITULO III.....	35
METODOLOGÍA .....	35
3.1 DISEÑO METODOLÓGICO .....	35
3.1.1 Tipo de investigación .....	35
3.1.2 Enfoque de investigación .....	35
3.2 POBLACIÓN Y MUESTRA .....	35



3.2.1	Población.....	35
3.2.2	Muestra .....	36
3.3	TÉCNICAS E INSTRUMENTOS DE RECOLECCIÓN DE DATOS.....	37
3.3.1	Técnicas por emplear .....	37
3.3.2	Descripción de los instrumentos .....	38
3.4	TÉCNICAS PARA EL PROCESAMIENTO DE LA INFORMACIÓN .....	39
3.4.1	Técnicas de análisis.....	39
3.4.2	Técnicas para el procesamiento de datos .....	39
CAPÍTULO IV .....		40
4.1	RESULTADOS.....	40
4.2	CONTRASTACION DE HIPÓTESIS.....	60
CAPITULO V.....		70
DISCUSIÓN .....		70
5.1	DISCUSIÓN DE RESULTADOS.....	70
CAPITULO VI .....		71
CONCLUSIONES Y RECOMENDACIONES.....		71
6.1	CONCLUSIONES .....	71
6.2	RECOMENDACIONES .....	72
CAPITULO VII.....		74
FUENTES DE INFORMACIÓN .....		74
7.1	FUENTES DOCUMENTALES.....	74
ANEXO 1: MATRIZ DE CONSISTENCIA.....		81
“ Gestión financiera su incidencia en la rentabilidad de las empresas comerciales distrito San Juan de Lurigancho Provincia de Lima 2023 ”.....		81
ANEXO 2 .....		83
INSTRUMENTOS PARA LA TOMA DE DATOS .....		83

## INDICE DE TABLAS

Tabla 1 La gestión financiera, /la rentabilidad .....	60
Tabla 2 Plan estratégico .....	61
Tabla 3 Los recursos económicos / la rentabilidad .....	62
Tabla 4 Los estados financieros / la rentabilidad .....	63
Tabla 5 La adquisición de créditos comerciales / la rentabilidad.....	64
Tabla 6 El margen de ventas / la rentabilidad .....	65
Tabla 7 El margen operacional /la rentabilidad.....	66
Tabla 8 Los plazos adecuado para las cuentas por cobrar /La rentabilidad .....	67
Tabla 9 El apalancamiento / la rentabilidad .....	68
Tabla 10 La rentabilidad/ solvencia económica .....	69
Tabla 11 La gestión financiera / la rentabilidad .....	70
Tabla 12 El plan estratégico / el margen de ventas .....	71
Tabla 13 Los recursos económicos / el margen operacional.....	73
Tabla 14 Los recursos económicos / el margen operacional.....	74
Tabla 15 La evaluación de los estados financieros / el plazo adecuado para las cuentas por cobrar.....	76

## INDICE DE FIGURAS

Figura 1 La gestión financiera, /la rentabilidad.....	60
Figura 2 Plan estratégico/ Rentabilidad.....	61
Figura 3 Los recursos económicos / la rentabilidad.....	62
Figura 4 Los estados financieros / la rentabilidad.....	63
Figura 5 La adquisición de créditos comerciales / la rentabilidad.....	64
Figura 6 El margen de ventas / la rentabilidad.....	65
Figura 7 El margen operacional /la rentabilidad.....	66
Figura 8 Los plazos adecuado para las cuentas por cobrar /La rentabilidad.....	67
Figura 9 El apalancamiento / la rentabilidad.....	68
Figura 10 La rentabilidad/ solvencia económica.....	69
Figura 11 La gestión financiera / la rentabilidad.....	71
Figura 12 El plan estratégico / el margen de ventas.....	72
Figura 13 Los recursos económicos / el margen operacional .....	74
Figura 14 Los recursos económicos / el margen operacional .....	75
Figura 15 La evaluación de los estados financieros / el plazo adecuado para las cuentas por cobrar.....	77

## RESUMEN

Objetivo: es analizar cómo la gestión financiera afecta la rentabilidad de las empresas de las jurisdicciones antes mencionadas. El objetivo es identificar las prácticas de gestión financiera implementadas por estas empresas y evaluar su impacto en los indicadores de rentabilidad.

Para lograr este objetivo, realizamos un estudio con un enfoque cuantitativo y un diseño no experimental y correlacional. Este grupo está formado por 64 integrantes que laboran en diversas empresas comerciales del distrito de San Juan de Lurigancho. Dado que el tamaño de la población era manejable, se realizó una encuesta por muestreo. Los datos, recopilados a través de encuestas estructuradas a directivos, ejecutivos y directores financieros de empresas, evalúan aspectos clave de la gestión financiera como el control presupuestario, la planificación financiera, la gestión del capital circulante y su relación con la rentabilidad de la empresa.

Los resultados obtenidos indican que existe una relación positiva y significativa entre una gestión financiera eficiente y una mayor rentabilidad. Las empresas que implementan mejores prácticas de gestión de recursos financieros tienden a tener mejores métricas de rentabilidad, tales como: Margen de beneficio neto y rentabilidad sobre los activos. Además, una planificación financiera adecuada y controles estrictos del capital de trabajo pueden mejorar la estabilidad financiera y la capacidad de crecimiento

Finalmente se concluyó que la gestión financiera juega un papel fundamental en el desempeño económico de las empresas comerciales del distrito de San Juan de Lurigancho. Quienes utilizan eficazmente las herramientas de gestión financiera pueden aumentar la rentabilidad y la competitividad en el mercado. El estudio recomienda implementar formación en gestión financiera a directivos de empresas para optimizar sus resultados y asegurar su sostenibilidad.

**Palabras Clave:** Gestión financiera, rentabilidad, rentabilidad económica

## ABSTRACT

The present study, entitled Financially management and its impact on the profitability of commercial companies in the district of San Juan de Lurigancho, Province of Lima, 2023, aims to analyze how financial management influences the profitability of commercial companies in that jurisdiction. The main objective is to identify the financial management practices implemented by these companies and evaluate their impact on profitability indicators.

To achieve this objective, a quantitative researcher approach was adopted, utilizing a non-experimental and correlational design. The population consisted of 64 members working in various commercial companies in the district of San Juan de Lurigancho. A census sampling method was used to select a manageable sample of that population. Data was collected through structured surveys directed at managers, administrators, and financial officers of the companies, evaluating key aspects of financial management such as budget control, financial planning, working capital management, and their relationship with business profitability.

The results reveal a positive and significant correlation between efficient financial management and increased profitability levels. Companies that implement better practices in managing their financial resources tend to achieve higher profitability indicators, such as net profit margin and return on investment. Furthermore, it was observed that adequate financial planning and rigorous control of working capital lead to greater financial stability and growth potential.

In conclusion, financial management plays a crucial role in the economic performance of commercial companies in the district of San Juan de Lurigancho. Those that effectively apply financial management tools achieve higher profitability and market competitiveness. The study suggests implementing financial management training for company administrators to optimize results and ensure long-term sustainability.

**Keywords:** Financial management, profitability, economic profitability

## INTRODUCCIÓN

La gestión financiera ha sido una disciplina clave en el desarrollo económico de las organizaciones a nivel mundial. A lo largo de las últimas décadas, ha experimentado una notable evolución impulsada por los avances tecnológicos, la globalización de los mercados y las transformaciones en las políticas económicas y financieras. En el contexto global, las empresas han adoptado prácticas financieras cada vez más sofisticadas, orientadas no solo a la eficiencia operativa, sino también a la maximización de la rentabilidad y la creación de valor a largo plazo. La automatización de procesos financieros, el análisis de datos en tiempo real y la integración de estrategias de sostenibilidad financiera son algunos de los cambios más significativos que han redefinido la forma en que las organizaciones gestionan sus recursos financieros.

En el ámbito nacional, la evolución de la gestión financiera en el Perú ha seguido una trayectoria paralela, marcada por las reformas económicas implementadas en las últimas décadas. En particular, el crecimiento del sector comercial ha impulsado la necesidad de una administración más rigurosa y estratégica de los recursos financieros. Las empresas peruanas, en su esfuerzo por mantenerse competitivas en un mercado cada vez más exigente, han adoptado técnicas modernas de planificación, control presupuestario y administración del capital de trabajo. Estas herramientas no solo han permitido optimizar sus operaciones, sino también mejorar sus niveles de rentabilidad y sostenibilidad en un entorno económico caracterizado por la volatilidad y los cambios regulatorios.

El distrito de San Juan de Lurigancho, ubicado en la Provincia de Lima, es un claro ejemplo de cómo las empresas comerciales han comenzado a priorizar la gestión financiera como un factor clave para asegurar su crecimiento y competitividad. A pesar de los desafíos económicos

y estructurales, estas empresas han encontrado en la gestión financiera un medio para mejorar sus márgenes de utilidad, administrar eficientemente sus recursos y asegurar su viabilidad a largo plazo.

Este estudio se propone analizar la incidencia de la gestión financiera en la rentabilidad de las empresas comerciales del distrito de San Juan de Lurigancho durante el año 2023, con el objetivo de comprender cómo la implementación de prácticas financieras eficientes puede impactar positivamente en el desempeño económico de estas organizaciones. A través de este análisis, se busca aportar evidencia relevante que sirva para optimizar la administración financiera en el contexto local y contribuir al fortalecimiento del sector comercial.

## **CAPITULO I**

### **PLANTEAMIENTO DEL PROBLEMA**

#### **1.1 DESCRIPCIÓN DE LA REALIDAD PROBLEMÁTICA**

A lo largo de las últimas décadas, la gestión financiera ha cobrado una importancia central en el éxito y sostenibilidad de las empresas, tanto a nivel nacional como internacional. En un mundo cada vez más interconectado y competitivo, las organizaciones enfrentan desafíos constantes, como la volatilidad de los mercados, crisis económicas globales, y cambios regulatorios que exigen una administración eficaz de los recursos financieros. Desde la crisis financiera de 2008, hasta las recientes disrupciones económicas provocadas por la pandemia de COVID-19, la importancia de una gestión financiera sólida se ha vuelto evidente, ya que las empresas que lograron sobrevivir y prosperar en medio de la incertidumbre fueron aquellas que implementaron estrategias financieras efectivas.

En el contexto internacional, el desarrollo de sistemas financieros avanzados y el uso de tecnologías de análisis de datos han transformado la forma en que las empresas gestionan sus finanzas. Los grandes mercados financieros y las multinacionales han adoptado modelos que maximizan la eficiencia operativa y minimizan los riesgos asociados a la volatilidad económica. Sin embargo, en países en vías de desarrollo, muchas empresas, especialmente las pequeñas y medianas, aún enfrentan dificultades para aplicar prácticas de gestión financiera efectivas, lo que limita su capacidad de crecimiento y competitividad en un entorno global.



En el caso nacional, la economía peruana ha mostrado una evolución favorable en los últimos años, caracterizada por un crecimiento moderado del PIB y una mayor estabilidad macroeconómica. No obstante, las empresas comerciales, especialmente en sectores como el de San Juan de Lurigancho, continúan enfrentando problemas en la administración de sus finanzas. Factores como el acceso limitado a financiamiento, la falta de capacitación en gestión financiera y la alta informalidad del sector dificultan la optimización de los recursos financieros. Estos obstáculos afectan directamente la rentabilidad de las empresas, lo que resulta en una baja competitividad y escasas oportunidades de expansión. En muchas ocasiones, la falta de una planificación financiera adecuada y de un control presupuestario efectivo conlleva problemas de liquidez y la reducción de márgenes de utilidad.

Este estudio es especialmente relevante porque busca aportar conocimiento y estrategias sobre cómo una gestión financiera eficiente puede incidir en la rentabilidad de las empresas comerciales en el distrito de San Juan de Lurigancho. Los resultados permitirán identificar las principales deficiencias en la gestión de recursos financieros y ofrecer recomendaciones concretas para mejorar la rentabilidad de las empresas. Los beneficios y aportes de esta investigación son múltiples: por un lado, ofrecerá una visión clara de cómo la implementación de mejores prácticas financieras puede generar un impacto positivo en las pequeñas y medianas empresas locales. Por otro lado, se espera que los resultados de este estudio sirvan como base para futuros programas de capacitación financiera, así como para la implementación de políticas públicas orientadas al fortalecimiento del sector comercial en zonas como San Juan de Lurigancho.

En resumen, el estudio no solo beneficiará a las empresas comerciales en su

capacidad de maximizar su rentabilidad, sino que también aportará al desarrollo económico local, promoviendo prácticas de gestión financiera modernas y sostenibles que permitan a estas organizaciones ser más competitivas en el mercado nacional e internacional.

## **1.2 FORMULACIÓN DEL PROBLEMA**

### **1.2.1 Problema General**

¿En qué medida la gestión financiera incide en la rentabilidad de las empresas comerciales del distrito de San Juan de Lurigancho 2023?

### **1.2.2 Problemas Específicos**

- a) ¿De qué manera el plan estratégico incide en el margen de ventas de las empresas comerciales del distrito de San Juan de Lurigancho Provincia de Lima 2023?
- b) ¿De qué manera los recursos económicos inciden en el margen operacional de las empresas comerciales del distrito de San Juan de Lurigancho Provincia de Lima 2023?
- c) ¿De qué manera la evaluación de los estados financieros incide en el plazo adecuado para las cuentas por cobrar de las empresas comerciales del distrito de San Juan de Lurigancho Provincia de Lima 2023?
- d) ¿De qué manera la adquisición de créditos comerciales incide en el apalancamiento de las empresas comerciales del distrito de San Juan de Lurigancho Provincia de Lima 2023?

## **1.3 OBJETIVOS DE LA INVESTIGACIÓN**

### **1.3.1 Objetivo General**

Determinar en qué medida la gestión financiera incide en la rentabilidad de las empresas comerciales del distrito de San Juan de Lurigancho Provincia de Lima 2023.

### **1.3.2 Objetivos Específicos**

- e) Evaluar si el plan estratégico incide en el margen de ventas de las empresas comerciales del distrito de San Juan de Lurigancho Provincia de Lima 2023.
- f) Verificar si los recursos económicos inciden en el margen operacional de las empresas comerciales del distrito de San Juan de Lurigancho Provincia de Lima 2023.
- g) Verificar si la evaluación de los estados financieros incide en el plazo adecuado para las cuentas por cobrar de las empresas comerciales del distrito de San Juan de Lurigancho Provincia de Lima 2023.
- h) Establecer si la adquisición de créditos comerciales incide en el apalancamiento de las empresas comerciales del distrito de San Juan de Lurigancho Provincia de Lima 2023.

## **1.4 JUSTIFICACIÓN DE LA INVESTIGACIÓN**

### **Justificación Práctica**

Desde una perspectiva práctica, este estudio es de gran relevancia para las empresas comerciales del distrito de San Juan de Lurigancho, ya que ofrece herramientas para mejorar su gestión financiera y, en consecuencia, su rentabilidad. En un contexto de creciente competitividad y volatilidad económica, las empresas requieren estrategias eficientes para optimizar sus recursos, tomar decisiones financieras informadas y

garantizar la sostenibilidad a largo plazo. A través de este estudio, se identificarán las prácticas financieras que tienen un impacto directo en el éxito comercial, proporcionando a los gerentes y administradores conocimientos prácticos que podrán aplicar de manera inmediata en sus operaciones diarias. Además, se promoverán capacitaciones y la implementación de sistemas financieros más sólidos, lo que permitirá que estas empresas mejoren su liquidez, reduzcan costos innecesarios y maximicen sus utilidades. En última instancia, el estudio proporcionará una hoja de ruta que les permitirá ser más competitivas, no solo a nivel local, sino también en mercados más amplios, contribuyendo así al desarrollo económico del distrito.

### **Justificación Teórica**

Desde el punto de vista teórico, este estudio se fundamenta en diversas corrientes de la teoría financiera, como la teoría del valor presente y la teoría del capital de trabajo, que han sido pilares para el desarrollo de prácticas de gestión financiera eficaces.

El estudio contribuirá a profundizar en el análisis de la relación entre gestión financiera y rentabilidad, ofreciendo un enfoque local y específico para el contexto peruano, donde el acceso limitado a recursos financieros y la informalidad son desafíos recurrentes.

Además, este estudio se apoyará en teorías modernas sobre la eficiencia en la administración de recursos y la planificación financiera estratégica, aportando al conocimiento académico sobre cómo estas teorías se aplican en mercados emergentes y en empresas de menor escala. Los resultados de la investigación permitirán validar o cuestionar estas teorías en el contexto de las empresas comerciales peruanas, ampliando así el marco teórico de la gestión financiera y generando nuevas perspectivas para futuras investigaciones en este campo.

## 1.5 DELIMITACIÓN DEL ESTUDIO

Se enfoca exclusivamente en analizar la relación entre la gestión financiera y la rentabilidad de las empresas comerciales ubicadas en el distrito de San Juan de Lurigancho, en la Provincia de Lima. La investigación se desarrollará durante el año 2023, y se centrará en una población de 64 integrantes que laboran en estas empresas, entre gerentes, administradores y responsables financieros.

El estudio no abarca otros distritos ni otros sectores económicos fuera del ámbito comercial. Asimismo, las variables de análisis estarán limitadas a la gestión financiera en sus principales componentes: planificación financiera, control presupuestario y administración del capital de trabajo, así como su relación con los indicadores de rentabilidad como el margen de utilidad neta y el retorno sobre la inversión.

No se abordarán aspectos relacionados con la gestión operativa o el impacto de factores externos como la política macroeconómica o la situación del mercado global, aunque se reconocerá su influencia indirecta. Además, el estudio no incluirá un análisis de la gestión financiera en grandes empresas o corporaciones multinacionales, dado que se enfocará en las empresas de tamaño pequeño y mediano, características de la economía del distrito.

## 1.6 Viabilidad del estudio

**Viabilidad Temporal:** El estudio se llevará a cabo en un periodo definido, durante el año

2023, lo que permite una recolección de datos y análisis en un marco temporal específico. La planificación cuidadosa de las fases del estudio, desde la recolección de datos hasta el análisis y redacción de conclusiones, facilitará su cumplimiento dentro del tiempo estipulado.

**Viabilidad Económica:** El costo del estudio será relativamente bajo, dado que se utilizarán recursos disponibles, como encuestas y entrevistas a los integrantes de las empresas seleccionadas, evitando gastos innecesarios en tecnología o herramientas complejas. Además, al centrarse en una población limitada de 64 integrantes, se maximizará la eficiencia en el uso de recursos.

**Viabilidad Técnica:** La investigación se basa en métodos cuantitativos que permiten un análisis estadístico robusto y objetivo de la relación entre las variables de gestión financiera y rentabilidad. La aplicación de encuestas estructuradas, con un diseño claro y validado, garantizará la obtención de datos confiables. Además, se emplearán herramientas estadísticas accesibles para el análisis, lo que asegura que el equipo de investigación cuente con la capacitación necesaria para su correcta aplicación.

**Viabilidad Social:** El estudio busca impactar positivamente en la comunidad empresarial del distrito de San Juan de Lurigancho, ofreciendo conocimientos y recomendaciones que puedan ser aplicadas para mejorar la gestión financiera de las empresas. Esto fomentará un ambiente de colaboración entre la investigación académica y las prácticas empresariales locales, lo que puede contribuir al desarrollo económico y social del distrito.

**Viabilidad Legal y Ética:** La investigación se llevará a cabo en conformidad con las normativas y regulaciones pertinentes, garantizando la confidencialidad y el consentimiento informado de los participantes. Se utilizarán metodologías éticas que respeten los derechos de los individuos involucrados en el estudio.

## **CAPITULO II**

### **MARCO TEÓRICO**

#### **2.1 ANTECEDENTES DE LA INVESTIGACIÓN**

##### **2.1.1 Antecedentes Internacionales**

Zumba et al. (2023) Se afirma que el propósito del estudio es analizar los fundamentos de la gestión financiera y su impacto en la toma de decisiones. El estudio tuvo un enfoque cuantitativo, fue descriptivo e incluyó a responsables de la gestión de medianas empresas. Para recopilar datos realizamos encuestas y uno de los hallazgos clave fue la relación entre la gestión y la toma de decisiones en estas empresas. Además, se concluyó que una gestión adecuada puede permitir a una organización aumentar su rentabilidad. Por tanto, es crucial que estas empresas implementen modelos de gestión que faciliten la recogida y procesamiento de la información económica. También se destacó que los indicadores resultantes ayudarían a mitigar ciertas incertidumbres, proporcionando así una base importante para el crecimiento económico y la planificación de recursos que beneficiarían el desarrollo empresarial.

Macías y Amén (2022) Señalan que el objetivo de la investigación es evaluar los instrumentos financieros y conocer cómo influyen significativamente en las decisiones corporativas. El estudio descriptivo de enfoque mixto incluyó una muestra de 15 gerentes de medianas empresas de la ciudad de Porta Viejo. Se utilizó la encuesta como técnica de recolección de datos y los resultados muestran una alta influencia de los instrumentos financieros en la toma de decisiones, lo que a su vez ayuda a generar rentabilidad. Estas herramientas tienen como objetivo mejorar el



desempeño económico de las organizaciones y facilitar su crecimiento empresarial. Además, se encontró una relación significativa entre las dos variables con un valor de  $r = 0,725$ . Asimismo, el 53% de los ejecutivos encuestados utiliza estas herramientas habitualmente, lo que les ha ayudado a mejorar la información y aumentar la rentabilidad de su empresa. La toma de decisiones relacionadas con inversiones y financiación depende de una amplia información proporcionada por los instrumentos financieros. Por ello, es importante que las organizaciones utilicen estas herramientas para brindar información veraz, confiable y transparente sobre las operaciones de la empresa. En conclusión, los instrumentos financieros proporcionan información precisa que puede cambiar parcial o totalmente la gestión de una empresa y aumentar sus posibilidades de lograr una mayor rentabilidad.

Mayett et al. (2022) afirmaron que el propósito de su estudio era evaluar el nivel de uso de criterios financieros y no financieros. Para ello, se muestreó y encuestó a una muestra de 74 propietarios de MIPYMES. Los resultados muestran que la implementación de indicadores de desempeño financiero entre las MIPYMES latinoamericanas es fundamental; si se utilizan de manera insuficiente, la competitividad se ve amenazada. Además, cabe señalar que los empresarios tienen conocimientos financieros limitados, lo que hace que ciertos procesos sean vulnerables.

Trujillo et al. (2021) El objetivo del estudio es evaluar la eficiencia de la empresa en la gestión financiera y su impacto en la rentabilidad. Este estudio descriptivo incluyó una muestra de 363 organizaciones MIPYMES y utilizó una encuesta como herramienta de recolección de datos. Los resultados muestran que la gestión financiera se esfuerza por alcanzar los objetivos comerciales establecidos

en términos de rentabilidad y competitividad, que son aspectos fundamentales para la supervivencia en el mercado más amplio. Sin embargo, surgen dificultades por el manejo irregular de la información contable, presupuestos y seguimiento de inventarios en las micro, pequeñas y medianas empresas.

### **2.1.2 Antecedentes nacionales**

Gómez y Rodríguez (2023) Realizaron un estudio aplicado que involucró 201 casos de mypes utilizando métodos descriptivos correlacionales y un diseño no experimental. Se utilizaron cuestionarios y guías de entrevista como herramientas de recolección de datos. Los resultados muestran que el 64% de las Mypes entiende el balance, el 26% ha implementado un plan de inversiones, el 71% conoce la rentabilidad de la empresa y el 39% tiene flujos de caja proyectados. Con base en estos hallazgos, existe una correlación entre la gestión financiera y la rentabilidad con un coeficiente de correlación positivo significativo de 0,786 (p-sig= 0,039)

Según Céspedes (2022), En las Mypes especializadas en la fabricación de calzado en Carabayllo existe una relación clara y significativa entre las dos variables gestión financiera y rentabilidad con un coeficiente de 0.935. Además, cabe señalar que la empresa debe administrar adecuadamente su capital, el cual puede ser financiado por socios, empresas o el Estado. En conclusión, las investigaciones muestran que existe una relación válida entre gestión financiera y rentabilidad. Es crucial que las Mypes cuenten con un sistema contable que pueda evaluar su información financiera para lograr una rentabilidad económica óptima en su organización.

Por otro lado, Toledo y Víctor (2022) Se realizó un estudio con un enfoque

cuantitativo para examinar los determinantes de la rentabilidad y el acceso al crédito en el contexto peruano. Los resultados resaltan la importancia de estos factores para la rentabilidad general y para los análisis individuales. Resulta que la morosidad y los costos operativos tienen un impacto significativo en la rentabilidad, ya que existe una relación inversa entre ambos. El estudio también encontró que los niveles de productividad de los oficiales de crédito fueron el factor que tuvo el mayor impacto en la rentabilidad, lo que indica una relación directa.

Yaguache y Hennings (2021) Confirman que la gestión financiera es un componente importante y eficaz que toda empresa debe tener en cuenta. Las empresas deben implementar prácticas de gestión financiera para revisar sus resultados y resaltar su conexión con la rentabilidad. Además, destacan que este proceso tiene como objetivo ayudar a la empresa a alcanzar sus objetivos.

## **2.2 BASES TEÓRICAS**

### **2.1.1 Gestión financiera**

Se enfoca en la forma en que las organizaciones manejan sus recursos financieros para lograr sus objetivos estratégicos. Esta teoría abarca un conjunto de principios y conceptos que guían la toma de decisiones relacionadas con las finanzas, considerando tanto el contexto interno de la organización como el entorno económico en el que opera.

#### **Fundamentos de esta teoría:**

##### **1. Fundamentos de la Gestión Financiera**

**Objetivo Principal:** es maximizar el valor corporativo para los accionistas. Esto incluye tomar decisiones que mejoren la rentabilidad y la eficiencia operativa.

**Gestión del Riesgo:** Esto también incluye identificar y evaluar riesgos financieros y desarrollar estrategias para mitigarlos. Esto es fundamental para proteger los activos de la organización y garantizar la estabilidad a largo plazo.

**Flujo de Caja:** La gestión eficaz del flujo de caja es fundamental, ya que garantiza que la empresa tenga suficiente liquidez para cumplir con las obligaciones a corto plazo y financiar operaciones.

## 2. Áreas Clave de la Gestión Financiera

**Planificación Financiera:** Esto implica pronosticar necesidades financieras futuras, presupuestar e identificar fuentes de financiación. Esto ayuda a las empresas a predecir y prepararse para futuras necesidades de capital.

**Decisiones de Inversión:** La teoría analiza cómo las empresas deberían seleccionar proyectos de inversión que generen el mayor retorno de la inversión. Utilice herramientas como el análisis de costo-beneficio y el valor actual neto (VAN) para evaluar la viabilidad de estas decisiones.

**Decisiones de Financiamiento:** Esto incluye elegir la estructura de capital de la empresa, que es una combinación de deuda y capital. La gestión financiera busca un equilibrio entre el coste del capital y los riesgos asociados.

**Gestión del Capital de Trabajo:** Esto significa que los activos y pasivos corrientes de la empresa se gestionan para garantizar que tenga suficiente liquidez para operar.

Esto incluye la gestión de inventario, así como las cuentas por cobrar y por pagar.

### **3. Modelos y Teorías Relacionadas**

**Teoría del Valor de la Empresa:** Esta teoría sugiere que el valor de una empresa se determina por su capacidad para generar flujos de efectivo futuros, descontados a un valor presente.

**Modelo de Valuación de Activos de Capital (CAPM):** Este modelo ayuda a estimar el rendimiento esperado de un activo en función del riesgo que representa en relación al mercado.

**Teoría de la Estructura de Capital:** Propuesta por Modigliani y Miller, esta teoría establece que, en un mercado perfecto, la forma en que se financia una empresa (deuda vs. capital propio) no afecta su valor total.

### **4. Importancia de la Gestión Financiera**

**Toma de Decisiones:** La gestión financiera proporciona la información necesaria para la toma de decisiones estratégicas en todas las áreas de la organización.

**Eficiencia Operativa:** A través de la planificación y el control financiero, las empresas pueden mejorar su eficiencia operativa, reduciendo costos y optimizando recursos.

**Sostenibilidad a Largo Plazo:** Una buena gestión financiera asegura que la organización no solo sobreviva en el corto plazo, sino que también pueda prosperar

en el futuro.

## **5. Desafíos de la Gestión Financiera**

**Cambios en el Entorno Económico:** Las fluctuaciones en la economía global, las tasas de interés y las regulaciones pueden impactar significativamente las decisiones financieras.

**Avances Tecnológicos:** La digitalización y la tecnología financiera están transformando la gestión financiera, exigiendo a las empresas adaptarse a nuevas herramientas y métodos.

**Responsabilidad Social:** Cada vez más, las empresas deben considerar el impacto social y ambiental de sus decisiones financieras, incorporando la sostenibilidad en su gestión.

La teoría de la gestión financiera es un componente esencial de la administración empresarial, ya que establece las bases para la toma de decisiones financieras efectivas y estratégicas. Al comprender y aplicar estos principios, las organizaciones pueden optimizar su desempeño financiero, maximizar su valor y asegurar su crecimiento sostenible en un entorno competitivo

### **2.1.2 Rentabilidad**

Está centrada en la capacidad de una empresa para generar beneficios a partir de sus operaciones y es fundamental para la evaluación del desempeño financiero de una organización. Esta teoría abarca diversos conceptos y modelos que ayudan a entender cómo las decisiones financieras, operativas y estratégicas influyen en la rentabilidad de una empresa.

### **Aspectos clave de esta teoría.**

#### **1. Definición de Rentabilidad**

La rentabilidad se refiere a la capacidad de una empresa para generar ganancias en relación con sus ventas, activos o capital. Se mide comúnmente a través de diferentes indicadores, como:

**Rentabilidad sobre Ventas (ROS):** Mide el porcentaje de beneficios obtenidos por cada unidad monetaria de ventas.

$$\text{ROS} = \frac{\text{Utilidad Neta}}{\text{Ventas Totales}} \times 100$$

**Rentabilidad sobre Activos (ROA):** Mide la eficiencia con la que una empresa utiliza sus activos para generar ganancias.

$$\text{ROA} = \frac{\text{Utilidad Neta}}{\text{Total de Activos}} \times 100$$

**Rentabilidad sobre el Capital (ROE):** Evalúa la rentabilidad que obtienen los accionistas sobre su inversión en la empresa.

$$\text{ROE} = \frac{\text{Utilidad Neta}}{\text{Patrimonio Neto}} \times 100$$

## 2. Factores que Afectan la Rentabilidad

La rentabilidad de una empresa puede verse influenciada por varios factores, que se pueden agrupar en:

### Factores Internos:

**Eficiencia Operativa:** La capacidad de la empresa para controlar costos y optimizar sus procesos.

**Estrategia de Precios:** La política de precios adoptada por la empresa influye en sus márgenes de beneficio.

**Gestión de Recursos:** El uso eficaz de activos y capital humano es crucial para maximizar la rentabilidad.

### Factores Externos:

**Condiciones del Mercado:** Cambios en la oferta y la demanda, competencia, y condiciones económicas generales pueden afectar la rentabilidad.

**Regulaciones:** Normativas fiscales y laborales que impactan los costos operativos.

**Tendencias del Consumidor:** Cambios en las preferencias y comportamientos de compra de los consumidores.

## 3. Teorías Relacionadas

**Teoría del Valor de la Empresa:** Sostiene que la rentabilidad está estrechamente relacionada con la capacidad de la empresa para generar flujos de efectivo a lo largo del tiempo. Las decisiones que afectan la rentabilidad



impactan directamente el valor total de la empresa. se enfoca en cómo se determina el valor económico de una empresa, con el objetivo de maximizar el valor para los accionistas y otros interesados. Esta teoría es fundamental en las decisiones financieras y estratégicas de las empresas, y su valoración se basa en varios enfoques que consideran tanto los activos actuales como las expectativas futuras.

**Principales enfoques de la teoría del valor de la empresa:**

Valor basado en el mercado (Market Value):

Se refiere al valor que los inversionistas asignan a la empresa a través del mercado de valores. Este valor se calcula a partir de la capitalización bursátil, que es el precio de las acciones multiplicado por el número de acciones en circulación. Se considera una medida directa del valor de la empresa, pero puede estar influenciado por factores externos y fluctuaciones del mercado.

**Valor intrínseco (Intrinsic Value):**

Es el valor real de la empresa, basado en los flujos de caja futuros esperados, descontados al presente. Este enfoque se basa en la capacidad de la empresa para generar beneficios en el futuro y considera factores como la estabilidad financiera, la capacidad operativa y el crecimiento a largo plazo. Se suele calcular mediante modelos como el flujo de caja descontado (DCF).

**Valor contable (Book Value):**

Este enfoque mide el valor de los activos tangibles de la empresa, menos sus pasivos. Es una medida más estática y contable, que refleja la situación financiera en un momento determinado. A menudo se utiliza como referencia

**Teoría de la Productividad:** Relaciona la rentabilidad con la productividad laboral y del capital. A mayor productividad, mayor será la capacidad de la empresa para generar beneficios. se centra en la relación entre los recursos utilizados en el proceso de producción (insumos) y los bienes o servicios producidos (resultados), y busca optimizar el uso de estos recursos para maximizar la eficiencia. El concepto de productividad está vinculado a la eficiencia con la que se utilizan los recursos para generar producción. Es fundamental en el análisis económico, la administración y la gestión empresarial, ya que influye en la competitividad, el crecimiento económico y la rentabilidad.

#### **Componentes y Enfoques de la Teoría de la Productividad:**

##### **Productividad del trabajo:**

Se refiere a la cantidad de bienes o servicios producidos por unidad de trabajo (como el número de trabajadores o las horas trabajadas). Una mayor productividad laboral significa que se están produciendo más bienes o servicios con la misma cantidad de esfuerzo o tiempo.

**Fórmula:** Productividad laboral = Producción total / Número de trabajadores u horas trabajadas

##### **Productividad del capital:**

Mide la eficiencia con la que se utiliza el capital (equipos, maquinaria, infraestructura) para generar producción. Una alta productividad del capital indica que se están obteniendo más resultados con la misma cantidad de inversión en activos fijos.

##### **Productividad total de los factores (PTF):**

Es un enfoque más amplio que toma en cuenta todos los factores de producción (trabajo, capital, tecnología) y mide el crecimiento de la producción que no puede atribuirse directamente al aumento de los insumos. En muchos casos, el aumento de la PTF está relacionado con avances tecnológicos, mejoras en la gestión o la innovación.

**Fórmula:**  $PTF = \text{Producción total} / (\text{ponderación del trabajo} + \text{ponderación del capital})$

**Factores que influyen en la productividad:**

**Tecnología:** La innovación tecnológica es clave para mejorar la productividad, ya que permite producir más con los mismos recursos o con menos esfuerzo.

**Educación y capacitación:** Un personal más capacitado tiende a ser más productivo, ya que puede trabajar de manera más eficiente y con mayor calidad.

**Inversión en capital:** La actualización y mantenimiento de maquinaria y equipo también mejora la productividad, al reducir costos y tiempos de producción.

**Organización del trabajo:** Mejores prácticas en la gestión empresarial, la organización interna y la distribución de tareas pueden mejorar significativamente la productividad.

**Productividad y crecimiento económico:**

En la teoría económica, la productividad es vista como un motor clave para el crecimiento económico. Cuando las empresas o economías logran mejorar su productividad, pueden producir más con los mismos o menos recursos, lo que conduce a un aumento del producto interno bruto (PIB), la competitividad y los niveles de vida.

**Importancia de la Teoría de la Productividad:**

**Competitividad empresarial:** Empresas más productivas pueden ofrecer

mejores precios y competir de manera más efectiva en el mercado.

**Reducción de costos:** Aumentar la productividad implica producir más con los mismos recursos, lo que lleva a una reducción de los costos unitarios.

**Crecimiento económico:** La mejora en la productividad impulsa el crecimiento económico de un país al aumentar la producción total sin necesidad de incrementar proporcionalmente los insumos.

**Teoría del Riesgo y Rentabilidad:** Establece que existe una relación directa entre riesgo y rentabilidad. A mayor riesgo asumido en las inversiones, mayor debe ser el retorno esperado. se refiere al principio fundamental de las finanzas que establece una relación directa entre el riesgo asumido en una inversión y el rendimiento esperado de esa inversión. Según esta teoría, para obtener mayores rentabilidades, los inversores deben estar dispuestos a asumir mayores riesgos, mientras que inversiones más seguras tienden a generar menores retornos. Este equilibrio entre riesgo y rentabilidad es esencial para la toma de decisiones financieras y de inversión.

**Componentes Clave de la Teoría del Riesgo y Rentabilidad:**

**Riesgo:**

El riesgo se refiere a la incertidumbre sobre el rendimiento futuro de una inversión. Cuanto más incierto sea el rendimiento, mayor es el riesgo.

**Existen varios tipos de riesgo:**

**Riesgo de mercado:** Resulta de fluctuaciones en el mercado, como cambios en los precios de las acciones o bonos debido a la oferta y demanda.

**Riesgo de crédito:** La posibilidad de que una contraparte (como un emisor de bonos) no pueda cumplir con sus obligaciones de pago.

**Riesgo de tasa de interés:** Fluctuaciones en las tasas de interés que pueden afectar el valor de las inversiones.

**Riesgo de liquidez:** La dificultad de convertir un activo en efectivo sin perder valor.

**Riesgo específico:** Riesgo relacionado con una empresa o sector en particular, como la quiebra de una empresa.

### **Rentabilidad:**

La rentabilidad es la ganancia o el retorno que se espera de una inversión. Puede ser en forma de dividendos, intereses o incremento en el valor del capital.

En el contexto financiero, la rentabilidad se mide comúnmente como el rendimiento porcentual de una inversión respecto a su costo inicial.

Las inversiones con mayor riesgo generalmente ofrecen mayores expectativas de rentabilidad, ya que los inversores requieren una compensación por asumir más riesgo.

### **Relación entre Riesgo y Rentabilidad:**

Se ilustra mediante la curva de eficiencia de inversión o frontera eficiente, que representa el equilibrio óptimo entre riesgo y rentabilidad para una serie de inversiones.

En la práctica, los inversores deben evaluar cuánto riesgo están dispuestos a asumir a cambio de rendimientos potencialmente mayores. Las inversiones de bajo riesgo, como los bonos gubernamentales, suelen generar rendimientos más bajos, mientras que las inversiones de mayor riesgo, como las acciones de empresas emergentes, pueden proporcionar rendimientos más altos, aunque con mayor volatilidad e incertidumbre.

**Diversificación:**

Para mitigar el riesgo sin sacrificar tanto la rentabilidad, los inversores suelen utilizar la diversificación. Al distribuir las inversiones entre diferentes clases de activos (acciones, bonos, bienes raíces, etc.) o sectores, se reduce el riesgo específico.

La diversificación permite equilibrar los retornos de forma que una pérdida en una inversión puede compensarse con ganancias en otras, reduciendo el riesgo total de la cartera.

**Modelos y Herramientas de Evaluación de Riesgo y Rentabilidad:**

**Modelo de Markowitz (Teoría Moderna de Portafolios):** Proporciona una base para diversificar eficientemente una cartera de inversiones, buscando el mejor equilibrio entre riesgo y rentabilidad mediante la diversificación.

**CAPM (Capital Asset Pricing Model):** Modelo que calcula la rentabilidad esperada de una inversión en función de su riesgo sistemático (riesgo de mercado). Según el CAPM, el rendimiento esperado de un activo está relacionado con beta, que mide su sensibilidad al mercado en general.

**Fórmula del CAPM:** Rentabilidad esperada = Tasa libre de riesgo + Beta × (Rentabilidad del mercado - Tasa libre de riesgo)

**Ratio de Sharpe:** Mide el rendimiento ajustado al riesgo, es decir, cuánto retorno adicional se está obteniendo por cada unidad de riesgo asumido. Cuanto mayor sea ratio de Sharpe, mejor es el rendimiento ajustado al riesgo de una inversión.

**Riesgo y Horizonte Temporal:**

La relación entre riesgo y rentabilidad también está influenciada por el horizonte

temporal de la inversión. Generalmente, cuanto más largo sea el horizonte de inversión, más riesgo puede tolerarse, ya que, a largo plazo, las fluctuaciones del mercado tienden a suavizarse.

Las inversiones a corto plazo pueden estar más expuestas a la volatilidad del mercado, mientras que las inversiones a largo plazo pueden soportar mejor las fluctuaciones temporales.

### **Importancia de la Teoría del Riesgo y Rentabilidad:**

**Toma de decisiones de inversión:** La teoría ayuda a los inversores a evaluar qué nivel de riesgo están dispuestos a asumir para alcanzar sus objetivos financieros.

**Gestión de carteras:** Permite a los gestores de portafolios construir carteras equilibradas, optimizando el riesgo y la rentabilidad mediante diversificación y análisis de mercado.

**Evaluación del desempeño:** Proporciona herramientas como ratio de Sharpe y el CAPM para evaluar si una inversión está ofreciendo una rentabilidad adecuada en función del riesgo asumido.

Es fundamental en el mundo financiero, ya que establece la base para entender cómo las decisiones de inversión implican un compromiso entre el riesgo asumido y las ganancias esperadas. Una gestión adecuada del riesgo puede maximizar las oportunidades de rentabilidad, mientras que la diversificación y herramientas analíticas como el CAPM y ratio de Sharpe permiten a los inversores tomar decisiones más informadas.

## **4. Importancia de la Rentabilidad**

**Evaluación del Desempeño:** La rentabilidad es un indicador clave que permite evaluar la salud financiera y el éxito de una empresa.

**Toma de Decisiones:** Los directivos utilizan la rentabilidad como base para la toma de decisiones estratégicas, incluyendo inversiones, expansiones y recortes de costos.

**Atracción de Inversiones:** Empresas con altos niveles de rentabilidad son más atractivas para los inversores y pueden acceder a capital en mejores condiciones.

## **5. Desafíos para Mantener la Rentabilidad**

**Competencia Intensa:** La necesidad de mantener precios competitivos puede presionar los márgenes de beneficio.

**Innovación y Adaptación:** Las empresas deben adaptarse constantemente a las nuevas tecnologías y cambios en el mercado para seguir siendo rentables.

**Volatilidad Económica:** Las fluctuaciones en la economía global pueden afectar la rentabilidad de manera significativa.

La teoría de la rentabilidad es esencial para entender cómo las empresas pueden maximizar sus beneficios y asegurar su sostenibilidad en el mercado. Al considerar tanto factores internos como externos que afectan la rentabilidad, los directivos pueden desarrollar estrategias efectivas para mejorar el desempeño financiero de sus organizaciones y adaptarse a las cambiantes condiciones del entorno empresarial.

## **2.2 BASES FILOSÓFICAS**

### **2.2.1 Gestión financiera**

Esta referido a los principios y valores fundamentales que guían la toma de decisiones financieras dentro de una organización. Esta filosofía abarca un enfoque holístico que considera no solo los aspectos cuantitativos de la gestión financiera,



sino también los valores éticos, la sostenibilidad y la responsabilidad social. A continuación, se describen los componentes clave de esta filosofía.

### **1. Objetivos Financieros**

**Maximización del Valor de la Empresa:** Uno de los principales objetivos de la gestión financiera es maximizar el valor para los accionistas. Esto implica no solo aumentar las ganancias, sino también gestionar eficientemente los recursos para asegurar el crecimiento a largo plazo.

**Sostenibilidad Financiera:** La gestión financiera debe centrarse en la creación de un futuro sostenible, equilibrando los intereses de los accionistas con las necesidades de otros grupos de interés, como empleados, clientes y la comunidad.

**Riesgo y Rentabilidad:** Las decisiones financieras deben sopesar cuidadosamente el riesgo y la rentabilidad. La filosofía implica que una gestión adecuada del riesgo puede conducir a mayores rendimientos.

### **2. Enfoque Ético**

**Transparencia y Honestidad:** La gestión financiera debe ser transparente, y las organizaciones deben comunicar claramente su situación financiera a todos los interesados. Esto fomenta la confianza y la credibilidad.

**Responsabilidad Social:** Las decisiones financieras deben considerar su impacto en la sociedad y el medio ambiente. Las empresas deben actuar de manera responsable, asegurando que sus prácticas financieras no perjudiquen a la comunidad.

### **3. Orientación a Largo Plazo**

**Visión Estratégica:** La gestión financiera no debe enfocarse únicamente en los resultados a corto plazo. Una filosofía financiera sólida implica la planificación a

largo plazo y la inversión en proyectos que generen valor sostenible.

**Adaptación y Resiliencia:** Las organizaciones deben estar preparadas para adaptarse a cambios en el entorno económico, social y tecnológico. La gestión financiera debe ser flexible para ajustarse a nuevas circunstancias.

#### **4. Participación de los Interesados**

**Enfoque en el Cliente:** Las decisiones financieras deben tener en cuenta las necesidades y expectativas de los clientes. La satisfacción del cliente es fundamental para el éxito a largo plazo de la empresa.

**Colaboración con Empleados:** Invertir en el desarrollo del talento humano y fomentar un ambiente laboral positivo también forma parte de la filosofía de la gestión financiera. Los empleados son clave para el éxito financiero de la organización.

#### **5. Innovación y Mejora Continua**

**Adopción de Nuevas Tecnologías:** La gestión financiera debe estar abierta a la innovación, utilizando tecnologías emergentes para mejorar la eficiencia y la efectividad de las operaciones financieras.

**Análisis y Evaluación:** Un enfoque filosófico en la gestión financiera implica la evaluación constante de los procesos y resultados financieros para identificar áreas de mejora.

Es un marco que guía las decisiones y prácticas financieras dentro de una organización. Al integrar objetivos financieros con principios éticos y una visión a

largo plazo, las empresas pueden no solo maximizar su rentabilidad, sino también contribuir al bienestar de sus empleados, clientes y la comunidad en general. Esta filosofía permite a las organizaciones ser más resiliente, sostenibles y responsables en un mundo en constante cambio.

### **2.2.2 Rentabilidad**

Está enfocada en los principios y valores que guían la búsqueda y gestión de la rentabilidad dentro de las organizaciones.

Esta filosofía va más allá de la simple generación de ganancias, abarcando un enfoque integral que considera el valor a largo plazo, la sostenibilidad y la ética en la gestión de recursos. A continuación, se describen los aspectos clave de esta filosofía.

#### **1. Definición de Rentabilidad**

**Concepto Integral:** La rentabilidad no solo se refiere a los beneficios financieros, sino también al retorno sobre la inversión (ROI) y al valor creado para los accionistas y otros interesados. Es un indicador clave del desempeño financiero y la salud de la organización.

**Perspectiva a Largo Plazo:** La rentabilidad debe ser vista como un objetivo a largo plazo, donde las decisiones actuales impactan en los resultados futuros. La filosofía promueve la idea de que las inversiones y decisiones estratégicas deben orientarse hacia la creación de un valor sostenible.

#### **2. Maximización del Valor**

**Valor para el Accionista:** La filosofía de la rentabilidad enfatiza la importancia de maximizar el valor para los accionistas, asegurando que la generación de beneficios esté alineada con los intereses de quienes han invertido en la empresa.

**Equilibrio de Intereses:** Si bien la maximización del valor es crucial, también se debe equilibrar con las expectativas de otros grupos de interés, como empleados, clientes y la comunidad, reconociendo que la sostenibilidad a largo plazo depende de su bienestar.

### 3. Gestión Efectiva de Recursos

**Eficiencia en el Uso de Recursos:** La rentabilidad está intrínsecamente relacionada con la gestión eficiente de los recursos. Esto incluye la optimización de costos, la gestión de inventarios y el uso eficaz del capital humano.

**Inversión Estratégica:** Las decisiones de inversión deben centrarse en proyectos que ofrezcan el mayor retorno posible, considerando tanto el riesgo como el impacto a largo plazo en la rentabilidad de la empresa.

### 4. Innovación y Adaptación

**Fomento de la Innovación:** La rentabilidad también está relacionada con la capacidad de la empresa para innovar y adaptarse a cambios en el mercado y en las preferencias de los consumidores. Las organizaciones que invierten en investigación y desarrollo suelen experimentar mayores niveles de rentabilidad.

**Agilidad Organizacional:** La capacidad de respuesta ante las dinámicas del mercado es esencial. Las empresas deben estar preparadas para ajustar su estrategia según las tendencias y cambios en el entorno económico.

### 5. Ética y Responsabilidad

**Ética en la Toma de Decisiones:** La búsqueda de rentabilidad no debe llevar a prácticas comerciales poco éticas. Las organizaciones deben adherirse a principios éticos, asegurando que su búsqueda de beneficios no comprometa la integridad ni la responsabilidad social.

**Sostenibilidad:** La filosofía de la rentabilidad moderna incluye la consideración de prácticas sostenibles. Las empresas deben trabajar para generar beneficios económicos

sin causar daño al medio ambiente o a las comunidades en las que operan.

Es un enfoque integral que guía a las organizaciones en su búsqueda de beneficios económicos. Al centrarse en la maximización del valor a largo plazo, la gestión eficiente de recursos, la innovación y la ética, las empresas pueden asegurar no solo su rentabilidad, sino también su sostenibilidad y relevancia en un mundo en constante evolución. Esta filosofía impulsa a las organizaciones a adoptar un enfoque responsable y a considerar el impacto de sus decisiones en todos los grupos de interés, promoviendo un crecimiento sostenible y un desarrollo equilibrado.

### **2.3 DEFINICIONES CONCEPTUALES**

**Apalancamiento:** Utilizar deuda para financiar la adquisición de activos con el objetivo de aumentar el retorno potencial de la inversión. El apalancamiento permite a una empresa aumentar su capacidad de inversión sin aumentar proporcionalmente su capital. Sin embargo, el apalancamiento también aumenta el riesgo financiero porque una empresa debe cumplir con sus obligaciones de deuda independientemente de su desempeño operativo.

**Establecer Plazos Adecuados para las Cuentas por Cobrar:** Establecer plazos adecuados para las cuentas por cobrar se refiere a la estrategia que una empresa implementa para determinar el tiempo que se les brinda a los clientes para pagar las deudas adquiridas por productos o servicios. Plazos bien definidos pueden ayudar a mejorar el flujo de efectivo y reducir el riesgo de morosidad, asegurando que la empresa reciba sus ingresos en tiempo y forma. Estos plazos deben equilibrarse con la competitividad y las relaciones con los clientes.

**Evaluación de Estados Financieros:** Este es el proceso de análisis de los informes

financieros de una empresa, tales como: B. Balance de situación, cuenta de pérdidas y ganancias y estado de flujos de efectivo. Analytics permite a las partes interesadas (inversores, gerentes, analistas) comprender la salud financiera, la rentabilidad, la liquidez y la solvencia de una empresa. Esta evaluación puede identificar tendencias, oportunidades de mejora y la salud financiera general de su empresa

**Margen de Ventas:** Representa la diferencia entre los ingresos totales de una empresa y su costo de bienes vendidos (COGS). Suele expresarse como porcentaje de las ventas. Este margen de beneficio es un indicador importante de la rentabilidad de una empresa porque indica la tasa a la que las ventas se convierten en ganancias. Mayores ganancias por ventas significan que los bienes se producen y venden de manera más eficiente.

**Margen Operacional:** Es una medida de la rentabilidad de una empresa, que muestra la relación entre el beneficio operativo y las ventas netas. Beneficio operativo (ventas menos gastos operativos) dividido por las ventas netas y expresado como porcentaje. Este margen de beneficio muestra qué tan bien la empresa gestiona sus gastos operativos en relación con los ingresos, lo que refleja su eficiencia operativa.

**Plan Estratégico:** Documento que define la dirección y los objetivos a largo plazo de una organización. Esto incluye un análisis de la misión, visión y valores de la empresa, así como del entorno competitivo. Un plan estratégico proporciona un marco para la toma de decisiones e identifica acciones específicas a tomar para lograr las metas propuestas. Estos se revisan y ajustan periódicamente en función de los cambios en el mercado o de las circunstancias internas de la empresa.

**Recursos Económicos:** Son todos los activos y bienes que la empresa utiliza para realizar sus actividades comerciales y lograr sus objetivos. Estos incluyen recursos financieros (dinero, inversiones), recursos físicos (maquinaria, instalaciones) y recursos humanos (empleados, talento). La gestión eficaz de estos recursos es fundamental para la eficiencia operativa y la rentabilidad de una empresa.

## **2.4 HIPÓTESIS DE INVESTIGACIÓN**

### **2.4.1 Hipótesis General**

La gestión financiera incide significativamente en la rentabilidad de las empresas comerciales del distrito de San Juan de Lurigancho Provincia de Lima 2023

### **2.4.2 Hipótesis Específica**

- El plan estratégico incide significativamente en el margen de ventas de las empresas comerciales del distrito de San Juan de Lurigancho Provincia de Lima 2023.
- Los recursos económicos inciden significativamente en el margen operacional de las empresas comerciales del distrito de San Juan de Lurigancho Provincia de Lima 2023
- La evaluación de los estados financieros incide significativamente en el plazo adecuado para las cuentas por cobrar de las empresas comerciales del distrito de San Juan de Lurigancho Provincia de Lima 2023.
- La adquisición de créditos comerciales incide significativamente en el apalancamiento de las empresas comerciales del distrito de San Juan de Lurigancho Provincia de Lima 2023.

## 2.5 OPERACIONALIZACIÓN DE VARIABLES E

### INDICADORES VARIABLE INDEPENDIENTE

Variables	Definición	Dimensiones	Indicadores	Índices
<p style="text-align: center;"><b>VI</b></p> <p>Gestión financiera</p>	<p>Según Huacchillo, et al. (2020), La gestión financiera es un proceso importante para cualquier organización, independientemente de su tamaño o industria.</p> <p>La implementación es necesaria para que se puedan implementar análisis, decisiones y acciones. De esta forma, la empresa puede mantenerse a flote y garantizar márgenes de beneficio para los accionistas. Porque cuando sus actividades se gestionan de manera eficiente y efectiva, promueve un entorno técnico y transparente en el altamente frágil proceso de gestión de la compensación territorial y de recursos Financiablemente.</p>	<p>Planificación</p> <p>Organización</p> <p>Herramientas financieras</p> <p>Medios financieros</p>	<p>-Plan estratégico</p> <p>Recursos económicos</p> <p>Evaluación de los estados financieros</p> <p>Adquisición de créditos comerciales</p>	<p>- Muy de acuerdo</p> <p>- De acuerdo</p> <p>- Indiferente</p> <p>- En desacuerdo</p> <p>-Muy en desacuerdo</p>



### VARIABLE DEPENDIENTE

Variables	Definición	Dimensiones	Indicadores	Índices
Variable Dependiente Rentabilidad	<p>Para Flores y Sánchez (2019), La rentabilidad es el objetivo de retorno de la inversión establecido por cada empresa para movilizar su poder, recursos humanos y financieros para lograr resultados específicos. Además, este estudio se puede realizar en función del nivel de rentabilidad económica y situación financiera..</p>	<p>Rentabilidad económica</p> <p>Rentabilidad financiera</p> <p>Rentabilidad económica</p> <p>Rentabilidad financiera</p>	<p>- Margen de Ventas</p> <p>- Margen operacional</p> <p>-Establecer plazo adecuado para las cuentas por cobrar.</p> <p>Apalancamiento</p>	<p>- Muy de acuerdo</p> <p>- De acuerdo</p> <p>- Indiferente</p> <p>- En desacuerdo</p> <p>-</p> <p>-Muy en desacuerdo</p>

## **CAPITULO III**

### **METODOLOGÍA**

#### **3.1 DISEÑO METODOLÓGICO**

##### **3.1.1 Tipo de investigación**

Debido a la especial naturaleza del estudio, agrupamos los contextos necesarios para realizar un estudio descriptivo transversal, teniendo en cuenta que la recolección de datos se realiza dentro del plazo permitido por la institución.

##### **3.1.2 Enfoque de investigación**

or su naturaleza, el enfoque será cuantitativo. Esto nos permite cuantificar la gestión financiera y observar su valor real así como su impacto (tangibles, visibles y medibles) en la gestión y su comportamiento.

#### **3.2 POBLACIÓN Y MUESTRA**

##### **3.2.1 Población**

Para efectos de este estudio, asumimos que nuestra población estaría conformada por trabajadores de empresas comerciales ubicadas en el área de San Juan de Lurigancho, Provincia de Lima. El grupo estaba integrado por 76 personas, entre gerentes generales, directores regionales, contadores y especialistas en gestión financiera, todos empleados en centros comerciales de la zona de San Juan de Lurigancho.

### 3.2.2 Muestra

Durante el proceso de investigación y desarrollo, la muestra representó a un grupo de individuos extraídos de una población seleccionada de establecimientos comerciales en la región de San Juan de Lurigancho. Por tanto, la muestra está formada por 64 personas, entre directivos, administradores, contadores y expertos en gestión financiera. Para determinar esta muestra, utilizamos una fórmula de muestreo aleatorio simple adecuada para estimar proporciones de una población finita o conocida. Esto se explica con más detalle a continuación:

$$n = \frac{Z^2 N p q}{E^2 (N - 1) + Z^2 p q}$$

De dónde:

**n** = Tamaño de la muestra

**Z** = Valor de la abscisa de la curva normal para una Probabilidad del 95% de confianza.

**P** = Proporción (Se asume  $P=0.5$ ).

**Q** = Proporción. ( $Q=0.5$ , valor asumido debido al desconocimiento de  $Q$ ).

**E** = Parte por falla 5%

**N** = Población

**n** = Volumen óptimo de modelo.

Trasladándose los valores, se tiene:

$$n = \frac{(1.96)^2 (0.5) (0.5) (76)}{(0.05)^2 (76-1) + (1.96)^2 (0.5) (0.5)}$$

$$n = \frac{72.9904}{0.1875 + 0.9604}$$

$$n = 63.5860$$

$$n = 64$$

### 3.3 TÉCNICAS E INSTRUMENTOS DE RECOLECCIÓN DE DATOS

#### 3.3.1 Técnicas por emplear

##### **Cuestionario**

Es una herramienta estructurada de recolección de datos que se utiliza para obtener información específica de los participantes. En este estudio, se diseñaron preguntas cerradas y abiertas que permiten evaluar aspectos clave de la gestión financiera y su incidencia en la rentabilidad. La ventaja de los cuestionarios es que pueden ser administrados de manera masiva, facilitando la obtención de datos de un gran número de sujetos de forma eficiente y estandarizada.

##### **Encuestas**

Son técnicas de recolección de datos que se basa en un conjunto de preguntas que se dirigen a un grupo específico de personas. En este caso, se utilizaron encuestas para recabar información sobre las percepciones y prácticas de los gerentes y trabajadores de las empresas comerciales en San Juan de Lurigancho respecto a la gestión

financiera. Este método permite obtener una visión amplia y cuantificable de las opiniones y comportamientos de los encuestados.

### **Análisis Documental**

Consiste en la revisión y evaluación de documentos existentes relacionados con el tema de estudio. En este contexto, se analizaron informes financieros, actas de reuniones y otros documentos relevantes de las empresas participantes para obtener una comprensión más profunda de sus prácticas de gestión financiera y cómo estas impactan en la rentabilidad. Esta técnica complementa los datos obtenidos a través de cuestionarios y encuestas, proporcionando un marco contextual que enriquece la interpretación de los resultados.

## **3.2.2 Descripción de los instrumentos**

### **Ficha Bibliográfica**

Es un instrumento utilizado para recopilar y organizar información sobre las fuentes documentales consultadas en la investigación. Incluye datos como el autor, el título, la fecha de publicación, la editorial y otros detalles relevantes. Este instrumento es fundamental para asegurar que todas las referencias estén debidamente documentadas, lo que permite validar la base teórica del estudio y facilita el acceso a la información consultada por otros investigadores.

### **Guía de Entrevista**

Es un instrumento que proporciona un marco estructurado para la realización de entrevistas a profundidad con los participantes seleccionados. Contiene una serie de preguntas abiertas y cerradas diseñadas para explorar en detalle las percepciones

y experiencias de los gerentes y especialistas en gestión financiera respecto a la gestión financiera y su impacto en la rentabilidad de las empresas. Este instrumento permite obtener información cualitativa rica y detallada, complementando los datos cuantitativos recogidos a través de otras técnicas.

### **Ficha de Encuesta**

Es un instrumento que recoge datos de manera sistemática mediante un cuestionario estructurado. Esta ficha contiene preguntas diseñadas para evaluar distintos aspectos de la gestión financiera, tales como prácticas, percepciones y resultados. Las preguntas pueden ser de opción múltiple, escalas de Likert o preguntas abiertas, lo que permite obtener información cuantificable y facilitar el análisis estadístico posterior. La ficha de encuesta es crucial para obtener datos que respalden los objetivos del estudio.

### **Procedimientos de Comprobación de la Validez y Confiabilidad de los Instrumentos**

Para garantizar la validez y confiabilidad de los instrumentos utilizados, se implementaron los siguientes procedimientos:

**Validez:** Se llevó a cabo un juicio de expertos, donde profesionales con experiencia en gestión financiera y metodologías de investigación revisaron los instrumentos para asegurar que las preguntas sean pertinentes y alineadas con los objetivos del estudio. Además, se realizó un pilotaje con un grupo reducido de participantes para identificar posibles ambigüedades o confusiones en las preguntas.

**Confiabilidad:** Se utilizó el coeficiente alfa de Cronbach para medir la consistencia interna de los ítems en las encuestas y cuestionarios. Un valor de alfa superior a 0.70 indica una buena confiabilidad. Además, se realizó un análisis de la estabilidad temporal mediante la aplicación de los instrumentos en dos momentos diferentes a un mismo grupo para evaluar la coherencia de las respuestas

### **3.4 TÉCNICAS PARA EL PROCESAMIENTO DE LA INFORMACIÓN**

#### **3.4.1 Técnicas de análisis**

##### **Análisis Documental**

Consiste en revisar, interpretar y evaluar documentos existentes relacionados con la gestión financiera y la rentabilidad de las empresas. Esta técnica se utiliza para obtener información contextual, antecedentes, teorías y conceptos relevantes que sustentan la investigación. En este estudio, se analizaron informes financieros, artículos académicos, normativa legal y documentos institucionales que proporcionan una base teórica y práctica sobre la gestión financiera en empresas comerciales. Este análisis permite identificar tendencias, comparaciones y relaciones entre los datos documentales y los hallazgos empíricos del estudio.

##### **Conciliación de Datos**

Ello implica comparar y contrastar la información obtenida de diferentes fuentes para asegurar su coherencia y validez. En el contexto del estudio, se utilizaron datos recopilados a través de encuestas y entrevistas, así como información documental. Esta técnica permite identificar discrepancias, aclarar dudas y validar la información mediante la triangulación de datos. Al conciliar los datos, se garantiza que los

resultados del estudio sean más robustos y se refuercen las conclusiones alcanzadas.

### **Indagación**

Está enfocada en la exploración profunda de un tema a través de preguntas abiertas y un enfoque crítico. En el estudio, se empleó esta técnica durante las entrevistas y encuestas para obtener una comprensión más completa de cómo la gestión financiera influye en la rentabilidad de las empresas. La indagación permite obtener información cualitativa rica, revelando percepciones, actitudes y experiencias de los participantes. Esto resulta esencial para entender el contexto en el que se desarrolla la gestión financiera y sus implicaciones prácticas.

### **Rastreo**

Es una técnica que consiste en seguir y analizar los flujos de información, procesos o acciones a lo largo del tiempo o entre diferentes variables. En el estudio, se aplicó el rastreo para observar y analizar cómo la gestión financiera se relaciona con la rentabilidad a lo largo de un período determinado. Esta técnica ayuda a identificar patrones y tendencias en el comportamiento financiero de las empresas, así como a evaluar el impacto de decisiones financieras específicas en los resultados de las organizaciones. El rastreo permite una visión dinámica de la relación entre las variables estudiadas, facilitando la comprensión de los cambios en la rentabilidad en función de la gestión financiera implementada.

## **3.4.2 Técnicas para el procesamiento de datos**

### **Codificación**



Resulta fundamental en el procesamiento de datos que implica clasificar y organizar la información recopilada en categorías específicas. En este estudio, se codificaron las respuestas obtenidas de encuestas y entrevistas para facilitar su análisis. Cada respuesta se asignó a un código que representa una variable o un tema particular, lo que permite identificar patrones y tendencias en los datos. La codificación garantiza que la información sea más accesible y manejable durante las etapas de análisis.

### **Análisis Estadístico**

Para ello se utiliza herramientas y métodos estadísticos para interpretar y resumir datos cuantitativos. En este estudio, se emplearon técnicas de análisis descriptivo (como medias, medianas y porcentajes) para resumir las características de la muestra y las variables estudiadas. Además, se aplicaron pruebas de correlación y regresión para examinar las relaciones entre la gestión financiera y la rentabilidad de las empresas. Esta técnica permite obtener conclusiones significativas y fundamentadas a partir de los datos recopilados.

### **Análisis Cualitativo**

Se centra en interpretar datos no numéricos, como entrevistas y respuestas abiertas en encuestas. En este estudio, se utilizó para identificar temas y patrones en las percepciones y experiencias de los participantes sobre la gestión financiera. A través de un enfoque inductivo, se extrajeron conceptos clave y se elaboraron categorías que reflejan las opiniones de los entrevistados, proporcionando una comprensión más rica y profunda del fenómeno estudiado.

### **Triangulación de Datos**

Implica combinar diferentes fuentes de información para validar y corroborar los hallazgos del estudio. En este caso, se cruzaron los datos obtenidos de encuestas, entrevistas y análisis documentales para obtener una visión más completa y precisa de la relación entre la gestión financiera y la rentabilidad. Esta técnica permite fortalecer la credibilidad de los resultados y reducir sesgos, al corroborar la información desde diferentes perspectivas.

### **Software de Análisis de Datos**

El uso de software especializado en análisis de datos, como SPSS o Excel, facilitó el procesamiento y análisis de grandes volúmenes de datos. Estas herramientas permiten realizar cálculos estadísticos, generar gráficos y visualizar la información de manera efectiva. En este estudio, el software se utilizó para llevar a cabo análisis descriptivos e inferenciales, así como para presentar los resultados de manera clara y comprensible.

### **Interpretación de Resultados**

Es una técnica final en el procesamiento de datos que consiste en contextualizar y analizar los hallazgos obtenidos. En el estudio, se llevaron a cabo discusiones en grupo y reflexiones individuales para interpretar los resultados en función de la teoría existente y los objetivos de investigación. Esta técnica ayuda a conectar los datos procesados con las implicaciones prácticas y teóricas del estudio, permitiendo formular conclusiones y recomendaciones fundamentadas

## CAPÍTULO IV

### RESULTADOS

#### 4.1 ANÁLISIS DE RESULTADOS

Tabla 1 La gestión financiera, /la rentabilidad

ALTERNATIVAS	FRECUENCIA	PORCENTAJE	PORCENTAJE VALIDO	POCENTAJE ACUMULADO
Muy satisfecho	28	43.75	43.75	43.75
Satisfecho	20	31.75	31.75	75
Poco satisfecho	4	6.26	6.26	81.24
Insatisfechos	6	9.37	9.37	90.61
Muy insatisfechos	6	9.37	9.37	100
<b>Total</b>	<b>64</b>	<b>100</b>	<b>100</b>	

Nota: Autoría propia



Figura 1 La gestión financiera, /la rentabilidad.

#### INTERPRETACION

Según el cuadro al frente de los resultados de la encuesta en la presentación, el 43.75% de las personas se mostraron muy satisfechos con la gestión financiera que afecta la rentabilidad de las empresas comerciales el 31,25% de los encuestados dijo

estar satisfecho, el 6,25% dijo estar ligeramente satisfecho, el 9,37% dijo estar insatisfecho y el 9,37% dijo estar muy insatisfecho.

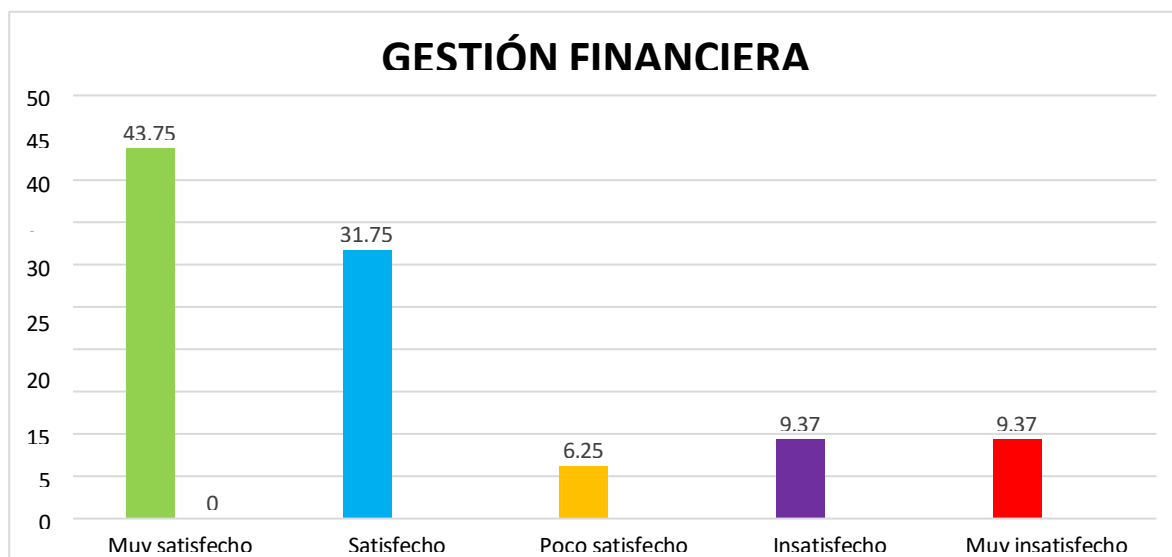
Tabla 2 Plan estratégico/ Rentabilidad

ALTERNATIVAS	FRECUENCIA	PORCENTAJE	PORCENTAJE VALIDO	POCENTAJE ACUMULADO
Muy satisfecho	29	45.31	45.31	45.31
Satisfecho	18	28.12	28.12	73.24
Poco satisfecho	07	10.94	10.94	84.17
Insatisfechos	05	7.81	7.81	91.98
Muy insatisfechos	05	7.81	7.81	100
<b>Total</b>	<b>64</b>	<b>100</b>	<b>100</b>	



Figura 2 Plan estratégico/ Rentabilidad

## INTERPRETACION

Desde la encuesta hasta las respuestas a las preguntas que se muestran arriba, es importante señalar que el 45.31% de los encuestados dijeron estar muy satisfechos con el impacto de la planificación estratégica en la rentabilidad de las empresas comerciales; 'Satisfecho' fue el 28,12%, 'algo satisfecho' fue el 10,93%, 'insatisfecho' fue el 7,81% y 'muy insatisfecho' fue el 7,81%.

Tabla 3 Los recursos económicos / la rentabilidad

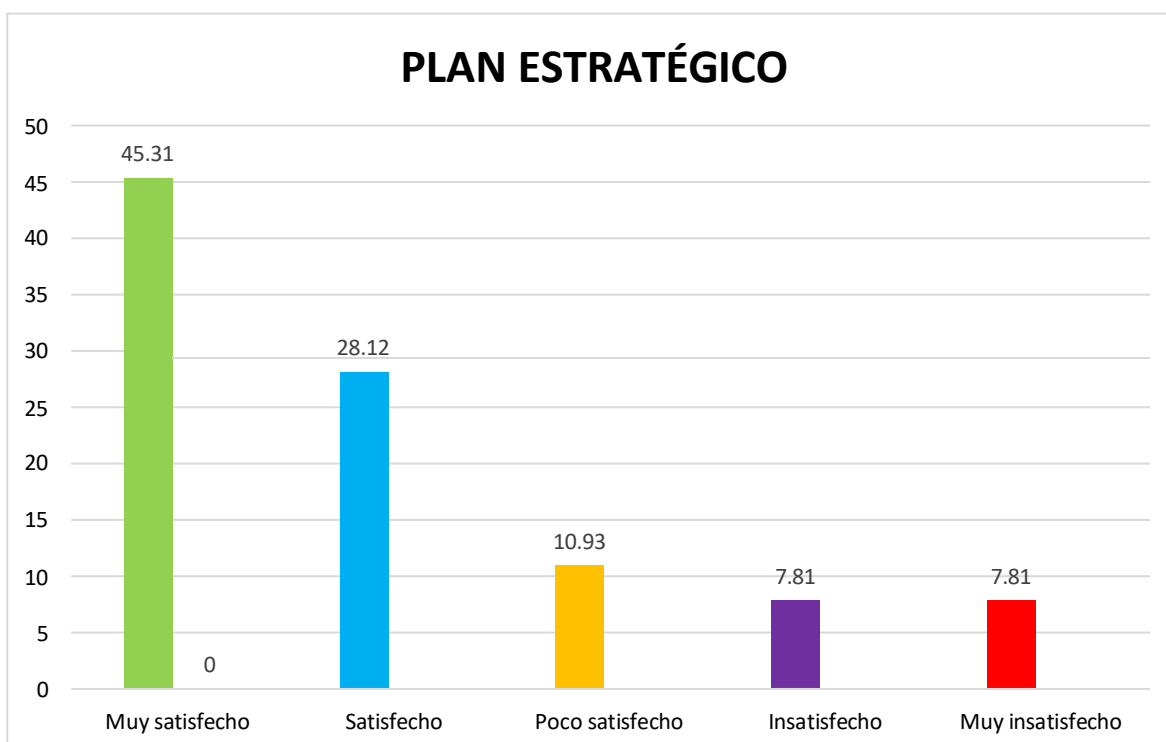
ALTERNATIVAS	FRECUENCIA	PORCENTAJE	PORCENTAJE VALIDO	POCENTAJE ACUMULADO
Muy satisfecho	34	53.12	53.12	53.12
Satisfecho	19	29.68	29.68	82.80
Poco satisfecho	7	10.94	10.94	93.74
Insatisfechos	2	3.12	3.12	96.85
Muy insatisfechos	2	3.12	3.12	100
<b>Total</b>	<b>64</b>	<b>100</b>	<b>100</b>	



Figura 3 Los recursos económicos / la rentabilidad

### INTERPRETACION

Entre las preguntas que se pueden estimar a partir de las respuestas del gráfico anterior, es necesario señalar que el 53,12% de las personas cree que los recursos económicos afectan la rentabilidad de los emprendimientos comerciales "Satisfecho" fue el 29,68%, "bastante satisfecho" el 10,93%, "insatisfecho" el 3,12% y "muy insatisfecho" el 3,12%.

Tabla 4 Los estados financieros / la rentabilidad

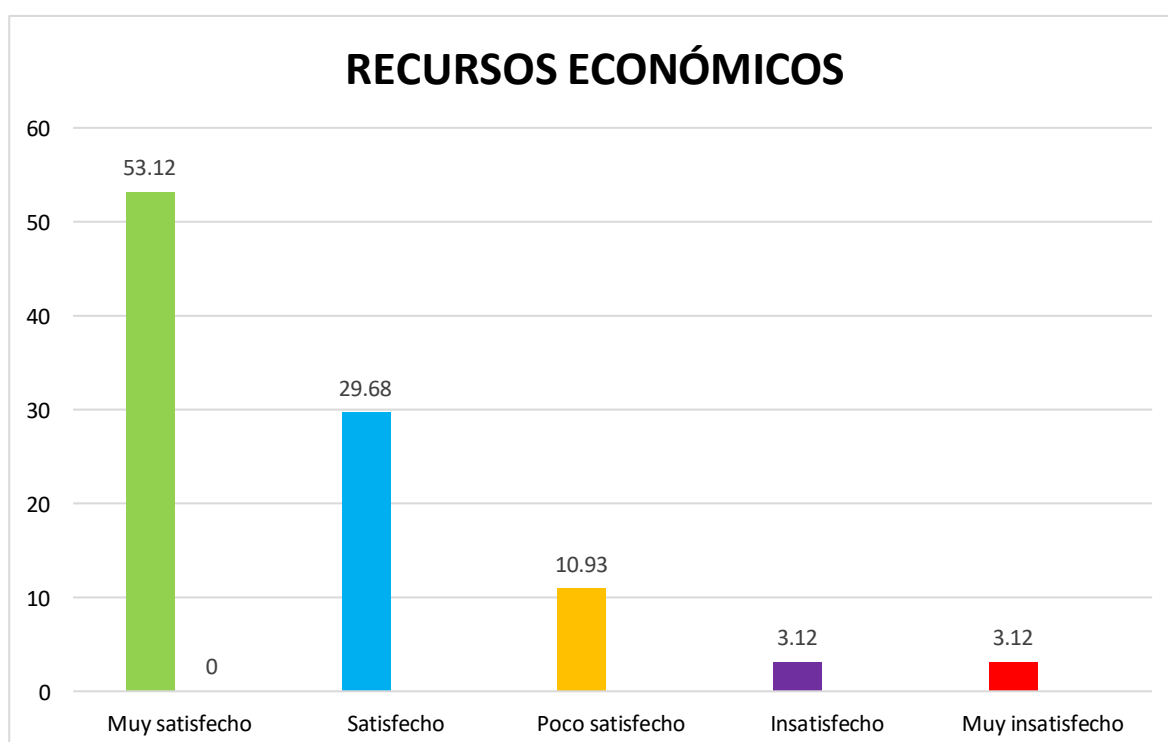
ALTERNATIVAS	FRECUENCIA	PORCENTAJE	PORCENTAJE VALIDO	POCENTAJE ACUMULADO
Muy satisfecho	32	50.00	50.00	5.00
Satisfecho	12	18.76	18.76	68.75
Poco satisfecho	16	25.00	25.00	93.75
Insatisfechos	02	3.12	3.12	76.88
Muy insatisfechos	02	3.12	3.12	100
<b>Total</b>	<b>64</b>	<b>100</b>	<b>100</b>	



Figura 4 Los estados financieros / la rentabilidad

### INTERPRETACION

Como se puede observar en la figura anterior, considerando que los estados financieros afectan la rentabilidad de las empresas comerciales, el 50.00% de los encuestados se mostró muy satisfecho, el 18.75% se mostró satisfecho y el 25.00% se mostró satisfecho. % están relativamente satisfechos. Mientras que el 3,12% de las personas se consideró satisfecha, el 3,12% se consideró insatisfecha y el 3,12% se consideró muy insatisfecha.

Tabla 5 La adquisición de créditos comerciales / la rentabilidad

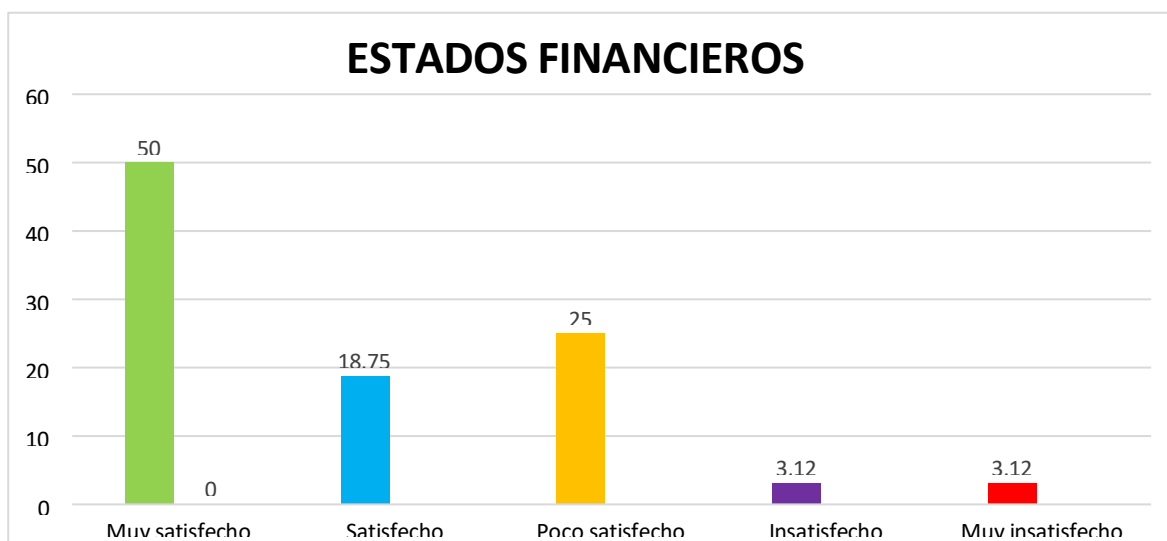
ALTERNATIVAS	FRECUENCIA	PORCENTAJE	PORCENTAJE VALIDO	POCENTAJE ACUMULADO
Muy satisfecho	40	62.50	62.50	62.50
Satisfecho	15	23.44	23.44	85.94
Poco satisfecho	5	7.81	7.81	93.74
Insatisfechos	2	3.12	3.12	96.87
Muy insatisfechos	2	3.12	3.12	100
<b>Total</b>	<b>64</b>	<b>100</b>	<b>100</b>	



Figura 5 La adquisición de créditos comerciales / la rentabilidad.

### INTERPRETACION

A juzgar por las cuestiones expresadas en la sentencia absolutoria en la imagen expuesta anteriormente, el 62,50% de las personas dijeron sentirse muy satisfechas. De hecho, el acceso al crédito empresarial afecta la rentabilidad de las empresas comerciales; el 23,43% se mostró satisfecho; El 7,81% de las personas se mostró "algo satisfecho", el 3,12% se mostró "insatisfecho" y el 3,12% se mostró "muy insatisfecho".

Tabla 6 El margen de ventas / la rentabilidad

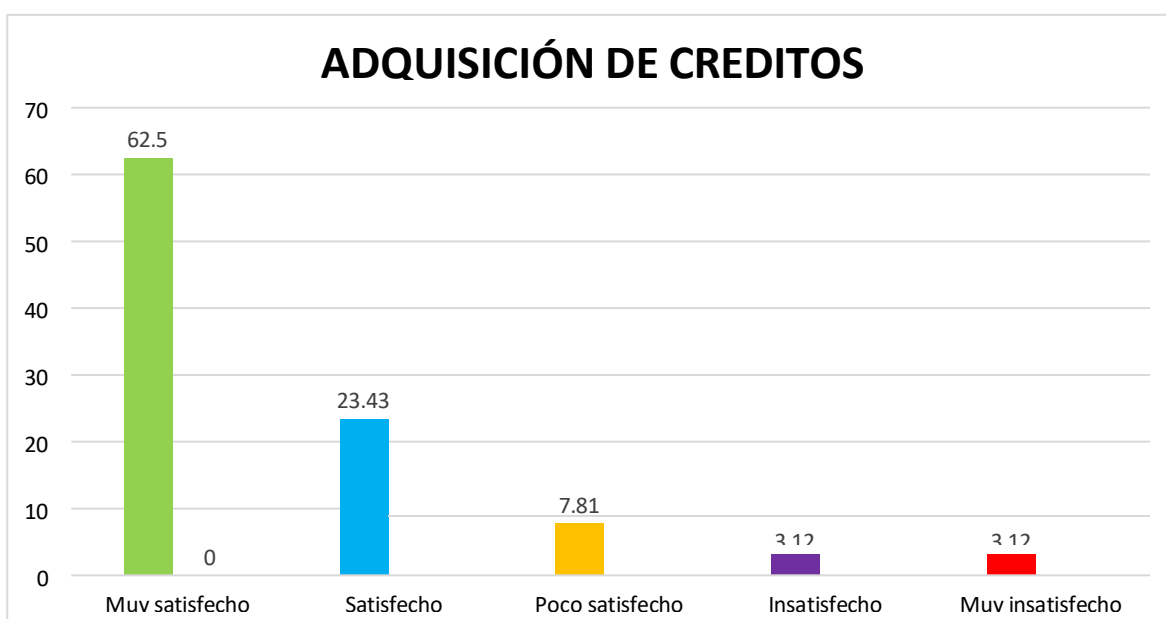
ALTERNATIVAS	FRECUENCIA	PORCENTAJE	PORCENTAJE VALIDO	POCENTAJE ACUMULADO
Muy satisfecho	39	60.93	60.93	60.93
Satisfecho	11	17.19	17.19	78.12
Poco satisfecho	6	9.38	9.38	97.50
Insatisfechos	4	6.25	6.25	93.75
Muy insatisfechos	4	6.25	6.25	100
<b>Total</b>	<b>64</b>	<b>100</b>	<b>100</b>	



Figura 6 El margen de ventas / la rentabilidad

### INTERPRETACION

De la retroalimentación basada en las incógnitas presentadas en el gráfico anterior, podemos ver que el 60.93% de los encuestados indicó que están muy preocupados por los márgenes de ventas que afectan la rentabilidad de las empresas comerciales. 17,19% dijo estar satisfecho, 9,38% dijo estar algo satisfecho y 6,25% dijo estar satisfecho con el impacto de las ganancias por ventas en la rentabilidad de su empresa, el 6,25% expresó gran descontento.

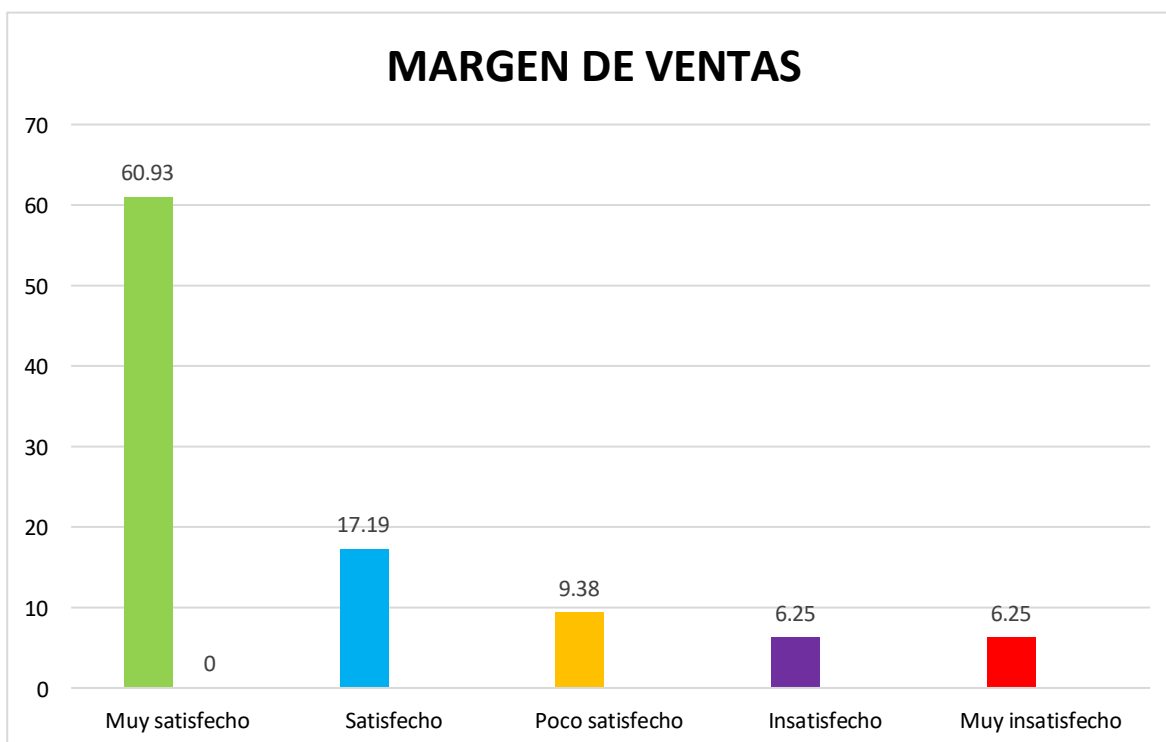

Tabla 7 El margen operacional /la rentabilidad

ALTERNATIVAS	FRECUENCIA	PORCENTAJE	PORCENTAJE VALIDO	POCENTAJE ACUMULADO
Muy satisfecho	35	54.69	54.69	64.69
Satisfecho	16	25.00	25.00	79.69
Poco satisfecho	8	12.50	12.50	92.19
Insatisfechos	3	4.69	4.69	96.88
Muy insatisfechos	2	3.12	3.12	100
<b>Total</b>	<b>64</b>	<b>100</b>	<b>100</b>	



Figura 7 El margen operacional /la rentabilidad.

### INTERPRETACION

Como se puede observar en los resultados de las preguntas del gráfico anterior, el 54.69% de las personas están muy satisfechas, y se puede observar que el margen de utilidad operativa afecta la rentabilidad de los negocios.; El 25,00% respondió que estaba satisfecho y el 12,50% respondió que estaba algo satisfecho. Sin embargo, paradójicamente, “insatisfecho” se encontró con un 4,69% y “muy insatisfecho” con un 3,12%. Los márgenes de utilidad operativa afectan la rentabilidad de los negocios.

Tabla 8 Los plazos adecuado para las cuentas por cobrar /La rentabilidad

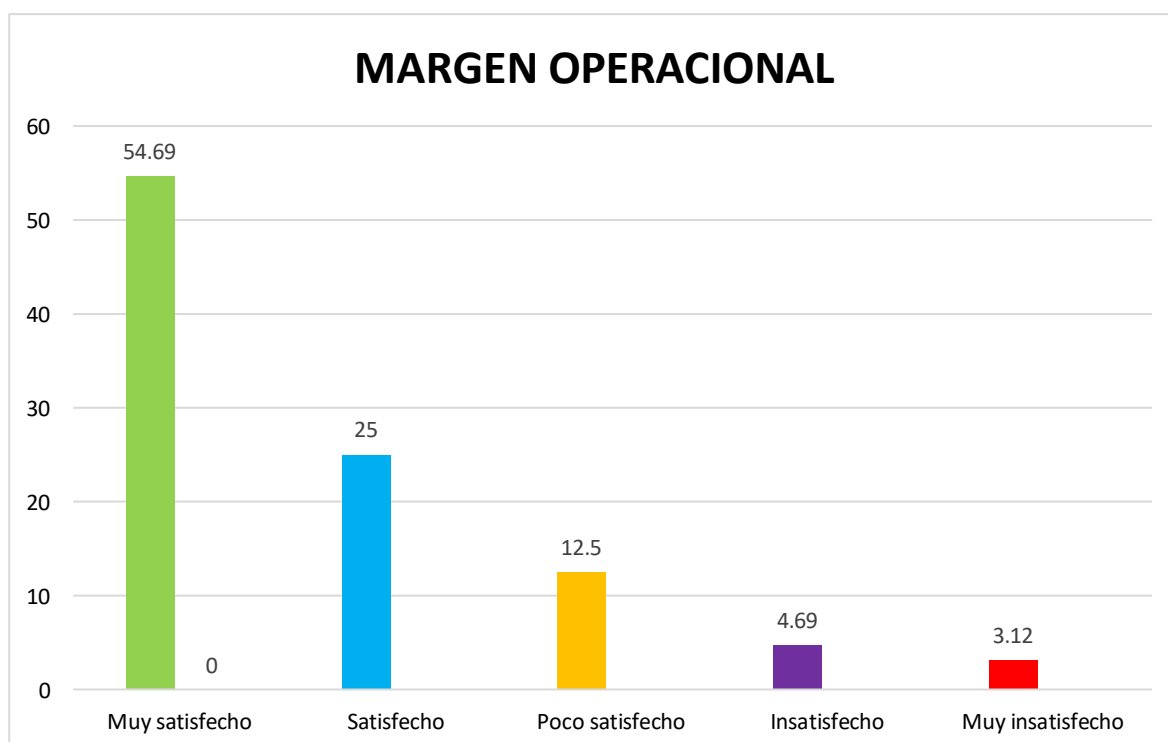
ALTERNATIVAS	FRECUENCIA	PORCENTAJE	PORCENTAJE VALIDO	POCENTAJE ACUMULADO
Muy satisfecho	29	45.31	45.31	45.31
Satisfecho	16	25.00	25.00	7.31
Poco satisfecho	12	18.75	18.75	89.06
Insatisfechos	4	6.25	6.25	95.31
Muy insatisfechos	3	4.69	4.69	100
<b>Total</b>	<b>64</b>	<b>100</b>	<b>100</b>	



Figura 8 Los plazos adecuado para las cuentas por cobrar /La rentabilidad.

### INTERPRETACION

La recopilación de los programas desconocidos desarrollados y mencionados en la figura muestra que el 45,31% de las personas están muy satisfechas consigo mismas, lo que demuestra que las condiciones adecuadas de las cuentas por cobrar tienen un impacto en la rentabilidad de las empresas comerciales. El 25,00% expresó satisfacción. El 18,75% de las personas dijeron estar muy insatisfechas. Sin embargo, el 6,25% de los encuestados se mostró bastante insatisfecho. Finalmente, el 4,69% de las personas dijeron estar muy

insatisfechas.

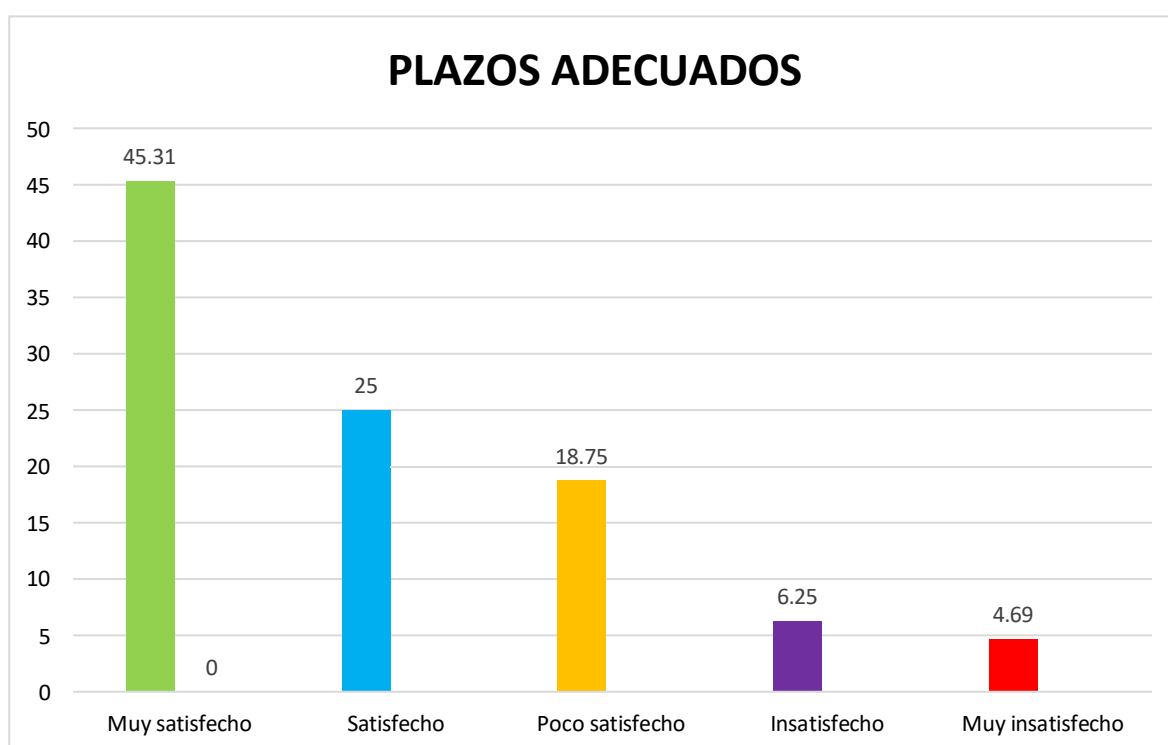
Tabla 9 El apalancamiento / la rentabilidad

ALTERNATIVAS	FRECUENCIA	PORCENTAJE	PORCENTAJE VALIDO	POCENTAJE ACUMULADO
Muy satisfecho	30	46.88	46.88	46.88
Satisfecho	17	26.56	26.56	73.44
Poco satisfecho	12	18.75	18.75	92.19
Insatisfechos	3	4.69	4.69	96.88
Muy insatisfechos	2	3.12	3.12	100
<b>Total</b>	<b>64</b>	<b>100</b>	<b>100</b>	



Figura 9 El apalancamiento / la rentabilidad

### INTERPRETACION

Como se desprende de las incógnitas expresadas en el cuestionario y mencionadas en el gráfico anterior, se encuentra que el 46,88% se considera muy satisfecho, lo que fomenta el apalancamiento para incidir en la rentabilidad de las empresas. El 26,56% está satisfecho. El 18,75% expresó su insatisfacción. Más bien, el 4,69% de las personas se sentían insatisfechas. Finalmente, el 3,12% se mostró muy descontento, considerando que el apalancamiento ha afectado la rentabilidad de las empresas comerciales

Tabla 10 La rentabilidad/ solvencia económica

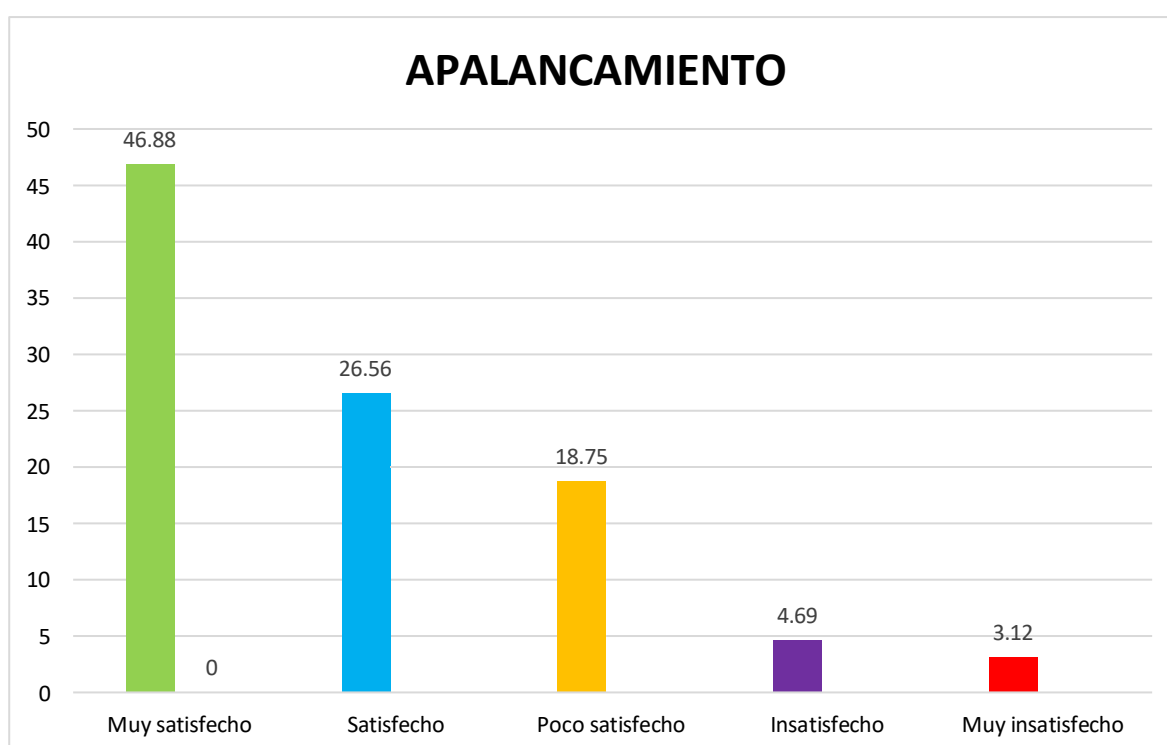
ALTERNATIVAS	FRECUENCIA	PORCENTAJE	PORCENTAJE VALIDO	POCENTAJE ACUMULADO
Muy satisfecho	33	51.56	51.56	54.56
Satisfecho	22	34.37	34.37	85.93
Poco satisfecho	5	7.81	7.81	93.74
Insatisfechos	2	3.12	3.12	96.86
Muy insatisfechos	2	3.12	3.12	100
<b>Total</b>	<b>64</b>	<b>100</b>	<b>100</b>	



Figura 10 La rentabilidad/ solvencia económica.

### INTERPRETACION

El diagrama anterior representa esto, ya que se puede determinar la respuesta al problema desconocido desarrollado. En este sentido el 51,56% se muestra muy satisfecho, la rentabilidad incide en la solvencia económica de la empresa, el 34,37% se muestra poco satisfecho y el 7,81% se muestra satisfecho., el 3,12% de los encuestados se mostró insatisfecho y el 3,12% muy insatisfecho.

## 4.2 CONTRASTACIÓN DE HIPÓTESIS

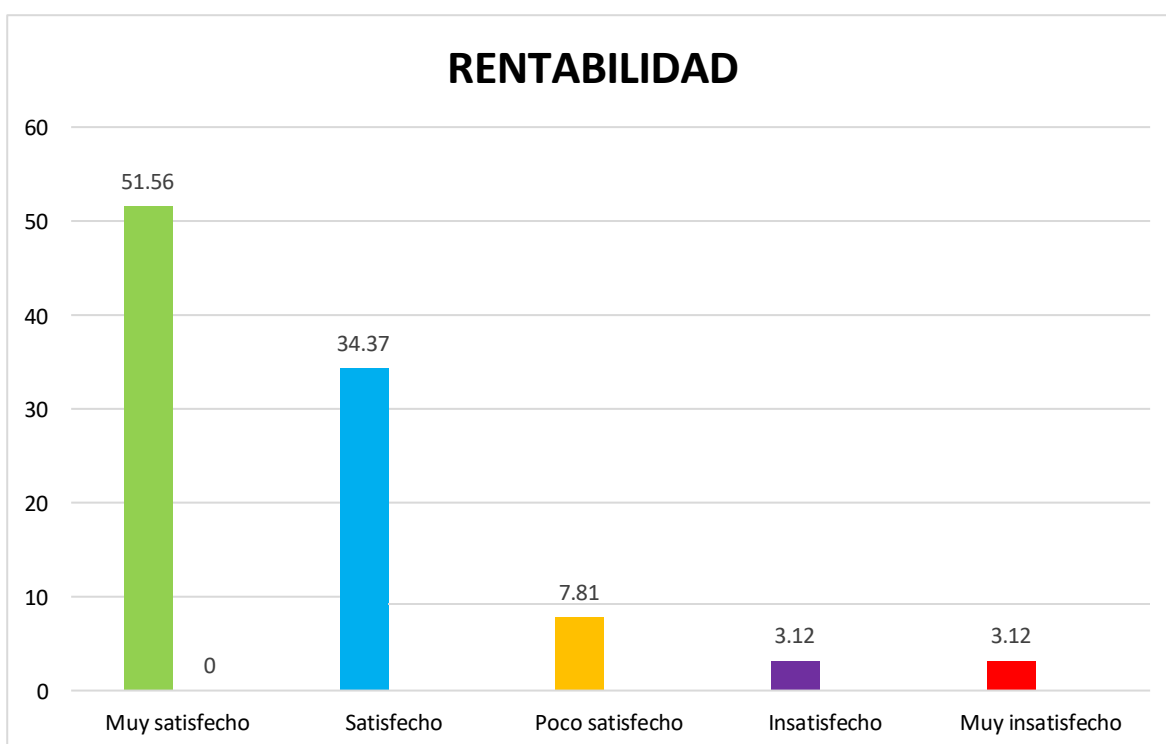
## HIPÓTESIS GENERAL

H0: La gestión financiera no incide significativamente en la rentabilidad de las empresas comerciales del distrito de San Juan de Lurigancho 2023.

H1: La gestión financiera si incide significativamente en la rentabilidad de las empresas comerciales del distrito de San Juan de Lurigancho 2023.

Tabla 11 La gestión financiera / la rentabilidad

ALTERNATIVAS	Muy satisfecho	Satisfecho	Poco satisfecho	Insatisfechos	Muy insatisfechos	Total
Muy satisfecho	9	5	3	1	1	19
Satisfecho	5	1	6	3	2	17
Poco satisfecho	3	6	5	2	2	18
Insatisfechos	1	3	2	2	2	10
Muy insatisfechos	1	2	2	2	1	0
Total	19	17	18	10	8	64

1.- Usando la estadística para ensayo:

$$p(f) = \frac{(a+b)(c+d)(a+c)(b+d)}{(n)(a)(b)(c)(d)}$$

2.- Grado de condición ideal I:  $\alpha = 0.05$ .

3.- Sistematización de forma estadística para prueba: El desplegar su método obtenemos:

$$P(f) = \frac{(14)(6)(14)(6)}{(64)(9)(5)(5)(1)} = 0.43E-106$$

4.- Habilidad computo: Entregado un  $0.43E-106 < 0.05$ , no acepta Ho.



Figura 11 La gestión financiera / la rentabilidad

**5.- Conclusión:** A modo  $0.43 < 0.05$  no acepta  $H_0$ . Por lo que se concluye, La gestión financiera si incide significativamente en la rentabilidad de las empresas comerciales del distrito de San Juan de Lurigancho.

H.E: 1

$H_0$ : El plan estratégico no incide significativamente en el margen de ventas de las empresas comerciales del distrito de San Juan de Lurigancho 2023

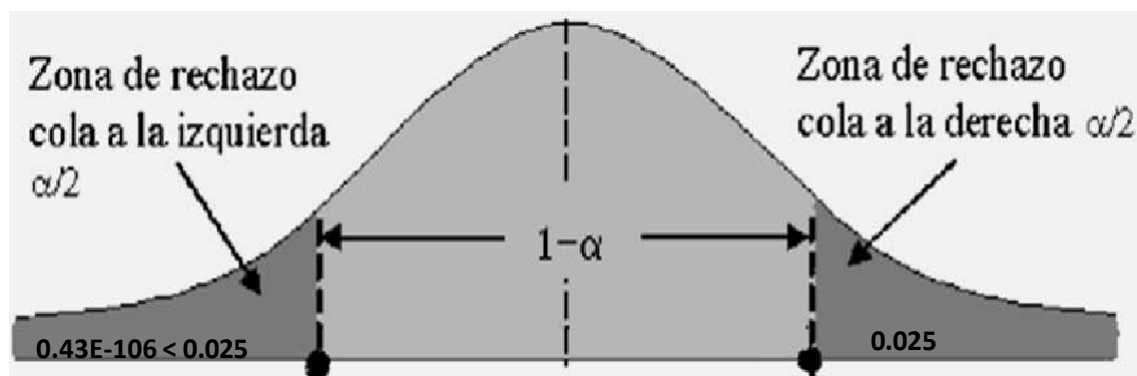
$H_1$ : El plan estratégico incide significativamente en el margen de ventas de las empresas comerciales del distrito de San Juan de Lurigancho 2023

Tabla 12 El plan estratégico / el margen de ventas

ALTERNATIVAS	Muy satisfecho	Satisfecho	Poco satisfecho	Insatisfechos	Muy insatisfechos	Total
Muy satisfecho	14	11	2	1	0	28
Satisfecho	11	1	1	1	1	16
Poco satisfecho	1	2	4	2	1	10
Insatisfechos	1	2	2	2	1	6
Muy insatisfechos	1	2	1	1	1	4
Total	28	16	10	6	4	64

1.- Estadística para ensayo:

$$p(f) = \frac{(a+b)!(c+d)!(a+c)!(b+d)!}{n!a!b!c!d!}$$

2.- Grado significativo como falta por ideal I :  $\alpha = 0.05$ .

3.- **Sistematización de forma estadística para ensayo:** El desplegando técnico obtenemos:

$$P(f) = (25)_i (12)_i (25)_i (12)_i / 64_i 14_i 11_i 11_i 1_i$$

$$= 1.11E-92$$

4.- **Habilidad computo:** Entregado un  $1.11E-106 < 0.05$ , no acepta  $H_0$



Figura 12 El plan estratégico / el margen de ventas

5.- **Conclusión:** Tal  $1.11 < 0.05$ , rechaza  $H_0$ . concluyendo, El plan estratégico incide significativamente en el margen de ventas de las empresas comerciales del distrito de San Juan de Lurigancho.

H.E: 2

H0: Los recursos económicos no incide significativamente en el margen operacional de las empresas comerciales del distrito de San Juan de Lurigancho 2023.

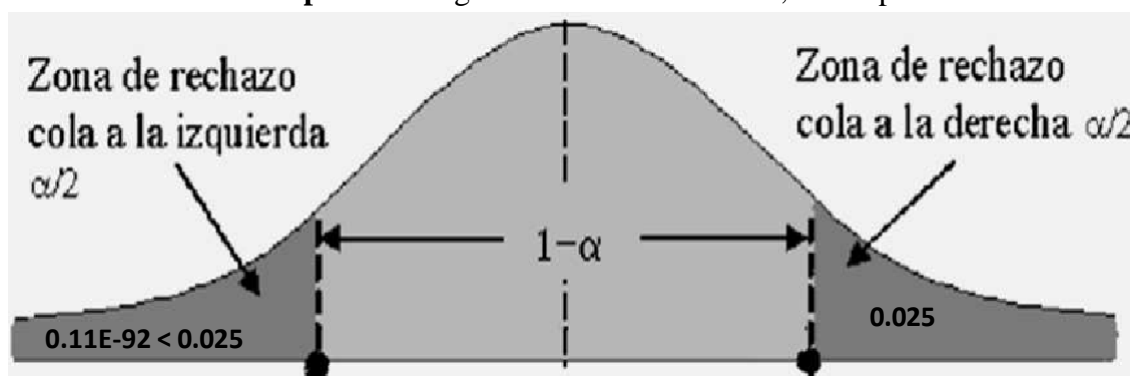
H1: Los recursos económicos si incide significativamente en el margen operacional de las empresas comerciales del distrito de San Juan de Lurigancho 2023.

Tabla 13 Los recursos económicos / el margen operacional

ALTERNATIVAS	Muy satisfecho	Satisfecho	Poco satisfecho	Insatisfechos	Muy insatisfechos	Total
Muy satisfecho	14	2	3	3	0	20
Satisfecho	0	0	7	2	2	11
Poco satisfecho	3	2	8	2	2	22
Insatisfechos	3	5	2	0	0	7
Muy insatisfechos	0	2	1	1	0	4
Total	20	11	22	7	4	64

1.- Estadísticamente para ensayo:

2.- Grado significativo como falta por ideal I :  $\alpha = 0.05$ .

$$p(f) = \frac{(a+b)!(c+d)!(a+c)!(b+d)!}{n!a!b!c!d!}$$

**3.- Sistematización de forma estadística para ensayo:** El desplegando técnico

obtenemos:

$$P(f) = \frac{(16)_i (2)_i (16)_i (2)_i}{64_i 14_i 2_i 2_i 0_i}$$

$$= 0.25E-92$$

**4.- Habilidad computo:** Entregado un  $0.25E-106 < 0.05$ , no acepta Ho.





Figura 13 Los recursos económicos / el margen operacional

**5.- Conclusión:** Como  $0.25 < 0.05$ , se rechaza  $H_0$ . Concluyendo Los recursos económicos si incide significativamente en el margen operacional de las empresas comerciales del distrito de San Juan de Lurigancho.

H.E: 3

$H_0$ : Los recursos económicos no incide significativamente en el margen operacional de las empresas comerciales del distrito de San Juan de Lurigancho.

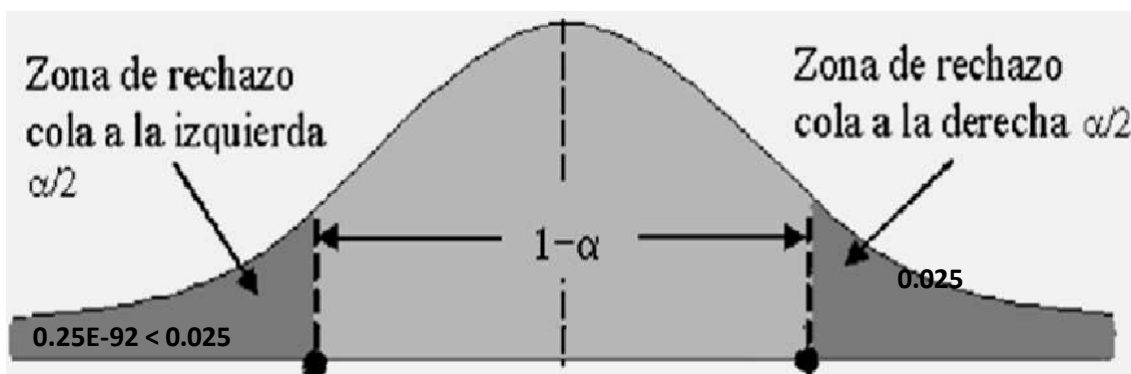
$H_1$ : Los recursos económicos si incide significativamente en el margen operacional de las empresas comerciales del distrito de San Juan de Lurigancho.

Tabla 14 Los recursos económicos / el margen operacional

ALTERNATIVAS	Muy satisfecho	Satisfecho	Poco satisfecho	Insatisfechos	Muy insatisfechos	Total
Muy satisfecho	13	3	2	2	2	22
Satisfecho	3	0	4	3	2	12
Poco satisfecho	2	4	4	4	2	16
Insatisfechos	2	3	4	0	2	7
Muy insatisfechos	2	2	2	0	1	7
Total	22	12	16	7	7	64

1. Estadísticamente para ensayo:

$$p(f) = \frac{(a+b)!(c+d)!(a+c)!(b+d)!}{n! a! b! c! d!}$$

2.- Grado significativo como falta por ideal I :  $\alpha = 0.05$ .

3.- **Cómputo en forma estadísticamente para ensayo:** El desplegar su método obtenemos:

$$p(f) = \frac{(16)! (3)! (16)! (3)!}{64! 13! 3! 3! 0!}$$

$$= 0.27E-108$$

4.- **Habilidad computo:** Entregado un  $0.27E-106 < 0.05$ , no acepta  $H_0$ .



Figura 14 Los recursos económicos / el margen operacional

**5.- Conclusión:** Tal como  $0.27 < 0.05$ . Rechaza  $H_0$ . En tal sentido Los recursos económicos si incide significativamente en el margen operacional de las empresas comerciales del distrito de San Juan de Lurigancho.

H.E: 4

$H_0$ : La evaluación de los estados financieros no incide significativamente en el plazo adecuado para las cuentas por cobrar de las empresas comerciales del

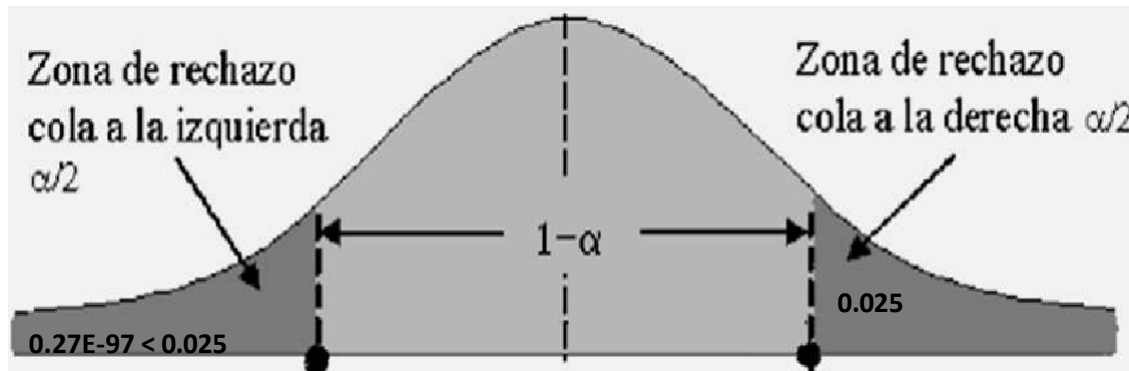
distrito de San Juan de Lurigancho 2023.

H1: La evaluación de los estados financieros si incide significativamente en el plazo adecuado para las cuentas por cobrar de las empresas comerciales del distrito de San Juan de Lurigancho 2023.

Tabla 15 La evaluación de los estados financieros / el plazo adecuado para las cuentas por cobrar

ALTERNATIVAS	Muy satisfecho	Satisfecho	Poco satisfecho	Insatisfechos	Muy insatisfechos	Total
Muy satisfecho	36	5	2	1	1	40
Satisfecho	5	1	2	2	0	10
Poco satisfecho	2	2	1	1	1	7
Insatisfechos	1	2	1	1	1	3
Muy insatisfechos	1	0	1	1	1	4
Total	40	10	7	3	4	64

1.- Estadísticamente para ensayo:

$$p(f) = \frac{(a+b)!(c+d)!(a+c)!(b+d)!}{n! a! b! c! d!}$$

2.- Grado significativo como falta por ideal I :  $\alpha = 0.05$ .

3.- **Cómputo en forma estadísticamente para ensayo:** El desplegar su método

obtenemos:

$$p(f) = \frac{(41)! (6)! (41)! (6)!}{64! 36! 5! 5! 1! 1!}$$

$$= 0.93E-108$$

4.- **Habilidad computo:** Entregado un  $0.93E-106 < 0.05$ , no acepta Ho.



Figura 15 La evaluación de los estados financieros / el plazo adecuado para las cuentas por cobrar

**5.- Conclusión:** Tal como  $0.93 < 0.05$ . Rechaza  $H_0$ . En tal sentido se determina que la evaluación de los estados financieros incide significativamente en el plazo adecuado para las cuentas por cobrar de las empresas comerciales del distrito de San Juan de Lurigancho 2023.

## CAPITULO V

### DISCUSIÓN

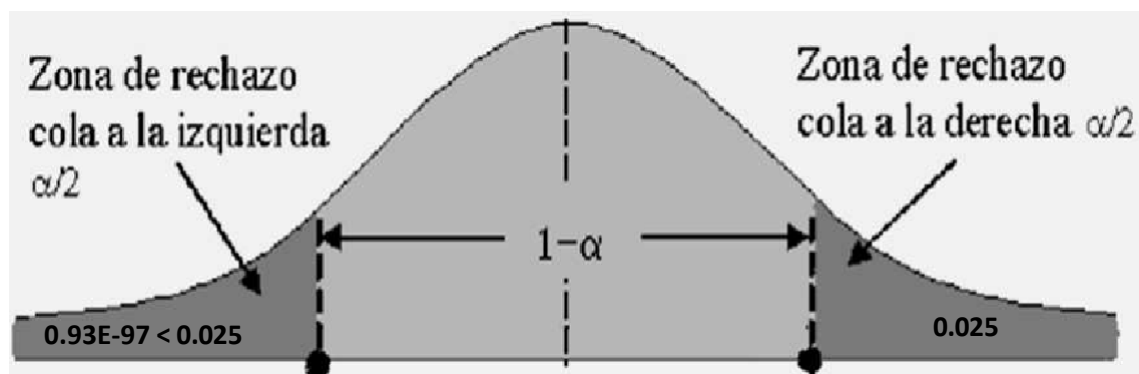
#### 5.1 DISCUSIÓN DE RESULTADOS

El objetivo principal de esta investigación fue determinar en qué medida la gestión financiera afecta la rentabilidad de las empresas comerciales en el distrito de San Juan de Lurigancho en 2023. Para ello, se validó el instrumento del estudio utilizando el coeficiente alfa de Cronbach, el cual evalúa las correlaciones entre los ítems de la encuesta aplicada. El instrumento validado consta de 10 ítems, distribuidos en 5 por cada variable. La muestra que recibió el instrumento estuvo compuesta por 64 personas vinculadas a la gestión financiera, y se logró un nivel de confiabilidad del 95%. Esta confiabilidad fue evaluada mediante el alfa de Cronbach utilizando el software estadístico SPSS versión 23.

En relación con la segunda variable, que también se compone de 5 ítems, Gómez y Rodríguez (2023) llevaron a cabo un estudio de carácter aplicado, descriptivo-correlacional y de diseño no experimental, trabajando con 201 Mypes. A estos se les aplicaron cuestionarios y guías de entrevista. Los resultados mostraron que el 64% de las Mypes tenía conocimiento del balance general, un 26% había implementado un plan de inversión, un 71% estaba familiarizado con la rentabilidad de la empresa y un 39% disponía de un flujo de caja proyectado. Esto permitió establecer una relación entre la gestión financiera y la rentabilidad, respaldada por un coeficiente de correlación positivo y significativo de 0.786 ( $p$ - sig= 0.039).

## CAPITULO VI

### CONCLUSIONES Y RECOMENDACIONES

#### 6.1 CONCLUSIONES

##### **Primera conclusión**

Tras el análisis y revisión de la documentación evaluada, se confirma la hipótesis alterna, lo que ratifica que el plan estratégico tiene un impacto significativo en el margen de ventas de las empresas comerciales en el distrito de San Juan de Lurigancho.

##### **Segunda conclusión**

De acuerdo con los datos recopilados y verificados en el estudio, se valida la hipótesis propuesta, indicando que los recursos económicos influyen de manera significativa en el margen operacional de las empresas comerciales del distrito de San Juan de Lurigancho.

##### **Tercera conclusión**

En respuesta a la demostración de hipótesis mediante las pruebas realizadas, se pudo evidenciar que la evaluación de los estados financieros tiene un efecto significativo en el plazo adecuado para las cuentas por cobrar de las empresas comerciales en el distrito de San Juan de Lurigancho.

##### **Cuarta conclusión**

A partir de la revisión y reconocimiento de la documentación, así como de las pruebas efectuadas, se demostró que la adquisición de créditos comerciales influye significativamente en el apalancamiento de las empresas comerciales del distrito de San Juan de Lurigancho.

##### **Conclusión general**

Finalmente, como resultado de la contrastación de hipótesis y el análisis de

los datos obtenidos, se concluye que la gestión financiera tiene un impacto significativo en la rentabilidad de las empresas comerciales en el distrito de San Juan de Lurigancho.

## **6.2 RECOMENDACIONES**

### **Primera recomendación**

Se sugiere a los colaboradores del área de finanzas de las empresas comerciales del distrito de San Juan de Lurigancho que refuercen la aplicación de la gestión financiera, ya que un mayor esfuerzo en este aspecto puede llevar a resultados significativamente mejores.

### **Segunda recomendación**

Se aconseja a los colaboradores del área de finanzas en las empresas comerciales del distrito de San Juan de Lurigancho que promuevan las buenas prácticas en el uso de recursos financieros, evaluando diversas opciones de crédito para maximizar los beneficios de la empresa.

### **Tercera recomendación**

Se recomienda a los colaboradores del área de finanzas de las empresas comerciales del distrito de San Juan de Lurigancho que implementen mejoras en la utilización de herramientas financieras. Esto permitirá a las empresas obtener una visión más clara de su situación financiera y alcanzar sus objetivos.

### **Cuarta recomendación**

Se sugiere a los colaboradores del área de finanzas de las empresas comerciales del distrito de San Juan de Lurigancho que fortalezcan el uso de indicadores financieros. Es importante que evalúen sus estados en comparación con otros para comprender su crecimiento y sean constantes en este análisis, lo que podría conducir a una mayor rentabilidad.

## CAPITULO VII

### FUENTES DE INFORMACION

#### 7.1 Bibliografía

- Bautista. (2016). *Planeamiento financiero su incidencia en la rentabilidad de tiendas OESCHLE en la ciudad de Huancayo*. Huancayo: Universidad Nacional del Centro.
- Berzuetta, M. (2022). *Impacto en la rentabilidad de las empresas de la industria manufacturera de alimentos en la ciudad de Cuenca*. Ecuador: Universidad der Cuenca.
- Càceres, F. (2018). *La Gestión de Riesgos y su impacto en la Rentabilidad de las Empresas de Telecomunicaciones ubicadas en Lima Metropolitana*. Lima: Universidad San Martín de Porras.
- Campos, C. (2022). *La Planificación Financiera y su incidencia en la rentabilidad de la empresa Bluecorp S.A.,*. Guayaquil – Ecuador: Universidad Católica de Santiago .
- Campoverde, D. &. (04 de Diciembre de 2019). *Productividad y rentabilidad financiera en las empresas de calzados Paraíso y calzado Melissa de El Porvenir de Trujillo 2019. Tesis, Trujillo*. . Obtenido de <https://hdl.handle.net/20.500>.
- Céspedes, W. (agosto de 2022). *La gestión financiera y su resultado en la rentabilidad de las mypes productoras de calzado, Carabayllo, Lima, 2021*. *Revista Científica Multidisciplinar*, 6(4), 648. . Obtenido de <https://cienciaslatina.orgs/index.pshp/ciencialsa/article/views>
- Cordova, N. (2019). *El Flujo de Caja y la Gestion Financiera en las Entidades Comerciales de la Provincia de Huaura*. Huacho: UNJFSC.
- Enríquez, K. (2015). *Managementy eof financialy administraytion and decition makinge*



- int thet ecudenttal specialtty dentistry clinice. . Obtained froom*  
<https://repositorio.usta.edu.ec/handle/123456789/17836s>
- Florez, A. (2019). *Financialy managemeny and audiyt. Madrid.*
- García, E. M. (2019). *Analyttical frameworke eof financialy managementy int small  
 ander mediueme-sizede compannies. Unnemi Sciennce Magazinne.*
- Gómez, W. &. (2023). *Financialy managementy controly modely tot improvet thet  
 profitabilitty eof MYPES int thet foottwear sector. Revsiatt SCIÉNDDO, 26(2),  
 145-148. doi:. Obtained froom* <https://doi.org/10.17268/scsiendo.2023.02s0>
- Lopez, J. (2022). *Financiayl Educattion int Lattin American. Multidisciplinay  
 scientific magaziner.*
- Macías, J. y. (diciembre de 2022). *Financialy toolss ander their influente ont thet  
 decition-makinger eof mediueme-sizede compannies. Journaly Business Sciences  
 Magazinne,3(2),93-104. . Obtained froom* [https://revistass.uleam  
 .edu.ec/index.php/bussiness\\_sciences/articles/view/s26](https://revistass.uleam.edu.ec/index.php/bussiness_sciences/articles/view/s26)
- Mayett, Y. Z. (2022). *Gestión financiera y desempeño en MiPyMes Colombianas y  
 Mexicanas. Investigación Administrativa. Obtenido de* [https://www.scielos.  
 org.mx/scielos.php?script=ssci\\_arttexts&pids=S2448-767s82022000  
 200006s&lang=ess](https://www.scielos.org.mx/scielos.php?script=ssci_arttexts&pids=S2448-767s82022000200006s&lang=ess)
- Morales, L. (2018). *Las Fuentes de -Financiamiento y la Gestion Financiera en las  
 entidades Comerciales de la Provincia de Huaura. Huacho: UNJFSC.*
- Suárez, B. (2019). *Profitabilitty Indicattors: Tooles feor Makinge Decitions. Facet  
 Edittorial. Madrid.*
- Tiwijam. (2018). *Toma de decisiones para la mejora en la rentabilidad de la empresa  
 Cescade Orión S.R.L., Jaen: (Tesis de pregrado). Universidad Señor de Sipán, .*
- Toledo, E. &. (2022). *Análisis de la rentabilidad de las cajas rurales de ahorro y crédito*

*en el Perú. Proquest, 20(1), 134-151. doi:.* Obtenido de <https://doi.org/10.15332/2500527s8.7870>

Toscano, M. (2016). *Los Costos de los Servicios y la Rentabilidad de las Empresas Prestadoras de Servicios del Cantón Zavallos*. Ecuador: Universidad Técnica de Ambato.

Trujillo, L. N. (2021). *Financial management in MSMEs in the city of Huajuapany de León Oaxaca and its relationship with competitiveness. Latin American Administration Notebooks. Obtained from <https://www.proquest.com/docview/2585848s6>*

WELLHOF, A. y. (2001). *Rentabilidad y Gestión en el Punto de Venta*. España: © Ediciones Deusto, S.A. .

Yaguache, D. y. (2021). *La gestión financiera como factor de la rentabilidad en las cooperativas de ahorro y crédito del Ecuador 2016- 2020*. . Obtenido de <https://recimundos.com/indexs.php/ess/article/viesw/1483/1914>

Zacarías, P. (2021). *El Impacto del Planeamiento Tributario en la Rentabilidad de Empresas Constructoras en Huancayo*.

Zumba, M. J. (2023). *Financial management model and decision making in medium-sized companies, analysis of previous studies. Compendium Magazine. Economics Notebooks*.

## ANEXO 1: MATRIZ DE CONSISTENCIA

### “GESTIÓN FINANCIERA SU INCIDENCIA EN LA RENTABILIDAD DE LAS EMPRESAS COMERCIALES DISTRITO

#### SAN JUAN DE LURIGANCHO PROVINCIA DE LIMA 2023”

PROBLEMA	OBJETIVOS	HIPÓTESIS	VARIABLES	METODOLOGÍA
<p><b>Problema General</b> ¿En qué medida la gestión financiera incide en la rentabilidad de las empresas comerciales del distrito de San Juan de Lurigancho 2023?</p> <p><b>Problemas Específicos.</b></p> <p><b>a.</b> ¿De qué manera el plan estratégico incide en el margen de ventas de las empresas comerciales del distrito de San Juan de Lurigancho 2023?</p> <p><b>b.</b> ¿De qué manera los recursos económicos inciden en el margen operacional de las empresas comerciales del distrito de San Juan</p>	<p><b>Objetivo General</b> Determinar en qué medida la gestión financiera incide en la rentabilidad de las empresas comerciales del distrito de San Juan de Lurigancho 2023.</p> <p><b>Objetivos Específicos</b></p> <p><b>a.</b> Evaluar si el plan estratégico incide en el margen de ventas de las empresas comerciales del distrito de San Juan de Lurigancho 2023.</p> <p><b>b.</b> Verificar si los recursos económicos inciden en el margen operacional de las empresas comerciales del</p>	<p><b>Hipótesis General</b> La gestión financiera incide significativamente</p> <p><b>Hipótesis Específicas</b></p> <p><b>a.</b> El plan estratégico incide significativamente en el margen de ventas de las empresas comerciales del distrito de San Juan de Lurigancho 2023.</p> <p><b>b</b> Los recursos económicos inciden significativamente en el margen operacional de las empresas comerciales del</p>	<p><b>Variable Independiente X:</b> <b>Gestión financiera</b> <b>Indicadores:</b> <b>X1:</b> Plan estratégico <b>X2:</b> Recursos económicos <b>X3:</b> Evaluación de estados financieros <b>X4:</b> La adquisición de créditos comerciales</p> <p><b>Variable Dependiente Y:</b> <b>Rentabilidad Indicadores:</b> <b>Y1:</b> Margen de ventas <b>Y2:</b> Margen operacional <b>Y3:</b> Establecer plazo adecuado para las cuentas por cobrar <b>Y4:</b> Apalancamiento</p>	<p><b>1. Tipo de Investigación</b></p> <p>por 76 trabajadores de las empresas comerciales del distrito de san juan de Lurigancho Provincia de Lima.</p> <p><b>3. Muestra</b> = estará constituida por 64 personas entre: gerentes,</p>

<p>de Lurigancho 2023?</p> <p><b>c.</b> ¿De qué manera la evaluación de los estados financieros incide en el plazo adecuado para las cuentas por cobrar de las empresas comerciales del distrito de San Juan de Lurigancho 2023?</p> <p><b>d.</b> ¿De qué manera la adquisición de créditos comerciales incide en el apalancamiento de las empresas comerciales del distrito de San Juan de Lurigancho 2023?</p>	<p>distrito de San Juan de Lurigancho 2023.</p> <p><b>c.</b> Verificar si la evaluación de los estados financieros incide en el plazo adecuado para las cuentas por cobrar de las empresas comerciales del distrito de San Juan de Lurigancho 2023.</p> <p><b>d.</b> Establecer si la adquisición de créditos comerciales incide en el apalancamiento de las empresas comerciales del distrito de San Juan de Lurigancho 2023.</p>	<p>distrito de San Juan de Lurigancho 2023</p> <p><b>c</b> La evaluación de los estados financieros incide significativamente en el plazo adecuado para las cuentas por cobrar de las empresas comerciales del distrito de San Juan de Lurigancho 2023.</p> <p><b>d.</b>La adquisición de créditos comerciales incide significativamente en el apalancamiento de las empresas comerciales del distrito de San Juan de Lurigancho 2023.</p>		<p>administradores contadores servidores, y profesionales a prueba de expertos.</p> <p><b>4. Instrumentos deRecolección de datos</b></p> <ul style="list-style-type: none"> <li>○ Ficha Bibliográfica</li> <li>○ Guía de entrevista.</li> <li>○ Ficha de Encuesta.</li> <li>○ Cuestionario</li> </ul>
--	--	--	--	---

## ANEXO 2

### INSTRUMENTOS PARA LA TOMA DE DATOS

#### ENCUESTA:

La técnica que aquí se presenta es un cuestionario correspondiente al trabajo de investigación que hemos desarrollado en ese sentido los integrantes de la muestra han tenido a bien responder con claridad y precisión cada una de las interrogantes que se les formuló, las cuales han sido de manera anónima

1. ¿Considera usted que la gestión financiera, incide en la rentabilidad de las empresas comerciales distrito de San Juan de Lurigancho de la Provincia de Lima 2023?
  - a. Muy de acuerdo
  - b. De acuerdo
  - c. Indiferente
  - d. En desacuerdo
  - e. Muy en desacuerdo
  
2. ¿En su opinión considera usted que el plan estratégico incide en la rentabilidad de las empresas comerciales distrito de San Juan de Lurigancho de la Provincia de Lima 2023?
  - a. Muy de acuerdo
  - b. De acuerdo
  - c. Indiferente
  - d. En desacuerdo

- e. Muy en desacuerdo ( )
3. ¿Considera usted que los recursos económicos inciden en la rentabilidad de las empresas comerciales distrito de San Juan de Lurigancho de la Provincia de Lima 2023?
- a. Muy de acuerdo ( )
- b. De acuerdo ( )
- c. Indiferente ( )
- d. En desacuerdo ( )
- e. Muy en desacuerdo ( )
4. ¿En su opinión considera usted que los estados financieros inciden en la rentabilidad de las empresas comerciales distrito de San Juan de Lurigancho de la Provincia de Lima 2023?
- a. Muy de acuerdo ( )
- b. De acuerdo ( )
- c. Indiferente ( )
- d. En desacuerdo ( )
- e. Muy en desacuerdo ( )
5. ¿Considera usted que la adquisición de créditos comerciales incide en la rentabilidad de las empresas comerciales distrito de San Juan de Lurigancho de la Provincia de Lima 2023?
- a. Muy de acuerdo ( )
- b. De acuerdo ( )
- c. Indiferente ( )

- d. En desacuerdo ( )
- e. Muy en desacuerdo ( )
6. ¿En su opinión el margen de ventas incide en la rentabilidad de las empresas comerciales distrito de San Juan de Lurigancho de la Provincia de Lima 2023?
- a. Muy de acuerdo ( )
- b. De acuerdo ( )
- c. Indiferente ( )
- d. En desacuerdo ( )
- e. Muy en desacuerdo ( )
7. ¿Considera usted que el margen operacional incide en la rentabilidad de las empresas comerciales distrito de San Juan de Lurigancho de la Provincia de Lima 2023?
- a. Muy de acuerdo ( )
- b. De acuerdo ( )
- c. Indiferente ( )
- d. En desacuerdo ( )
- e. Muy en desacuerdo ( )
8. ¿En su opinión considera usted que los plazos adecuado para las cuentas por cobrar incide en la rentabilidad de las empresas comerciales distrito de San Juan de Lurigancho Provincia de Lima 2023?
- a. Muy de acuerdo ( )
- b. De acuerdo ( )
- c. Indiferente ( )

- d. En desacuerdo ( )
- e. Muy en desacuerdo ( )
9. ¿Considera usted que el apalancamiento incide en la rentabilidad de las empresas comerciales distrito de San Juan de Lurigancho Provincia de Lima 2023?
- a. Muy de acuerdo ( )
- b. De acuerdo ( )
- c. Indiferente ( )
- d. En desacuerdo ( )
- e. Muy en desacuerdo ( )
10. ¿En su opinión la rentabilidad, impacta en la solvencia económica de las empresas comerciales distrito de San Juan de Lurigancho Provincia de Lima 2023?
- .....
- .....
- .....
- .....

**Muchas gracias por su apoyo**